



# **USER MANUAL**

## SEMI-INDUSTRIAL DEHUMIDIFIER

### MYCOND WORKER 50

KEEP THESE INSTRUCTIONS FOR FUTURE REFERENCE

Thank you for choosing our air dehumidifier. This user manual contains valuable information required for correct configuration of the control panel. Please take some time to read the instruction thoroughly and understand all the aspects of operating this control panel.





# CONTENTS

I. BEFORE YOU BEGIN.....	4
II. FOR YOUR SAFETY .....	6
III. INSTALLATION .....	9
IV. PRODUCT OVERVIEW .....	10
V. FEATURES .....	11
VI. SPECIFICATIONS.....	11
VII. OPERATION.....	12
VIII. MAINTENANCE .....	16
IX. TROUBLESHOOTING .....	17
X. DECOMMISSIONING .....	18

# I. BEFORE YOU BEGIN

## 1.1 PRODUCT DESCRIPTION

The dehumidifier is used to remove excessive moisture from the air. The resulting reduction in relative humidity protects buildings and their contents from the adverse effects of excess humidity.

The environmentally friendly R290 is used as the refrigerant. R290 has no damaging influence on the ozone layer (ODP), a negligible greenhouse effect (GWP) and is available worldwide. Because of its efficient energy properties, R290 is highly suitable as a coolant for this application. Special precautions must be taken into consideration due to the coolant's high flammability.

## 1.2 SYMBOLS FROM THE UNIT AND USER MANUAL



This unit uses a flammable refrigerant.

### **WARNING!**

If refrigerant leaks and comes in contact with fire or heating part, it will create harmful gas and there is risk of fire.



Read the USER MANUAL carefully before operation



Further information is available in the USER MANUAL, SERVICE MANUAL, and the like.



Service personnel are required to carefully read the USER MANUAL and SERVICE MANUAL before operation.

### 1.3 THE FOLLOWING SHOULD ALWAYS BE OBSERVED FOR SAFETY

- It is strongly recommended that installation and service should be performed by a qualified technician or the service agency.
- The unit is designed only for use with R-290(propane) gas as the designated refrigerant.
- The refrigerant loop is sealed. Only a qualified technician should attempt to service!
- Do not discharge the refrigerant into the atmosphere.
- R-290 (propane) is flammable and heavier than air.
- It collects first in low areas but can be circulated by the fans.
- If propane gas is present or even suspected, do not allow untrained personnel to attempt to find the cause.
- The propane gas used in the unit has no odor.
- The lack of smell does not indicate a lack of escaped gas.
- If a leak is detected, immediately evacuate all persons from the store, ventilate the room and contact the local fire department to advise them that a propane leak has occurred.
- Do not let any persons back into the store until the qualified service technician has arrived and that technician advises that it is safe to return to the store.
- No open flames, cigarettes or other possible sources of ignition should be used inside or in the vicinity of the units.
- Component parts are designed for propane and non-incentive and non-sparking. Component parts shall only be replaced with identical repair parts.

## WARNING!

**Failure to abide by this warning could result in an explosion, death, injury and property damage.**

## II. FOR YOUR SAFETY

### 2.1 OPERATIONAL PRECAUTIONS

To reduce the risk of fire, electric shock or injury to persons or property:

- Always operate the unit from a power source of equal voltage, frequency and rating as indicated on the product identification plate.
- Always use a power outlet that is grounded.
- Unplug the power cord when cleaning, servicing, or when not in use.
- Do not operate with wet hands. Prevent water from spilling onto the unit.
- Do not immerse or expose the unit to rain, moisture or any other liquid.
- Do not leave the unit running unattended. Do not tilt or turn over the unit.
- Do not unplug while the unit is operating.
- Do not unplug by pulling on the power cord.
- Do not use an extension cord or an adapter plug.
- Do not put objects on the unit.
- Do not climb or sit on the unit.
- Do not insert fingers or other objects into the air outlet.
- Do not touch the air inlet or the aluminum fins of the unit.
- Do not operate the unit if it is dropped, damaged or showing signs of product malfunction.
- Do not clean the appliance with any chemicals.
- Do not operate the product with damaged plug or cord. If it is not working properly, contact a qualified electrician or service centre for examination and repair, never try to dismantle it by yourself (user).
- Take care to ensure that children do not play with the unit.
- Ensure the unit is far away from fire, inflammable, or explosive objects.
- The unit shall be installed in accordance with national wiring regulations.
- Do not use means to accelerate the defrosting process or to clean, other than those recommended by the manufacture.
- The appliance shall be stored in a room without continuously operation sources (for example: open flames, an operating gas appliance or an operating electric heater).
- Do not piece or burn, even after use.
- Be aware that refrigerants may not contain an odour.
- Pipe-work shall be protected from physical damage and shall not be installed in an unventilated space, if that space is smaller than 13m<sup>2</sup>.
- Compliance with national gas regulations shall be observed.
- Keep any required ventilation openings clear of obstruction.

## WARNING!

**Any person who is involved with working on or breaking into a refrigerant circuit should hold a current valid certificate from an industry-accredited assessment authority, which authorizes their competence to handle refrigerants safely in accordance with an industry, recognized assessment specification.**

**Servicing shall only be performed as recommended by the equipment manufacturer. Maintenance and repair requiring the assistance of other skilled personnel shall be carried out under the supervision of the person competent in the use of flammable refrigerants.**

## 2.2 SAFETY PRECAUTIONS ON SERVICING

Please follow these warnings when to undertake the following when servicing a dehumidifier with R290.

### **2.2.1 Checks to the area**

Prior to beginning work on systems containing flammable refrigerants, safety checks are necessary to ensure that the risk of ignition is minimized. For repair to the refrigerating system, the following precautions shall be complied with prior to conducting work on the system.

### **2.2.2 Work procedure**

Work shall be undertaken under a controlled procedure so as to minimize the risk of a flammable gas or vapor being present while the work is being performed.

### **2.2.3 General work area**

All maintenance staff and others working in the local area shall be instructed on the nature of work being carried out. Work in confined spaces shall be avoided. The area around the workspace shall be sectioned off. Ensure that the conditions within the area have been made safe by control of flammable material.

### **2.2.4 Checking for presence of refrigerant**

The area shall be checked with an appropriate refrigerant detector prior to and during work, to ensure the technician is aware of potentially flammable atmospheres. Ensure that the leak detection equipment being used is suitable for use with flammable refrigerants, i.e. no sparking, adequately sealed or intrinsically safe.

### **2.2.5 Presence of fire extinguisher**

If any hot work is to be conducted on the refrigeration equipment or any associated parts, appropriate fire extinguishing equipment shall be available to hand. Have a dry powder or CO<sub>2</sub> fire extinguisher adjacent to the charging area.

### **2.2.6 No ignition sources**

No person carrying out work in relation to a refrigeration system which involves exposing any pipe work that contains or has contained flammable refrigerant shall use any sources of ignition in such a manner that it may lead to the risk of fire or explosion. All possible ignition sources, including cigarette smoking, should be kept sufficiently far away from the site of installation, repairing, removing and disposal, during which flammable refrigerant can possibly be

released to the surrounding space. Prior to work taking place, the area around the equipment is to be surveyed to make sure that there are no flammable hazards or ignition risks. “No Smoking” signs shall be displayed.

### **2.2.7 Ventilated area**

Ensure that the area is in the open or that it is adequately ventilated before breaking into the system or conducting any hot work. A degree of ventilation shall continue during the period that the work is carried out. The ventilation should safely disperse any released refrigerant and preferably expel it externally into the atmosphere.

### **2.2.8 Checks to the refrigeration equipment**

Where electrical components are being changed, they shall be fit for the purpose and to the correct specification. At all times the manufacturer’s maintenance and service guidelines shall be followed. If in doubt consult the manufacturer’s technical department for assistance.

The following checks shall be applied to installations using flammable refrigerants:

- The charge size is in accordance with the room size within which the refrigerant containing parts are installed;
- The ventilation machinery and outlets are operating adequately and are not obstructed;
- If an indirect refrigerating circuit is being used, the secondary circuit shall be checked for the presence of refrigerant;
- Marking to the equipment continues to be visible and legible. Markings and signs that are illegible shall be corrected;
- refrigeration pipe or components are installed in a position where they are unlikely to be exposed to any substance which may corrode refrigerant containing components, unless the components are constructed of materials which are inherently resistant to being corroded or are suitably protected against being so corroded.

### **2.2.9 Checks to electrical devices**

Repair and maintenance to electrical components shall include initial safety checks and component inspection procedures. If a fault exists that could compromise safety, then no electrical supply shall be connected to the circuit until it is satisfactorily dealt with. If the fault cannot be corrected immediately but it is necessary to continue operation, an adequate temporary solution shall be used. This shall be reported to the owner of the equipment so all parties are advised.

Initial safety checks shall include:

- those capacitors are discharged: this shall be done in a safe manner to avoid possibility of sparking;
- that there no live electrical components and wiring are exposed while charging, recovering or purging the system;
- that there is continuity of earth bonding.



## III. INSTALLATION

### 3.1 ASSEMBLING ACCESSORIES

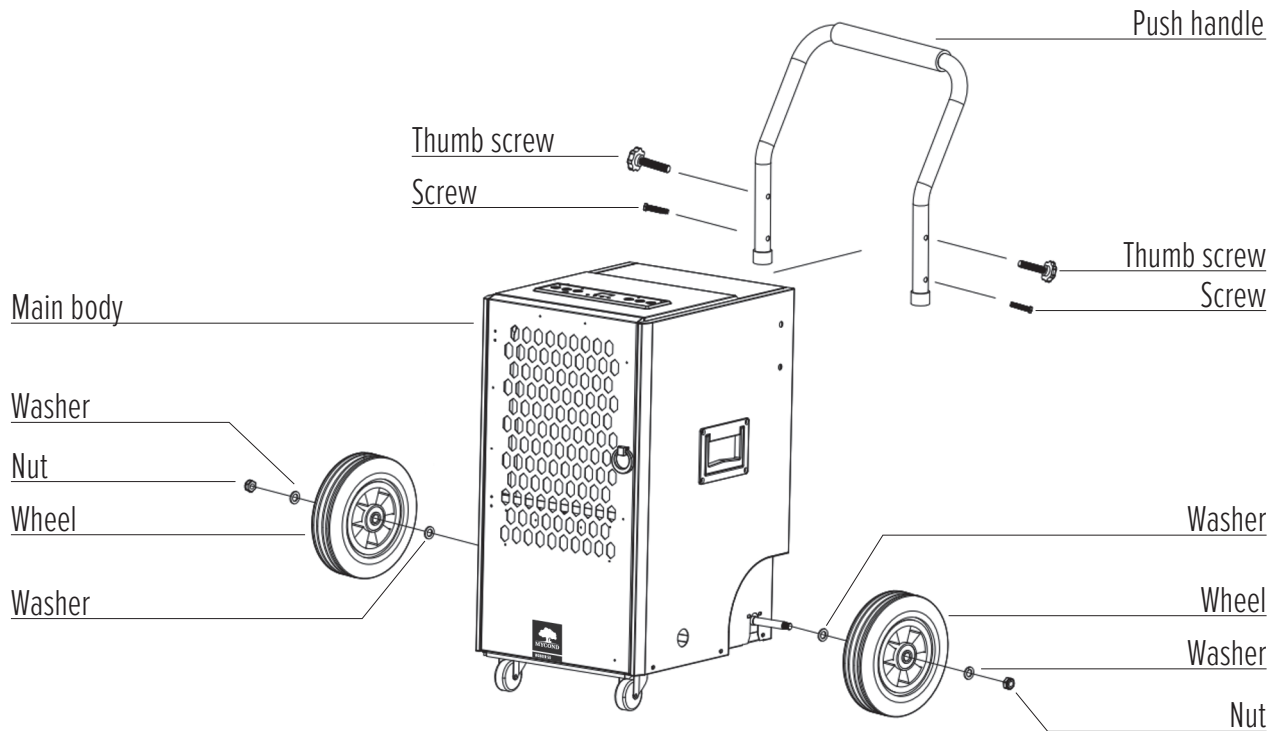

### 3.2 OPERATING THE DEVICE SAFELY

- Check the device after unpacking for any damage or scratches on it.
- Place the unit on a firm, level surface in an area with at least 50cm of free space around it allow for proper air circulation.
- Do not operate in close proximity to walls, curtains, or other objects that may block inlet and outlet. Keep the air inlet and outlet free of obstacles.
- If tipped more than 45°, allow the unit to set upright for at least 24 hours before start up.
- Never install the unit where it could be subject to:
  - Heat sources such as radiators, heat registers, stoves or other products that produce heat.
  - Direct sunlight
  - Mechanical vibration or shock
  - Excessive dust
  - Lack of ventilation, such as cabinet or bookcase
  - Uneven surface

### ⚠ WARNING!

**Install the unit in rooms which exceed 13 m<sup>2</sup>. Do not install the unit in a place where inflammable gas may leak.**

**The manufacture may provide other suitable example or may provide additional information about the refrigerant odour.**

# IV. PRODUCT OVERVIEW

## Front View

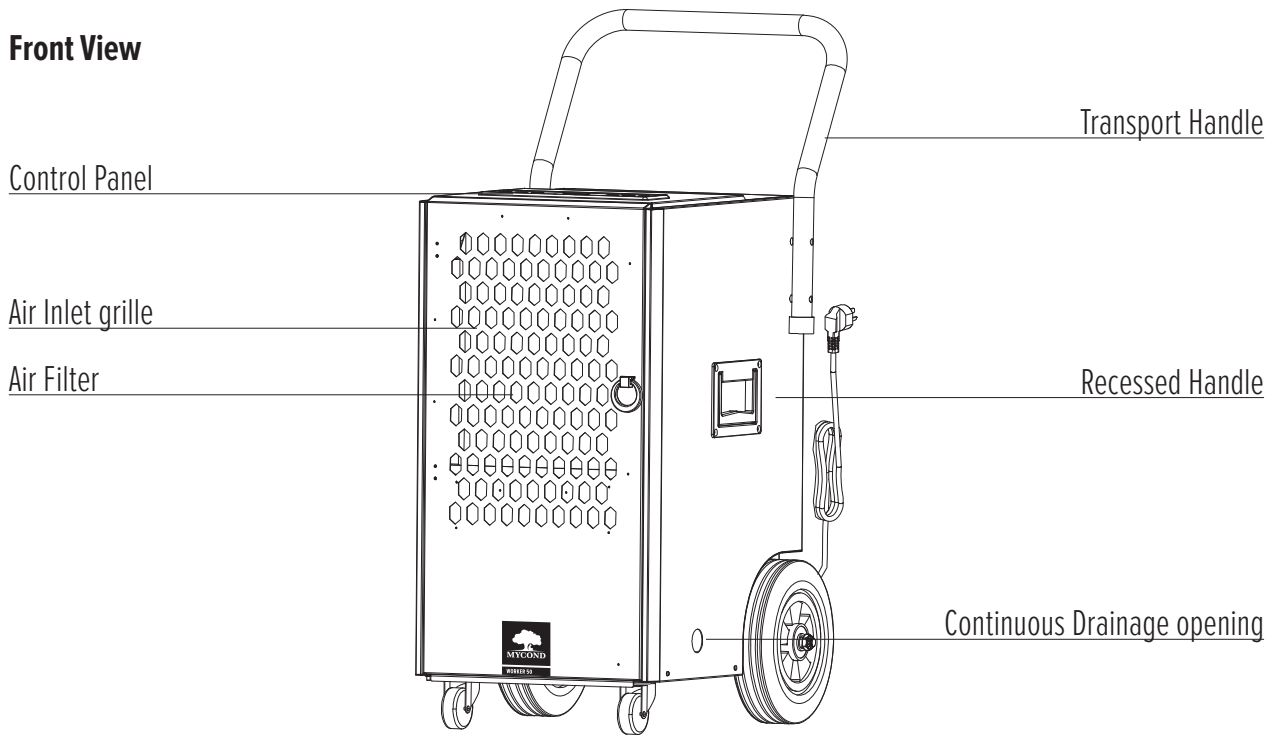

## Back View

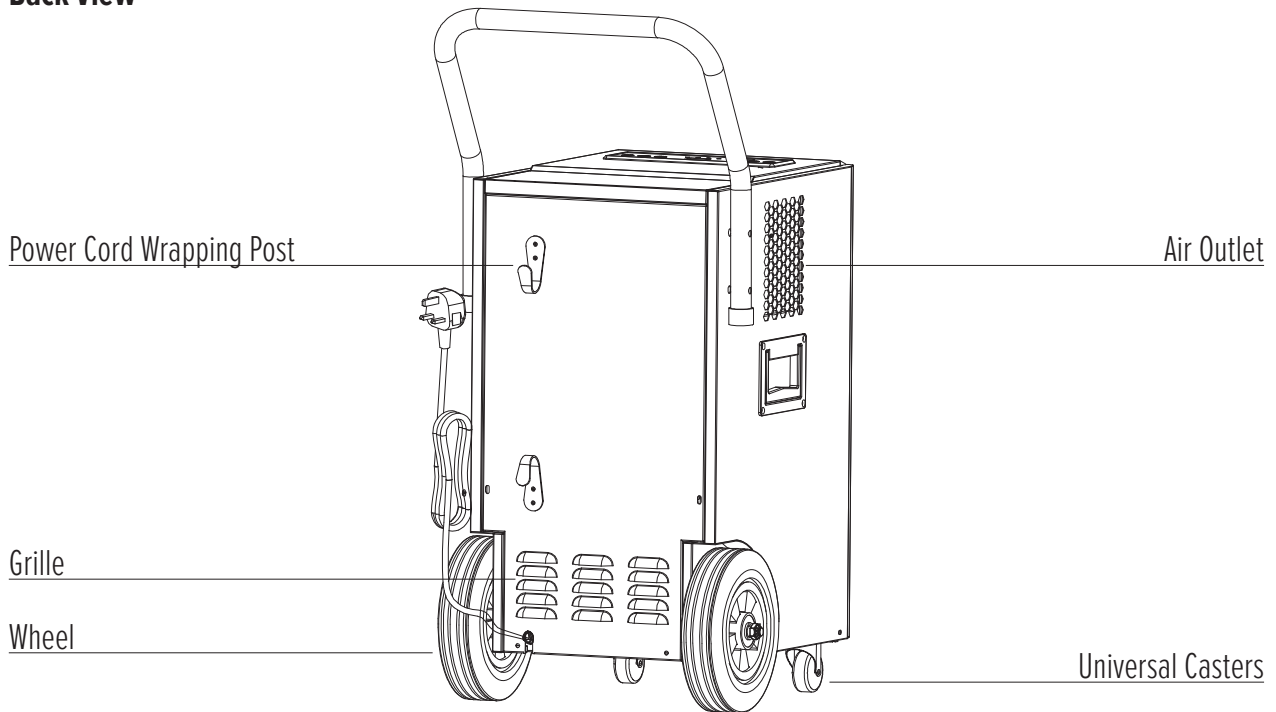

## V. FEATURES

- Removes up to 70L per day
- Programmable Humidity setting
- Timed operation
- Continuous draining option
- Low decibel output
- Digital humidistat control
- Caster wheels for easy mobility and storage
- Automatic Restart (humidity controller compatible)
- Auto defrosting function

## VI. SPECIFICATIONS

Model	Worker 50
Rated Capacity	28.7L/day (30°C, 80%RH)
	50L/day (27°C, 60%RH)
Power supply	AC220-240V/50Hz
Power Consumption	650W/3.1A (30°C, 80%RH)
	545W/2.7A (27°C, 60%RH)
Noise	≤55dB(A)
Water tank capacity	5.5L
Maximum Refrigerant Charge	R290/230g 
Net weight	36kg
Maximum design pressure	3.2MPa/0.7MPa
Minimum room size	12m <sup>2</sup> (Floor area)
Dimension	543 x 429 x 896mm
Fuse type and rating	T-Type, AC 250V, 3.15A

## VII. OPERATION

### 7.1 CONTROL PANEL

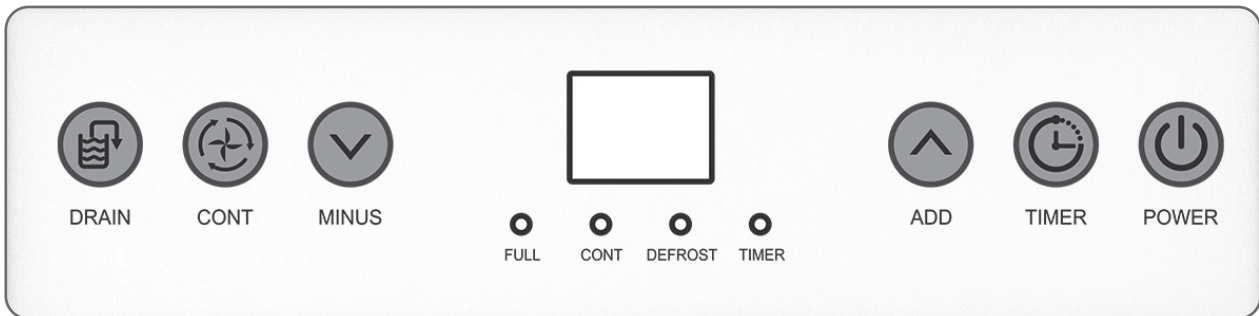

#### Function keys and Indicators

POWER button	Press once to switch unit on or off.
Timer button	Press to enable or disable the timer function.
Setting button(ADD)	Adjust the humidity set-point within the range of 20%-90%.
Setting button(MINUS)	Adjust the timer set-point. (1h~24h)
Continuous button	Press to set the unit for continuous dehumidifying mode.
Tank full Symbol	Water tank is included in this device.
Timer indicator (green)	Lights up when the timer function is set.
Defrost LED (green)	Lights up when automatic defrosting is in process.
Continuous LED(green)	Lights up when the continuous dehumidifying mode is turned on.
Water full LED (red)	Lights up when water tank is almost full.
Digital Display (green)	Displays the current humidity (20-95%) and the humidity setting (20-90%). Displays timer setting and temperature.

## 7.2 SETTINGS

### 1. OPERATION MODE

#### A. Continuous Operation

Press **POWER** key to turn on the unit.

The unit starts to dehumidify in continuous operation, regardless of the humidity. The humidity set-point cannot be adjusted in this mode.

#### B. Normal Operation

Press **POWER** key to turn on the unit.

Press the **CONT** key to deactivate the continuous mode.

The unit operates in normal mode with the default 50% humidity set-point.

Press **POWER** key again to turn off the dehumidifier.

The fan keeps running for a while and then stops.

### 2. SET HUMIDITY (SETTING RANGE: 20%-90%):

The humidity set-point can be adjusted in normal operation.

Press **ADD/MINUS** key repeatedly to adjust humidity set-point.

Set the humidity level between 40% and 60% for comfort.

The unit will cycle on and off to maintain the level.

### 3. TIMER SETTING (1HOUR-24HOURS):

The timer has two ways of operation:

To turn off (When power on) → Press **Timer** key to turn on the timer function. → Press **ADD/MINUS** repeatedly to set the delay OFF time.

To turn on (When power off) → Press **Timer** key to turn on the timer function. → Press **ADD/MINUS** repeatedly to set the delay ON time.

Cancel timer → Press **Timer** again to turn off the timer function.

**Note:** when press **POWER** will also exit the timer setting.

### 4. WATER FULL INDICATOR

The machine automatically shuts off once the water tank is full, alerting the user through an indicator light and buzzing for 15 times. It reminds you to check:

- If the water tank is full, empty and re-install the water tank.
- If the water tank is not in position, the full indicator always on and the unit is inoperative.
- Re-install the tank correctly, and the unit will auto operating as your last setting.

## 5. ROOM TEMPERATURE INSPECTION

In addition to the humidity level, the digital display (11) can also indicate the current room temperature. Please check as follows:

Press and hold the **TIMER** button for 5 seconds.  
The screen displays the temperature in degree Celsius.

## 6. AUTOMATIC DEFROST FUNCTION

At low room temperatures, frost may buildup at the evaporator reducing the airflow across it during dehumidifying. The dehumidifier will automatically start defrosting for 15 minutes.

The Defrost LED blinking.  
The compressor stops and the fan keeps running.  
Do not turn off the unit and it will automatically restart dehumidifying.

## 7. OVERLOAD PROTECTION

In the event of a power loss, to protect the compressor there is a 3-minute delay until the compressor restarting.

### 7.3 DRAINAGE

There are two ways of removal collected water produced by the unit.

**A. Manual draining:** Empty water tank by manual.

**B. Continuous draining:** Use gravity to drain condensate water by attaching a drain hose.

#### 7.3.1 Emptying the water tank

The water tank built in unit will fill up and shut the unit down once it is full. It will run again once you empty the water tank and installed properly.

1. When the tank is full, the “FULL” light will turn on.
2. The unit will make a buzzing sound. Press the power button to turn off the machine.
3. To empty the water tank, open the front panel to access the water tank.
4. Grab the handle of the water tank and pull it out horizontally.
5. After disposing of the water, replace the tank and close the front panel.
6. Press the POWER button to resume operation.

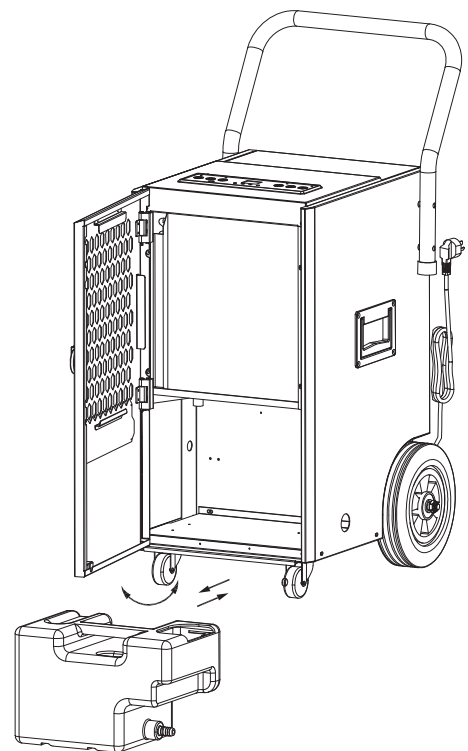

### 7.3.2 Continuous draining

For continuous operation or unattended dehumidification, please connect the attached drain hose to the unit.

1. Press the POWER button to turn off the machine.
2. Open the front lower cover; remove the water tank from the unit and then remove the seal on the water tank.
3. Push the drain hose through the continuous drainage opening and connect one end to the hose connection.
4. Re-fit the water tank in the unit and close the front lower cover.
5. Direct the other hose end to the desired area. Make sure the drain hose is not kinked or bends.

Remove the hose and seal the hose connection off with the plug if you want to collect the water in the water tank again. Allow the hose to dry prior to storage.

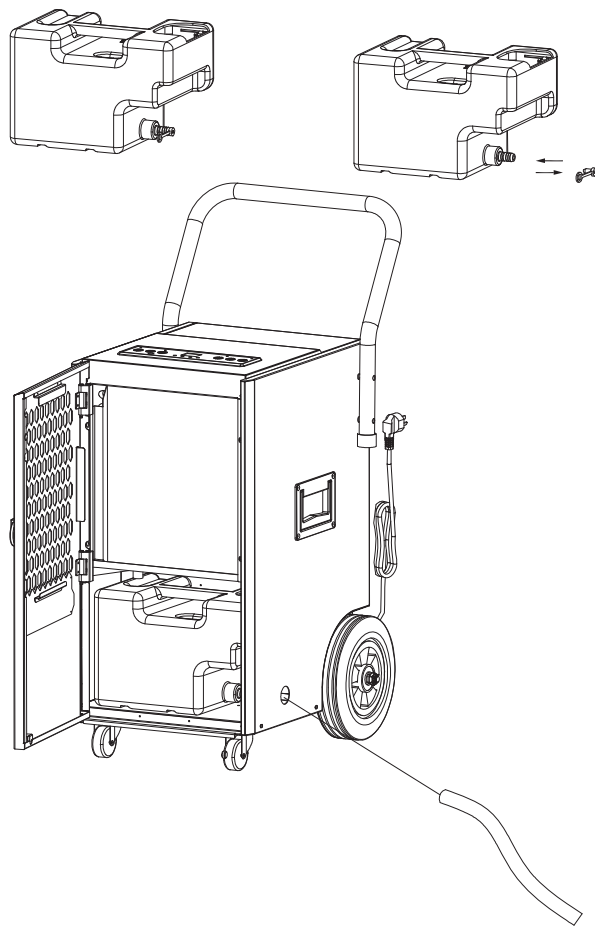

## VIII. MAINTENANCE

### 8.1 CLEANING THE AIR FILTER (EVERY TWO WEEKS)

The air filter is removable for easy cleaning. Do not operate the unit without an air filter, or the evaporator may be contaminated.

1. Clean the machine with a soft wet cloth.
2. Pull out the louver on the front panel to gain access to the filter.
3. Remove the filter mesh from the unit.
4. Use a clean rag to absorb the surface dust on the filter mesh. If the filter is extremely dirty, use tap water to flush the filter. Fully dry the filter before putting it back into the air inlet fence. A clean filter will increase the machine's capacity.

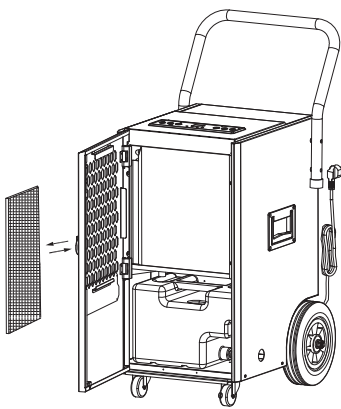

Switch off the unit  
and remove air filter.

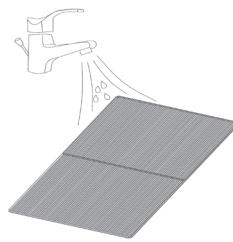

Rinse the air filter  
under running water.

### WARNING!

**Do not touch the evaporator surface with bare-hand, or could cause injury of your fingers.**

### 8.2 CLEANING UP OF REFRIGERANT

General Measures:

1. Gas/vapor heavier than air. May accumulate in confined spaces, particularly at or below ground level.
2. Eliminate every possible source of ignition.
3. Use appropriate personal protection equipment (PPE).
4. Evacuate unnecessary personnel, isolate, and ventilate area.
5. Do not get in eyes, on skin, or on clothing. Do not breathe vapors or gas.
6. Prevent entry to sewers and public waters.
7. Stop the source of the release, if safe to do so. Consider the use of water spray to disperse vapors.
8. Isolate the area until gas has dispersed. Ventilate and gas test area before entering. Contact competent authorities after a spill.



## IX. TROUBLESHOOTING

Symptom		Inspection	Solution
The unit is not operating.		Check if the water level indicator lights up?	Insert the power cord securely into the wall Outlet.
		Empty the water tank and reinstall correctly.	Empty the water tank and reinstall correctly.
		Check the room temperature.	The range of operating temperature is 5-35°C .
There is little formation of condensate.		Check the air filter for dirt.	Clean the air filter as necessary.
		Check if the air duct is blocked.	To clear the obstacle.
		Check if the room temperature is below 20°C .	This is normal. Low humidity in low temperature environment.
		Set humidity level is higher than current Humidity value.	Set the humidity level below current humidity value.
Water Leakage		Overflow while moving the unit.	Empty the water tank before transport.
		Check if the drain hose is kinked or bends.	Straighten the hose to avoid a trap existing.
Excessive Noise		Check if the unit is securely positioned.	Place the unit on horizontal and firm ground.
		Check if any loose, vibrating parts.	Secure and tight the parts.
		Noise sounds like water flowing.	Noise comes from flowing refrigerant. This is normal.
Error Codes	E1	Temperature sensor failure	Check connection or replace it.
	E2	Humidity sensor dampened or failure.	To clean or replace the humidity sensor.
	CL	Display when Room temperature is below 5°C (41°F).	Normal. The compressor stops, and the fan keeps running.
	CH	Display when Room temperature is above 35°C (95°F).	Normal. The compressor stops, and the fan keeps running.
	LO	Display when Room relative humidity is bellow 20%RH.	Normal. The compressor stops, and the fan keeps running.
	HI	Display when Room relative humidity is above 95%RH.	Normal. The compressor and the fan keep running.

## X. DECOMMISSIONING

### 10.1 STORAGE

Long-term storage - If you will not be using the unit for an extended period of time (more than a few weeks) it is best to clean the unit and dry it out completely. Please store the unit per the following steps:

1. Unplug the unit.
2. Drain the remaining water from the unit.
3. Clean the filter and let the filter dry completely in a shaded area.
4. Collect the power cord at the rear of the unit.
5. Re-install the filter at its position.
6. Preserving the machine in ventilating, dry, non-corrosive gas and safe place indoor.
7. The unit must be kept in upright position when in storage.

### WARNING!

**The evaporator inside the machine has to be dried out before the unit is packed to avoid component damage and molds. Unplug the unit and place it in a dry open area for days to dry it out. Another way to dry the unit is to set the humidity point more than 5% higher than the ambient humidity to force the fan to dry the evaporator for a couple of hours.**

### 10.2 DISPOSAL

Releasing refrigerant into atmosphere is strictly forbidden!

Do not dispose of electrical appliances as unsorted municipal waste, use separate collection facilities. Contact your local government for information regarding the collection systems available. If electrical appliances are disposed of in landfills or dumps, hazardous substances can leak into the groundwater and get into the food chain, damaging your health and well-being.









# INSTRUKCJA OBSŁUGI

## OSUSZACZ PÓŁPRZEMYSŁOWY

### MYCOND WORKER 50

#### ZACHOWAJ TE INSTRUKCJE W PRZYPADKU POTRZEBY

Dziękujemy za wybór naszego osuszacza. W tej instytucji obsługi znajdziesz cenne informacje niezbędne do prawidłowej eksploatacji i konserwacji Twojego nowego osuszacza. Poświęć trochę czasu na szczegółowe zapoznanie się z instrukcją i wszystkimi aspektami obsługi tego osuszacza.



# TREŚĆ

I. PRZED ROZPOCZĘCIEM PRACY .....	24
II. WAŻNE ZASADY TECHNIKI BEZPIECZEŃSTWA .....	26
III. INSTALACJA .....	29
IV. RYSUNEK PRODUKTU .....	30
V. CECHY.....	31
VI. PARAMETRY TECHNICZNE .....	31
VII. OPERACJA .....	32
VIII. KONSERWACJA .....	36
IX. ROZWIĄZYWANIE PROBLEMÓW .....	37
X. WYCOFANIE Z EKSPLOATACJI .....	38

# I. PRZED ROZPOCZĘCIEM PRACY

## 1.1 OPIS ARTYKUŁU

Osuszacz przeznaczony jest do usuwania nadmiaru wilgoci z powietrza. Zmniejszając w ten sposób wilgotność względną, chroni budynki i ich zawartość przed niekorzystnym wpływem nadmiernej wilgotności.

Jako czynnik chłodniczy stosowany jest bezpieczny dla środowiska freon R290. Czynnik chłodniczy R290 nie zuboża warstwy ozonowej (niski potencjał niszczenia warstwy ozonowej), nie powoduje znaczącego efektu cieplarnianego (niski potencjał globalnego ocieplenia) i jest dostępny na całym świecie. Ze względu na swoje energooszczędne właściwości czynnik chłodniczy R290 doskonale nadaje się do takich zastosowań jako chłodziwo. Ten płyn chłodzący jest wysoce łatwopalny, dlatego należy przedsięwziąć specjalne środki ostrożności.

## 1.2 OZNACZENIA NA URZĄDZENIU I W INSTRUKCJI OBSŁUGI



To urządzenie wykorzystuje palny czynnik chłodniczy.

### OSTRZEŻENIE!

Jeśli czynnik chłodniczy wycieka i wchodzi w kontakt z płomieniami lub elementami grzewczymi, powstaje szkodliwy gaz i istnieje zagrożenie pożarowe.



Przed rozpoczęciem obsługi urządzenia należy dokładnie zapoznać się z INSTRUKCJĄ OBSŁUGI.



Bardziej szczegółowe informacje znajdują się w INSTRUKCJI OBSŁUGI i podobnych dokumentach.



Personel obsługujący urządzenie musi dokładnie zapoznać się z INSTRUKCJĄ OBSŁUGI przed rozpoczęciem obsługi.



## 1.3 ZASADY TECHNIKI BEZPIECZEŃSTWA

- To urządzenie jest przeznaczone do użytku przez specjalistów lub przeszkolonych użytkowników w warsztatach, przemyśle lekkim i na farmach, a także do użytku komercyjnego przez osoby nie będące specjalistami.
- Dzieci w wieku 8 lat i starsze oraz osoby o ograniczonych zdolnościach fizycznych, sensorycznych lub umysłowych lub bez doświadczenia i wiedzy mogą używać tego urządzenia tylko wtedy, gdy znajdują się pod opieką lub są poinstruowane dotyczące bezpiecznego korzystania z urządzenia, pod warunkiem, że są świadome wszystkich związanych z tym zagrożeń. Nie pozwalaj dzieciom bawić się urządzeniem. Pilnuj, aby dzieci nie czyszczyły urządzenia ani nie przeprowadzały obsługi technicznej bez nadzoru.
- Urządzenie przeznaczone jest do użytku wyłącznie z przewidzianym czynnikiem chłodniczym - gazem R290 (propan).
- Obieg czynnika chłodniczego jest zamknięty. Powinien być serwisowany wyłącznie przez wykwalifikowanego technika!
- Nie wypuszczaj czynnika chłodniczego do atmosfery.
- Gaz R290 (propan) jest palny i cięższy od powietrza.
- Gromadzi się w niskich miejscach, ale krąży pod wpływem wentylatorów.
- W przypadku wycieku gazu propanowego lub nawet podejrzenia, nie należy pozwalać nieprzeszkolonemu personelowi na zbadanie przyczyny wycieku.
- Zastosowany w urządzeniu propan jest bezwonny.
- Brak zapachu gazu nie oznacza, że nie przecieka.
- W przypadku wykrycia wycieku ewakuuj wszystkich z budynku, przewietrz pomieszczenie i powiadom lokalną straż pożarną o wycieku propanu.
- Nie wpuszczaj ludzi na teren, dopóki nie przybędzie wykwalifikowany pracownik serwisu obsługi i nie potwierdzi, że jest to bezpieczne.
- Nie dopuszczaj do palenia, otwartego ognia lub innych możliwych źródeł zapłonu wewnątrz lub w pobliżu urządzeń.
- Elementy urządzenia są zaprojektowane do pracy z propanem w środowisku niepalnym i iskrobezpiecznym. Części urządzenia można wymieniać tylko na identyczne części zamienne.

### UWAGA!

**Niezastosowanie się do tego ostrzeżenia może spowodować wybuch, śmierć, obrażenia ciała i uszkodzenie mienia.**

## II. WAŻNE ZASADY TECHNIKI BEZPIECZEŃSTWA

### 2.1 ŚRODKI OSTROŻNOŚCI PODCZAS OBSŁUGI

Aby zmniejszyć ryzyko pożaru, porażenia prądem, obrażeń ciała lub uszkodzenia mienia, postępuj zgodnie z poniższymi regułami:

- Jeśli przewód zasilający jest uszkodzony, skontaktuj się z producentem, jego przedstawicielem serwisu lub podobnie wykwalifikowaną osobą w celu jego wymiany w celu uniknięcia niebezpiecznej sytuacji.
- Poziom ciśnienia akustycznego ważony wg krzywej A jest mniejszy niż 45 dB.
- Podczas obsługi technicznej urządzenie powinno być odłączone od źródła zasilania.
- Zasilanie urządzenia powinno być zawsze dostarczane ze źródła zasilania o takim samym napięciu, częstotliwości i charakterystyce nominalnej, jak podano na tabliczce znamionowej artykułu.
- Gniazdko elektryczne musi być uziemione.
- Przed czyszczeniem urządzenia lub jeśli urządzenie nie będzie używane, odłącz przewód zasilający od gniazdka.
- Nie obsługuj urządzenia mokrymi rękami. Uważaj, aby nie rozlać wody na urządzenie.
- Nie zanurzaj urządzenia w cieczy i upewnij się, że nie jest narażone na deszcz, wilgoć lub inną ciecz.
- Nie pozostawiaj urządzenia bez nadzoru. Nie przechylaj ani nie obracaj urządzenia.
- Nie odłączaj urządzenia podczas pracy.
- Nie odłączaj urządzenia, ciągnąc za przewód zasilający.
- Nie używaj przedłużacza ani wtyczki zasilacza.
- Nie umieszczaj żadnych przedmiotów na urządzeniu.
- Nie wspinasz się ani nie siadaj na urządzeniu.
- Nie wkładaj palców ani innych przedmiotów do wylotu powietrza.
- Nie dotykaj wlotu powietrza ani aluminiowych żeberk urządzenia.
- Nie używaj urządzenia, jeśli zostało upuszczone, uszkodzone lub wykazuje oznaki nieprawidłowego działania.
- Nie używaj środków chemicznych do czyszczenia urządzenia.
- Trzymaj urządzenie z dala od płomieni, przedmiotów łatwopalnych lub wybuchowych.
- Urządzenie musi być zainstalowane zgodnie z krajowymi przepisami dotyczącymi okablowania.
- Aby przyspieszyć proces rozmrażania lub czyszczenia urządzenia, można używać tylko produktów zalecanych przez producenta.
- Urządzenie należy przechowywać w pomieszczeniu, w którym nie ma stale działających źródeł zapłonu (np. otwarty płomień, działające urządzenie gazowe lub działająca grzałka elektryczna).
- Przechowuj urządzenie w taki sposób, aby zapobiec uszkodzeniom mechanicznym.
- Nie przekłuwaj ani nie spalaj urządzenia, nawet jeśli było już używane.
- Pamiętaj, że czynniki chłodnicze mogą nie mieć zapachu.
- Podejmij działania w celu ochrony rurociągów przed uszkodzeniami fizycznymi i nie instaluj ich w niewentylowanym obszarze o powierzchni mniejszej niż 12 m<sup>2</sup>.
- Przestrzegaj lokalnych przepisów dotyczących gazu.
- Upewnij się, że wszystkie niezbędne otwory wentylacyjne nie są zatkane.
- Urządzenie powinno być przechowywane w pomieszczeniu dobrze wentylowanym i dysponującym wystarczającą powierzchnią do pracy urządzenia.

## OSTRZEŻENIE!

**Do pracy z obiegiem czynnika chłodniczego lub otwierania mogą pracować wyłącznie osoby posiadające ważny i aktualny certyfikat potwierdzający kompetencje w zakresie bezpiecznego obchodzenia się z czynnikami chłodniczymi wydany przez akredytowaną branżową jednostkę certyfikującą zgodnie z ogólnie uznaną branżową procedurą certyfikacji.**

**Konserwację należy przeprowadzać wyłącznie zgodnie z zaleceniami producenta. Prace konserwacyjne i naprawcze wymagające udziału innego wykwalifikowanego personelu należy wykonywać pod nadzorem osoby kompetentnej w zakresie stosowania palnych czynników chłodniczych.**

### 2.2 ŚRODKI OSTROŻNOŚCI PODCZAS KONSERWACJI

Przed serwisowaniem osuszacza z czynnikiem chłodniczym R290 należy wziąć pod uwagę następujące ostrzeżenia.

#### 2.2.1 Kontroli na miejscu

Przed rozpoczęciem prac przy układach zawierających palne czynniki chłodnicze należy przeprowadzić kontrole zapobiegawcze, aby zminimalizować ryzyko zapłonu. W przypadku naprawy układu chłodniczego przed przystąpieniem do pracy należy podjąć opisane poniżej środki ostrożności.

#### 2.2.2 Procedura pracy

Prace należy wykonywać zgodnie z kontrolowanym harmonogramem, aby zminimalizować ryzyko wystąpienia palnych gazów lub oparów podczas pracy.

#### 2.2.3 Ogólny obszar roboczy

Cały personel wykonujący konserwację i inny personel pracujący w pobliżu musi zostać poinstruowany o charakterze wykonywanej pracy. Nie pracuj w zamkniętej przestrzeni. Teren wokół miejsca pracy powinien być ogrodzony. Upewnij się, że w obszarze są utrzymywane bezpieczne warunki, kontrolując obecność materiałów łatwopalnych.

#### 2.2.4 Sprawdź obecność czynnika chłodniczego

Przed i podczas pracy obszar powinien być skontrolowany za pomocą odpowiedniego urządzenia do wykrywania czynnika chłodniczego, tak aby technik mógł poznać potencjalnie łatwopalną atmosferę. Należy upewnić się, że urządzenie do wykrywania nieszczelności jest odpowiedni do obsługi palnych czynników chłodniczych, tj. nieiskrzących, odpowiednio uszczelnionych lub przeciwwybuchowych.

#### 2.2.5 Dostępność gaśnicy

Jeśli na urządzeniu chłodniczym lub związanych z nim częściach ma być wykonywana jakakolwiek praca palna, należy przygotować odpowiedni sprzęt gaśniczy. Konieczna jest gaśnica proszkowa lub gaśnica z dwutlenkiem węgla w pobliżu obszaru napełniania czynnikiem chłodniczym.

#### 2.2.6 Brak źródeł zapłonu

Jeżeli prace przy układzie chłodniczym wiążą się z otwarciem jakichkolwiek rurociągów, które zawierają lub zawierały łatwopalny czynnik chłodniczy, wszystkie osoby wykonujące te prace nie mogą korzystać z żadnych źródeł zapłonu w

sposób, który może stworzyć ryzyko pożaru lub wybuchu. Wszystkie możliwe źródła zapłonu, w tym palenie papierosów, muszą znajdować się w wystarczająco dużej odległości od miejsca, w którym przeprowadzana jest instalacja, naprawa, demontaż lub utylizacja urządzenia, podczas którego palny czynnik chłodniczy może potencjalnie zostać uwolniony do otaczającej przestrzeni. Przed rozpoczęciem pracy należy sprawdzić obszar wokół urządzenia, aby upewnić się, że nie ma w nim substancji palnych i źródeł zapłonu. Konieczne jest również zainstalowanie znaków „Zakaz palenia”.

### 2.2.7 Wentylacja obszaru

Przed otwarciem systemu lub wykonaniem jakichkolwiek prac palnych należy upewnić się, że obszar znajduje się na otwartej przestrzeni lub jest odpowiednio wentylowany. Przez cały czas pracy należy utrzymywać odpowiednią intensywność wentylacji. Wentylacja powinna zapewniać bezpieczne rozproszenie czynnika chłodniczego opuszczającego układ i – najlepiej – jego usunięcie na zewnątrz do atmosfery.

### 2.2.8 Przeglądy urządzeń chłodniczych

W przypadku wymiany elementów elektrycznych, nowe elementy muszą być odpowiednie do ich przeznaczenia i posiadać odpowiednie parametry techniczne. Zawsze postępuj zgodnie z instrukcjami producenta dotyczącymi obsługi i konserwacji urządzenia. W razie wątpliwości skonsultuj się z działem technicznym firmy producenta.

W przypadku instalacji wykorzystujących palny czynnik chłodniczy przeprowadza się następujące kontrole:

- Ilość czynnika chłodniczego wprowadzonego do systemu musi odpowiadać wielkości pomieszczenia, w którym zainstalowane są komponenty zawierające czynnik chłodniczy.
- Urządzenia wentylacyjne i wyloty działają prawidłowo i nie są zatkane.
- Jeśli używany jest pośredni obwód czynnika chłodniczego, obwód wtórny należy sprawdzić pod kątem obecności czynnika chłodniczego.
- Oznaczenie na sprzęcie pozostaje widoczne i czytelne. Nieczytelne oznaczenia i znaki należy odnowić.
- Przewody i komponenty czynnika chłodniczego są instalowane w takiej pozycji, że jest mało prawdopodobne, aby miały kontakt z jakąkolwiek substancją, która mogłaby spowodować korozję komponentów zawierających czynnik chłodniczy – z wyjątkiem sytuacji, gdy takie komponenty są wykonane z materiałów, które same są odporne na korozję lub są odpowiednio zabezpieczone przed taką korozją.

### 2.2.9 Przeglądy urządzeń elektrycznych

Podczas naprawy i obsługi technicznej podzespołów elektrycznych należy przeprowadzić wstępne kontrole bezpieczeństwa i procedury kontroli podzespołów. W przypadku wystąpienia usterek, które mogą zagrażać bezpieczeństwu, zabrania się doprowadzania zasilania elektrycznego do obwodu do czasu prawidłowego usunięcia usterki. Jeśli usterki nie można natychmiast usunąć, a prace muszą być kontynuowane, należy zastosować odpowiednie rozwiązanie tymczasowe. Należy to zgłosić właścicielowi urządzenia, aby wszystkie strony zostały poinformowane.

W toku wstępnych kontroli prewencyjnych konieczne jest następujące:

- Upewnij się, że kondensatory są rozładowane: należy to sprawdzić w bezpieczny sposób, aby wyeliminować ryzyko iskrzenia.
- Upewnij się, że podczas napełniania, spuszczenia czynnika chłodniczego lub przedmuchiwania systemu nie ma żadnych odsłoniętych części ani przewodów pod napięciem.
- Zapewnij integralność obwodu uziemiającego.

## III. INSTALACJA

### 3.1 AKCESORIA MONTAŻOWE

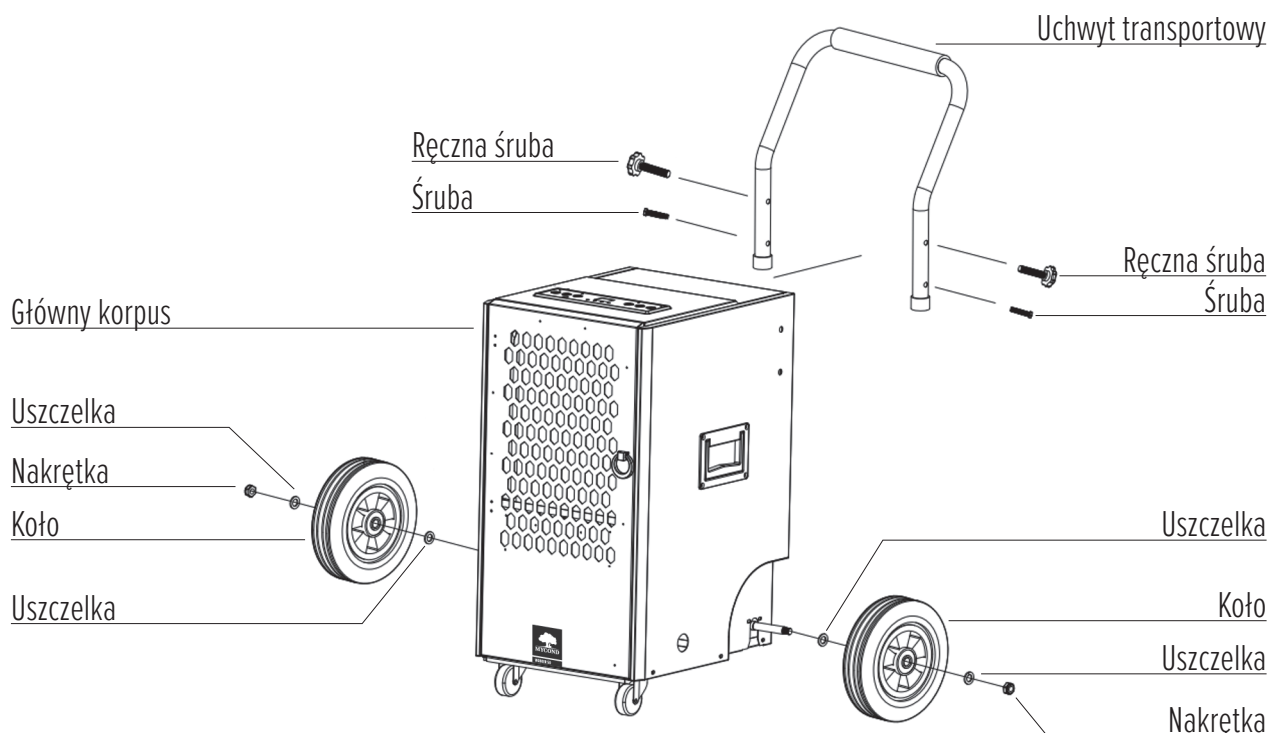

### 3.2 BEZPIECZNA OBSŁUGA URZĄDZENIA

- Po rozpakowaniu sprawdź urządzenie pod kątem uszkodzeń lub zadrapań.
- Umieść urządzenie na stabilnej, równej powierzchni w obszarze z co najmniej 50 cm wolnej przestrzeni wokół niego, aby zapewnić odpowiednią cyrkulację powietrza.
- Nie pracuj w pobliżu ścian, zastłon lub innych przedmiotów, które mogą blokować wlot i wylot powietrza. Utrzymuj wlot i wylot powietrza wolne od przeszkód.
- W przypadku przechylenia o więcej niż 45 °, zostaw urządzenie w pozycji pionowej przez co najmniej 24 godziny przed uruchomieniem.
- Nigdy nie instaluj urządzenia w miejscu, w którym może być:
  - Źródła ciepła, takie jak kaloryfery, rejestratory ciepła, piece lub inne wytwarzające ciepło urządzenia.
  - Bezpośrednie światło słoneczne
  - Wibracje mechaniczne lub wstrząsy
  - Nadmierny kurz
  - Brak wentylacji, takiej jak szafka lub regał
  - Nierówna powierzchnia

### ⚠ UWAGA!

**Urządzenie należy instalować w pomieszczeniach o powierzchni przekraczającej 13 m<sup>2</sup>. Nie wolno instalować urządzenia w miejscu, w którym może wyciekać łatwopalny gaz.**

**Producent może dostarczyć inny odpowiednik lub udzielić dodatkowej informacji o zapachu czynnika chłodniczego.**

## IV. RYSUNEK PRODUKTU

### Widok z przodu

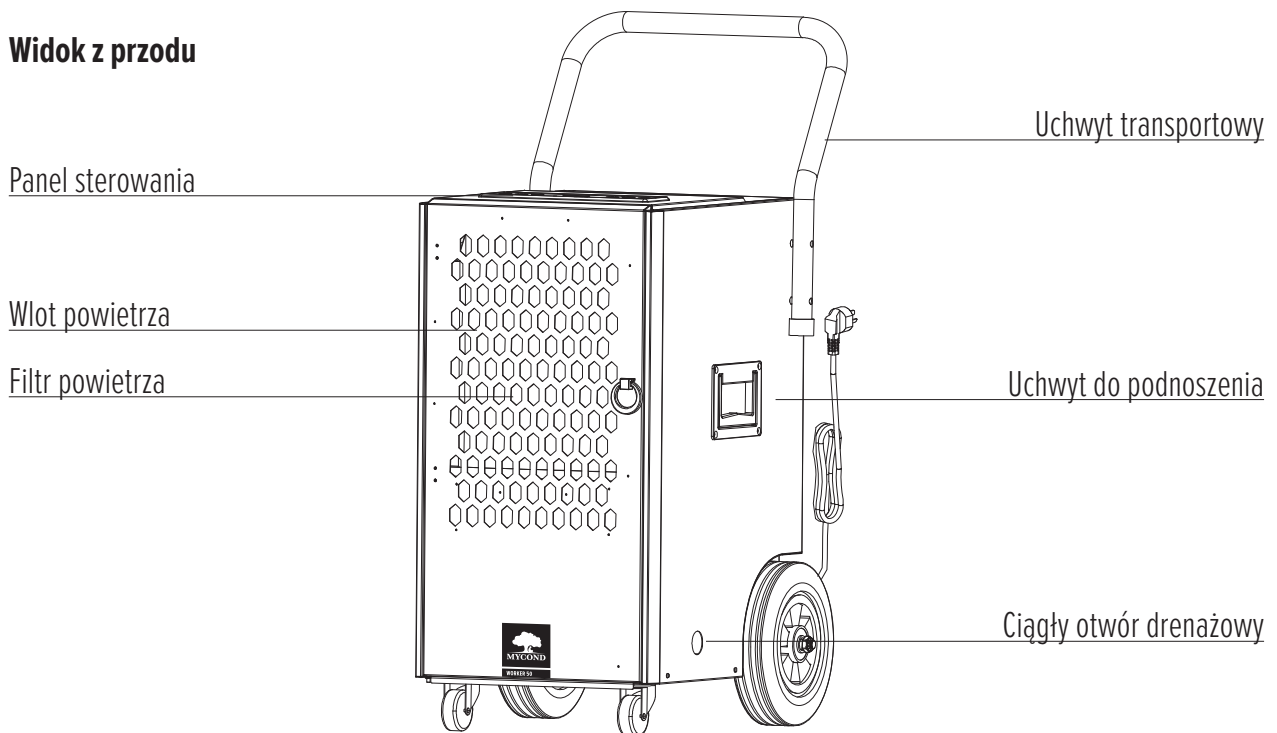

### Widok z tyłu

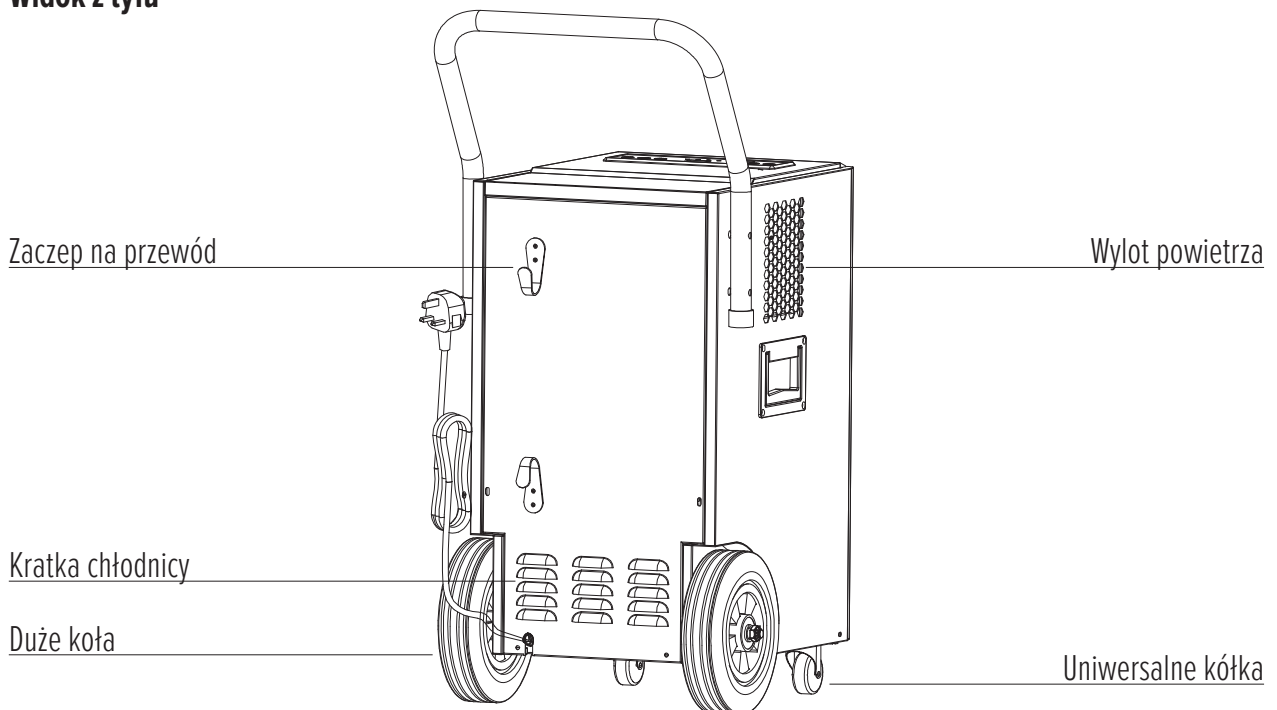

## V. CECHY

- Usuwa do 70L dziennie
- Regulowana wilgotność
- Praca według timera
- Funkcja ciągłego odszraniania
- Niski poziom hałasu
- Cyfrowa kontrola higrostatu
- Duże koła dla łatwego transportu i przechowywania
- Automatyczny restart (kompatybilny z kontrolerem wilgotności)
- Funkcja automatycznego odszraniania

## VI. PARAMETRY TECHNICZNE

Model	Worker 50
Pojemność znamionowa	28,7 L/dobę (30°C, 80% RH)
	50L/ dobę (27°C, 60%RH)
Napięcie znamionowe	AC220-240V/50Hz
Zużycie energii	650W/3,1A (30°C, 80% RH)
	545W/2,7A (27°C, 60% RH)
Hałas	≤55dB(A)
Pojemność zbiornika na wodę	5,5 litra
Maksymalna ilość czynnika chłodniczego	R290/230g 
Waga netto	36kg
Maksymalne ciśnienie obliczeniowe	3,2 MPa/0,7 MPa
Minimalna wielkość pomieszczenia	12m <sup>2</sup> (powierzchnia podłogi)
Wymiary	543x429x896mm
Typ i wartość bezpiecznika	Typ T, AC 250 V, 3,15 A

## VII. OPERACJA

### 7.1 PANEL STEROWANIA

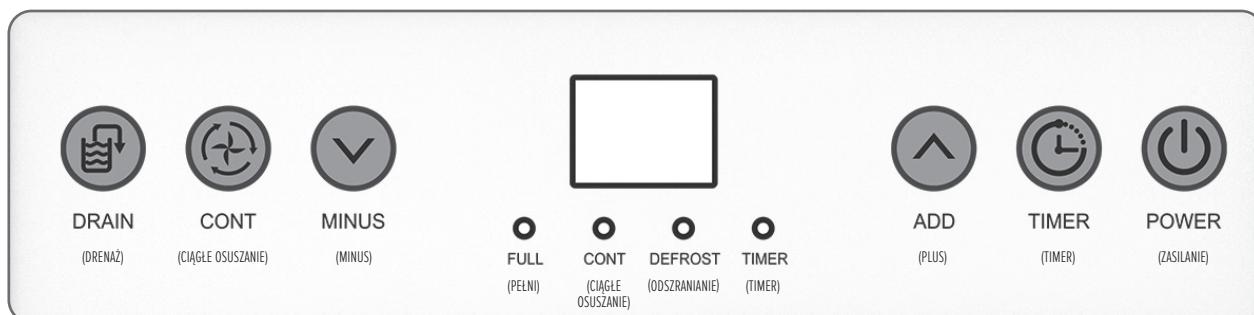

<b>Klawisze funkcyjne i wskaźniki</b>	
Przycisk zasilania	Naciśnij raz, aby włączyć lub wyłączyć urządzenie.
Przycisk timera	Naciśnij, aby włączyć lub wyłączyć funkcję timera.
Przycisk ustawień (PLUS)	Wyreguluj wilgotność w zakresie 20%-90%.
Przycisk ustawień (MINUS)	Wyreguluj timer. (1h~24h)
Przycisk ciągły	Naciśnij, aby ustawić urządzenie w trybie ciągłego osuszania.
Symbol pełnego zbiornika	To urządzenie posiada zbiornik na wodę.
Wskaźnik timera (zielony)	Świeci się, gdy ustawiona jest funkcja timera.
Kontrolka odszraniania (zielona)	Świeci się, gdy trwa automatyczne odszranianie.
Kontrolka ciągłego odszraniania (zielona)	Świeci się, gdy włączony jest tryb ciągłego osuszania.
Kontrolka Pełna woda (czerwona)	Świeci się, gdy zbiornik na wodę jest prawie pełny.
Wyświetlacz cyfrowy (zielony)	Wyświetla aktualną wilgotność (20-95%) i ustawienie wilgotności (20-90%). Wyświetla ustawienia timera i temperaturę.



## 7.2 USTAWIENIA

### 1. TRYB PRACY

#### A. Ciągła praca

Naciśnij przycisk **ZASILANIE**, aby włączyć urządzenie.

Urządzenie zaczyna osuszać w trybie ciągłym, niezależnie od wilgotności. W tym trybie nie można regulować wilgotności.

#### B. Normalna praca

Naciśnij przycisk **ZASILANIE**, aby włączyć urządzenie.

Naciśnij przycisk **CONT**, aby wyłączyć tryb ciągły.

Urządzenie działa w trybie normalnym z domyślną nastawioną wilgotnością 50%.

Naciśnij ponownie przycisk **ZASILANIE**, aby wyłączyć osuszacz.

Wentylator pracuje jeszcze przez chwilę, po czym zatrzymuje się.

### 2. USTAWIONA WILGOTNOŚĆ (ZAKRES USTAWIEN: 20%-90%):

Wyregulować wilgotność można podczas normalnej pracy.

Naciśnij kilkakrotnie przycisk **PLUSS/MINUS**, aby wyregulować nastawę wilgotności.

Ustaw poziom wilgotności między 40% a 60% dla komfortu.

Urządzenie będzie się włączać i wyłączać, aby utrzymać poziom.

### 3. USTAWIENIE TIMERA (1 GODZINA-24 GODZINY):

Timer ma dwa sposoby działania:

Wyłączanie (Po włączeniu) → Naciśnij przycisk **Timer**, aby włączyć funkcję timera. → Naciśnij kilkakrotnie **PLUSS/MINUS**, aby ustawić czas opóźnionego wyłączenia.

Włączanie (przy wyłączonym zasilaniu) → Naciśnij przycisk **Timer**, aby włączyć funkcję timera. → Naciśnij kilkakrotnie **PLUS/MINUS**, aby ustawić opóźnione włączenie.

Anulowanie timera → Naciśnij ponownie **Timer**, aby wyłączyć funkcję timera.

**Uwaga:** naciśnięcie przycisku **ZASILANIE** spowoduje również wyjście z ustawień timera.

### 4. WSKAŹNIK PEŁNEJ WODY

Maszyna wyłącza się automatycznie, gdy zbiornik na wodę jest pełny, ostrzegając użytkownika za pomocą wskaźnika świetlnego i brzęczyka 15 razy. Przypomina o tym, że trzeba sprawdzić:

- Jeśli zbiornik na wodę jest pełny, należy go opróżnić i umieścić ponownie.
- Jeśli zbiornik na wodę nie jest na swoim miejscu, wskaźnik pełnej wody jest zawsze włączony, a urządzenie nie działa.
- Należy ponownie umieścić zbiornik prawidłowo, a urządzenie będzie automatycznie działać zgodnie z ostatnim ustawieniem.

## 5. KONTROLA TEMPERATURY POMIESZCZENIA

Oprócz poziomu wilgotności wyświetlacz cyfrowy (11) może również wskazywać aktualną temperaturę w pomieszczeniu. Proszę sprawdzić w następujący sposób:

Naciśnij i przytrzymaj przycisk **TIMER** przez 5 sekund.

Na ekranie wyświetlana jest temperatura w stopniach Celsjusza.

## 6. FUNKCJA AUTOMATYCZNEGO ODSZRANIANIA

W niskich temperaturach w pomieszczeniu na parowniku może gromadzić się szron, zmniejszając przepływ powietrza podczas osuszania.

Osuszacz automatycznie rozpocznie odszranianie przez 15 minut.

Świeci się kontrolka odszraniania.

Kompresor zatrzymuje się, a wentylator pracuje dalej.

Nie wyłączaj urządzenia, a osuszanie automatycznie uruchomi się ponownie.

## 7. OCHRONA PRZED PRZEŁADOWANIEM

W przypadku utraty zasilania, w celu ochrony kompresora istnieje 3-minutowe opóźnienie do ponownego uruchomienia kompresora.

### 7.3 DRENAŻ

Nagromadzoną wodę wytworzoną przez urządzenie można odprowadzić na dwa sposoby.

**A. Odprowadzanie ręczne:** Opróżnij zbiornik na wodę ręcznie.

**B. Ciągłe odprowadzanie:** Użyj grawitacji, aby spuścić kropliny, podłączając rurę do odprowadzania kondensatu.

#### 5.3.1 Opróżnianie zbiornika na wodę

Wbudowany zbiornik na wodę napełni się i wyłączy urządzenie, gdy będzie pełne. Uruchomi się ponownie po opróżnieniu zbiornika na wodę i prawidłowym zainstalowaniu.

1. Gdy zbiornik jest pełny, zaświeci się lampka „FULL”.
2. Urządzenie również podaje sygnał dźwiękowy. Aby wyłączyć sygnał, wyłącz urządzenie, naciskając przycisk zasilania.
3. Aby opróżnić zbiornik na wodę, otwórz przedni panel, aby uzyskać dostęp do zbiornika na wodę.
4. Chwyć za uchwyt zbiornika wody i pociągnij go poziomo.
5. Po spuszczeniu wody wymień zbiornik i zamknij przedni panel.
6. Naciśnij przycisk ZASILANIE, aby wznowić pracę.

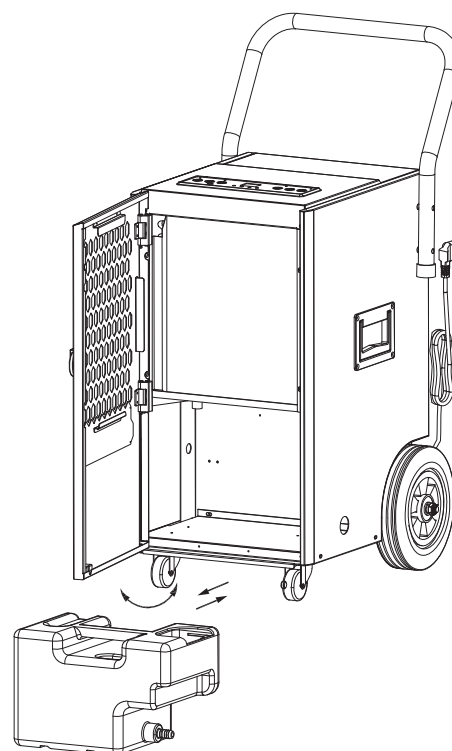

### 7.3.2 Ciągłe odprowadzanie

Aby zapewnić ciągłą pracę lub osuszanie bez nadzoru, należy podłączyć dołączony wąż spustowy do urządzenia.

1. Naciśnij przycisk ZASILANIE, aby wyłączyć urządzenie.
2. Otwórz przednią dolną pokrywę; wyjmij zbiornik na wodę z urządzenia, a następnie zdejmij uszczelkę ze zbiornika na wodę.
3. Przełóż wąż spustowy przez ciągły otwór odpływowy i podłącz jeden koniec do przyłącza węża.
4. Ponownie zamontuj zbiornik na wodę w urządzeniu i zamknij przednią dolną pokrywę.
5. Skieruj drugi koniec węża dożądanego obszaru. Upewnij się, że wąż spustowy nie jest zagięty ani załamany.

Wyjmij wąż i zamknij złącze węża zatyczką, jeśli chcesz ponownie zebrać wodę w zbiorniku na wodę. Pozostaw wąż do wyschnięcia przed przechowywaniem.

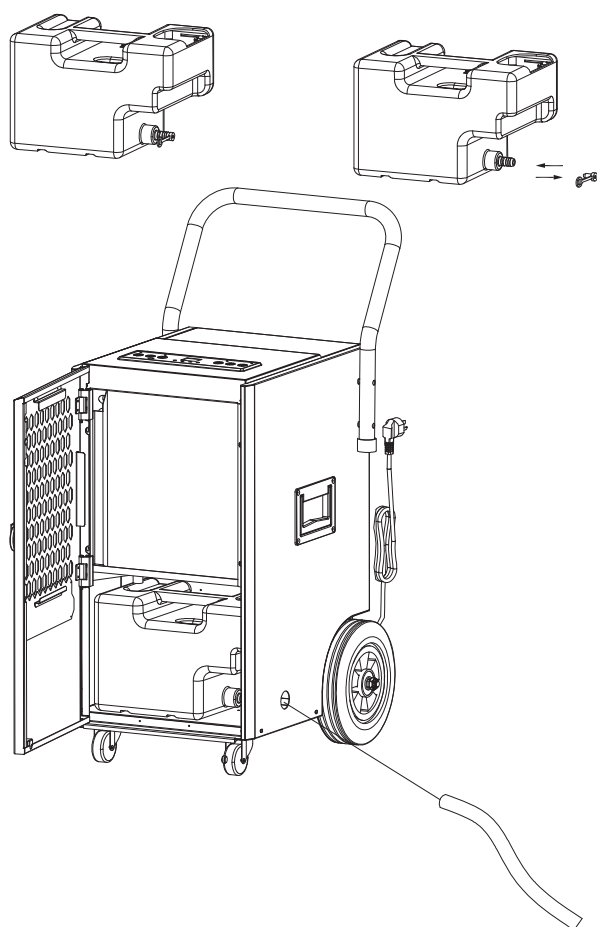

## VIII. KONSERWACJA

### 8.1 CZYSZCZENIE FILTRA POWIETRZA (CO DWA TYGODNIE)

Filtr powietrza można wyjąć, co ułatwia czyszczenie. Nie używaj urządzenia bez filtra powietrza, ponieważ parownik może być zanieczyszczony.

1. Wyczyść maszynę miękką wilgotną szmatką.
2. Wyciągnij żaluzję na panelu przednim, aby uzyskać dostęp do filtra.
3. Wyjmij siatkę filtra z urządzenia.
4. Użyj czystej szmatki do wchłonięcia kurzu powierzchniowego na siatce filtra. Jeśli filtr jest bardzo brudny, przepłucz go wodą z kranu. Całkowicie osusz filtr przed włożeniem go z powrotem do kratki wlotu powietrza. Czysty filtr zwiększy wydajność urządzenia.

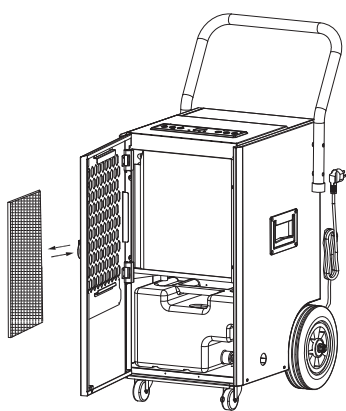

Wyłącz urządzenie i wyjmij filtr powietrza.

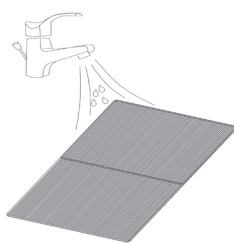

Wypłucz filtr powietrza pod bieżącą wodą.

### UWAGA!

**Nie dotykaj powierzchni parownika gołymi rękami, ponieważ może to spowodować zranienie palców.**

### 8.2 CZYSZCZENIE CZYNNIKA CHŁODNICZEGO

Środki ogólne:

1. Gaz/pary cięższe od powietrza. Może gromadzić się w przestrzeniach zamkniętych, szczególnie na poziomie gruntu lub pod nim.
2. Wyeliminuj każde możliwe źródło zapłonu.
3. Stosuj odpowiedni sprzęt ochrony osobistej.
4. Ewakuuj niepotrzebny personel, odizoluj i przewietrz obszar.
5. Nie dopuszczaj do kontaktu z oczami, skórą ani ubraniem. Nie wdychaj oparów gazu.
6. Nie dopuszczaj do trafiaania do kanalizacji i wód publicznych.
7. Zatrzymaj źródło uwolnienia, jeśli jest to bezpieczne. Rozważ użycie sprayu wodnego do rozproszenia oparów.
8. Odizoluj obszar, aż gaz się rozproszy. Przed wejściem należy przewietrzyć i przeprowadzić test gazu. Po rozlaniu skontaktuj się z właściwymi władzami.

## IX. ROZWIĄZYWANIE PROBLEMÓW

Problem		Kontrola	Rozwiązanie
Urządzenie nie działa.		Sprawdź, czy świeci się wskaźnik poziomu wody?	Włóż przewód zasilający do gniazdka ściennego.
		Opróżnij zbiornik na wodę i zainstaluj prawidłowo.	Opróżnij zbiornik na wodę i zainstaluj prawidłowo.
		Sprawdź temperaturę w pomieszczeniu.	Zakres temperatury pracy to 5-35°C.
Powstawanie kondensatu jest niewielkie.		Sprawdź, czy filtr powietrza nie jest zabrudzony.	W razie potrzeby wyczyść filtr powietrza.
		Sprawdź, czy kanał powietrzny nie jest zatkany.	Usuń przeszkodę.
		Sprawdź, czy temperatura w pomieszczeniu jest niższa niż 20°C.	To normalne. Niska wilgotność w środowisku o niskiej temperaturze.
		Ustawiony poziom wilgotności jest wyższy niż aktualna wartość wilgotności.	Ustaw poziom wilgotności poniżej aktualnej wartości wilgotności.
Wyciek wody		Przepełnienie podczas transportu urządzenia.	Przed transportem opróżnij zbiornik na wodę.
		Sprawdź, czy wąż spustowy nie jest załamany lub zagięty.	Wyprostuj wąż, aby uniknąć problemu.
Nadmierny hałas		Sprawdź, czy urządzenie jest bezpiecznie zamocowane.	Ustaw urządzenie na poziomym i twardym podłożu.
		Sprawdź, czy nie ma luźnych, wibrujących części.	Zabezpiecz i dokręć części.
		Hałas brzmi jak płynąca woda.	Hałas pochodzi z przepływającego czynnika chłodniczego. To normalne.
Kody błędów	E1	Awaria czujnika temperatury	Sprawdź połączenie lub wymień je.
	E2	Czujnik wilgotności jest zawilgocony lub uszkodzony.	Oczyść lub wymień czujnika wilgotności.
	CL	Wyświetlany, gdy temperatura w pomieszczeniu jest niższa niż 5°C (41°F).	Normalna. Kompresor zatrzymuje się, a wentylator nadal pracuje.
	CH	Wyświetlany, gdy temperatura w pomieszczeniu przekracza 35°C (95°F).	Normalna. Kompresor zatrzymuje się, a wentylator nadal pracuje.
	LO	Wyświetlaj, gdy wilgotność względna w pomieszczeniu wynosi poniżej 20% RH.	Normalna. Kompresor zatrzymuje się, a wentylator pracuje dalej.
	HI	Wyświetlany, gdy wilgotność względna w pomieszczeniu przekracza 95% RH.	Normalna. Kompresor i wentylator nadal pracują.

## X. WYCOFANIE Z EKSPLOATACJI

### 10.1 MAGAZYNOWANIE

Przechowywanie długoterminowe - Jeśli nie będziesz używać urządzenia przez dłuższy czas (więcej niż kilka tygodni), najlepiej je wyczyścić i całkowicie wysuszyć. Należy przechowywać urządzenie zgodnie z następującymi zaleceniami:

1. Odłącz urządzenie.
2. Spuść pozostałą wodę z urządzenia.
3. Wyczyść filtr i pozostaw filtr do całkowitego wyschnięcia w zacienionym miejscu.
4. Zbierz przewód zasilający z tyłu urządzenia.
5. Ponownie zainstaluj filtr na swoim miejscu.
6. Przechowuj urządzenie w dobrze wentylowanym, suchym miejscu wolnym od gazów korozyjnych.
7. Podczas przechowywania urządzenie musi być trzymane w pozycji pionowej.

### UWAGA!

**Przed zapakowaniem urządzenia należy całkowicie wysuszyć parownik wewnątrz urządzenia, aby zapobiec uszkodzeniu elementów i powstawaniu pleśni. Odłącz urządzenie i pozostaw je w suchym, otwartym miejscu na kilka dni, aby wyschło. Urządzenie można wysuszyć w inny sposób: w tym celu należy ustawić je na wilgotność większą niż wilgotność środowiska o więcej niż 5% i pozostawić na kilka godzin, aby wentylator osuszył parownik.**

### 10.2 UTYLIZACJA

Surowo zabrania się uwalniania czynnika chłodniczego do atmosfery!

Nie wyrzucaj urządzeń elektrycznych z niesegregowanymi odpadami domowymi – zamiast tego oddaj je do specjalnego punktu zbiórki odpadów. Skontaktuj się z lokalnymi władzami, aby uzyskać informacje na temat dostępnych systemów zbierania odpadów. Nie wyrzucaj urządzeń elektrycznych na wysypisko śmieci lub na składowisko odpadów, w przeciwnym razie niebezpieczne substancje mogą przedostać się do wód gruntowych i dostać się do łańcucha pokarmowego, powodując szkody dla zdrowia i dobrego samopoczucia.











# ПОСІБНИК КОРИСТУВАЧА

## НАПІВПРОМИСЛОВИЙ ОСУШУВАЧ MYCOND WORKER 50

**ЗБЕРІГАЙТЕ ЦІ ІНСТРУКЦІЇ НА ВИПАДОК НЕОБХІДНОСТІ**

Дякуємо, що обрали наш осушувач повітря. У цьому посібнику користувача ви знайдете цінну інформацію, необхідну для правильної експлуатації та технічного обслуговування вашого нового осушувача. Будь ласка, знайдіть час, щоб детально ознайомитися з інструкцією та з усіма аспектами експлуатації цього осушувача.



## ЗМІСТ

I. ПЕРЕД ПОЧАТКОМ РОБОТИ .....	44
II. ВАЖЛИВІ ПРАВИЛА ТЕХНІКИ БЕЗПЕКИ .....	46
III. ВСТАНОВЛЕННЯ .....	49
IV. ЗАГАЛЬНИЙ ВИГЛЯД ПРИСТРОЮ .....	50
V. ФУНКЦІОНАЛЬНІ МОЖЛИВОСТІ .....	51
VI. ТЕХНІЧНІ ХАРАКТЕРИСТИКИ .....	51
VII. ЕКСПЛУАТАЦІЯ.....	52
VIII. ТЕХНІЧНЕ ОБСЛУГОВУВАННЯ.....	56
IX. ПОШУК ТА УСУНЕННЯ НЕСПРАВНОСТЕЙ .....	57
X. ВИВЕДЕННЯ З ЕКСПЛУАТАЦІЇ.....	58

# I. ПЕРЕД ПОЧАТКОМ РОБОТИ

## 1.1 ОПИС ВИРОБУ

Осушувач призначений для видалення надлишку вологи з повітря. Знижуючи таким чином відносну вологість, він захищає будівлі та їх вміст від несприятливого впливу надмірної вологості.

У якості холодоагенту використовується безпечний для довкілля фреон R290. Холодоагент R290 не руйнує озоновий шар (має низький озоноруйнівний потенціал), не створює значного парникового ефекту (має низький потенціал глобального потепління) і доступний у всьому світі. Завдяки своїм енергоощадним властивостям холодоагент R290 дуже добре підходить як теплоносії для такого застосування. Цей теплоносії легкозаймистий, тому потрібно вживати спеціальних запобіжних заходів.

## 1.2 ПОЗНАЧЕННЯ НА ПРИСТРОЇ ТА У ПОСІБНИКУ КОРИСТУВАЧА



У цьому пристрої використовується займистий холодоагент.

### ПОПЕРЕДЖЕННЯ!

У разі витіку холодоагенту та його контакту з полум'ям або нагрівальними елементами утворюється шкідливий газ і виникає небезпека пожежі.



Перш ніж експлуатувати пристрій, уважно прочитайте ПОСІБНИК КОРИСТУВАЧА.



Детальніша інформація наведена у ПОСІБНИКУ КОРИСТУВАЧА та подібних документах.



Персонал, який обслуговує пристрій, перед роботою повинен уважно прочитати ПОСІБНИК КОРИСТУВАЧА.

### 1.3 ПРАВИЛА ТЕХНІКИ БЕЗПЕКИ

- Цей прилад призначений для використання фахівцями чи підготовленими користувачами в майстернях, легкій промисловості та на фермах, а також для комерційного використання неспеціалістами.
- Діти віком від 8 років та особи з обмеженими фізичними, сенсорними та розумовими можливостями чи недостатнім досвідом та знаннями можуть використовувати цей прилад лише під наглядом або після інструктажу щодо безпечного використання приладу, за умови, що вони усвідомлюють пов'язані з цим небезпеки. Не дозволяйте дітям гратися з приладом. Слідкуйте, щоб діти не чистили прилад і не виконували користувацьке технічне обслуговування без нагляду.
- Пристрій розрахований на використання лише з призначеним для цього холодоагентом – газом R290 (пропаном).
- Контур холодоагенту герметизований. Його обслуговуванням повинен займатися лише кваліфікований технічний спеціаліст!
- Не випускайте холодоагент в атмосферу.
- Газ R290 (пропан) займистий і важчий, ніж повітря.
- Він накопичується на низьких ділянках, проте циркулює під дією вентиляторів.
- Якщо газоподібний пропан протікає, або навіть є підозра, що він протікає, не дозволяйте непідготовленому персоналу займатися пошуком причини витіку.
- Газоподібний пропан, що використовується у пристрої, не має запаху.
- Відсутність запаху газу ще не означає, що він не протікає.
- У разі виявлення витіку необхідно евакуювати всіх із будівлі, провітрити приміщення і повідомити місцеве пожежне депо про витік пропану.
- Не дозволяйте людям повертатися у приміщення, поки не прибуде кваліфікований спеціаліст з обслуговування і не підтвердить, що це безпечно.
- Не допускайте паління, використання відкритого полум'я та інших можливих джерел займання всередині чи поблизу пристроїв.
- Компоненти пристрою розраховані на роботу з пропаном у негорючому та іскробезпечному середовищі. Деталі пристрою можна замінити лише ідентичними запчастинами.

#### УВАГА!

**Недотримання цього попередження може призвести до вибуху, загибелі, травмування та пошкодження майна.**

## II. ВАЖЛИВІ ПРАВИЛА ТЕХНІКИ БЕЗПЕКИ

### 2.1 ЗАПОБІЖНІ ЗАХОДИ ПІД ЧАС ЕКСПЛУАТАЦІЇ

Щоб зменшити ризик займання, ураження електричним струмом, травмування чи пошкодження майна, дотримуйтеся таких правил:

- Якщо шнур живлення пошкоджений, для його заміни зверніться до виробника, його сервісного представника чи особи з аналогічною кваліфікацією, щоб уникнути небезпечної ситуації.
- Рівень звукового тиску, зважений за кривою А, менше 45 дБ.
- На час технічного обслуговування пристрій слід від'єднувати від джерела живлення.
- Живлення на пристрій слід завжди подавати від джерела живлення з такою ж напругою, частотою і номінальними характеристиками, як вказано на паспортній табличці виробу.
- Електрична розетка обов'язково повинна бути заземлена.
- Перш ніж чистити пристрій, або у випадку, якщо пристрій не буде використовуватися, вийміть шнур живлення з розетки.
- Не працюйте з пристроєм мокрими руками. Слідкуйте, щоб на пристрій не пролилася вода.
- Не занурюйте пристрій у рідину і слідкуйте, щоб він не зазнавав дії дощу, вологи чи будь-якої іншої рідини.
- Не залишайте пристрій працювати без нагляду. Не нахиляйте і не перевертайте пристрій.
- Не вимикайте пристрій із розетки, коли він працює.
- Не вимикайте пристрій із розетки, тягнучи за шнур живлення.
- Не використовуйте подовжувальний шнур або штепсель-перехідник.
- Не кладіть предмети на пристрій.
- Не залізайте і не сідайте на пристрій.
- Не вставляйте пальці чи інші предмети в отвір виходу повітря.
- Не доторкайтеся до отвору входу повітря чи алюмінієвих ребер пристрою.
- Не експлуатуйте пристрій, якщо він падав, пошкоджений або має ознаки несправності.
- Не використовуйте для чищення пристрою хімічні речовини.
- Тримайте пристрій подалі від полум'я, займистих або вибухонебезпечних предметів.
- Пристрій необхідно встановити з дотриманням національних правил влаштування електропроводки.
- Для прискорення процесу відтавання або чищення пристрою можна використовувати лише ті засоби, які рекомендує виробник.
- Пристрій слід зберігати у приміщенні, де немає постійно працюючих джерел займання (наприклад, відкритого полум'я, працюючого газового приладу чи працюючого електричного нагрівника).
- Зберігайте пристрій таким чином, щоб не допустити його механічного пошкодження.
- Не проколюйте і не спалюйте пристрій, навіть якщо він вже використаний.
- Пам'ятайте, що холодоагенти можуть не мати запаху.
- Вживте заходів для захисту трубопроводів від фізичних пошкоджень і не встановлюйте їх у місці, яке не вентилується, площею менше 12 м<sup>2</sup>.
- Дотримуйтеся місцевих правил поводження з газом.
- Слідкуйте, щоб усі необхідні вентиляційні отвори не були загороджені.
- Пристрій слід зберігати у приміщенні, яке добре вентилується і має достатню площу для експлуатації пристрою.

## ПОПЕРЕДЖЕННЯ!

До роботи з контуром холодоагенту або його відкриття допускаються лише особи, які мають дійсний та актуальний сертифікат, який підтверджує їх компетентність у питаннях безпечного поводження з холодоагентами, виданий акредитованим галузевим атестаційним органом за загальновизнаною галузевою процедурою атестації.

Обслуговування слід здійснювати виключно за рекомендаціями виробника. Роботи з технічного обслуговування та ремонту, які потребують участі іншого кваліфікованого персоналу, повинні здійснюватися під наглядом особи, компетентної у питаннях використання займистих холодоагентів.

## 2.2 ЗАПОБІЖНІ ЗАХОДИ ПРИ ОБСЛУГОВУВАННІ

Перед обслуговуванням осушувача з холодоагентом R290 врахуйте описані нижче попередження.

### **2.2.1 Перевірка ділянки**

Перед початком роботи з системами, які містять займисті холодоагенти, необхідно виконати запобіжні перевірки, щоб звести до мінімуму ризик займання. У разі ремонту холодильної системи перед початком роботи необхідно вжити запобіжних заходів, описаних нижче.

### **2.2.2 Процедура роботи**

Роботи слід виконувати згідно з контрольованим регламентом, щоб звести до мінімуму ризик появи займистого газу або парів під час виконання робіт.

### **2.2.3 Загальна робоча ділянка**

Весь персонал, що виконує технічне обслуговування, та інший персонал, що працює поблизу, повинні бути проінструктовані про характер робіт, які виконуються. Не слід працювати в обмеженому просторі. Ділянку навколо робочого місця слід відгородити. Переконайтеся, що на ділянці підтримуються безпечні умови шляхом контролю присутності займистих матеріалів.

### **2.2.4 Перевірка на присутність холодоагенту**

Перед роботою та під час роботи ділянку слід перевіряти за допомогою належного пристрою для виявлення холодоагенту, щоб у випадку появи потенційно займистої атмосфери технічний спеціаліст про це дізнався. Переконайтеся, що обладнання для виявлення витоків підходить для роботи з займистими холодоагентами, тобто не іскрить, належним чином герметизоване або має вибухозахищене виконання.

### **2.2.5 Наявність вогнегасника**

Якщо з холодильним обладнанням або пов'язаними з ним деталями потрібно виконати будь-які вогнебезпечні роботи, необхідно мати наготові належне вогнегасне обладнання. Біля зони заправлення холодоагентом потрібно мати сухий порошковий або вуглекислотний вогнегасник.

### **2.2.6 Відсутність джерел займання**

Якщо роботи з холодильною системою передбачають відкриття будь-яких трубопроводів, що містять або містили займистий холодоагент, то всі особи, які виконують ці роботи, не повинні користуватися жодними джерелами

займання у такий спосіб, який може створювати ризик пожежі або вибуху. Усі можливі джерела займання, у тому числі паління цигарок, необхідно тримати на достатньо великій відстані від ділянки, де виконуються роботи зі встановлення, ремонту, демонтажу чи утилізації обладнання, під час яких у навколишній простір потенційно може бути випущений займистий холодоагент. Перед роботою ділянку навколо обладнання необхідно оглянути, щоб переконатися у відсутності займистих речовин та джерел займання. Також необхідно встановити знаки «Не палити».

### **2.2.7 Вентиляція ділянки**

Перш ніж відкривати систему або виконувати будь-які вогнебезпечні роботи, переконайтеся, що ділянка знаходиться на відкритому просторі або належним чином вентилується. Протягом усього часу виконання роботи необхідно підтримувати належну інтенсивність вентиляції. Вентиляція повинна забезпечувати безпечне розсіяння холодоагенту, який виходить із системи, і – бажано – його відведення назовні в атмосферу.

### **2.2.8 Перевірки холодильного обладнання**

У разі заміни електричних компонентів нові компоненти повинні відповідати призначенню і мати належні технічні характеристики. Завжди дотримуйтеся вказівок виробника щодо технічного обслуговування та догляду за обладнанням. У разі виникнення сумнівів проконсультуйтеся з технічним відділом компанії-виробника.

#### **Для установок, у яких використовується займистий холодоагент, проводяться такі перевірки:**

- Кількість холодоагенту, заправлена в систему, повинна відповідати розміру приміщення, у якому встановлені компоненти, що містять холодоагент.
- Вентиляційне обладнання та вихідні отвори працюють належним чином і не загороджені.
- У разі використання проміжного контура холодоагенту вторинний контур слід перевірити на присутність холодоагенту.
- Маркування на обладнанні залишається видимим і розбірливим. Нерозбірливі маркування та знаки необхідно поновити.
- Холодильні трубопроводи та компоненти встановлені у такому положенні, що вони навряд чи контактуватимуть з будь-якою речовиною, яка може призвести до корозії компонентів, що містять холодоагент – за винятком випадків, коли такі компоненти виготовлені з матеріалів, які самі по собі стійкі до корозії або належним чином захищені від такої корозії.

### **2.2.9 Перевірки електричних пристроїв**

У ході ремонту та технічного обслуговування електричних компонентів повинні виконуватися початкові перевірки безпеки та процедури огляду компонентів. За наявності будь-яких несправностей, які можуть загрожувати безпеці, забороняється подавати на ланцюг електричне живлення, поки несправність не буде належним чином усунена. Якщо несправність неможливо негайно усунути, а роботу необхідно продовжувати, застосуйте належне тимчасове рішення. Про це необхідно повідомити власника обладнання, щоб усі сторони були поінформовані.

#### **У ході початкових запобіжних перевірок необхідно, зокрема:**

- Переконайтеся, що конденсатори розряджені: це потрібно перевіряти у безпечний спосіб, щоб виключити ризик появи іскор.
- Переконайтеся у відсутності оголених деталей та проводки під напругою під час заправки, зливання холодоагенту чи продування системи.
- Переконайтеся у цілісності ланцюга заземлення.



## III. ВСТАНОВЛЕННЯ

### 3.1 МОНТАЖ ДОПОМІЖНИХ ДЕТАЛЕЙ

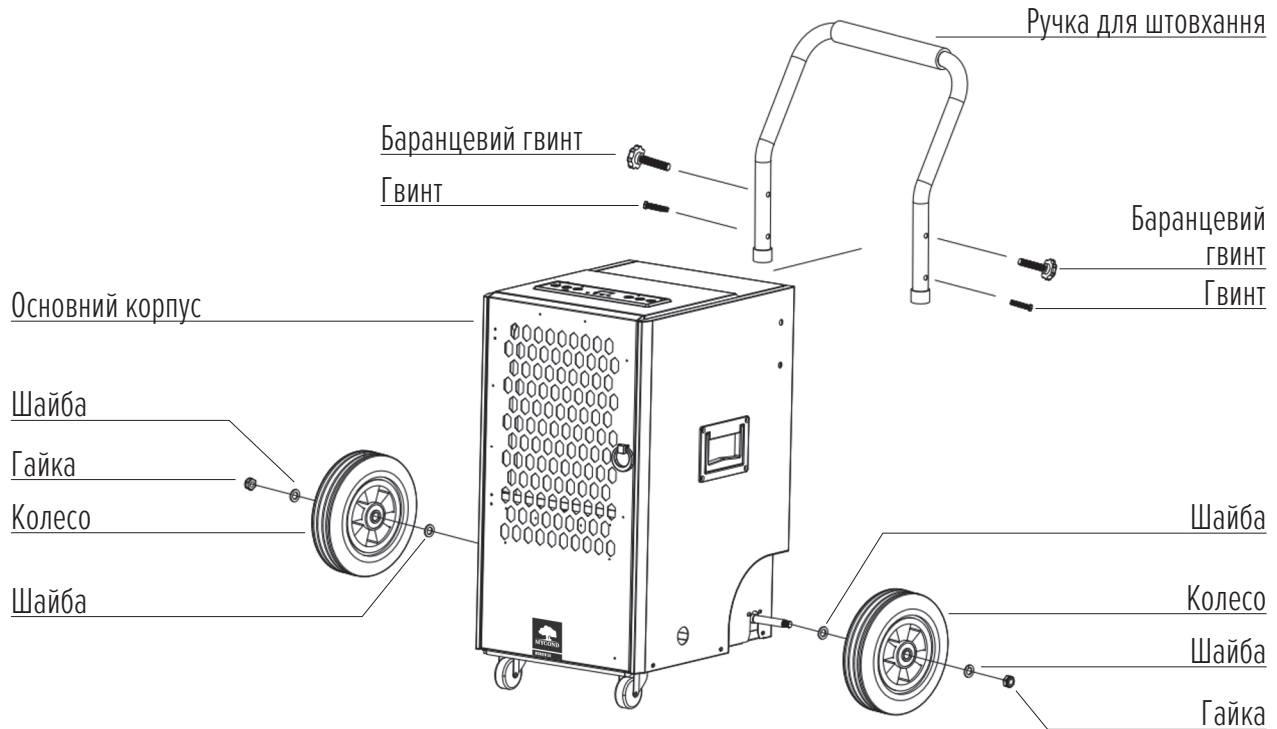

### 3.2 БЕЗПЕЧНА ЕКСПЛУАТАЦІЯ ПРИСТРОЮ

- Після розпакування перевірте пристрій на наявність пошкоджень або подряпин на його поверхні.
- Поставте пристрій на рівну тверду поверхню в такому місці, щоб навколо нього було принаймні 50 см вільного простору для належної циркуляції повітря.
- Не експлуатуйте пристрій біля стін, штор або інших предметів, які можуть загородити впускний та випускний отвори.
- Слідкуйте, щоб повітровпускний та повітровипускний отвори не були перекриті перешкодами.
- Якщо пристрій був нахилений більш ніж на 45°, потримайте його у вертикальному положенні принаймні 24 години, і лише після цього запускайте.
- У жодному разі не встановлюйте пристрій там, де на нього можуть впливати такі чинники:
  - Джерела тепла, як-от радіатори, опалювальні реєстри, плити чи інші предмети, які виділяють тепло.
  - Прямі сонячні промені.
  - Механічні вібрації чи удари.
  - Надмірна кількість пилу.
  - Відсутність належної вентиляції (наприклад, у коморі або книжковій шафі).
  - Нерівна поверхня.

## ⚠ ОБЕРЕЖНО!

**Пристрій слід встановити у приміщенні площею не менше 13 м<sup>2</sup>. Не встановлюйте пристрій у місцях, де можливі витoki займистих газів.**

**Виробник може надати інші належні приклади або додаткову інформацію про запах холодоагенту.**

## IV. ЗАГАЛЬНИЙ ВИГЛЯД ПРИСТРОЮ

### Вигляд спереду

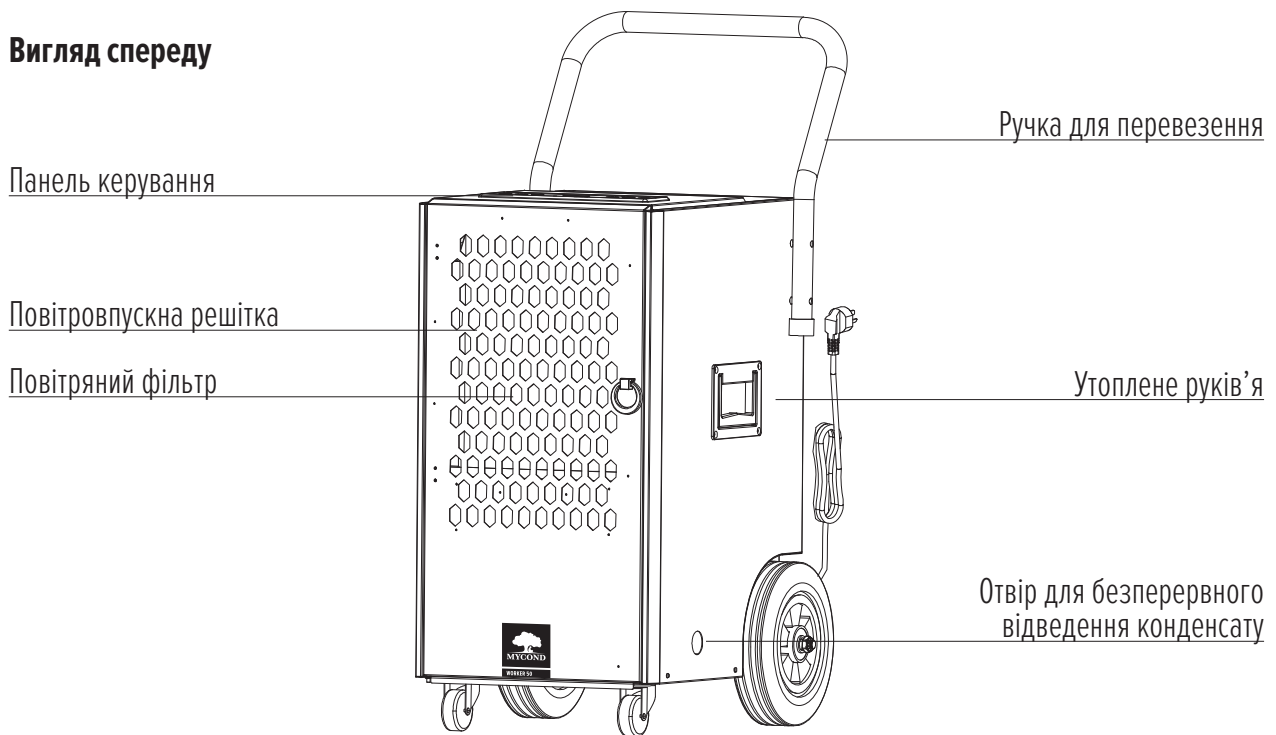

### Вигляд ззаду

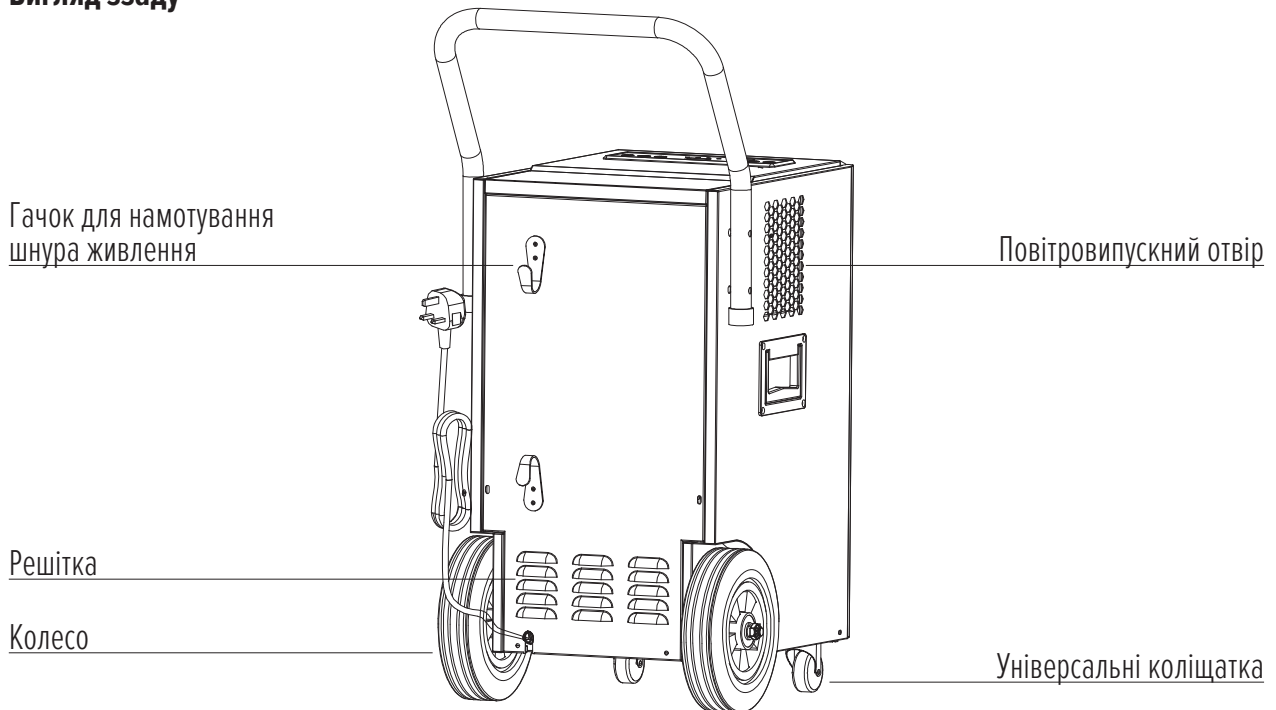

## V. ФУНКЦІОНАЛЬНІ МОЖЛИВОСТІ

- Видаляє з повітря до 70 л вологи на добу
- Програмована уставка вологості
- Робота за таймером
- Можливість безперервного відведення конденсату
- Низький рівень шуму
- Керування за допомогою цифрового гігостата
- Коліщатка для легкого переміщення та зберігання
- Автоматичний перезапуск (підтримка регулятора вологості)
- Функція автоматичного відтавання

## VI. ТЕХНІЧНІ ХАРАКТЕРИСТИКИ

Модель	Worker 50
Номінальна продуктивність	28,7 л/добу (30°C, відносна вологість 80%)
	50 л/добу (27°C, відносна вологість 60%)
Електричне живлення	220-240 В змінного струму / 50 Гц
Споживана потужність	650 Вт / 3,1 А (30°C, відносна вологість 80%)
	545 Вт / 2,7 А (27°C, відносна вологість 60%)
Рівень шуму	≤55 дБ(А)
Місткість водяного бака	5,5 л
Максимальна кількість заправленого холодоагенту	R290 / 230 г 
Вага нетто	36 кг
Максимальний розрахунковий тиск	3,2 МПа / 0,7 МПа
Мінімальний розмір приміщення	12 м <sup>2</sup> (площа підлоги)
Розміри	543 x 429 x 896 мм
Тип та номінал плавкого запобіжника	Тип Т, 250 В змінного струму, 3,15 А

## VII. ЕКСПЛУАТАЦІЯ

### 7.1 ПАНЕЛЬ КЕРУВАННЯ

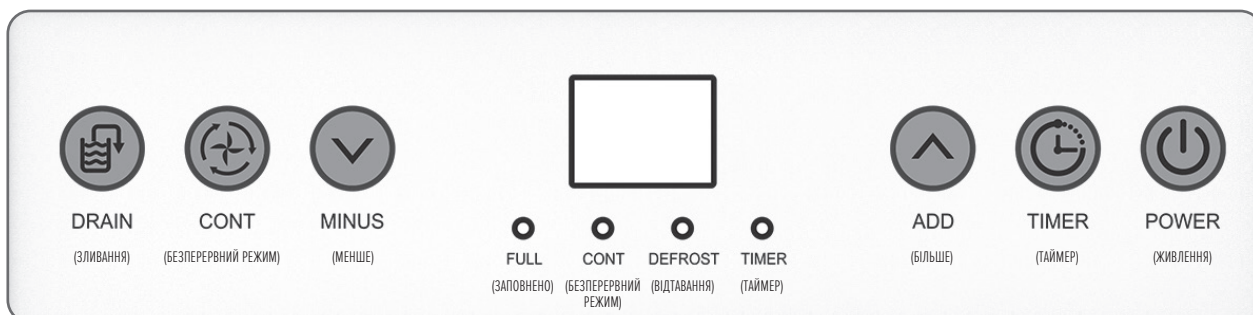

#### Функціональні клавіші та індикатори

Кнопка POWER (ЖИВЛЕННЯ)	Натисніть на цю кнопку один раз, щоб увімкнути або вимкнути пристрій.
Кнопка таймера	Натисніть на цю кнопку, щоб увімкнути або вимкнути функцію таймера.
Кнопка налаштування – ADD (БІЛЬШЕ)	Використовуються для регулювання уставки вологості у діапазоні від 20% до 90% та для регулювання уставки таймера (від 1 години до 24 годин).
Кнопка налаштування – MINUS (МЕНШЕ)	
Кнопка безперервного режиму	Натисніть цю кнопку, щоб перевести пристрій у режим безперервного осушення.
Символ заповнення бака	У цьому пристрої є вбудований водяний бак.
Індикатор таймера (зелений)	Світиться, коли увімкнена функція таймера.
Світлодіод відтавання (зелений)	Світиться, коли триває автоматичне відтавання.
Світлодіод безперервного режиму (зелений)	Світиться, коли увімкнений режим безперервного осушення.
Світлодіод заповнення водяного бака (червоний)	Загоряється, коли водяний бак заповнюється майже до верху.
Цифровий дисплей (зелений)	Показує поточну вологість (20-95%) та уставку вологості (20-90%). На дисплеї також відображаються уставка таймера та температура.

### 7.2 НАЛАШТУВАННЯ

#### 1. РЕЖИМ РОБОТИ

##### А. Безперервний режим роботи

Натисніть кнопку **POWER (ЖИВЛЕННЯ)**, щоб увімкнути пристрій.

Пристрій почне осушувати повітря у безперервному режимі незалежно від вологості. У цьому режимі уставку вологості неможливо відрегулювати.

## **В. Нормальний режим роботи**

Натисніть кнопку **POWER (ЖИВЛЕННЯ)**, щоб увімкнути пристрій.

Натисніть кнопку **CONT (БЕЗПЕРЕРВНИЙ РЕЖИМ)**, щоб вимкнути безперервний режим роботи.

Пристрій почне працювати в нормальному режимі – за замовчуванням з уставкою вологості на рівні 50%.

Щоб вимкнути осушувач, знову натисніть кнопку **POWER (ЖИВЛЕННЯ)**.

Вентилятор ще деякий час попрацює, а тоді зупиниться.

## **2. ЗАДАВАННЯ ВОЛОГОСТІ (ДІАПАЗОН НАЛАШТУВАННЯ: 20% – 90%):**

У нормальному режимі роботи уставку вологості можна відрегулювати.

Щоб відрегулювати уставку вологості, натискайте на кнопки **ADD (БІЛЬШЕ) / MINUS (МЕНШЕ)**.

Комфортний рівень вологості – від 40% до 60%.

Пристрій буде вмикатися і вимикатися таким чином, щоб підтримувати заданий рівень вологості.

## **3. НАЛАШТУВАННЯ ТАЙМЕРА (1 ГОДИНА – 2 ГОДИНИ):**

Таймер може працювати у два способи:

Щоб вимкнути пристрій за таймером (коли живлення увімкнене), виконайте такі дії → Натисніть кнопку **TIMER (ТАЙМЕР)**, щоб увімкнути функцію таймера → Натискайте на кнопки **ADD (БІЛЬШЕ) / MINUS (МЕНШЕ)**, щоб задати час затримки вимкнення.

Щоб увімкнути пристрій за таймером (коли живлення вимкнене), виконайте такі дії → Натисніть кнопку **TIMER (ТАЙМЕР)**, щоб увімкнути функцію таймера → Натискайте на кнопки **ADD (БІЛЬШЕ) / MINUS (МЕНШЕ)**, щоб задати час затримки увімкнення.

Щоб скасувати таймер, виконайте такі дії → Ще раз натисніть кнопку **TIMER (ТАЙМЕР)**, щоб вимкнути функцію таймера.

**Примітка:** якщо ви натиснете кнопку **POWER (ЖИВЛЕННЯ)**, ви також вийдете з налаштування таймера.

## **4. ІНДИКАТОР ЗАПОВНЕННЯ ВОДЯНОГО БАКА**

Коли водяний бак заповнюється, пристрій автоматично вимикається і сповіщає про це користувача: на пристрої загоряється світловий індикатор, і пристрій видає 15 звукових сигналів. Ця сигналізація нагадує вам перевірити водяний бак:

- Якщо водяний бак повний, спорожніть водяний бак і встановіть його на місце.
- Якщо водяний бак неправильно встановлений, індикатор заповнення буде постійно світитися, і пристрій не працюватиме.
- Правильно встановіть бак на місце, і пристрій автоматично почне працювати відповідно до останніх налаштувань.

## 5. ПЕРЕВІРКА ТЕМПЕРАТУРИ У ПРИМІЩЕННІ

Окрім рівня вологості, цифровий дисплей (11) також може показувати поточну температуру у приміщенні. Щоб переглянути її, виконайте такі дії:

Натисніть і утримуйте кнопку **TIMER (ТАЙМЕР)** протягом 5 секунд.

На екрані відобразиться температура у градусах Цельсія.

## 6. ФУНКЦІЯ АВТОМАТИЧНОГО ВІДТАВАННЯ

Якщо температура у приміщенні низька, випарник може обмерзати, внаслідок чого витрата повітря через випарник під час осушення зменшиться.

У таких випадках осушувач автоматично запускає відтавання на 15 хвилин.

На пристрої блимає світлодіод DEFROST (ВІДТАВАННЯ).

Компресор при цьому зупиняється, а вентилятор продовжує працювати.

Не вимикайте пристрій: після завершення відтавання він автоматично повернеться до осушення.

## 7. ЗАХИСТ ВІД ПЕРЕВАНТАЖЕННЯ

Після зникнення живлення компресор перезапускається з 3-хвилинною затримкою, яка захищає компресор.

### 7.3 ВІДВЕДЕННЯ КОНДЕНСАТУ

Воду, яка виробляється пристроєм, можна відводити у два способи.

**А. Зливання вручну:** Спорожніть водяний бак вручну.

**В. Безперервне відведення конденсату:** Під'єднайте зливний шланг, щоб водяний конденсат стікав по ньому самопливом.

#### 7.3.1 Спорожнення водяного бака

Вбудований водяний бак поступово наповнюється водою, і, як тільки він заповнюється, пристрій вимикається. Як тільки ви спорожните водяний бак і правильно встановите його на місце, пристрій знову запуститься.

1. Коли бак стає повним, на пристрої загоряється індикатор FULL (ЗАПОВНЕНО).
2. Пристрій видає звукові сигнали. Натисніть кнопку живлення, щоб вимкнути пристрій.
3. Відкрийте передню панель, щоб дістатися до водяного бака.
4. Візьміться за руків'я водяного бака і витягніть його у горизонтальному напрямку.
5. Коли ви вилете воду, встановіть бак на місце і закрийте передню кришку.
6. Натисніть кнопку POWER (ЖИВЛЕННЯ), щоб відновити роботу.

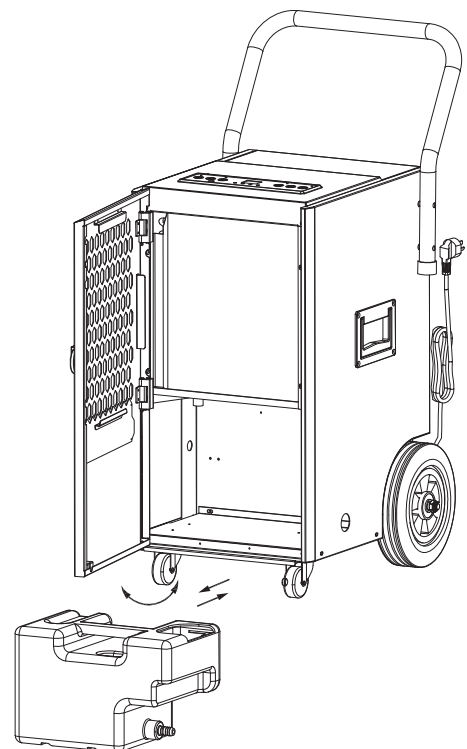

### 7.3.2 Безперервне відведення конденсату

Якщо вам потрібно, щоб пристрій працював безперервно або осушував повітря без нагляду, під'єднайте до нього зливний шланг, постачений у комплекті.

1. Натисніть кнопку POWER (ЖИВЛЕННЯ), щоб вимкнути пристрій.
2. Відкрийте передню нижню кришку, вийміть з пристрою водяний бак, а тоді зніміть ущільнення з водяного бака.
3. Вставте зливний шланг в отвір для безперервного відведення конденсату і під'єднайте один кінець шланга до з'єднувального патрубку під шланг.
4. Встановіть водяний бак назад у пристрій і закрийте передню нижню кришку.
5. Виведіть інший кінець шланга у потрібне місце. Слідкуйте, щоб зливний шланг не перекручувався і не перегинався.

Якщо ви забажаєте знову збирати воду у водяний бак, від'єднайте шланг і заглушіть з'єднувальний патрубкок шланга ущільнювальною пробкою. Зачекайте, поки шланг висохне, перш ніж поміщати його на зберігання.

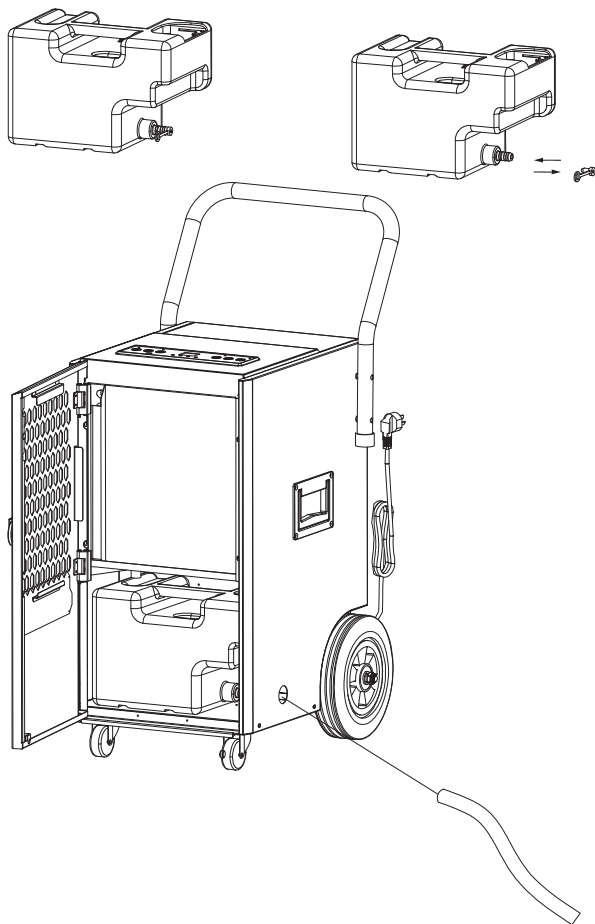

## VIII. ТЕХНІЧНЕ ОБСЛУГОВУВАННЯ

### 8.1 ОЧИЩЕННЯ ПОВІТРЯНОГО ФІЛЬТРА (РАЗ НА ДВА ТИЖНІ)

Повітряний фільтр виконаний знімним, щоб його було легко чистити. Не експлуатуйте пристрій без повітряного фільтра, інакше випарник може забруднитися.

1. Очистіть пристрій м'якою вологою ганчіркою.
2. Вийміть жалюзі на передній панелі, щоб досягти до фільтра.
3. Вийміть фільтрувальну сітку з пристрою.
4. Зберіть поверхневий пил з фільтрувальної сітки чистою ганчіркою. Якщо фільтр дуже забруднений, промийте його водопровідною водою. Повністю просушіть фільтр, перш ніж встановлювати його назад у повітровпускну решітку. Коли фільтр чистий, пристрій працює продуктивніше.

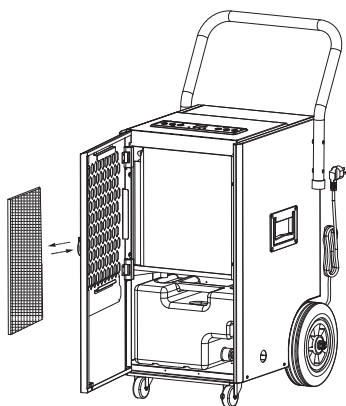

Вимкніть пристрій і вийміть повітряний фільтр.

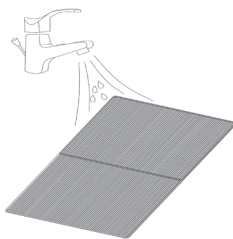

Промийте повітряний фільтр проточною рукою.

### **⚠ ОБЕРЕЖНО!**

**Не доторкайтеся до поверхні випарника голими руками, щоб не травмувати пальці.**

### 8.2 ПРИБИРАННЯ ПРОЛИТОГО ХОЛОДОАГЕНТУ

Загальні заходи:

1. Газ / пара важчі, ніж повітря. Вони можуть накопичуватися в обмеженому просторі, особливо нижче рівня земної поверхні.
2. Приберіть усі потенційні джерела займання.
3. Користуйтеся належними засобами індивідуального захисту (ЗІЗ).
4. Евакууйте зайвий персонал, ізолюйте і провітріть ділянку.
5. Слідкуйте, щоб холодоагент не потрапив в очі, на шкіру чи на одяг. Не вдихайте пари або газ.
6. Не допускайте потрапляння холодоагенту в каналізацію та водойми загального користування.
7. Усуньте витік холодоагенту, якщо це безпечно. Можливо, у приміщенні варто розбризкати воду, щоб пари розсіялися.
8. Ділянка має залишатися ізольованою, поки газ не розсіється. Провітріть ділянку і перевірте її на наявність газу, перш ніж заходити. Після пролиття холодоагенту зверніться до компетентних органів.



## ІХ. ПОШУК ТА УСУНЕННЯ НЕСПРАВНОСТЕЙ

Симптом	Перевірка	Спосіб усунення	
Пристрій не працює.	Перевірте, чи світяться індикатори рівня води.	Щільно вставте шнур живлення у стінну розетку.	
	Водяний бак заповнився.	Спорожніть водяний бак і правильно встановіть його на місце.	
	Перевірте температуру у приміщенні.	Робоча температура повинна знаходитися в межах 5-35°C .	
Утворюється мало конденсату.	Перевірте, чи не забруднився повітряний фільтр.	За потреби очистіть повітряний фільтр.	
	Перевірте, чи не загороджений повітропровід.	Приберіть перешкоду.	
	Перевірте, чи температура у приміщенні не впала нижче 20°C .	Це нормальне явище. У середовищі з низькою температурою вологість також буде низькою.	
	Заданий рівень вологості вищий, ніж поточний рівень вологості.	Здайте рівень вологості нижче поточного рівня вологості.	
Витік води	Вода перелилася через край під час переміщення пристрою.	Спорожніть водяний бак, перш ніж переміщати пристрій.	
	Перевірте, чи немає на зливному шлангу перекручень або перегинів.	Розпряміть шланг, щоб на ньому не залишилося ділянок, на яких може затримуватися вода.	
Надто гучний шум	Перевірте, чи надійно встановлений пристрій.	Поставте пристрій на рівну горизонтальну поверхню.	
	Перевірте, чи немає на пристрої ослаблених деталей, які вібрують.	Закріпіть і затягніть деталі.	
	Чутно звук, ніби тече вода.	Це звук течії холодоагенту. Це нормальне явище.	
Коди помилок	E1	Відмова датчика температури.	Перевірте з'єднання датчика або замініть датчик.
	E2	Датчик вологості намок або відмовив.	Очистіть або замініть датчик вологості.
	CL	Цей код відображається, коли температура у приміщенні нижча, ніж 5°C (41°F).	Це нормальне явище. Компресор зупиняється, а вентилятор продовжує працювати.
	CH	Цей код відображається, коли температура у приміщенні перевищує 35°C (95°F).	Це нормальне явище. Компресор зупиняється, а вентилятор продовжує працювати.
	LO	Цей код відображається, коли відносна вологість у приміщенні нижча, ніж 20%.	Це нормальне явище. Компресор зупиняється, а вентилятор продовжує працювати.
	HI	Цей код відображається, коли відносна вологість у приміщенні перевищує 95%.	Це нормальне явище. Компресор і вентилятор продовжують працювати.

## Х. ВИВЕДЕННЯ З ЕКСПЛУАТАЦІЇ

### 10.1 ЗБЕРІГАННЯ

Тривале зберігання. Якщо пристрій тривалий час (довше, ніж кілька тижнів) не буде використовуватися, його бажано очистити і повністю просушити.

1. Вимкніть пристрій із розетки.
2. Злийте з пристрою залишки води.
3. Очистіть фільтр і дозвольте йому повністю висохнути в тіні.
4. Змотайте шнур живлення і закріпіть його ззаду пристрою.
5. Встановіть фільтр на місце.
6. Зберігайте пристрій у безпечному сухому приміщенні, яке добре провітрюється, і в якому немає корозійно-активних газів.
7. Пристрій слід зберігати у вертикальному положенні.

### ОБЕРЕЖНО!

**Перш ніж запакувати пристрій, випарник усередині пристрою необхідно просушити, щоб компоненти не пошкодилися, і щоб на них не з'явилася пліснява. Вимкніть пристрій із розетки і залиште його на кілька днів у сухому відкритому місці, щоб він висохнув. Ще один спосіб просушити пристрій – задати уставку вологості на 5% вищою, ніж вологість навколишнього середовища, і дати пристрою попрацювати кілька годин з такою уставкою, щоб вентилятор просушив випарник.**

### 10.2 УТИЛІЗАЦІЯ

Суворо забороняється випускати холодоагент в атмосферу!

Не викидайте електричні прилади як невідсортоване побутове сміття – натомість здайте їх у спеціальний пункт збору відходів. За інформацією про наявні системи збору відходів зверніться до місцевих органів влади. Не викидайте електричні прилади на звалище або полігон для захоронення відходів, інакше небезпечні речовини з пристроїв можуть проочитися у ґрунтові води і потрапити у харчовий ланцюжок, а відтак зашкодити вашому здоров'ю та добробуту.

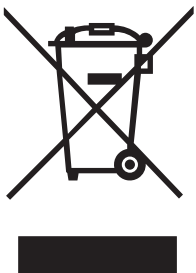





# WARRANTY OBLIGATIONS

When replacing the warranty device, the service center has the right to demand full compensation. Warranty services are provided only in the presence of a correctly completed warranty card, a sales receipt (or check), and a defective device. During the warranty period, all defects that occur not because of buyer's or third parties' fault are eliminated for free of charge.

## THE DEVICE IS REMOVED FROM THE WARRANTY IN THE FOLLOWING CASES:

- Violation of the rules specified in the user manual;
- Mechanical damage that occurred after the buyer received the goods;
- Damage caused by electricity failures;
- Damage caused by the use of non-standard consumables and spare parts;
- Changes to factory settings and service menu settings;
- Operation of the equipment in the conditions which do not correspond to the regulated requirements of the manufacturer;
- Non-professional installation of equipment;
- Damage caused by unqualified repairs;
- Damage caused by the ingestion of objects, dust, insects, etc.

N° \_\_\_\_\_

WARRANTY PERIOD \_\_\_\_\_

NAME \_\_\_\_\_

THE SERIAL NUMBER \_\_\_\_\_

SALE DATE \_\_\_\_\_

## CONTACTS:

04073, Ukraine,  
Kyiv, Stepan Bandera Avenue, 28-A (B)  
tel. +38 (044) 229 51 18  
info@myhumi.com.ua



## OBOWIĄZKI GWARANCYJNE

W przypadku wymiany urządzenia gwarancyjnego serwis ma prawo żądać pełnego odszkodowania. Usługi gwarancyjne świadczone są wyłącznie w przypadku posiadania prawidłowo wypełnionej karty gwarancyjnej, paragonu (lub faktury) oraz wadliwego urządzenia. W okresie gwarancyjnym wszelkie usterki, które wystąpiły nie z winy kupującego lub osób trzecich, są usuwane bezpłatnie.

### URZĄDZENIE NIE JEST OBJĘTE GWARANCJĄ W NASTĘPUJĄCYCH PRZYPADKACH:

- Naruszenia zasad określonych w instrukcji obsługi;
- uszkodzenia mechaniczne powstałe po wydaniu artykułu kupującemu;
- Uszkodzenia spowodowane awarią zasilania;
- Uszkodzeń spowodowanych użyciem niestandardowych materiałów eksploatacyjnych i części zamiennych;
- Zmiany ustawień fabrycznych i parametrów menu serwisowego;
- Eksploatacja urządzenia w warunkach, które nie odpowiadają warunkom określonym przez producenta;
- Nieprofesjonalny montaż urządzenia;
- Uszkodzenia powstałe w wyniku niekwalifikowanej naprawy;
- Uszkodzenia spowodowane przez ciała obce, kurz, owady itp. dostające się do urządzenia.

NR \_\_\_\_\_

OKRES GWARANCYJNY \_\_\_\_\_

NAZWA \_\_\_\_\_

NUMER SERYJNY \_\_\_\_\_

DATA SPRZEDAŻY \_\_\_\_\_

### KONTAKTY:

04073, Ukraina,  
m. Kijów, aleja Stepana Bendery, 28-A (B)  
tel. +38 (044) 229 51 18  
info@myhumi.com.ua



# ГАРАНТІЙНІ ОБОВ'ЯЗКИ

При заміні гарантійного пристрою сервісний центр має право вимагати повну компенсацію. Гарантійні послуги надаються тільки при наявності правильного заповненого гарантійного талону, товарному чеку (або рахунку) та несправного пристрою. Впродовж гарантійного терміну всі несправності, які виникли не звини покупця або третіх осіб, усуваються безкоштовно.

## ПРИСТРІЙ ЗНИМАЄТЬСЯ З ГАРАНТІЇ У НАСТУПНИХ ВИПАДКАХ:

- Порушення правил, вказаних в інструкції користувача;
- Механічні пошкодження, які з'явилися після передачі товару покупцю;
- Пошкодження, які виникли при збоїв електроживленні;
- Пошкодження, які виникли при використанні нестандартних витратних матеріалів та запчастин;
- Зміни заводських налаштувань та параметрів сервісного меню;
- Робота обладнання в умовах, які не відповідають регламентованим умовам виробника;
- Не професійний монтаж обладнання;
- Пошкодження, які виникли в наслідок некваліфікованого ремонту;
- Пошкодження, спричинені потраплянням всередину пристрою сторонніх предметів, пилу, комах і т.д.

№ \_\_\_\_\_

ГАРАНТІЙНИЙ СРОК \_\_\_\_\_

НАЗВА \_\_\_\_\_

СЕРІЙНИЙ НОМЕР \_\_\_\_\_

ДАТА ПРОДАЖУ \_\_\_\_\_

## КОНТАКТИ:

04073, Україна,  
м. Київ, проспект Степана Бандери, 28-А (Б)  
тел. +38 (044) 229 51 18  
info@myhumi.com.ua









