

ІНВЕРТОРНИЙ ГЕНЕРАТОР ІНСТРУКЦІЯ З ЕКСПЛУАТАЦІЇ

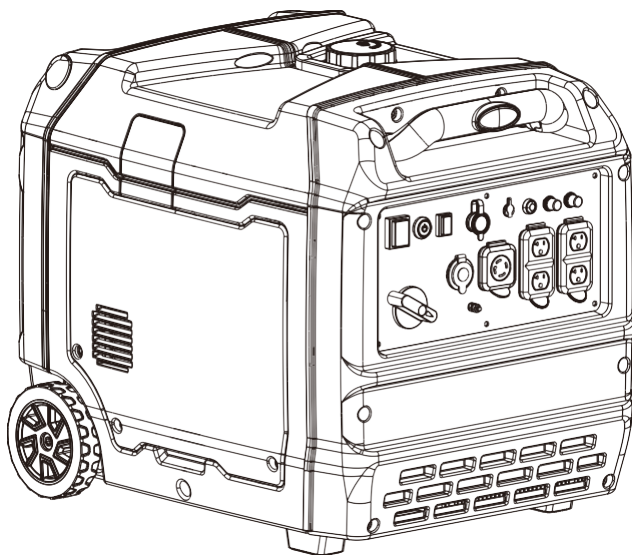

ПОПЕРЕДЖЕННЯ: ЗБЕРЕЖІТЬ ЦЮ ІНСТРУКЦІЮ ДЛЯ МАЙБУТНЬОГО ВИКОРИСТАННЯ

Ця інструкція містить важливу інформацію щодо безпеки, експлуатації, технічного обслуговування та зберігання цього виробу. Перед використанням уважно прочитайте та зрозумійте всі застереження, попередження, інструкції та етикетки на виробі. Недотримання цих вимог може призвести до серйозних травм та/або пошкодження майна.



Дякуємо, що вибрали генераторну установку, виготовлену нашою компанією!

Цей посібник містить інструкції щодо безпечної та правильної експлуатації та використання генераторної установки. Перед використанням обов'язково уважно прочитайте його.

Усі технічні дані та схематичні зображення в цьому посібнику користувача відповідають останній версії продукту на момент публікації.

Внаслідок перегляду та інших змін, зміст цього посібника може дещо відрізнятись від фактичної ситуації. Компанія має право переглядати його в будь-який час, і переглянута версія буде розроблена без попереднього повідомлення, просимо з розумінням поставитися до цього. Авторські права на цей посібник користувача належать Компанії, і цей посібник не може бути відтворений без письмової згоди Компанії, порушники будуть притягнуті до відповідальності.

Цей посібник є невід'ємною частиною генераторної установки. У разі перепродажу генераторної установки посібник перепродається разом з нею.

ЗМІСТ

| | |
|--|-----------|
| БЕЗПЕКА | 2 |
| НАЗВИ КОМПОНЕНТІВ | 6 |
| ФУНКЦІЇ КОНТРОЛЮ | 7 |
| ПІДГОТОВКА | 10 |
| ЕКСПЛУАТАЦІЯ | 12 |
| ВИКОРИСТАННЯ ГЕНЕРАТОРА | 15 |
| ОБСЛУГОВУВАННЯ ТА ТЕХНІЧНЕ ОБСЛУГОВУВАННЯ | 17 |
| ЗБЕРІГАННЯ ТА ТРАНСПОРТУВАННЯ | 22 |
| УСУНЕННЯ НЕСПРАВНОСТЕЙ | 23 |
| ТЕХНІЧНІ ПАРАМЕТРИ | 25 |

БЕЗПЕКА

Ваша безпека та безпека оточуючих, а також цілісність майна є пріоритетом. Уважно прочитайте всі інструкції та застереження, наведені в цьому посібнику та на наклейках генераторної установки.

Попереджувальні символи вказують на потенційні ризики для здоров'я та життя. Кожне повідомлення супроводжується одним із чотирьох сигнальних слів:

НЕБЕЗПЕКА

Вказує на неминучу небезпечну ситуацію, яка призведе до **смерті або важких травм**, якщо її не уникнути.

ПОПЕРЕДЖЕННЯ

Вказує на потенційно небезпечну ситуацію, яка може призвести до **смерті або важких травм**.

ОБЕРЕЖНО

Вказує на потенційно небезпечну ситуацію, яка може призвести до **травм середнього або легкого ступеня тяжкості**.



УВАГА

Вказує на ситуації, що можуть призвести до **пошкодження обладнання** чи іншого майна, але не загрожують здоров'ю людей.

ПРАВИЛА ТЕХНІКИ БЕЗПЕКИ

⚠ DANGER

Using a generator indoors **CAN KILL YOU IN MINUTES**.
Generator exhaust contains carbon monoxide. This is a poison you cannot see or smell.

| | |
|--|---|
|  <p>NEVER use inside a home or garage, EVEN IF doors and windows are open.</p> |  <p>Only use OUTSIDE and far away from windows, doors, and vents.</p> |
|--|---|

ПОПЕРЕДЖЕННЯ: НЕБЕЗПЕКА ОТРУЄННЯ ЧАДНИМ ГАЗОМ

Вихлопні гази двигуна містять чадний газ (монооксид вуглецю) — безбарвний отруйний газ, що не має запаху та смаку. Він може призвести до смерті за лічені хвилини. Навіть якщо ви не відчуваєте запаху вихлопних газів, ви все одно можете піддаватися впливу чадного газу.

- Використовуйте цей виріб **ТІЛЬКИ на відкритому повітрі**, подалі від вікон, дверей та вентиляційних отворів, щоб зменшити ризик накопичення чадного газу та його потрапляння в приміщення, де перебувають люди.
- Встановіть автономні датчики чадного газу (що працюють від батарейок або мережі з резервним акумулятором) відповідно до інструкцій їхнього виробника. **Важливо:** Датчики диму не реагують на чадний газ.
- **НИКОЛИ** не запускайте цей виріб у будинках, гаражах, підвалах, **низьких просторах під підлогою**, сараях або інших частково закритих місцях, навіть якщо ви використовуєте вентилятори або відкриваєте двері та вікна для провітрювання. Чадний газ може швидко накопичуватися в таких місцях і залишатися там протягом багатьох годин навіть після вимкнення генератора.
- **ЗАВЖДИ** розміщуйте цей виріб з підвітряного боку (за вітром) і спрямовуйте вихлопні гази двигуна в протилежний бік від житлових або робочих зон.
- Якщо під час використання генератора ви відчули слабкість, запаморочення або нудоту — негайно вимкніть його (якщо це безпечно) і вийдіть на свіже повітря. Невідкладно зверніться до лікаря, оскільки це можуть бути симптоми отруєння чадним газом.
- Дуже висока концентрація чадного газу може швидко призвести до втрати свідомості, що завадить людині врятуватися самостійно. **НЕ намагайтеся** вимкнути генератор, якщо ви вже відчули симптоми в закритому приміщенні — спочатку вийдіть на свіже повітря. Вхід у приміщення, де працює або працював генератор, створює для вас смертельний ризик.

БЕЗПЕКА

ПРАВИЛЬНЕ ВИКОРИСТАННЯ

Приклад місця розташування для зменшення ризику отруєння чадним газом

Використовуйте ТІЛЬКИ на відкритому повітрі та з підв'язаного боку, подалі від вікон, дверей та вентиляційних отворів. Направте вихлопні гази подалі від місць перебування людей.



НЕВІРНЕ ВИКОРИСТАННЯ

Не використовуйте прилад у таких місцях:

- Біля будь-яких дверей, вікон або вентиляційних отворів Гараж
- Підвали
- Підпільному приміщенні
- Житловій зоні
- Горищі
- Вхідному коридорі
- Веранді
- Передпокої

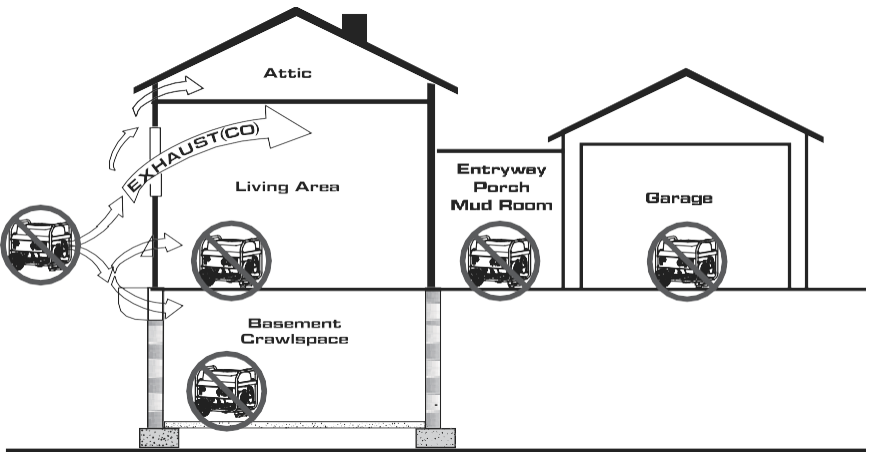

БЕЗПЕКА

ПЕРЕД ВИКОРИСТАННЯМ ГЕНЕРАТОРА

- Для забезпечення правильної та безпечної експлуатації ознайомтеся з призначенням усіх компонентів керування та опануйте метод **екстремної зупинки** генератора.
- Експлуатація пристрою без належного інструктажу та ознайомлення з цим посібником заборонена. **Категорично забороняється** допускати до керування генератором дітей, осіб похилого віку, людей з інвалідністю або осіб, які через свій стан не можуть безпечно ним керувати. Недотримання цієї вимоги може призвести до серйозних аварій та виходу обладнання з ладу.
- **Заборонено** використовувати генератор для живлення медичного обладнання життєзабезпечення.
- Будь-яка модифікація конструкції генератора суворо заборонена.
- Не використовуйте пристрій під час дощу, снігу або в місцях із підвищеною вологістю. Існує високий ризик ураження електричним струмом при роботі з намоклими приладами або при торканні генератора мокрими руками.
- **КАТЕГОРИЧНО ЗАБОРОНЕНО** підключати генератор до загальної електромережі (мережі енергокомпанії). Це призведе до пошкодження агрегату, підключеного обладнання та може спричинити пожежу або смертельне ураження струмом працівників електромереж.
- Дотримуйтесь чинних норм законодавства, правил охорони праці, техніки безпеки, вимог протипожежної та електротехнічної безпеки.
- Для паралельної роботи використовуйте виключно спеціальні кабелі. Не підключайте до клем паралельного з'єднання сторонні дроти — це створює ризик ураження електричним струмом.

ПІД ЧАС ДОДАВАННЯ АБО ЗЛИВАННЯ ПАЛИВА

Вимкніть двигун генератора і дайте йому охолонути протягом щонайменше 2 хвилин, перш ніж знімати кришку паливного бака. Повільно відкрутіть кришку, щоб знизити тиск у баку.

- Заправляйте або зливайте паливо виключно на відкритому повітрі.
- **НЕ переполюйте бак.** Залишайте вільне місце для розширення палива (рівень палива не повинен перевищувати плече сітчастого фільтра).
- У разі розливання палива негайно витріть його і зачекайте, поки поверхня повністю висохне, перш ніж запускати двигун.
- Тримайте паливо подалі від іскор, відкритого вогню, запальників (пілотних пальників), джерел тепла та інших джерел займання..
- Тримайте паливо подалі від іскор, відкритого вогню, джерел тепла та інших джерел займання.

- **КУРІННЯ** під час роботи з паливом суворо заборонено.

ПІД ЧАС ЗАПУСКУ ОБЛАДНАННЯ

- Перед запуском переконайтеся, що свічка запалювання, глушник, кришка паливного бака та повітряний фільтр встановлені та надійно закріплені
- **ЗАБОРОНЕНО** запускати двигун зі знятою свічкою запалювання.

ПІД ЧАС ЕКСПЛУАТАЦІЇ ОБЛАДНАННЯ

- **КАТЕГОРИЧНО ЗАБОРОНЕНО** використовувати цей виріб усередині житлових будинків, гаражів, критих веранд, у мобільних спорудах, на плавзасобах або в сараях.
- Не нахиляйте двигун або обладнання під кутом, який може спричинити розлив палива.
- **НЕ зупиняйте двигун**, переводячи повітряну заслінку (Choke) у положення «START» (Запуск). Використовуйте головний вимикач.
- Не перевищуйте номінальну потужність генератора.
- Після запуску дайте двигуну стабілізуватися, перш ніж підключати електричне навантаження (споживачів).
- Підключайте прилади до розеток генератора лише тоді, коли вони вимкнені (положення **OFF**), і лише після цього вмикайте їх у роботу.
- Перед зупинкою генератора вимкніть усі прилади та від'єднайте їх від розеток.

УВАГА (ПОШКОДЖЕННЯ МАЙНА)

Неналежне поводження з генератором може призвести до його поломки та скорочення терміну служби.

- Використовуйте генератор тільки за призначенням.
- Якщо у вас є питання щодо призначення, зверніться до дилера.
- Експлуатуйте генератор тільки на твердій, рівній поверхні.
- Захищайте генератор від впливу надмірної вологи, пилу, бруду та агресивних випарів.
- **ЗАБОРОНЕНО** вставляти будь-які предмети у вентиляційні отвори (отвори для охолодження)
- Якщо підключені пристрої перегріваються, вимкніть їх і від'єднайте від генератора.

БЕЗПЕКА

ПОПЕРЕДЖЕННЯ ЩОДО КОМПЛЕКТУ ДЛЯ ПАРАЛЕЛЬНОГО ПІДКЛЮЧЕННЯ

Щоб запобігти серйозним травмам, смерті або пошкодженню генераторів та підключеного обладнання внаслідок ураження електричним струмом чи пожежі:

- Дотримуйтесь інструкцій, що додаються до комплекту для паралельного підключення, під час його під'єднання та експлуатації.
- Підключайте лише два однакові інверторні генератори за допомогою паралельного комплекту.
- Підключайте комплект виключно до роз'ємів із позначкою «**Parallel Outlets**» на передній панелі генератора.
- Не знімайте і не підключайте паралельний комплект, коли генератор працює.
- Не використовуйте паралельний комплект, який підключений тільки до одного генератора.

ПРАВИЛА БЕЗПЕКИ ПРИ РОБОТІ З БЕНЗИНОМ І БЕНЗИНОВИМИ ПАРАМИ

- Небезпека пожежі та вибуху. Бензин є легкозаймистим і вибухонебезпечним і може спричинити серйозні опіки або смерть.
- Небезпека пожежі та опіків. НІКОЛИ не відкручуйте і не знімайте кришку паливного бака, коли генератор працює. Вимкніть пристрій і дайте йому охолонути протягом щонайменше п'яти хвилин, перш ніж додавати бензин. Повільно відкрутіть кришку паливного бака.
- У разі загоряння бензину не намагайтеся загасити полум'я, якщо перемикач двигуна/палива не знаходиться в положенні ВИМКНЕНО. Використання вогнегасника на генераторі з відкритим паливним клапаном може створити небезпеку вибуху.

НАЗВИ КОМПОНЕНТІВ

Перед початком експлуатації генератора необхідно прочитати та зрозуміти інструкцію і ознайомитися з правилами безпечної експлуатації.

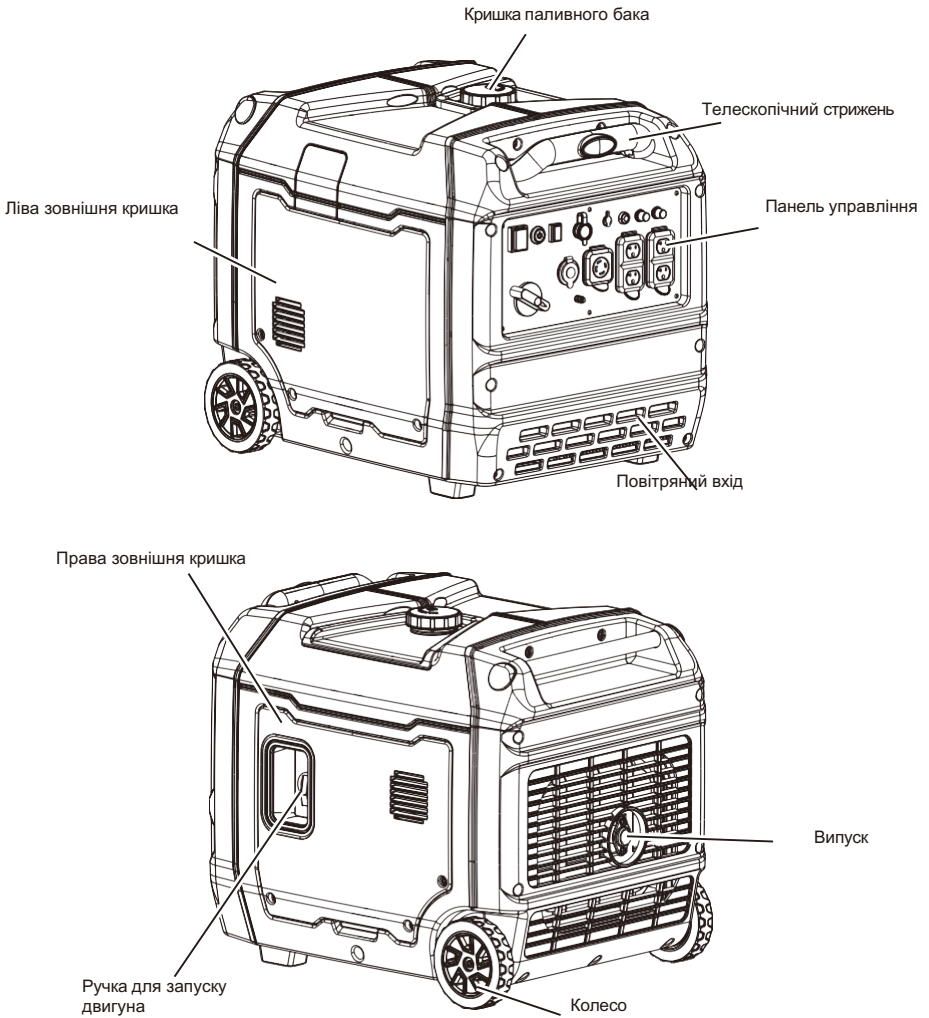

ЗАЯВА: Ілюстрації, використані в цьому посібнику, призначені лише для наочного ознайомлення.

ФУНКЦІ КОНТРОЛЮ

Примітка: Придбаний вами виріб може не мати цих конфігурацій, тому звертайтеся до фактичного виробу.

Перемикач палива

ВИМКНЕНО — вимкнути подачу палива

ОН - Відкрийте паливний канал, і двигун зможе запуститися в звичайному режимі.

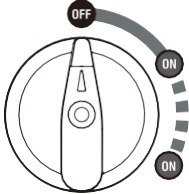

ПЕРЕКЛЮЧАТЕЛЬ ПАЛИВА

Головний вимикач (вимикач двигуна)

OFF - Контур запалювання вимкнений, двигун зупинився.

ВКЛЮЧЕНО - Контур запалювання увімкнено, запустіть двигун.

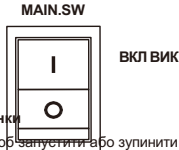

Вимикач запуску/зупинки

Натисніть цю кнопку, щоб запустити або зупинити двигун.



Дистанційне керування

ВИМКНЕНО — генератор не працює.

ОН - Генератор працює.

Сполучення пульта дистанційного керування:

1. Натисніть і утримуйте кнопку запуску більше 5 секунд, доки не загориться червоний індикатор кнопки;

2. Натисніть будь-яку клавішу на пульті дистанційного керування;

3. Червоний індикатор кнопки запуску блимне два або три рази, а потім вимкнеться. З'єднання пульта дистанційного керування з системою дистанційного запуску успішно встановлено.

Порада: Пульт дистанційного керування, що поставляється разом з генератором успішно з'єднано.

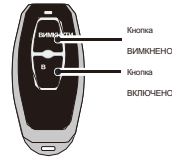

Індикатор рівня масла (червоний)

INDICATOR LIGHT

LOW OIL OVERLOAD OUTPUT



Коли рівень масла в картері опускається нижче лінії безпеки, система захисту масла автоматично вимикає двигун, і загоряється індикатор низького рівня масла; двигун можна запустити знову тільки після доливання масла до необхідного рівня.

Індикатор перевантаження (червоний)

INDICATOR LIGHT

LOW OIL OVERLOAD OUTPUT



Коли загоряється індикатор перевантаження, генератор виявляє, що вихід підключеного електричного обладнання перевантажений, що призводить до перегріву перетворювача частоти або підвищення напруги змінного струму. У цей момент спрацює захист змінного струму і припиняється генерація, щоб захистити генератор і підключене електричне обладнання. Індикатор змінного струму (зелений) вимикається, а індикатор перевантаження (червоний) загоряється, але двигун не зупиняється.

Коли індикатор перевантаження світиться, а генератор не видає вихідної потужності, вживіть таких заходів:

① Вимкніть підключене електричне обладнання та зупиніть генератор.

ФУНКЦІЇ КОНТРОЛЮ

- ② Зменшіть загальну потужність підключеного електричного обладнання до діапазону номінальної потужності.
- ③ Перевірте, чи немає сторонніх предметів, що блокують вхід охолоджуючого повітря, і чи немає відхилень у роботі відповідних компонентів управління. Якщо є якісь проблеми, негайно усуньте їх.
- ④ Після перевірки запустіть двигун.

Індикатор потужності (зелений)

Індикатор змінного струму світиться, коли двигун запущений і працює в нормальному режимі.

Перемикач енергозбереження (LOW IDLE)

НИЗЬКИЙ ХІД

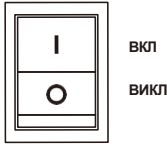

1) «ON»

Коли енергозберігаючий вимикач переведений у положення «ON», швидкість обертання двигуна знижується, коли генератор працює під невеликим навантаженням. Ця функція зменшує витрату палива та рівень шуму.

2) «OFF»

Коли перемикач енергозбереження встановлений у положення «OFF», двигун працює з номінальною швидкістю, незалежно від підключеного навантаження.

Скидання

Якщо інвертор перевантажений, вимикач скидання спрацює. Двигун продовжить працювати, але інвертор не буде видавати вихідну потужність.

Відключіть пристрій та зменшіть навантаження. Натисніть на вимикач для перезапуску, щоб перезапустити його.

СКИНУТИ



Паралельний роз'єм

Для збільшення вихідної потужності змінного струму роз'єми використовуються для підключення двох генераторів одного типу за допомогою спеціальних паралельних шнурів. Роз'єми використовуються тільки для зв'язку між інверторами, вони не можуть використовуватися для виходу змінного струму. Спеціальні паралельні шнури слід придбати окремо, і вони повинні бути затверджені органом сертифікації.

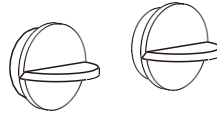

ПАРАЛЕЛЬНИЙ КОНЕКТОР

Вимикач змінного струму

Якщо загальне навантаження змінного струму перевищує номінальний струм, автоматичний вимикач змінного струму спрацює (відключиться) і кнопка вискочить. У цьому випадку відключіть всі навантаження, перезапустіть генератор і натисніть кнопку.

Вимикач(и) змінного струму.



Клемма заземлення

Клемма заземлення використовується для зовнішнього заземлення генератора.



ФУНКЦІЇ КОНТРОЛЮ

Заряджання акумулятора

Тримайте акумулятор генератора повністю зарядженим і готовим до використання, щоб уникнути необхідності використовувати ручний стартер для запуску генератора вручну.

Акумулятор, що поставляється разом з генератором, частково заряджений. Акумулятор може втратити частину заряду, якщо не використовується протягом тривалого часу.

- Після запуску генератора акумулятор одразу почне заряджатися.
- Коли генератор не працює, акумулятор можна зарядити за допомогою зарядного пристрою, що входить до комплекту.
- Заряджайте в сухому місці.
- Час заряджання не повинен перевищувати 30-40 хвилин.

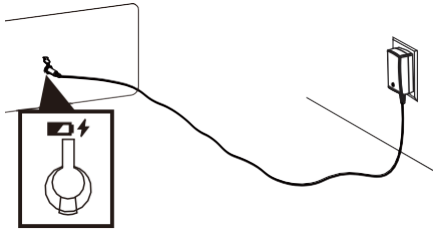

ПІДГОТОВКА

ДОДАТИ МОТОРНЕ МАСЛО

ПОПЕРЕДЖЕННЯ

При поставці в цей генератор не залито масла. Не запускайте генератор без заливки достатньої кількості масла.

УВАГА

Ваш генератор пройшов функціональні випробування на заводі і може містити мінімальну кількість залишкової оливи. Для роботи агрегату необхідна додаткова олива. Не переливайте.

УВАГА

Рекомендований тип масла для типового використання — автомобільне масло 10W-30. Однак для типового використання, включаючи перші 5 годин обкатки двигуна, можна використовувати звичайні масла, зазначені в таблиці «Рекомендований тип моторного масла». Якщо генератор працює в умовах екстремальних температур, зверніться до таблиці «Рекомендований тип моторного масла».

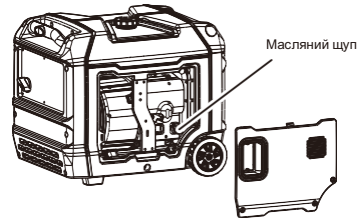

3. Вийміть масляний щуп, щоб додати масло.
4. За допомогою лійки, за необхідності, додайте відповідний тип масла, поки рівень масла не досягне належного рівня. Для загального використання рекомендується масло SAE 10W-30. НЕ ПЕРЕЛИВАЙТЕ. Встановіть масляний щуп і закріпіть кришку для технічного обслуговування.

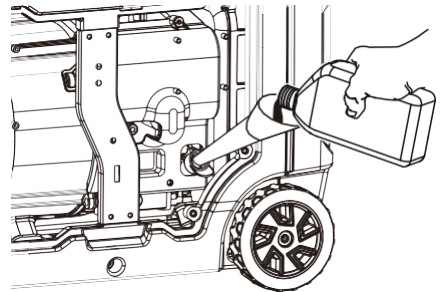

5. Щодня перевіряйте рівень моторної оливи та доливайте її за потреби.

| Рекомендований тип моторної оливи | |
|--------------------------------------|---|
| |  |
| °C | -20 0 20 40 60 80 100 120 |
| °F | -28,9 -17,8 -6,7 4,4 15,6 26,7 37,8 48,9 |
| Температура навколишнього середовища | |

1. Встановіть генератор на тверду, рівну поверхню.
2. З правого боку генератора ослабте гвинти та зніміть кришку для технічного обслуговування.

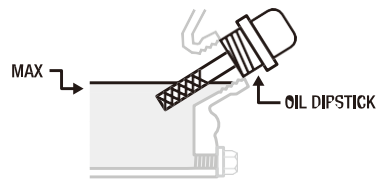

УВАГА

Після додавання масла візуальна перевірка повинна показати, що масло знаходиться приблизно на 1-2 різьби від витікання з отвору для заливання. При використанні щупа для перевірки рівня масла НЕ вкручуйте щуп під час перевірки.

ПІДГОТОВКА

ОБЕРЕЖНО

Цей двигун оснащений системою відключення при низькому рівні масла і зупиниться, коли рівень масла в картері опуститься нижче критичного рівня.

ДОДАТИ БЕНЗИН

ПОПЕРЕДЖЕННЯ



ЩОБ ЗАПОБІГТИ СЕРЙОЗНИМ ТРАВМАМ ВІД ВОГНЮ:
Заправляйте бензином у добре провітрюваному приміщенні, подалі від джерел займання. Якщо двигун нагрівся під час роботи, вимкніть його і зачекайте, поки він охолоне, перш ніж додавати бензин. Не паліть.

1. Переконайтеся, що генератор стоїть на твердій, рівній поверхні.
2. Відкрутіть кришку паливного бака і відкладіть її вбік.
3. Повільно залийте бензин у паливний бак. Будьте обережні, щоб не перелити. Датчик рівня палива у верхній частині паливного бака показує, скільки бензину знаходиться у паливному баку генератора.

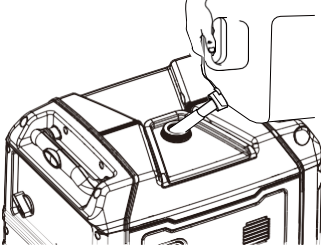

4. Встановіть кришку паливного бака на місце і витріть розлитий бензин сухою ганчіркою, а потім приберіть ганчірку з цього місця.

НЕБЕЗПЕКА

Не переповнюйте бензиновий бак. Переповнення може призвести до пожежі, вибуху або смерті.

ПОПЕРЕДЖЕННЯ

Бензин може розширюватися. Не заповнюйте бензобак доверху. Залишайте мінімум 1,5 дюйма вільного простору. Пери бензину легкозаймисті. Не заповнюйте бак поблизу відкритого вогню. Завжди перевіряйте, чи не розлився бензин.

- Для забезпечення безперебійної роботи генератора використовуйте тільки свіжий неетилований бензин.
- Ніколи не використовуйте суміш масла та бензину. Ніколи використовуйте старий бензин.
- Не допускайте потрапляння бруду або води в бензобак.
- Бензин може старіти в баку, що ускладнить у майбутньому важко запустити генератор.
- Ніколи не зберігайте генератор протягом тривалого часу з бензином у баку.

ПІДКЛЮЧЕННЯ АКУМУЛЯТОРА

1. З правого боку генератора ослабте гвинти і зніміть кришку.
2. Штекер акумулятора з швидким підключенням попередньо встановлений на акумуляторі. Зніміть кабельну стяжку, що фіксує штекери, вирівняйте кольори, а потім щільно натисніть, щоб з'єднати їх.

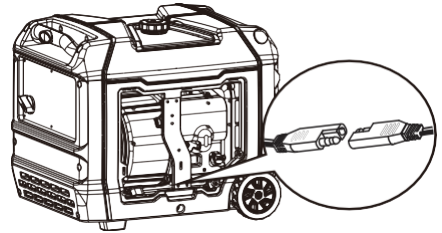

3. Встановіть кришку для технічного обслуговування.

Примітка: Генератор оснащений функцією заряджання акумулятора. Після запуску двигуна невеликий струм повільно заряджатиме акумулятор.

Експлуатація

РОЗТАШУВАННЯ ГЕНЕРАТОРА

ПОПЕРЕДЖЕННЯ

НІКОЛИ не використовуйте генератор всередині будь-якої будівлі, гаража, підвалу, підпілля, сараю або приміщення, включаючи відсік для генератора в рекреаційному транспортному засобі.

НІКОЛИ не використовуйте та не запускайте генератор у багажнику позашляховика, кемпера, причепа, вантажівки (зі звичайними бортами, плоским або іншим типом кузова), під сходами, у сходовій клітці, біля стін або будівель, а також у будь-якому іншому місці, де може бути обмежений приплив повітря або накопичуватися вихлопні гази.

НЕ використовуйте та не зберігайте генератор у вологих погодних умовах, таких як дощ або сніг. Використання генератора у вологих умовах може призвести до серйозних травм або смерті внаслідок ураження електричним струмом.

Генератори повинні знаходитися на відстані не менше 5 футів (1,5 м) від усіх горючих матеріалів.

Генератори також повинні мати мінімум 5 футів (1,5 м) вільного простору для циркуляції повітря з усіх боків, щоб забезпечити належне охолодження, технічне обслуговування та ремонт.

Завжди розміщуйте генератор у добре провітрюваному приміщенні. **НІКОЛИ** не розміщуйте генератор поблизу вентиляційних отворів або в місцях, де вихлопні гази можуть потрапити в житлові або закриті приміщення.

Завжди ретельно враховуйте вітер і повітряні потоки при розміщенні генератора.

Завжди дайте генераторам охолонути перед транспортуванням або зберіганням.

Недотримання належних заходів безпеки може призвести до травмування, пошкодження генератора та втрати гарантії.

ПОПЕРЕДЖЕННЯ

Під час роботи глушник і вихлопні гази нагріваються. Якщо простір для охолодження недостатній або генератор заблокований чи закритий, температура може швидко підвищитися і призвести до пожежі.

ЗАПУСК ГЕНЕРАТОРА

1. Переконайтеся, що генератор стоїть на твердій, рівній поверхні.
2. Відключіть всі електричні навантаження від генератора. Ніколи не запускайте і не зупиняйте генератор, якщо до нього підключені або увімкнені електричні пристрої.
3. Поверніть перемикач палива в положення «ON» (УВІМКНЕНО).

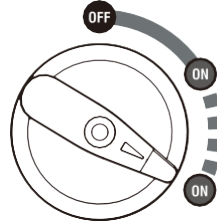

4. Натисніть LOW IDLE (НИЗЬКА ХОДЬБА), щоб вимкнути.

LOW IDLE

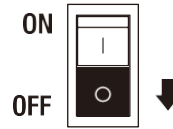

5. Натисніть головний вимикач у положення «ON».

MAIN SW.

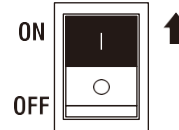

Експлуатація

6. Виберіть метод запуску

Пуск за допомогою ручного стартера: міцно візьміться за ручку стартера і повільно тягніть її, поки не відчуєте опір, дайте їй повернутися у вихідне положення, а потім швидко потягніть.

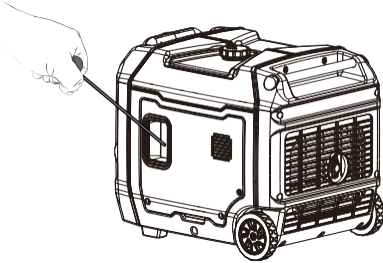

Пуск натисканням кнопки: натисніть кнопку пуску на 1-3 секунди, а потім відпустіть, щоб запустити генератор.

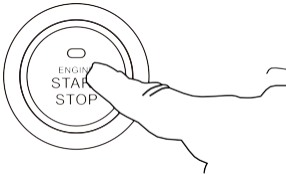

Дистанційний запуск: Натисніть і утримуйте кнопку ON на брелку дистанційного запуску протягом однієї секунди.

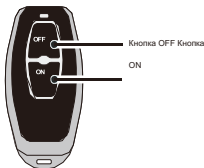

7. Підключіть пристрої.

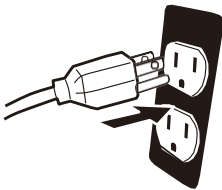

Паралельна робота

Порти для паралельного підключення дозволяють підключити два генератори, щоб збільшити загальну доступну електричну потужність. Дотримуйтеся інструкцій, що входять до комплекту для паралельного підключення, для правильної установки та експлуатації.

Індикатор перевантаження

Примітка: Індикатор OVERLOAD (Перевантаження) може загорятися на кілька секунд під час запуску великого пристрою. Це нормально для навантажень, що наближаються до потужності цього генератора.

1. Загальне сумарне навантаження через розетки генератора не повинно перевищувати робочу потужність пристрою.
2. Якщо індикатор OVERLOAD (Перевантаження) загоряється і генератор перестає виробляти енергію, це означає, що він перевантажений.
3. Вимкніть і відключіть усі електричні пристрої та зупиніть двигун. Порівняйте вимоги пристроїв з номінальною потужністю генератора та, якщо необхідно, зменште загальну потужність підключених пристроїв. Приберіть все, що може обмежувати вентиляцію генератора.
4. Перевірте, чи не спрацювали автоматичні вимикачі, і переконайтеся, що ВСІ автоматичні вимикачі скинуті, перш ніж знову запускати генератор.
5. Запустіть двигун і підключіть пристрої, намагаючись не перевантажувати генератор.

Індикатор низького рівня масла

1. Якщо рівень моторного масла занадто низький, загоряється індикатор НИЗЬКИЙ РІВЕНЬ МАСЛА і двигун автоматично вимикається.
2. Двигун не можна запустити, поки не буде додано необхідну кількість масла. Додайте масло відповідного типу, поки рівень масла не досягне необхідного рівня. Для загального використання рекомендується масло SAE 10w-30.

УВАГА

Не працюйте двигуном з недостатньою кількістю масла. Двигун вимкнеться, якщо рівень моторного масла занадто низький.

Експлуатація

Низький холостий хід

1. Увімкніть режим низьких оборотів холостого ходу, щоб обмежити шум і споживання палива при невеликому навантаженні генератора.
2. Вимкніть режим низьких оборотів холостого ходу, щоб двигун працював на повній швидкості за таких умов:
 - Запуск генератора.
 - Якщо навантаження перевищує 50%, рекомендується вимкнути режим низьких оборотів.

Селектор напруги (опціонально)

Селектор напруги дозволяє отримати більше струму в розетках 120 В, якщо вихідна напруга 240 В не потрібна:

- Перемикач тільки на 120 В: розетки 120 В і розетки з подвійною напругою 120 В/240 В можуть використовуватися, але розетки з подвійною напругою 120 В/240 В можуть видавати тільки 120 В.
- Перемикач на 120 В/240 В: можна використовувати розетки як 120 В, так і 240 В.

ПРИМІТКА: Не змінюйте положення перемикача під час навантаження. Для паралельної роботи положення перемикача має бути 120/240 В.

ВИМКНЕННЯ ГЕНЕРАТОРА

1. Вимкніть і від'єднайте всі підключені електричні навантаження. Ніколи не запускайте і не зупиняйте генератор, коли до нього підключені або увімкнені електричні пристрої.

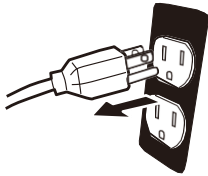

2. Виберіть режим зупинки:

Кнопка зупинки: натисніть кнопку, щоб вимкнути генератор.

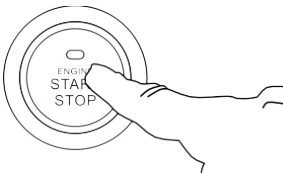

Дистанційне зупинення: утримуйте кнопку OFF на пульті дистанційного запуску протягом однієї секунди.

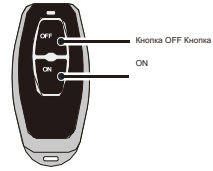

3. Натисніть головний вимикач, щоб перевести його в положення «OFF».

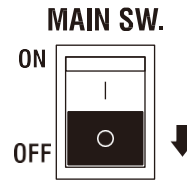

4. Поверніть ручку вибору палива в положення ВИМКНЕНО.

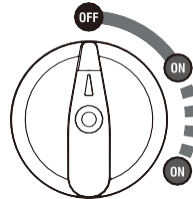

5. Видаліть або витратіть весь необроблений бензин, якщо плануєте зберігати генератор довше 3 місяців.

6. Якщо генератор не використовується протягом тривалого часу, від'єднайте проводку акумулятора.

ВИКОРИСТАННЯ ГЕНЕРАТОРА

УМОВИ ЕКСПЛУАТАЦІЇ ГЕНЕРАТОРА

- Допустима температура: від -5 °C до 40 °C;
- Допустима вологість: нижче 95%;
- Допустима висота над рівнем моря: регіони нижче 1500 м (у регіонах вище 1000 м слід використовувати при зниженій потужності).

Стандартні атмосферні умови

- Температура навколишнього середовища T_r : 298k

(77°F)(25°C)

- Відносна вологість повітря Фг: 30%.
- Абсолютний атмосферний тиск P_r : 100 кПа **Коли фактичні умови навколишнього середовища не відповідають умовам вихідної потужності генераторної установки:**
- Кожне підвищення температури навколишнього середовища на 41°F (5°C) призводить до зниження потужності генератора приблизно на 2%
- Кожне підвищення відносної вологості повітря на 30% зменшує потужність генератора приблизно на 1,5%
- Кожні 300 м підвищення над рівнем моря знижує потужність генератора приблизно на 4,5%

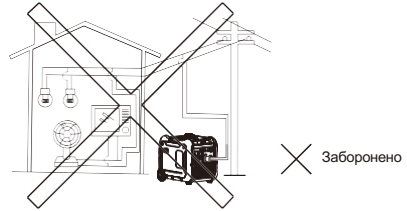
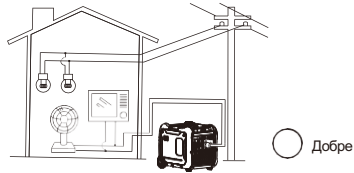

ПІДКЛЮЧЕННЯ ГЕНЕРАТОРА

- Коли генератор підключається до побутового джерела живлення як резервне джерело живлення, підключення повинно виконуватися професійним електриком або

○ Добре

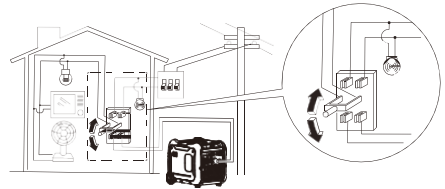

особа, яка добре знається на електриці.

- Після підключення навантаження до генератора ретельно перевірте, чи є електричне підключення безпечним і надійним. Неправильне електричне підключення може призвести до пошкодження генератора, його загоряння або пожежі.
 - Не підключайте цей генератор до комерційної електромережі.
 - При подовженні кабелю переконайтеся, що його довжина не перевищує зазначену.
- ① Площа перетину 60 м становить 1,5 мм².
 - ② Площа поперечного перерізу 100 м становить 2,5 мм²
- Зовнішній вигляд подовжувача повинен бути захищений шаром міцної та еластичної гумової оболонки (IEC25) або іншими замінниками.

Підключення змінного струму

ПОПЕРЕДЖЕННЯ Перед підключенням вилки слід відключити все електричне обладнання.

УВАГА

- Перед підключенням до генератора переконайтеся, що все електричне обладнання, включаючи дроти та вилки, знаходиться в хорошому стані.
- Переконайтеся, що всі навантаження, які живить генератор, знаходяться в межах номінального діапазону навантаження.
- Переконайтеся, що струм навантаження знаходиться в межах номінального струму розетки.

Порада: Переконайтеся, що генератор заземлений, і якщо електричне обладнання вимагає заземлення, генератор також повинен бути заземлений.

ВИКОРИСТАННЯ ГЕНЕРАТОРА

- ① Запустіть двигун;
- ② Переведіть енергозберігаючий вимикач у положення «ON»;
- ③ Вставте вилку в розетку змінного струму;
- ④ Переконайтеся, що індикатор змінного струму світиться;
- ⑤ Увімкніть електричне обладнання.

Порада: Перед збільшенням оборотів двигуна перемикач низьких оборотів повинен бути переведений в положення «OFF». Якщо генераторна установка живить кілька навантажень або електричних приладів, запускайте їх від найбільшого до найменшого відповідно до розміру кожного електричного приладу.

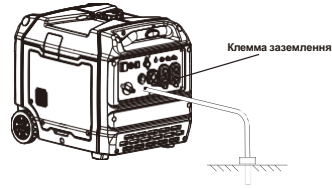

ДІАПАЗОН ЗАСТОСУВАННЯ

Перед використанням генератора переконайтеся, що загальне навантаження знаходиться в межах номінального діапазону навантаження генератора, інакше генератор може бути пошкоджений.

Порада:

- AC і DC можна використовувати одночасно, але загальна потужність не повинна перевищувати номінальну вихідну потужність.
- Коли загальна потужність перевищує номінальну потужність, загоряється індикатор перевантаження.

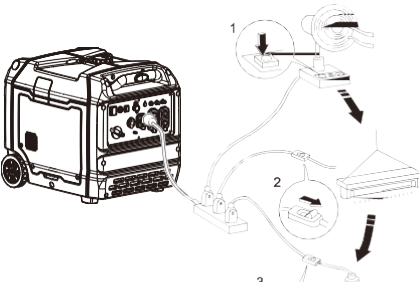

Заземлення генератора

Щоб запобігти пошкодженню генератора внаслідок ураження електричним струмом або неправильного використання електрообладнання, рекомендується заземлити генератор за допомогою хорошого провідника з ізоляційною оболонкою.

- ① Використовуйте заземлюючий провід з достатньою електроенергетичною потужністю;
- ② Надійно підключіть один кінець заземлювального дроту до заземлювального болта на панелі управління генераторної установки;
- ③ Вставте заземлюючий елемент (залізний стрижень діаметром 5 ~ 10 мм) на 200 мм вглиб землю і виведіть його назовні за допомогою провідника;
- ④ Надійно підключіть інший кінець заземлювального дроту до заземлювального

СЕРВІС ТА ТЕХНІЧНЕ ОБСЛУГОВУВАННЯ

Належне технічне обслуговування та сервіс є найкращою гарантією безпечної, економічної та надійної експлуатації. Це також сприяє захисту навколишнього середовища.

Щоб підтримувати генератор у належному стані, необхідно регулярно перевіряти та обслуговувати його. Графік технічного обслуговування є таким:

| Цикл технічного обслуговування | | Кожен | Перший через 1 місяць або 20 годин | Потім кожні три місяці або кожні 50 годин | 100 годин на рік або використання |
|---|--------------------------|---|------------------------------------|---|-----------------------------------|
| Пункт | | | | | |
| Моторна олива | Перевірка-заправка | √ | | | |
| | Замінити | | √ | √ | |
| Коробка передач Масло (якщо є) | Перевірити масло | √ | | | |
| | Замінити | | √ | √ | |
| Елемент повітряного фільтра | Перевірка | √ | | | |
| | Очистити | | √ | | |
| | Заміна | | | √ | |
| Осадочний стакан (якщо є) | Очистити | | | | √ |
| Свічка запалювання | Очистити-відрегулювати | | | | √* |
| Іскровий елімінатор | Очищення | | | √ | |
| Холостий хід (якщо є)** | Перевірити-відрегулювати | | | | √ |
| Зазор клапанів** | Перевірка-регулювання | | | | √ |
| Паливний бак і паливний фільтр*** | Очистити | | | | √ |
| Паливопровід | Перевірка | Кожні два роки (за необхідності замінити) | | | |
| Головка циліндра, поршень | Видалення нагару** | Об'єм < 225 см ³ , кожні 125 годин; об'єм ≥ 225 см ³ , кожні 250 годин. | | | |
| <p>* Ці деталі слід замінити, якщо необхідно;</p> <p>** Ці елементи повинні обслуговуватися дилером, уповноваженим Компанією, якщо користувач не має відповідних інструментів та навичок з технічного обслуговування.</p> | | | | | |

СЕРВІС ТА ТЕХНІЧНЕ ОБСЛУГОВУВАННЯ

УВАГА

- Якщо пристрій часто працює в умовах високої температури або високого навантаження, масло слід міняти кожні 25 годин;
- Якщо він часто працює в запиленому або суворому середовищі, елемент повітряного фільтра слід чистити кожні 10 годин. При необхідності елемент повітряного фільтра слід замінювати кожні 25 годин;
- Технічне обслуговування повинно проводитися під час вибіркових перевірок або регулярних планових перевірок;
- Якщо термін технічного обслуговування минув, виконайте технічне обслуговування якомога швидше відповідно до таблиці вище.

ПОПЕРЕДЖЕННЯ

Перед виконанням будь-якого технічного обслуговування спочатку вимкніть двигун. Двигун повинен бути встановлений у горизонтальному положенні. Щоб запобігти запуску двигуна, від'єднайте ковпачок свічки запалювання від свічки. Не використовуйте його в приміщенні, тунелі, печері або інших місцях з поганою вентиляцією. Переконайтеся, що робоча зона добре провітрюється. Вихлопні гази двигуна містять токсичні гази, оксиди вуглецю, і їх вдихання може спричинити шок, втрату свідомості і навіть смерть.

ПЕРЕВІРКА ТА ЗАПРАВКА ПАЛИВОМ

ПОПЕРЕДЖЕННЯ

ЩОБ ЗАПОБІГТИ СЕРІОЗНИМ ТРАВМАМ ВІД ВОГНЮ:

Заправляйте паливний бак у добре провітрюваному приміщенні, подачі від джерел займання. Якщо двигун нагрівся під час роботи, вимкніть його і дочекайтеся, поки він охолоне, перш ніж додавати паливо. Не паліть.

1. Очистіть кришку паливного бака та область навколо неї.
2. Відкрутіть і зніміть кришку паливного бака.
3. Зніміть фільтр і видаліть бруд та сміття. Потім встановіть фільтр на місце.

Примітка: Не використовуйте бензин, що містить більше 10% етанолу (E10). Не використовуйте етанол E85. Додайте стабілізатор палива до бензину, інакше гарантія буде АНУЛЬОВАНА.

Примітка: Не використовуйте бензин, який зберігався в металевому або брудному паливному баку. Це може призвести до потрапляння частинок у карбюратор, що вплине на роботу двигуна та/або спричинить його пошкодження.

4. За необхідності заповніть паливний бак приблизно на 1 дюйм нижче горловини заправки безсвинцевим бензином з октановим числом 87, обробленим стабілізатором палива. Дотримуйтесь рекомендацій виробника стабілізатора палива щодо його використання.
5. Встановіть кришку паливного бака.
6. Перед запуском двигуна витріть розлите паливо і дайте надлишки випаруватися. Щоб запобігти ВІНИКНЕННЮ ПОЖЕЖИ, не запускайте двигун, поки в повітрі відчувається запах палива.

ЗМІНА МОТОРНОГО МАСЛА

ПОПЕРЕДЖЕННЯ

Не зливайте масло відразу після вимкнення генератора. Під час роботи масло дуже гаряче і може спричинити серйозні опіки.

1. Переконайтеся, що двигун зупинений і знаходиться в горизонтальному положенні.
2. Зніміть праву зовнішню кришку.

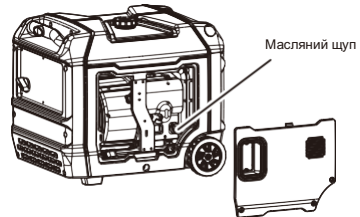

3. Знайдіть шланг для зливу масла (зліва від щупа), поставте під маслоприймач (або інший підходящий посуд), відкрутіть кришку масляного шланга, трохи нахиліть генератор, щоб полегшити злив, і дочекайтеся повного зливу масла. Утилізуйте відпрацьоване масло.

СЕРВІС ТА ТЕХНІЧНЕ ОБСЛУГОВУВАННЯ

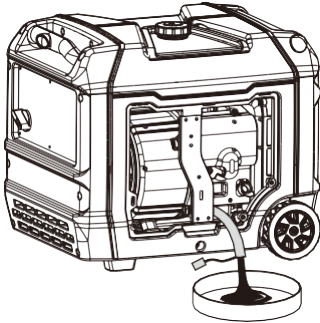

4. Встановіть кришку шланга для зливу масла. Вставте шланг для зливу масла назад у генератор.
5. Додайте відповідний тип масла, поки рівень масла не досягне належного рівня. Для загального використання рекомендується масло SAE 10w-30.

Примітка: під час додавання масла переконайтеся, що генератор знаходиться в горизонтальному положенні, щоб запобігти переливу, який може призвести до пошкодження двигуна.

6. Перевірте рівень масла. Рівень масла повинен бути трохи нижче краю отвору, як показано на малюнку.

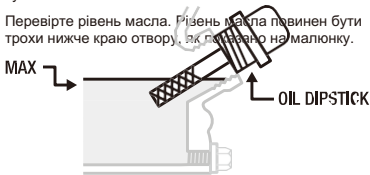

7. Вкрутіть масляний щуп за годинниковою стрілкою і встановіть кришку для технічного обслуговування.

УВАГА

Не намагайтеся запустити двигун з недостатньою кількістю масла. Двигун не запуститься, якщо рівень масла низький або його немає взагалі.

ТЕХНІЧНЕ ОБСЛУГОВУВАННЯ ІСКРОЗАХИСНОГО ПРИБОРУ

ПОПЕРЕДЖЕННЯ

ЩОБ ЗАПОБІТИ СЕРІОЗНИМ ТРАВМАМ І ПОЖЕЖІ: Експлуатуйте тільки з встановленим відповідним іскрогасником.

ПОПЕРЕДЖЕННЯ

Під час роботи цього обладнання можуть утворюватися іскри, які можуть спричинити пожежу в сухій рослинності. Може знадобитися іскрогасник. Оператор повинен звернутися до місцевих пожежних служб для отримання інформації про закони та правила, що стосуються вимог щодо запобігання пожежам.

1. Дайте генератору повністю охолонути.
2. Вкрутіть гвинти з задньої частини генератора.
3. Зніміть вихлопну трубу та іскрогасник.
4. Очистіть іскрогасник за допомогою дрітної щітки (продається окремо). Замініть іскрогасник, якщо він пошкоджений.

ПОПЕРЕДЖЕННЯ

ЩОБ ЗАПОБІТИ СЕРІОЗНИМ ТРАВМАМ ВІД ВИПАДКОВОГО ВИНИКНЕННЯ ПОЖЕЖІ, відразу після очищення і перед подальшою експлуатацією встановіть іскрогасник на місце.

ОБСЛУГОВУВАННЯ СВІЧОК ЗАПАЛЮВАННЯ

1. Відкрийте ліву зовнішню кришку та кришку для обслуговування свічок запалювання.

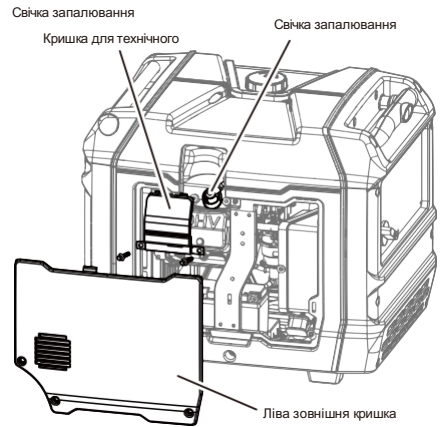

2. Від'єднайте ковпачок свічки запалювання від кінця свічки. Очистіть сміття навколо свічки запалювання.

СЕРВІС ТА ТЕХНІЧНЕ ОБСЛУГОВУВАННЯ

3. За допомогою ключа для свічок запалювання зніміть свічку запалювання.

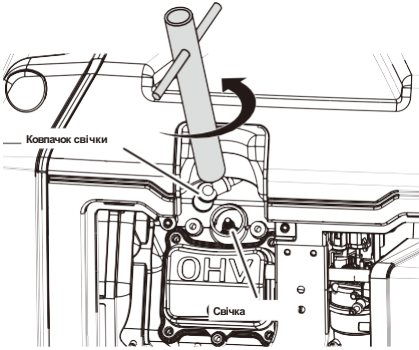

4. Огляньте свічку запалювання: якщо електрод замаслений маслом, очистіть його чистою сухою ганчіркою. Якщо на електроді є відкладення, очистіть його латунною дрітчастою щіткою. Якщо білий ізолятор тріснутий або відколений, замініть свічку запалювання.

0,7~0,8 мм



Стандартна свічка запалювання:

VR6ES Зазор свічки запалювання: **0,7-0,8 мм**

Порада: Зазор свічки запалювання необхідно виміряти лінійним товщиноміром і, за необхідності, відрегулювати.

5. При встановленні нової свічки запалювання відрегулюйте зазор свічки відповідно до технічних характеристик, наведених у таблиці технічних характеристик. Не піддавайте центральний електрод, оскільки це може пошкодити свічку запалювання.

6. Нанесіть антизадирний матеріал на різьбу свічки запалювання. Встановіть нову або очищену свічку запалювання в двигун.

Момент затягування холодної свічки запалювання: 22,5 Нм

Порада: Якщо під час встановлення свічки запалювання немає динамометричного ключа, краще оцініти

Метод полягає в тому, щоб після закручування на місце закрутити його з зусиллям на 1/4-1/2 обороту, але свічку запалювання слід закрутити з зазначеним моментом затягування якомога швидше.

УВАГА

Затягніть свічку запалювання належним чином. Якщо свічка запалювання ослаблена, це призведе до перегріву двигуна. Якщо затягнути занадто сильно, різьба в блоці двигуна буде пошкоджена.

7. Встановіть ковпачок свічки запалювання та ліву зовнішню кришку.

ПОВІТРЯНИЙ ФІЛЬТР

Брудний повітряний фільтр може перешкоджати надходженню повітря в карбюратор. Щоб запобігти виходу карбюратора з ладу, регулярно обслуговуйте повітряний фільтр. При використанні в запыленому середовищі його слід обслуговувати частіше.

1. Зніміть ліву зовнішню кришку.

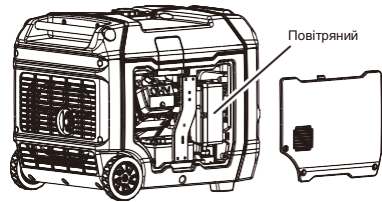

2. Зніміть болт повітряного фільтра, щоб зняти кришку повітряного фільтра.
3. Зніміть пінопластовий елемент очисника.

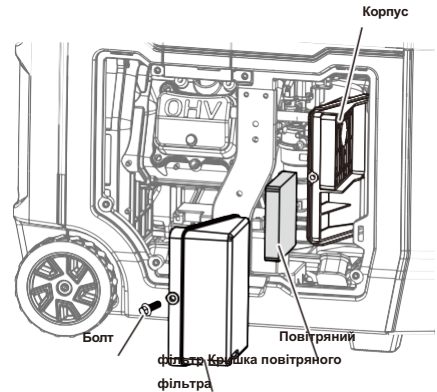

СЕРВІС ТА ТЕХНІЧНЕ ОБСЛУГОВУВАННЯ

4. Очистіть компоненти за допомогою миючого засобу. Після очищення оберніть компоненти тканиною і закрутіть їх насухо.



5. Нанесіть кілька крапель масла на пінопластовий фільтрувальний елемент і видавіть надлишок масла. Пінопластовий очисний елемент повинен бути вологим, але масло не повинно капати.

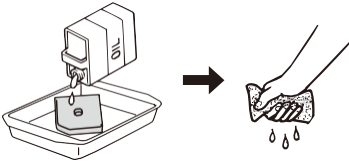

УВАГА

Не скручуйте елемент піноутворювача з надмірною силою, щоб уникнути пошкодження.

6. Вставте піноочисний елемент у повітряний очищувач.

Порада: Переконайтеся, що поверхня пінопластового очисного елемента щільно прилягає до повітряного фільтра і що немає щілин, через які може витікати повітря.

7. Встановіть порожню кришку повітряного фільтра назад у вихідне положення та затягніть гвинти.

8. Встановіть ліву зовнішню кришку і затягніть болт.

УВАГА

Не запускайте двигун до того, як буде зібраний повітряний фільтр, оскільки це призведе до утворення надмірної кількості токсичних газів і зносу циліндра.

ЗБЕРІГАННЯ ТА ТРАНСПОРТУВАННЯ

ЗБЕРІГАННЯ ГЕНЕРАТОРА

Якщо генератор зберігається протягом тривалого часу, для запобігання старінню необхідно вжити певних заходів щодо зберігання.

1. Вимкніть генератор.
2. Відкрийте кришку паливного бака, щоб вийняти сітку паливного фільтра. Перекачайте все паливо з паливного бака в спеціальний паливний бак, а потім знову встановіть кришку паливного бака.

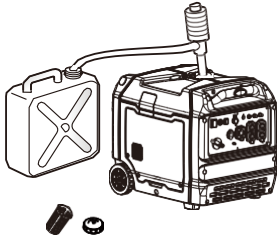

3. Запустіть двигун, щоб спалити паливо в карбюраторі, а потім вимкніть його.

Порада: Не підключайте жодного електричного обладнання. Час роботи двигуна залежить від кількості палива, що залишилося в паливному баку.

4. Відкрутіть болт зливу палива на карбюраторі та злийте паливо з карбюратора в спеціальний паливний бак. Затягніть болт зливу палива.

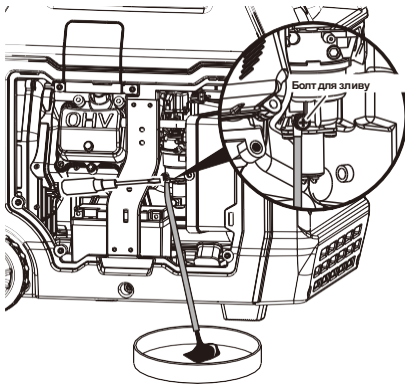

5. Відкрутіть масляний шуп і злийте масло з картера. Залейте нове масло до верхньої межі, а потім встановіть масляний шуп.

6. Вийміть свічку запалювання і налійте 5-10 мл чистого масла в камеру згоряння. Поверніть колінчастий вал кілька разів, щоб розподілити масло, а потім встановіть свічку запалювання на місце.

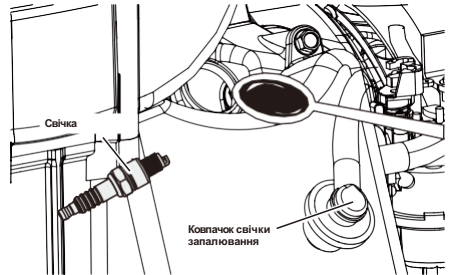

7. Акуратно потягніть за ручку запуску, поки не відчуете опір, що дозволить закрити впускний і випускний клапани.
8. Від'єднайте плюсовий і мінусовий дроти акумулятора.
9. Розмістіть генераторну установку в чистому та сухому місці.

ТРАНСПОРТУВАННЯ ГЕНЕРАТОРА

- Під час транспортування генераторного агрегату слід переконатися, що паливо не розливається.
- Не заливайте надмірну кількість палива в паливний бак.
- Не запускайте генератор і уникайте прямого сонячного світла.
- Не транспортуйте генераторну установку по нерівній дорозі протягом тривалого часу.

ПІДГОТОВКА ДО ВИКОРИСТАННЯ ПІСЛЯ ЗБЕРІГАННЯ

1. Повільно потягніть за шнур стартера кілька разів, щоб очистити циліндр від масла або видалити з насоса захисний ковпачок, який, можливо, був встановлений перед зберіганням.
2. Вийміть свічку запалювання з циліндра. Витріть масло зі свічки запалювання, поверніть її в циліндр і затягніть.
3. Знову підключіть провід свічки запалювання.
4. Заправте двигун відповідно до попередніх інструкцій у цьому посібнику.

ВИРІШЕННЯ НЕСПРАВНОСТЕЙ

| Проблема | Можливі причини | Ймовірні рішення |
|-----------------------|---|---|
| Двигун не запуститься | ПРОБЛЕМИ, ПОВ'ЯЗАНІ З ПАЛИВОМ Немає палива в баку або закритий паливний кран. Стартер (дросель) не знаходиться в положенні "ПУСК", двигун холодний. Використовується паливо, що містить понад 10% етанолу (E15, E20, E85 тощо). Паливо низької якості або старий та зіпсований бензин. Карбюратор не заправлений. Забруднені паливні магістралі. Застрягла голка карбюратора. Запах палива можна відчути в повітрі. Занадто багато палива в камері. Це може бути спричинено заклинюванням голки карбюратора. Засмічений паливний фільтр. | ПРОБЛЕМИ, ПОВ'ЯЗАНІ З ПАЛИВОМ 1. Заповніть паливний бак свіжим стабілізованим неестильованим бензином з октановим числом не менше 87 та відкритий паливний кран. Не використовуйте паливо, що містить більше 10% етанолу (E15, E20, E85 тощо). 3. Встановіть стартер у положення «ПУСК». 3. Злийте з паливної системи бензин, багатий на етанол. Замініть усі компоненти, пошкоджені етанолом. Використовуйте лише свіжий, стабілізований неестильований бензин з октановим числом не менше 87. Не використовуйте паливо, що містить більше 10% етанолу (E15, E20, E85 тощо). Використовуйте свіжий, стабілізований неестильований бензин з октановим числом не менше 87. Не використовуйте паливо, що містить більше 10% етанолу (E15, E20, E85 тощо). Потягніть за ручку стартера, щоб запустити двигун. 6. Очистіть проходи паливною присадкою. Сильні відкладення можуть вимагати ретельнішого очищення. 7. Обережно постукайте по боковій стороні поплавкової камери карбюратора ручкою викрутки. 8. Поверніть дросельну заслінку в положення «РОБОТА». Вийміть свічку запалювання та кілька разів потягніть за ручку стартера, щоб провентилувати камеру. Встановіть свічку запалювання назад і поверніть дросель у положення «ПУСК». Замініть паливний фільтр. |
| | ПРОБЛЕМИ З ЗАПАЛЮВАННЯМ (ІСКРОЮ) 1. Вимикач живлення знаходиться у положенні ВІМК. 2. Ковпачок свічки запалювання неправильно підключений. 3. Електродр свічки запалювання вологий або брудний. Зазор свічки запалювання неправильний. Зламаний ковпачок свічки запалювання. 6. Спрацював автоматичний вимикач (лише для моделей з електричним запуском). 7. Неправильний кут випередження запалювання або несправна система запалювання | ПРОБЛЕМИ З ЗАПАЛЮВАННЯМ (ІСКРОЮ) 1. Поверніть вимикач живлення у положення УВІМК. Правильно підключіть ковпачок свічки запалювання. Очистіть свічку запалювання. Правильно відрегулюйте зазор свічки запалювання. Замініть ковпачок свічки запалювання. 6. Скиньте автоматичний вимикач. Перевірте проводку та стартер, якщо автоматичний вимикач продовжує спрацьовувати. 7. Зверніться до кваліфікованого спеціаліста для діагностики та ремонту системи запалювання. |
| | ПРОБЛЕМИ ЗІ СТИСКОМ 1. Циліндр без змащення. Проблема після тривалого зберігання. 2. Нещільно закріплена або зламана свічка запалювання. (Під час спроби запуску двигуна чути свистячий звук.) 3. Нещільно закріплена головка блоку циліндрів або пошкоджена прокладка головки блоку циліндрів. (Під час спроби запуску двигуна чути свистячий звук.) Неправильно відрегульовані або заблоковані клапани або коромисла. | ПРОБЛЕМИ, ПОВ'ЯЗАНІ ЗІ СТИСНЕННЯМ Налійте столову ложку олії в отвір свічки запалювання. Поверніть двигун кілька разів і спробуйте завести його знову. Затягніть свічку запалювання. Якщо це не допоможе, замініть свічку запалювання. Якщо проблема не зникає, можливо, проблема з прокладкою головки блоку циліндрів; див. пункт №3. Затягніть головку блоку циліндрів. Якщо це не вирішить проблему, замініть прокладку головки блоку циліндрів. 4. Регулювання/ремонт клапанів та коромисел повинен виконувати кваліфікований технік. |

ВИРІШЕННЯ НЕСПРАВНОСТЕЙ

| | | |
|--|--|---|
| | ПРОБЛЕМИ З МОТОРНОЮ ОЛИВОЮ 1. Занадто низький рівень моторної оливи. 2. Двигун встановлено на схилі, що автоматично вимикається при низькому рівні оливи. | ПРОБЛЕМИ З МОТОРНОЮ ОЛИВОЮ 1. Залийте моторну оливу до належного рівня. Перевіряйте рівень моторної оливи перед кожним використанням. 2. Запустіть двигун на рівній поверхні. Перевірте рівень моторної оливи. |
| | ПРОБЛЕМИ, ПОВ'ЯЗАНІ З ФІЛЬТРОМ ІСКРОГАСНИКА 1. Забруднювальний фільтр засмічений сажею. | ПРОБЛЕМИ, ПОВ'ЯЗАНІ З ФІЛЬТРОМ ІСКРОГАСНИКА 1. Очистіть та замініть фільтр перешкод. |



Дотримуйтесь усіх запобіжних заходів під час діагностики або технічного обслуговування генераторної установки чи двигуна.

ВИРІШЕННЯ НЕСПРАВНОСТЕЙ

| Проблема | Можливі причини | Ймовірні рішення |
|---|---|--|
| У двигуні виникають пропуски запалювання. | <p>Нещільно закручений ковпачок свічки запалювання</p> <p>Неправильний зазор між електродами свічки запалювання або пошкоджена свічка запалювання</p> <p>Несправний ковпачок свічки запалювання</p> <p>Старий або неякісний бензин</p> <p>Неправильний ступінь стиснення</p> | <p>Перевірте з'єднання цоколя та дроту. Відрегулюйте або замініть свічку запалювання. Замініть ковпачок свічки запалювання. Використовуйте свіжий неетильований бензин з октановим числом 87+ та стабілізатором. Не використовуйте бензин із вмістом етанолу понад 10% (E15, E20, E85 тощо).</p> <p>Діагностуйте та відремонтуйте компресію. (Див. розділ «Двигун не запускається: ПРОБЛЕМИ ЗІ КОМПРЕСІЄЮ»).</p> |
| Раптова зупинка двигуна | <p>Високий рівень чадного газу. Засвітиться червоний індикатор на датчику чадного газу. 2. Сигналізація датчика СО блимає жовтим невдовзі після запуску двигуна. Сигналізація датчика СО блимає жовтим після тривалого періоду роботи. Двигун зупинився через низький рівень оливи.</p> <p>Порожній паливний бак або бак, що містить нечистий чи неякісний бензин. 6. Дефектна кришка паливного бака, що створює вакуум і перешкоджає належній подачі палива.</p> <p>Несправне магнето.</p> <p>Ковпачок свічки запалювання від'єднаний або неправильно під'єднаний.</p> | <p>Негайно залиште приміщення та ретельно провітрить його. Використовуйте генератор лише на відкритому повітрі. 2. Датчик чадного газу необхідно відремонтувати. Не використовуйте генератор, доки датчик не почне працювати належним чином.</p> <p>Переконайтеся, що генератор використовується в межах номінального діапазону температур; дотримуйтесь мінімальної відстані 1,5 метра з усіх боків.</p> <p>Долійте рівень моторної оливи. Перевіряйте рівень оливи ПЕРЕД КОЖНИМ використанням. Заправте паливний бак свіжим неетильованим бензином з октановим числом 87+ та стабілізатором. Не використовуйте бензин із вмістом етанолу понад 10% (E15, E20, E85 тощо).</p> <p>Перевірте та закрийте кришку паливного бака. Зверніться до кваліфікованого спеціаліста для ремонту магнітофона.</p> <p>Щільно закріпіть ковпачок свічки запалювання.</p> |
| Зупинка двигуна під великим навантаженням | <p>Забруднений повітряний фільтр.</p> <p>Холодний двигун.</p> | <p>Очистіть фільтруючий елемент. Дайте двигуну прогрітись, перш ніж використовувати обладнання.</p> |
| Стук двигуна | <p>Старе або неякісне паливо.</p> <p>Перевантаження двигуна.</p> <p>Перевантаження двигуна.</p> <p>Неправильний кут випередження запалювання, накопичення відкладень, зношений двигун або інші механічні проблеми.</p> | <p>Заправте паливний бак свіжим неетильованим бензином з октановим числом 87+ та стабілізатором. Не використовуйте бензин із вмістом етанолу понад 10% (E15, E20, E85 тощо).</p> <p>Не перевищуйте номінальне навантаження обладнання. Зверніться до кваліфікованого спеціаліста для діагностики та ремонту двигуна.</p> |

ВИРІШЕННЯ НЕСПРАВНОСТЕЙ

| | | |
|---|--|--|
| | | |
| Зворотна реакція | <p>Нечисте або неякісне паливо. Двигун надто холодний. Заблокований впускний клапан або перегрітий двигун. Неправильне вирівнювання.</p> | <p>Заправте паливний бак свіжим неетильованим бензином з октановим числом 87+ та стабілізатором. Не використовуйте бензин із вмістом етанолу понад 10% (E15, E20, E85 тощо).</p> <p>Використовуйте присадки до палива та оливи в холодну погоду, щоб запобігти зворотному займанню.</p> <p>Зверніться до кваліфікованого спеціаліста для діагностики та ремонту двигуна.</p> <p>Перевірте фаз газорозподілу двигуна.</p> |
| Підключений пристрій не підключено до мережі. | <p>Пристрій неправильно підключено. Спрацював автоматичний вимикач. Виріб, що потребує ремонту.</p> | <p>Вимкніть та від'єднайте пристрій від мережі, потім знову підключіть його та увімкніть.</p> <p>Вимкніть прилад та від'єднайте його від мережі, скиньте автоматичний вимикач, знову підключіть прилад до мережі та увімкніть його.</p> <p>Зверніться до лікаря, щоб відремонтувати виріб.</p> |
| Підключений пристрій працює несправно | <p>Проблема з пристроєм. Перевищено номінальну вантажопідйомність.</p> | <p>Негайно від'єднайте прилад від мережі. Зверніться до кваліфікованого спеціаліста для ремонту приладу або замініть його. Зменште кількість приладів, підключених до генератора, щоб залишатися в межах його номінальної потужності, або використовуйте потужніший генератор.</p> |



Дотримуйтесь усіх запобіжних заходів під час діагностики або технічного обслуговування генераторної установки чи двигуна.

ТЕХНІЧНІ ПАРАМЕТРИ

| | |
|-----------------------------------|---|
| Модель двигуна | 17ZF/P |
| Зазор клапана | Вхідний клапан: 0,10–0,13 мм, Вихідний клапан: 0,10–0,14 мм |
| Хід × діаметр циліндра (мм) | 72 × 55 |
| Тип двигуна | 4-тактний |
| Об'єм (см³) | 22 |
| Режим розподілу газу | OHV |
| Спосіб охолодження | Примусове охолодження повітрям |
| Номінальна швидкість (об/хв) | 4800 |
| Спосіб запуску | Реверсивний запуски/Електричний запуски/Дистанційний запуск |
| Об'єм паливного бака (галони) | 3,04 (11,5 л) |
| Тип палива | Бензин |
| Ємність мастила (гал) | 0,19 (0,7 л) |
| Модель мастила | SAE 10W/30 |
| Номінальний коефіцієнт потужності | 1 |
| Кількість фаз | Однофазний |
| Загальні розміри (дюйми) | 22,8×17,3×19,7 (580×440×500 мм) |
| Вага нетто (фунти) | 92,6 (42 кг) |

ЗАСТЕРЕЖЕННЯ

Вся інформація, ілюстрації та технічні характеристики, наведені в цьому посібнику, є дійсними на момент публікації. Ілюстрації та параметри, використані в цьому посібнику, носять лише довідковий характер. Наша компанія залишає за собою право вносити будь-які зміни в технічні характеристики або конструкцію без попереднього повідомлення.