

FORTE

ІНСТРУКЦІЯ З ЕКСПЛУАТАЦІЇ І ПАСПОРТ ВИРОБУ



FB2100i



Уважно прочитайте інструкцію перед початком роботи!

Передмова

Дякуємо за покупку нашого генераторного комплекту (далі – генератор).

- Авторське право керівництва зарезервовано за нашою компанією.
- Жодна частина цього видання не може бути відтворена, передана, розподілена або збережена без попереднього письмового дозволу нашої компанії.
- Наша компанія дотримується стратегії сталого розвитку, тому ми залишаємо за собою право вносити зміни або покращення без попереднього повідомлення будь-якого продукту, описаного в цій публікації.
- Для того, щоб перевірити інструкцію в будь-який час, будь ласка, візьміть це керівництво з Вами.
- Ця інструкція повинна вважатися постійною частиною генератора і повинна залишатися з ним, якщо вона перепродана .
- Цей посібник містить інформацію про те, як правильно використовувати генератор, будь ласка, уважно прочитайте його перед початком роботи генератора. Безпечна і правильна робота генератора будуть приносити Вам найкращі результати.

Попередження про безпеку

Особисте майно і безпека Вас та інших дуже важлива. Будь ласка, прочитайте ці повідомлення,

 або **ПОВІДОМЛЕННЯ**

НЕБЕЗПЕКА

Ви будете серйозно поранені, якщо не будете слідувати інструкціям.

ПОПЕРЕДЖЕННЯ

Ви можете серйозно постраждати, якщо не будете слідувати інструкціям.

УВАГА

Ви можете постраждати, якщо не будете слідувати інструкціям.

Повідомлення

Ваш генератор або інше майно може бути пошкоджено, якщо ви не будете слідувати інструкціям.

Зміст

1. Інформація по безпеці	1
2. Розташування важливих міток	3
3. Опис.....	4
3.1 Панель управління	5
4. ФУНКЦІЇ ПАНЕЛІ КЕРУВАННЯ.....	6
4.2 Паливна сигнальна лампа (червона).....	6
4.3 Індикатор перезавантаження (червона).....	6
4.4 Індикатор змінного току АС (зелений)	7
4.5 Захист постійного струму DC.....	7
4.6 Інтелектуальне управління двигуном (ECON.).....	7
4.7 Кришка паливного бака, ручка вентиляції.....	8
4.8 Заземлення.....	8
4.9 Виходи паралельних операцій.....	9
5. ПІДГОТОВКА.....	9
5.1 Паливо	9
5.2 Мастило двигуна.....	10
5.3 Попередня перевірка.....	10
6. ФУНКЦІОНУВАННЯ	11
6.1 Запуск двигуна.....	12
6.2 Зупинка двигуна.....	13
6.3 Підключення змінного струму (АС).....	13
6.4 Паралельна робота змінного струму (АС).....	15
6.5 Програми для паралельної роботи змінного струму (АС).....	15
6.6 Діапазон застосування.....	16
7. ТЕХНІЧНЕ ОБСЛУГОВУВАННЯ.....	17
7.1 Перевірка свічок запалення	18
7.2 Регулювання карбюратора	19
7.3 Заміна моторного мастила.....	19
7.4 Повітряний фільтр	20
7.5 Екран глушник	21
7.6 Фільтр паливного баку.....	21
7.7 Паливний фільтр	22
8. ЗБЕРІГАННЯ	23
8.1 Зливання палива	23
8.2 Двигун	23
9. УСУНЕННЯ НЕСПРАВНОСТЕЙ.....	24
9.1 Двигун не запускається	24
9.2 Генератор не виробляє енергію	24
10. ХАРАКТЕРИСТИКИ	25
11. ЕЛЕКТРИЧНА СХЕМА	26

1. Інформація по безпеці

Прочитайте та зрозумійте керівництво цього власника перед початком роботи Вашого генератора. Це допоможе Вам уникнути нещасних випадків, якщо Ви познайомитеся з процедурами безпечної експлуатації Вашого генератора.

Тримайте дітей і домашніх тварин подалі від області роботи.

Ніколи не підключайте до домашньої системи живлення

Ніколи не використовуйте в приміщеннях



Не розливайте паливе при заправці

Ніколи не використовуйте у вологому середовищі



Зупиніть двигун перед заправкою

Не паліть при заправці паливом



Тримайте на відстані принаймні 1 м від вогнебезпечних приладів та речовин

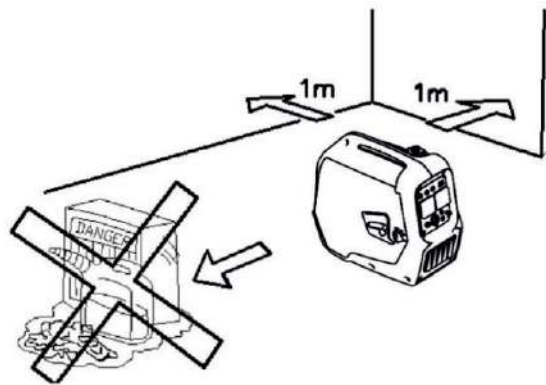

Підключення до домашньої електромережі

Повідомлення

Якщо генератор повинен бути підключений до домашньої електромережі в режимі очікування, підключення здійснюється професійним електромонтажником або за допомогою осіб, що володіють електричними навичками. Коли підключаєте навантаження до генератора, будь ласка, ретельно перевірте, чи є електромонтаж підключення безпечним і надійним. Будь-яке неправильне з'єднання може спричинити пошкодження генератора або викликати пожежу.

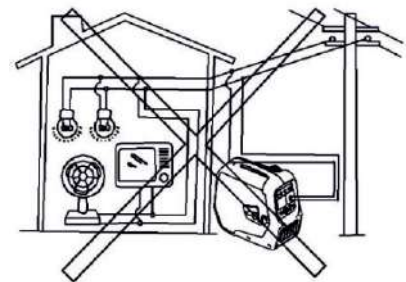
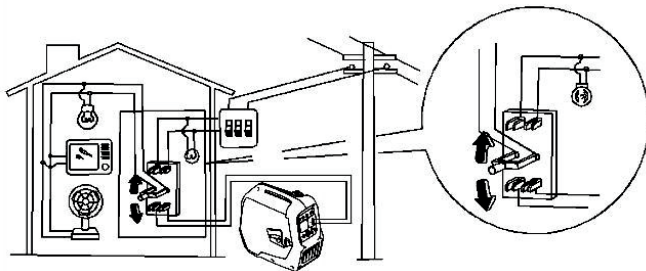
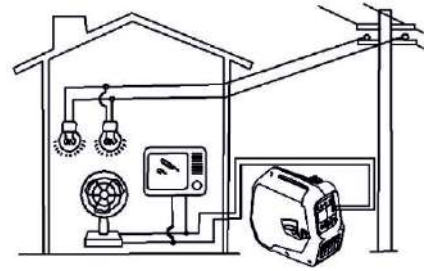

Заземлення генератора

З метою запобігання ураження електричним струмом через нерівномірний струм електроприладів або неправильного використання електрики, генератор повинен бути заземлений з хорошим якісним ізолюючим провідником.

Роз'єм заземлення

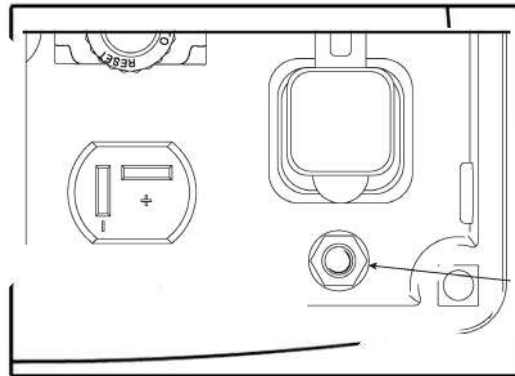

Заземлення генератора

Повідомлення

Переконайтеся, що панель управління, жалюзі і нижня сторона інвертору охолоджуються добре і немає бруду і води. Заблокований вентилятор охолодження вентиляційних систем може пошкодити генератор, інвертор або генератор змінного струму.

Не слід ставити інвертор з іншими речами під час переміщення, зберігання або запуску пристрою. Це може призвести до пошкодження інвертора або принести проблему безпеки.

1. РОЗТАШУВАННЯ ВАЖЛИВИХ ЕТИКЕТОК

Перед тим як працювати з приладом, уважно прочитайте наступні етикетки. Порада: потрібно запам'ятати, це доповнення інструкції з безпеки.

1

ПОПЕРЕДЖЕННЯ!

- Прочитайте інструкцію користувача та всі ярлики перед використанням.
- Використовуйте тільки в приміщенні, що добре вентильоване. Вихлопні гази містять отруйний монооксид вуглецю.
- Перевірте тиск масла перед запуском.
- Запнуйте двигун перед дозаправкою.
- Не працюйте поблизу легковоспалюваних матеріалів.
- При контакті з водою, дощем або вологим поверхням утримуйте електричний пристрій підтримуйте сухий стан обладнання.
- Не підключайте обладнання до електроніки, яке не пройшло перевірку висот ліцензованими службами.
- Скористайтеся інструкцією користувача.
- При використанні генератора не встановлюйте поріг передової та задньої навілки генератора, не накривайте генератор наробом, не встановлюйте брудні предмети на поверхню корпусу генератора.
- Встановіть ручку вентиляції на кришці паливного бака в положення "Викл", коли двигун повністю охолоне.

2

3

Гарячий вихлоп може вас обпалити. римайтеся подалі, якщо двигун працює.

4

НЕБЕЗПЕЧНО

Використання генератора в приміщенні може вбити вас за хвилини. Вихлопні гази генератора містять чадний газ. Це отрута, яку ви не можете побачити чи відчути.

Ніколи не використовуйте всередині будинку чи гаража, навіть якщо двері і вікна відкриті.

Використовуйте лише ззовні та подалі від вікон, дверей та вентиляційних отворів.

5

⚠ УВАГА ⚠



Працювати лише у добре провітрюваних приміщеннях. Вихлопні гази містять отруйний чадний газ.

Ігнорування цих правил може призвести до смертельних або травматичних випадків!



Уважно прочитайте посібник користувача і всі етикетки перед експлуатацією.



Перевірте, чи не пролито або не протікає паливо.



Виключіть двигун перед заправкою!



Не працюйте поблизу легкозаймистих матеріалів.



Удар електричним струмом може виникнути, якщо прилад використовується в дощ, сніг або біля води. Тримайте пристрій в сухому середовищі.

FGZ1001

ІНВЕРТОРНИЙ ГЕНЕРАТОР

Частота	50 Гц
Напруга	230 В
Ном. потужність	1.9 кВт
Макс. потужність	2.0 кВт
Ном. струм	8 А
Вага	21 кг

OIL

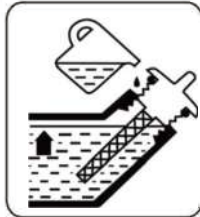

ОБЕРЕЖНО!

ГАРЯЧІ ВХЛОПНІ ГАЗИ
ДОТРИМУЙТЕСЬ
ДИСТАНЦІЇ!



2. ОПИС

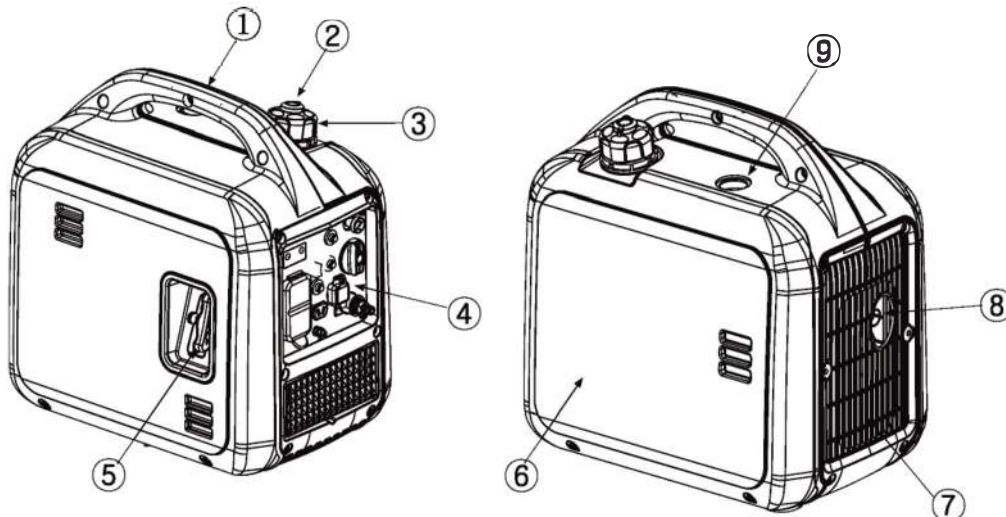

- ① Ручка
- ② Паливний бак і повітряна вентиляційна ручка
- ③ Кришка паливного баку
- ④ Панель управління
- ⑤ Ручка заводного механізму
- ⑥ Кришка для обслуговування
- ⑦ Жалюзі
- ⑧ Глушник
- ⑨ Кришка для обслуговування свічок запалювання

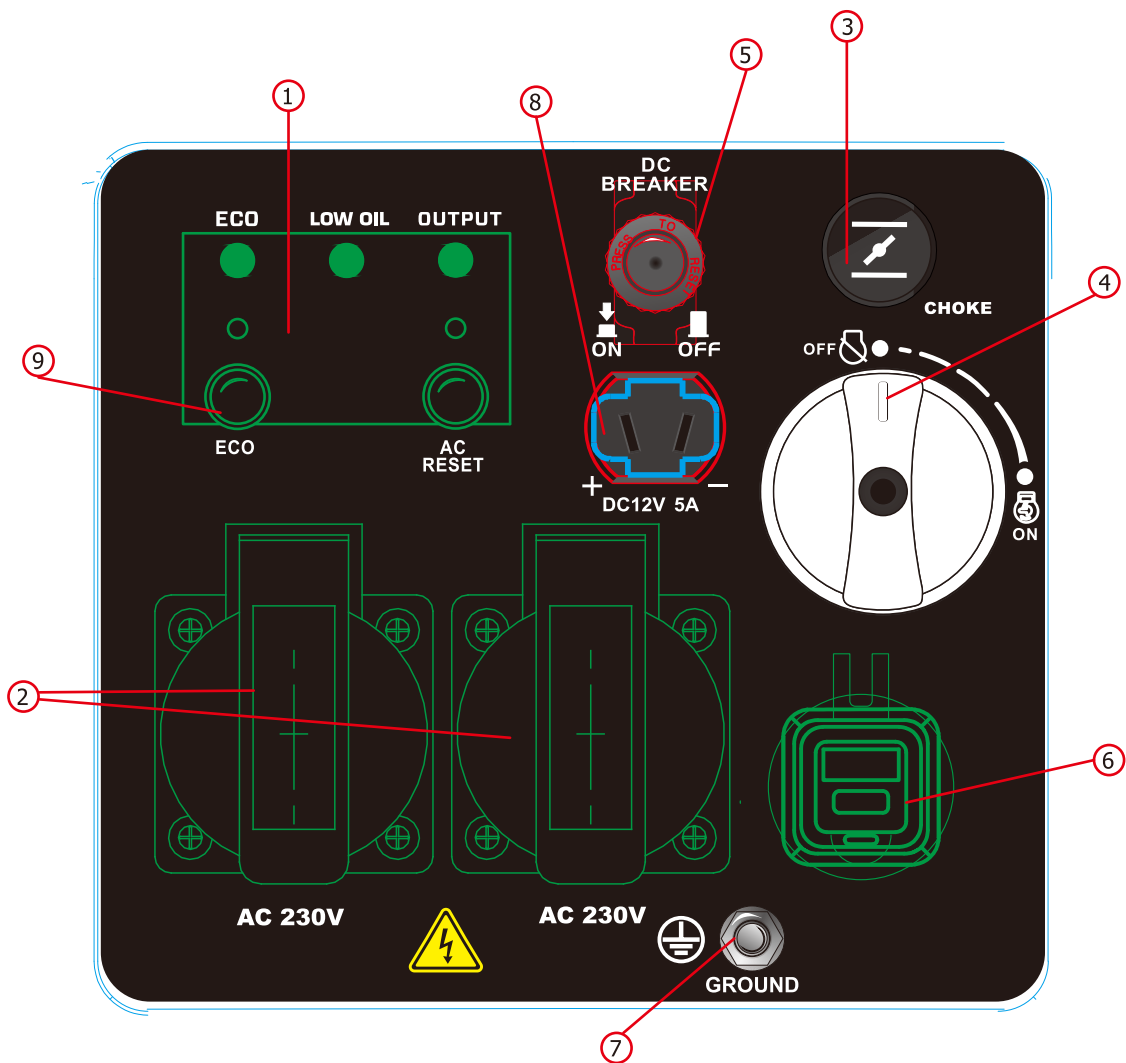

Панель управління

1. Панель керування ECO та AC
2. Розетки змінного струму (AC 230V)
3. Важіль заслінки
4. Перемикач OFF – ON
5. Вимикач постійного струму
6. USB
7. З'єднання для заземлення
8. Розетка постійного струму (DC 12V 5A)
9. Перемикач ESC (Engine Smart Control), керування обертами двигуна, залежно від навантаження

3. Функції панелі управління

3.1 Паливний клапан

- ① Перемикач двигуна \ паливний клапан \ "Off"/вимк; Контур запалювання вимкнений. Палива вимкнено. Двигун не працюватиме.
- ② Перемикач двигуна \ паливний клапан \ увімк "ON" .Контур запалювання увімкнений. Паливо увімкнуто. Двигун може працювати.

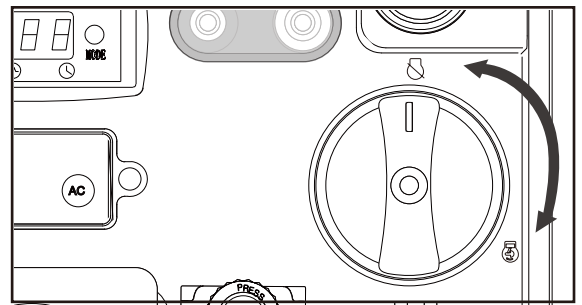

3.2 Сигнальна лампочка рівня масла (червона)

Коли рівень масла падає нижче нижнього рівня, Сигнал попереджувальне світиться, а потім двигун зупиняється автоматично. Двигун не працюватиме, доки Ви не заправите масло.

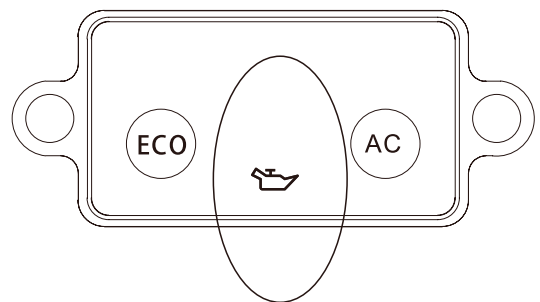

Підказка: Якщо двигун глохне або не запускається, поверніть перемикач на "On", а потім тягніть стартер. Якщо індикатор блимає протягом декількох секунд, моторного мастила недостатньо. Додайте масла та перезапустіть.

3.3 Індикатор перевантаження (червоний)

Індикатор перевантаження ① загоряється, коли виявлено перевантаження підключеного електричного пристрою, блок управління інвертора перегрівається, або вихідна напруга змінного струму підвищується. Тоді захист змінного струму відключиться, зупиняючи живлення з метою захисту генератора та будь-яких підключених електричних пристроїв. Увімкне індикатор змінного струму (зелений) вимкнено, і індикатор перевантаження (червоний) буде залишатися увімкненим, але двигун не припинить працювати. Коли загориться індикатор перевантаження і генерується електроенергія, виконайте наступні кроки:

1. Вимкніть всі електричні пристрої та зупиніть двигун.
2. Зменшіть загальну потужність підключених приладів в межах номінальної
3. Перевірте, чи не виникає закупорок на вході повітря та навколо пульта управління. Якщо виявили, видаліть їх.
4. Після перевірки перезапустіть двигун

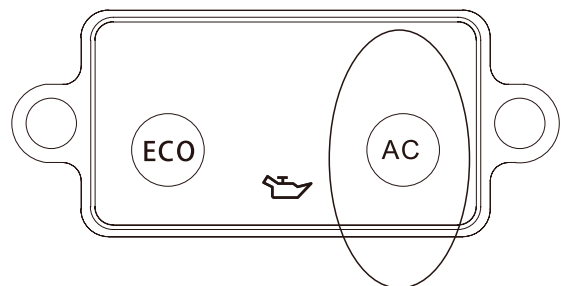

Порада: Індикатор перевантаження може спочатку загорітися на кілька секунд при використанні електричних пристроїв, які потребують великого пускового струму, наприклад, компресора або насоса. Це не несправність

3.4 Індикатор напруги АС (зелений)

Індикатор ① світиться, коли генератор виробляє струм.

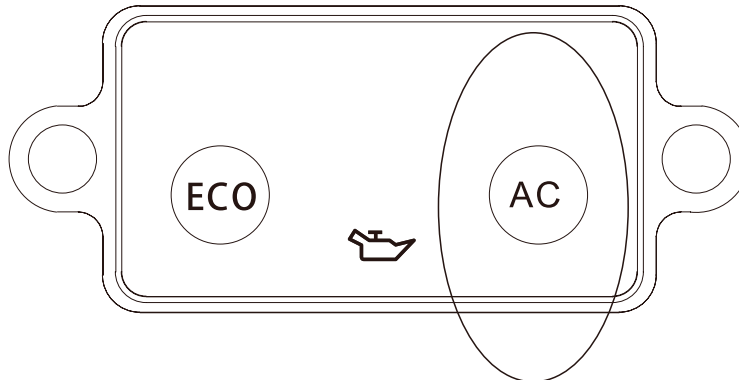

3.5 Вимикач постійного струму

Захист постійного струму перемикається на "OFF" коли електроприлад підключений до генератора, працює при струмі вище номінального току. Щоб знову використовувати обладнання, увімкніть захист постійного струму натиснувши кнопку в положення «ON»

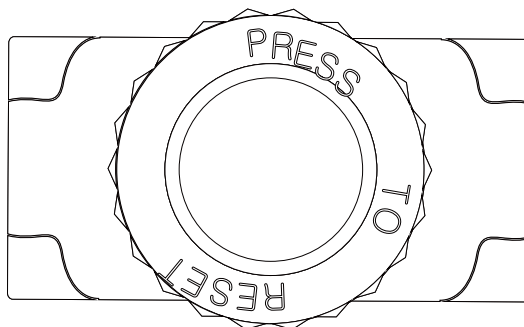

"ON"
Забезпечення виходу постійного струму.

"OFF"
Не забезпечується постійний струм.

! навантаження підключеного електричного пристрою нижче зазначеного номінального виходу генератора, якщо протектор постійного струму вимикається. Якщо протектор постійного струму знову відключиться, негайно припиніть користуватися пристроєм та зверніться до уповноваженого дилера.

3.6 Інтелектуальне управління двигуном (ECON.)

① "ON"
Коли ECON. перемикач перемикається на "ON", блок економічного управління регулює оберти двигуна відповідно до підключеного навантаження. Це приносить кращу витрату палива і видає менше шуму.

② "OFF"
Коли ECON. перемикач перемикається на "OFF", двигун працює при номінальному об / хв (5000r / min) незалежно від підключеного навантаження..

Порада: під час використання електричних пристроїв, які потребують великого пускового струму, наприклад компресора заглибного насоса, слід перемкнути його в положення "OFF".

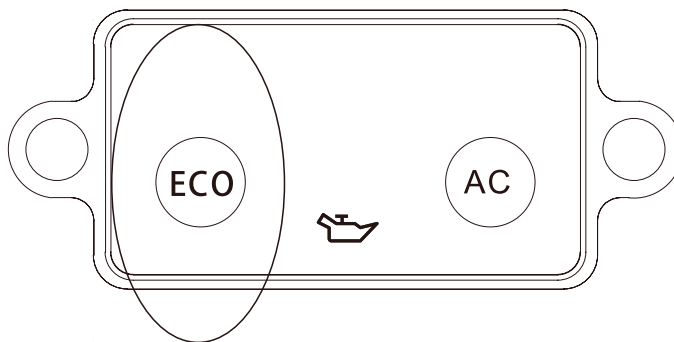

Кришка паливного баку

Відкрутіть кришку паливного баку проти годинникової стрілки.

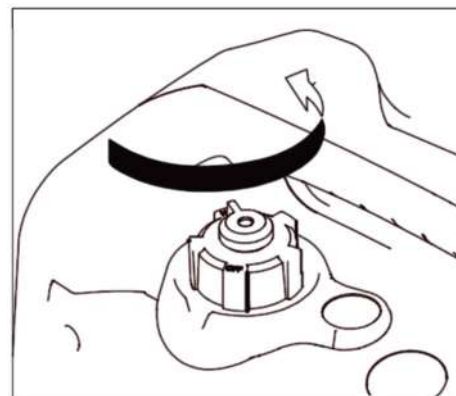

3.7 Кришка паливного баку, ручка вентиляції

Кришка резервуара палива ② забезпечена вентиляційним отвором для зупинки витрати палива. Ручку вентиляційного отвору необхідно повернути "ON". Це дозволить паливу надходити в карбюратор і двигун працюватиме. Коли двигун не використовується, поверніть регулятор вентиляції у положення "OFF", щоб зупинити витрату палива

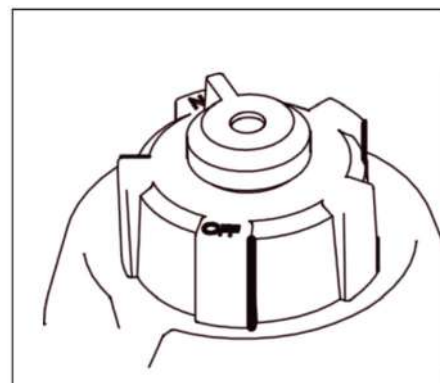

3.8 Заземлення генератора

Заземлення ① з'єднує земну лінію для запобігання ураження електричним струмом. Коли електричний прилад заземлений, завжди пам'ятайте, що генератор повинен бути заземлений.

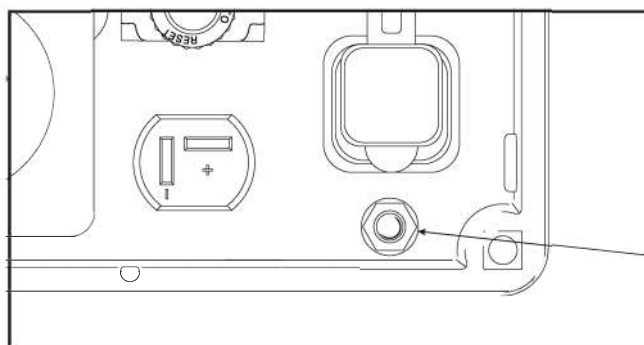

Заземлення генератора

4. ПІДГОТОВКА

4.1 Паливо

НЕБЕЗПЕЧНО

- Паливо є отруйним та вогнебезпечним. Гляньте "Техніка безпеки" обережно заправляйтесь.
- Не перезавантажуйте бак. Надлишок може бути небезпечним.
- Після заправки не забудьте про кришку.
- Затягніть кришку палива.

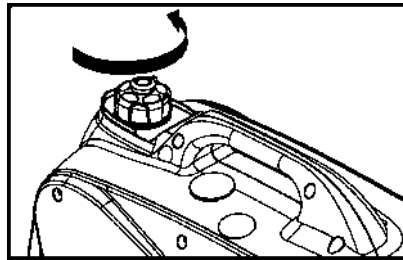

ПОВІДОМЛЕННЯ

Негайно протирайте розлите паливо чистою, сухою м'якою тканиною, оскільки паливо може погіршити пофарбовані поверхні або пластикові деталі.

- Використовуйте тільки неетильований бензин (марка А-92 та А95). Використання бензину з присадками та вище октанового числа спричинить серйозні пошкодження внутрішніх деталей двигуна. Зніміть кришку паливного бака і залийте паливо в бачку до червоного рівня.

●

① Червона лінія

② Рівень палива

Рекомендоване паливо: Бензолний бензин Ємність паливного бака:

Всього: 4,0 л

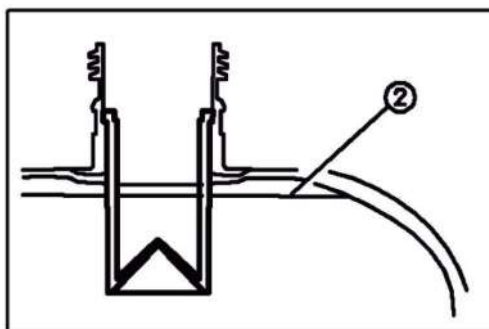
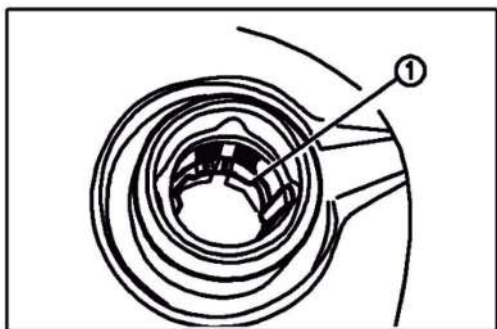

4.2 Олива двигуна

Примітка

Генератор поставляється без моторного масла. Не запускайте двигун, поки він не заповниться достатньою моторною оливою.

1. Поставте генератор на рівну поверхню.
2. Зніміть гвинти ①, а потім зніміть кришку ②.
3. Зніміть кришку заливної горловини ③.
4. Заповніть вказану кількість рекомендованого моторного масла, а потім встановіть і затягніть кришку наповнювача.
5. Встановіть кришку і закрутіть гвинти.

Рекомендована моторна олива: SAE SJ 15W – 40

Рекомендований клас моторного масла: тип API Service SE або вище якості.

Двигун має картер об'ємом мастила: 0,45 л

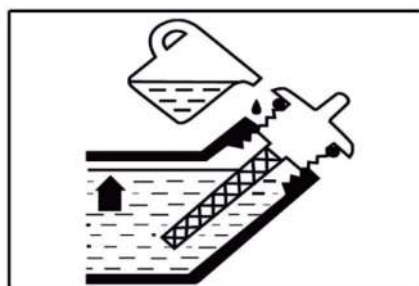
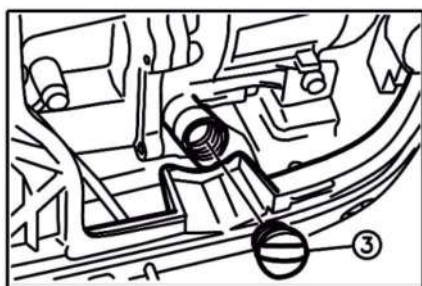
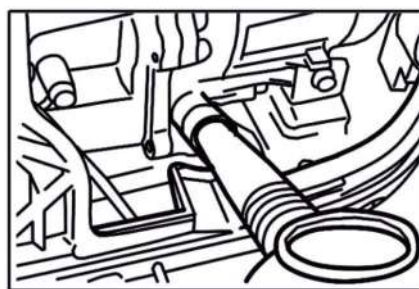
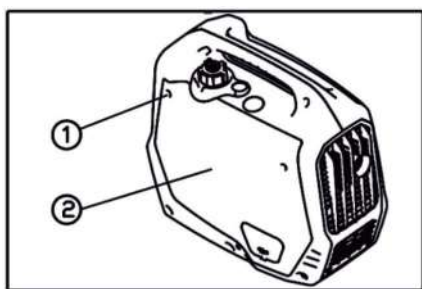

4.3 Попередня перевірка

⚠ УВАГА

Якщо будь-який елемент перевірки перед експлуатацією не працює належним чином, перевірте його та відремонтуйте його раніше ніж запустите генератор

За стан генератора відповідає відповідальність власника. Складові компоненти можуть почати швидко руйнуватися і несподівано, навіть коли генератор не використовується.

Порада: перед використанням генератора слід проводити перевірку перед експлуатацією.

Перевірка пального перед експлуатацією Перевірте рівень палива в паливному баку.

При необхідності заправляйте.

Моторне масло

Перевірте рівень масла в двигуні.

- При необхідності додайте рекомендовану олию до заданого рівня.

5. ФУНКЦІОНУВАННЯ

УВАГА

- Ніколи не працюйте з двигуном у закритому приміщенні, інакше це може спричинити непритомність і смерть протягом короткого часу. Експлуатуйте двигун у добре провітрюваному приміщенні.
- Перед запуском двигуна не підключайте електричні пристрої

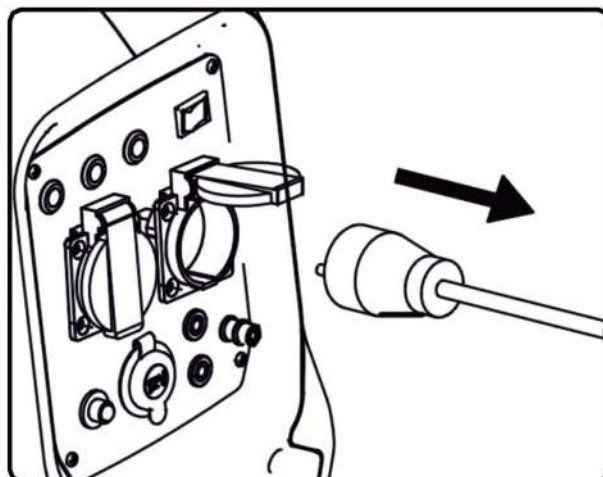

ПОВІДОМЛЕННЯ

- Генератор поставляється без моторного масла. Не запускайте двигун, поки не заливте достатню кількість моторного масла.
- Генератор не повинний працювати під час додавання моторного масла. Це може призвести до переповнення і пошкодження двигуна

ПОРАДА:

Генератор може використовуватися з номінальним вихідним навантаженням при стандартних атмосферних умовах.

«Стандартні атмосферні умови» Температура навколишнього середовища 25 °C Барометричний тиск 100 кПа

Відносна вологість 30%

Вихід генератора змінюється внаслідок зміни температури, висоти (нижчий тиск повітря на більшій висоті) та вологості.

Вихід потужності генератора зменшується, коли температура, вологість та висота вище стандартних атмосферних умов. Крім того, при використанні в обмежених місцях необхідно зменшити навантаження, оскільки це впливає на охолодження генератора.

1.1 Запуск двигуна

1. Увімкніть ECON. В положення "ON" ①

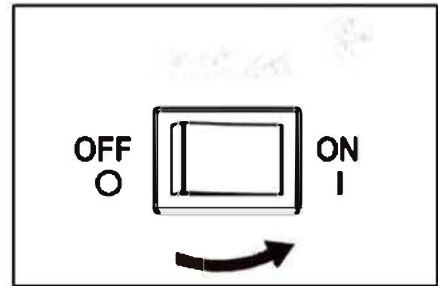

2. Поверніть кнопку вентиляції в положення "ON" ②

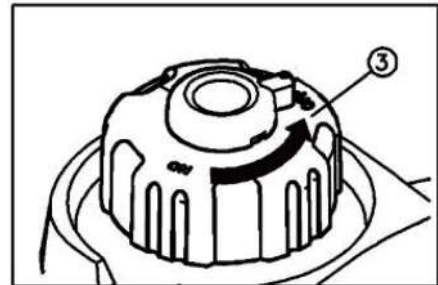

3. Витягніть кнопку CHOKE на панелі, дросель вимкнеться. Поверніть паливний клапан у положення «ON»

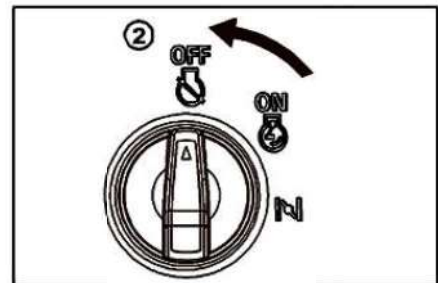

Порада: Дросель не потрібен для запуску теплого двигуна. Поставте регулятор задувки в положення "ON"

4. Для запуску повільно потягніть за шнур до моменту початку опору, потім швидко, але плавно, витягніть шнур, поверніть у початкове положення.

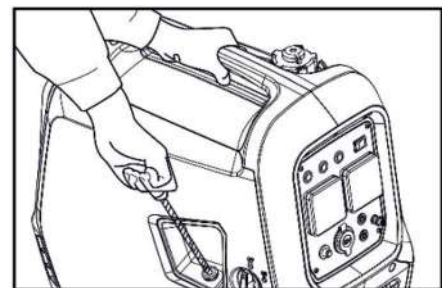

ПОРАДА: Міцно захопіть рукоятку для перенесення, щоб запобігти падінню генератора під час потягування стартера.

5. Після запуску двигуна розігрівайте двигун до тих пір, поки двигун не зупиниться, коли ручка повернеться у положення "ON" (ВКЛ).

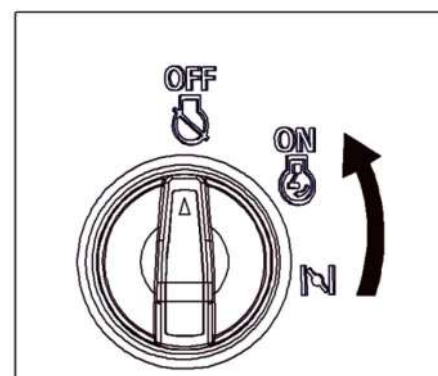

ПОРАДА: При запуску двигуна за допомогою ECON. "ON", і на генератор немає навантаження:

- при температурі навколишнього середовища нижче 0 °C (32 °F), двигун буде працювати при номінальному об / хв (4600r / хв) протягом 5 хвилин для прогріву.
- При температурі навколишнього середовища нижче 5 °C (41 °F) двигун буде працювати при номінальному об / хв (4600r / min) протягом 3 хвилин для прогріву.

ECON. пристрій працює нормально після зазначеного періоду часу, тоді як ECON. "ON".

1.2 Зупинка двигуна

Підказка:Вимкніть усе електрообладнання

1. Поверніть ECON в полож. «OFF» ①

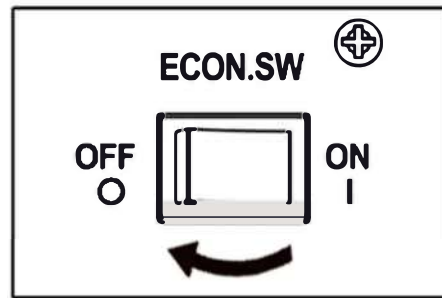

2. Від'єднайте все обладнання.

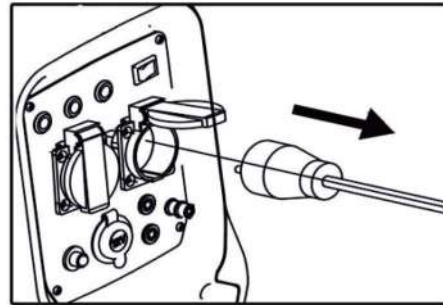

3. Поверніть паливний клапан у положення «OFF»

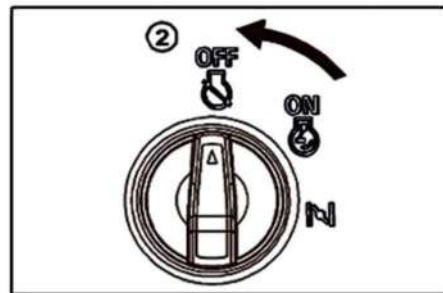

4. Поверніть кришку паливного баку полож. «OFF» після того як двигун охолоне.



1.3 Підключення змінного струму

УВАГА Переконайтесь, що всі електроприлади від'єднані.

Примітка

- Переконайтесь, що всі електричні пристрої, включаючи лінії та штепсельні з'єднання, у справному стані перед підключенням до генератора.
- Переконайтесь, що загальне навантаження знаходиться в межах вихідної потужності генератора.
- Переконайтесь, що струм навантаження в ємності знаходиться в межах номінального струму.

ПОРАДА: Переконайтесь, що заземлили (землю) генератор. Завжди пам'ятайте, що генератор повинен бути заземлений.

1. Запустіть двигун.
2. Поверніть ECON. до "ON".
3. Підключіть до розетки змінного струму.
4. Переконайтесь, що індикатор змінного струму включений.
5. Увімкніть будь-які електричні пристрої

Підказка :ECON. Для збільшення оборотів двигуна до номінальної кількості обертів в хвилину необхідно повернути його в положення "OFF".

Якщо генератор підключений до декількох навантажень або споживачів електроенергії, будь ласка, не забудьте спочатку підключити його з найвищим пусковим струмом і останнім підключіть один із найнижчим пусковим струмом.

Заряджання

Підказка

- Напруга постійного струму генератора - 12В.
- Спершу запустіть двигун, а потім підключіть генератор до акумулятора для зарядки.
- Перш ніж почати заряджати акумулятор, переконайтесь, що протектор постійного струму включений.

1. Запустіть двигун.
2. Підключіть червоний провід зарядного пристрою до позитивного (+) клеми акумулятора.
3. Підключіть чорний провід зарядного пристрою до негативного клеми акумулятора.
4. Поверніть ECON. "Вимкнено", щоб почати зарядку акумулятора.

ПОВІДОМЛЕННЯ

- Будьте впевнені, що ECON. вимикається під час заряджання акумулятора.
- Обов'язково підключіть червоний провід зарядного пристрою до позитивного клеми акумулятора (+) та підключіть чорний провід до негативного (-) клеми акумулятора. Не змінюйте ці положення.
- Надійно підключіть кабелі зарядного пристрою до клем акумулятора, щоб вони не були відключені через вібрацію двигуна чи інші порушення.
- Заряджайте акумулятор у правильній процедурі, дотримуючись інструкцій у посібнику користувача щодо батареї.
- Протектор постійного струму автоматично відключається, якщо струм вище номінального струму під час заряджання акумулятора. Щоб перезапустити зарядку акумулятора, увімкніть протектор постійного струму, натиснувши його кнопку в положення «УВІМКНЕНО». Якщо протектор постійного струму знову відключиться, негайно припиніть заряджати акумулятор і зверніться до спеціалізованого дилера

ПОРАДА

Дотримуйтесь вказівок у посібнику користувача щодо батареї, щоб визначити кінець заряджання акумулятора.

Виміряйте питому вагу електроліту, щоб визначити, чи батарея повністю заряджена. При повному заряді питома вага електроліту становить від 1,26 до 1,28.

- Доцільно перевіряти питому вагу електроліту хоча б раз на годину, щоб запобігти перезарядці акумулятора.

УВАГА

Ніколи не паліть і не переривайте з'єднання біля акумулятора під час зарядки. Іскри можуть запалити газ акумулятора.

Електроліт батареї отруйний і небезпечний, викликає сильні опіки тощо, містить сірчану (сірчану) кислоту. Уникайте контакту зі шкірою, очима чи одягом.

Лікування з надання першої допомоги:

Перша допомога – Промийте уражені участки водою.

Внутрішня допомога - Пийте велику кількість води або молока. Змішайте молоко з магnezією, збите яйце або рослинне масло. негайно викликайте лікаря. Очі: Промийте водою протягом 15 хвилин та отримайте швидку медичну допомогу. Акумулятори виробляють вибухові гази. Тримайте подалі іскри, полум'я, сигарети тощо. Провітрюйте під час заряджання або використання у закритому просторі. Завжди захищайте очі під час роботи біля акумуляторів.

ЗБЕРІГАТИ В НЕДОСТУПНОМУ ДЛЯ ДІТЕЙ МІСЦІ

Область застосування

AC				DC 
Коефіцієнт потужності	1	0.8-0.95	0.4-0.75 Ефективність 0.85	
FG2100i	~1,900W	~1,520W	~760W	Номинальна напруга 12v Номинальний струм 8.3A

ПОРАДА

- “~” означає нижче.
- Прикладна потужність показує, коли кожен пристрій використовується окремо.
- Можливе одночасне використання змінного та постійного струму, але загальна потужність не повинна перевищувати номінальну потужність.

EX:

Номінальна потужність генератора		1,900VA
Частота	Коефіцієнт потужності	
AC	1.0	~1,900W
	0.8	~1,520W
DC	---	100W (12V/8.3A)

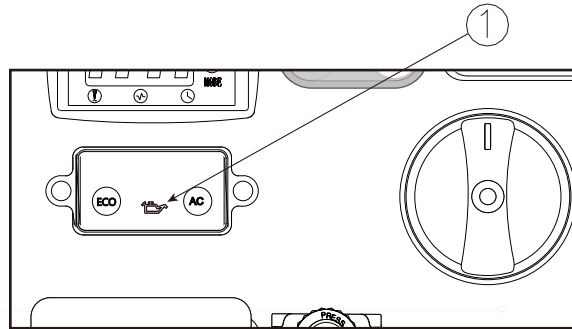

Індикатор перевантаження вмикається, коли загальна потужність перевищує діапазон застосування. (Додаткову інформацію див. на сторінці 10.)

ПОВІДОМЛЕННЯ

- Не перевантажуйте. Загальне навантаження всіх електроприладів не повинно перевищувати діапазон живлення генератора. Перевантаження може пошкодити генератор.
- При постачанні точного обладнання, електронних контролерів, ПК, електронних комп'ютерів, мікрокомп'ютерного обладнання або зарядних пристроїв акумулятора, тримайте генератор на достатній відстані, щоб запобігти електричним перешкодам двигуна. Також слідкуйте за тим, щоб електричний шум від двигуна не перешкоджав жодним іншим електричним пристроям, розташованим поблизу генератора.
- Якщо генератор повинен поставляти медичне обладнання, спочатку слід отримати консультацію у виробника, медичного працівника чи лікарні.
- Деякі електричні прилади або електродвигуни загального призначення мають високий пусковий струм, і тому їх не можна використовувати, навіть якщо вони знаходяться в межах діапазону живлення, наведених у таблиці вище. Зверніться до виробника обладнання для подальшої поради.

7. ТЕХНІЧНЕ ОБСЛУГОВУВАННЯ

Безпека - це зобов'язання власника. Періодичний огляд, регулювання та змащення забезпечать ваш генератор у найбезпечнішому та найефективнішому стані. Найбільш важливі моменти огляду та змащування генератора пояснюються на наступних сторінках.

УВАГА

Якщо ви не знайомі з роботами з технічного обслуговування, попросіть уповноважений дилер зробити це за вас. План технічного обслуговування

УВАГА

Зупиніть двигун перед обслуговуванням.

ПОВІДОМЛЕННЯ

Використовуйте для заміни лише наші вказані оригінальні деталі. За додатковою інформацією зверніться до офіційного дилера

Перевірка	Зміст перевірки	Підготовна перевірка	Кожні	
			6 міс. або 100 год	12 міс. або 300 год
Свічки запалу	Перевірка стану. Чистка, або заміна якщо необхідно		○	
Паливо	Перевірка рівня та можливий витік	○		
Паливний шланг	Перевірка паливного шлангу на наявність тріщин та пошкоджень .Заміна якщо потрібно.	○		
Масило двигуна	Перевірка рівня в двигуні	○		
	Заміна		○(*1)	
Повітряний фільтр	Перевірка стану		○(*2)	
	Очистка			
Екран глушника	Перевірка стану Очистіть і замініть, якщо необхідно.		○	
Іскрогасник	Перевірка стану Очистка або заміна за необхідності.		○	
Паливний фільтр	Очистка або заміна за необхідності.			○
Шланг провітрювача картера	Перевірка шлангу на наявність тріщин та пошкоджень .Заміна якщо потрібно.			○
Головка циліндра	Декарбонізування головки циліндра Частіше за необхідності			★
Зазор клапана	Перевірка та регулювання			★
Фітінги/кріплення	Перевірка Фітінги/кріплення. Затяжка якщо необхідно			★

* 1 . Перша заміна моторного масла відбувається через місяць або 20 годин роботи.

* 2 . Елемент повітряного фільтра потрібно частіше очищати, коли він використовується в незвично вологих або пильних місцях.

★ Оскільки для цих операцій потрібні інструменти, дані та технічні навички, попросіть Вашого дилера виконати послугу.

7.1 Огляд свічок запалювання

Свічка запалювання- важливий компонент двигуна, який слід періодично перевіряти.

1. Зніміть кришку ① та ковпачок свічки ②, вставте інструмент ④ через отвір із зовнішньої сторони кришки

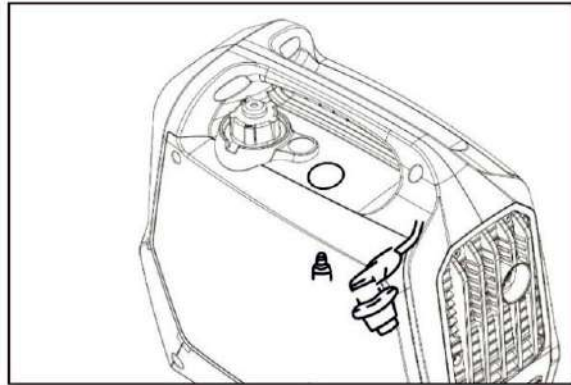

2. Вставте ручку ③ в інструмент ④ і поверніть її проти годинникової стрілки

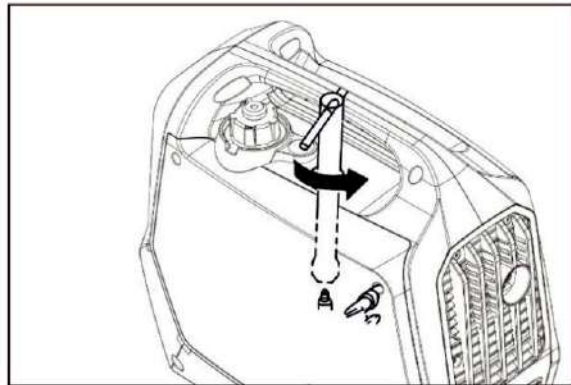

3. Перевірте знебарвлення та видаліть вуглець. Порцеляновий ізолятор навколо свічки електрода свічки, повинен мати колір від середньо світлого

4. Перевірте тип і зазор свічки запалу

5. Стандартна свічка

запалювання:

A7RTC(T
ORCH)
A7RTC(L
D)
CR7HSA
(NGK)

Якщо потрібно EMC Certification, двигун використовує A7RTC свічки запал.

Зазор свічки запалювання:
0.6-0.7mm (0.024-0.028in)

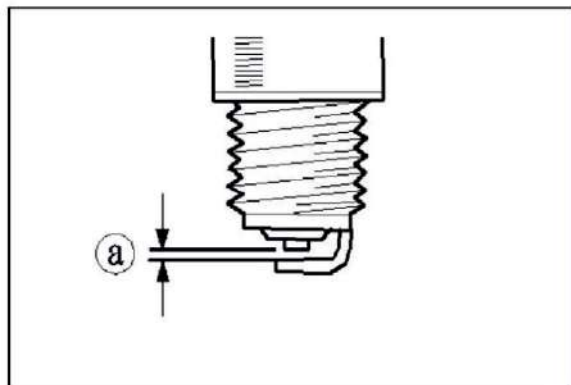

ПОРАДА

Зазор свічки запалювання слід виміряти за допомогою товщини дроту і, якщо необхідно, відрегулювати до специфікації.

1. Установіть свічку запалювання. Крутний момент свічки запалювання:
20,0 Н * м (2,0 кгс * м, 14,8 фунт / фут)

ПОРАДА

Якщо гайковий ключ не встановлений при встановленні свічки запалювання, хороша оцінка правильного крутного моменту - 1 / 4-1 / 2 обертання повз пальця щільно. Однак свічку запалювання слід якомога швидше затягнути до заданого моменту. 2. Встановіть кришку свічки запалювання та кришку свічки запалювання.

7.2 Регулювання карбюратора

Карбюратор - життєво важлива частина двигуна. Налаштування слід залишити авторизованому дилеру з професійними знаннями, спеціалізованими даними та обладнанням, щоб зробити це належним чином.

7.3 Заміна моторного масла

Уникайте зливу моторного масла відразу після зупинки двигуна. Масло гаряче і з ним слід поводитися обережно, щоб уникнути опіків.

1. Поставте генератор на рівну поверхню і прогрійте двигун протягом декількох хвилин. Потім зупиніть двигун і поверніть регулятор пермикача 3 в 1, кришку вентиляційного отвору, паливного баку в положення OFF
2. Викрутіть гвинти ① потім зніміть кришку ②.
3. Зніміть кришку наповнювача ③
4. Поставте ємність під двигун. Нахиліть генератор, щоб повністю злити масло.
5. Поставте генератор на рівню поверхню.

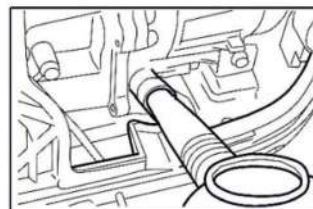
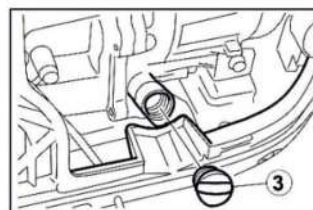
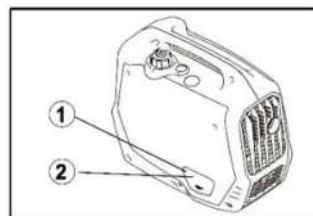

Порада

Не нахиляйте генератор при додаванні моторного масла. Це може призвести до переповнення і пошкодження двигуна.

6. Додайте моторне масло до верхнього рівня. Протріть кришку та витріть все розлите масло

Порада

Будьте впевнені, що в картер не потрапляє сторонніх матеріалів.

7. Встановіть кришку наповнювача.
8. Встановіть кришку і закрутіть гвинти.

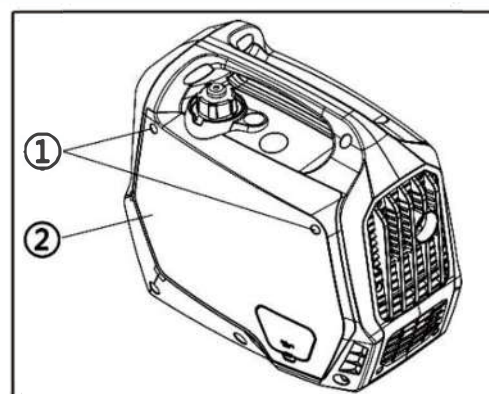

7.4 ПОВІТРЯНИЙ ФІЛЬТР

1. Викрутіть гвинти ①, потім зніміть кришку ②.
2. Викрутіть гвинти ③ потім зніміть кришку повітряного фільтра ④.
3. Видаліть пінопластовий елемент

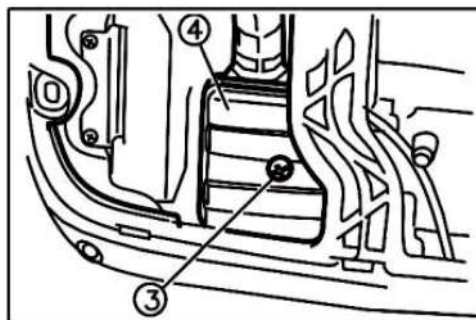

4. Вимийте пінопластовий елемент у розчиннику та висушіть його.

5. Змастіть пінний елемент і видаліть зайву оливу. Елемент повинен бути вологим, але не мокрим.

ПОРАДА

Не віджимайте поролоновий елемент при його віджиманні. Це може призвести до його пошкодження.

6. Вставте пінопластовий елемент у корпус повітряного фільтра

Підказка

Переконайтесь, що ущільнювальна поверхня поролонового елемента відповідає повітряному фільтру, щоб не було витoku повітря.

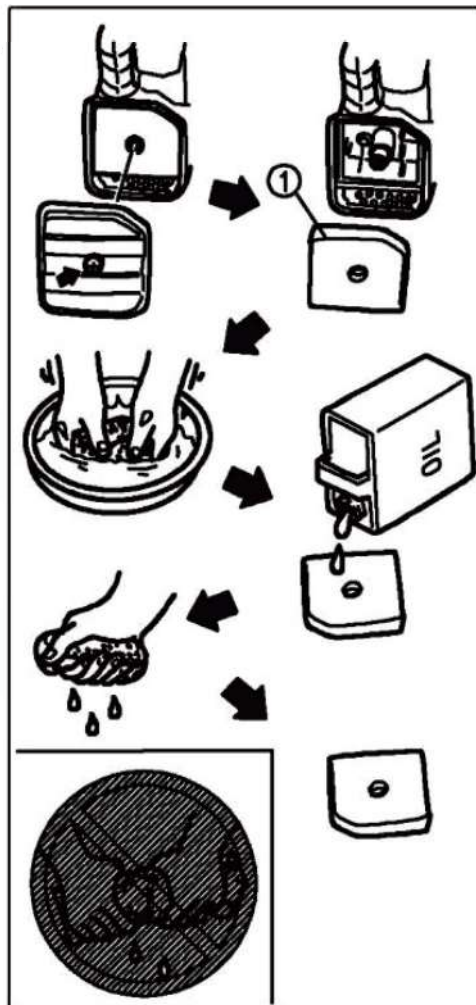

Двигун ніколи не повинен працювати без пінопластового елемента; Це може призвести до надмірного зносу поршня і циліндра.

7. Встановіть кришку повітряного фільтра у вихідне положення і затягніть гвинт.
8. Встановіть кришку і закрутіть гвинти.

7.5 ЗАГЛУШНИК ЕКРАНУ ТА ІСКРОГАСНИК

⚠ УВАГА

Після запуску двигуна двигун і глушник будуть дуже гарячими. Не торкайтеся двигуна та глушника, поки вони ще гарячі будь-якою частиною тіла або одягом під час огляду чи ремонту.

1. Зніміть гвинти ①, а потім витягніть назовні на показані ділянки кришки ②.
2. Відпустіть болт ③, а потім зніміть кришку глушника ④, екран глушника ⑤ та іскрогаситель
3. Очистіть відкладення вуглецю на екрані глушника та іскрогасителя за допомогою дротяної щітки

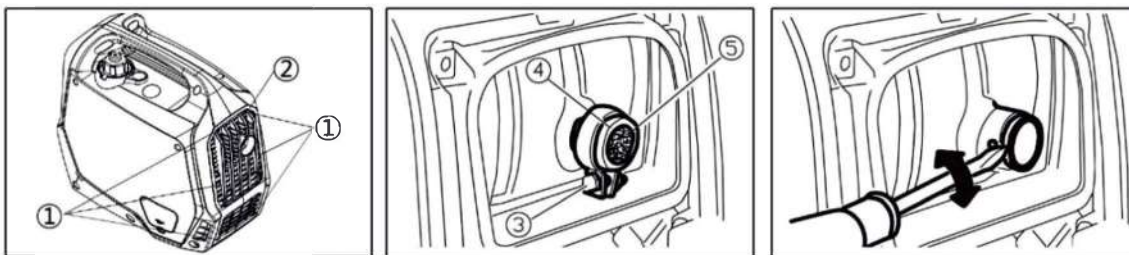

ПОВІДОМЛЕННЯ Під час чищення злегка використовуйте дротяну щітку, щоб уникнути пошкодження або подряпини екрану глушника та іскрогасителя.

4. Перевірте екран глушника та іскрогаситель. Замініть їх, якщо вони пошкоджені.
5. Установіть іскровий розрядник. **ПОРАДА** Вирівняйте проекцію іскрового розрядника ⑦ з отвором ⑧ в трубці глушника.
6. Установіть глушник і кришку глушника.
7. Встановіть кришку та затягніть гвинти.

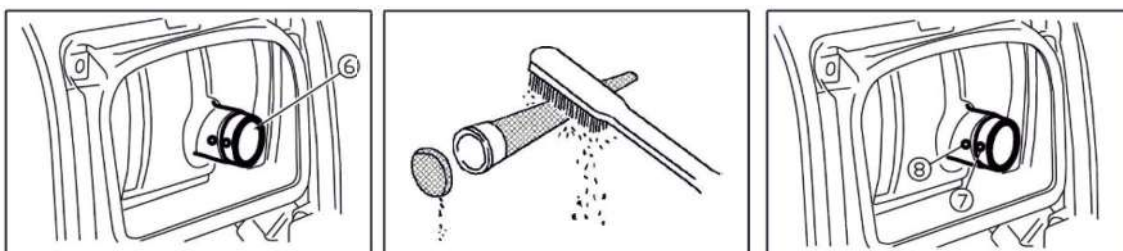

7.6 ПАЛИВНИЙ ФІЛЬТР

Ніколи не використовуйте бензин під час куріння або поблизу відкритого вогню.

⚠ ПОПЕРЕДЖЕННЯ

1. Зніміть ковпачок і фільтр паливного бака.
2. Очистіть фільтр бензином.
3. Протріть фільтр і встановіть його.
4. Встановіть кришку паливного бака.

Переконайтесь, що кришка паливного баку затягнута.

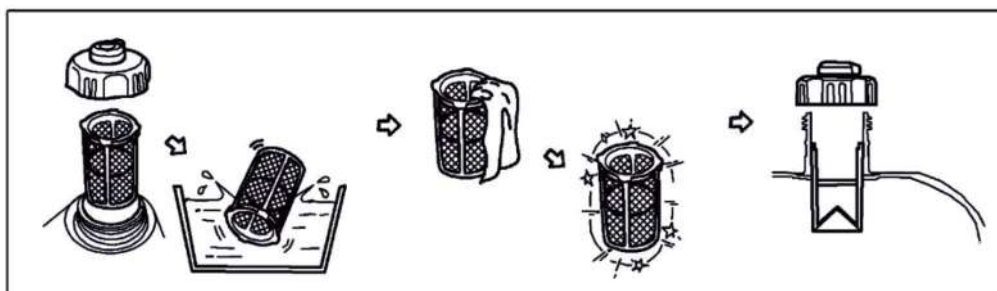

7.7 Паливний фільтр

1. Викрутіть гвинти①, потім зніміть кришку②, та злийте пальне③

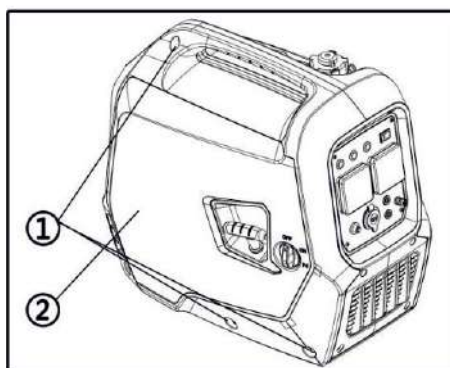

2. Затримайте та перемістіть перемикач вгору ④, потім зніміть шланг⑤ з баку

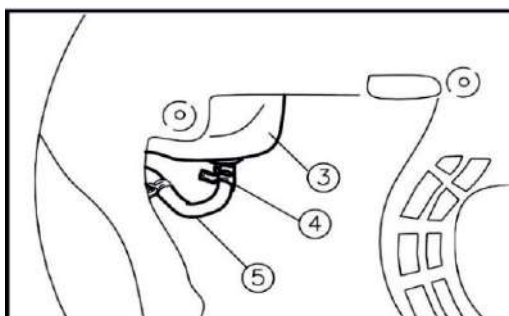

3. Витягніть паливний фільтр⑥

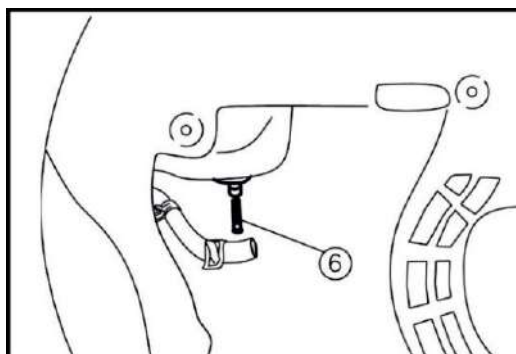

4. Очистіть фільтр бензином
5. Просушіть фільтр і поставте його назад в бак
6. Встановіть шланг і хомут, а потім відкрийте паливний клапан, щоб перевірити, чи він протікає
7. Встановіть кришку і закрутіть гвинти.

Модифікація карбюратора для роботи на висоті

На великій висоті стандартна карбюраторна повітряно-паливна суміш буде занадто багатою. Продуктивність знизиться, а витрата палива зросте. Дуже насичена суміш також зіпсує свічку запалювання та спричинить важкий запуск. Робота на висоті, яка відрізняється від тієї, на якій цей двигун був сертифікований протягом тривалого періоду часу, може збільшити викиди. Продуктивність на висоті може бути покращена за допомогою конкретних модифікацій карбюратора. Якщо ви завжди працюєте з двигуном на висоті понад 5000 футів (1500 метрів), щоб ваш сервісний дилер здійснив цю модифікацію карбюратора. Цей двигун при роботі на великій висоті з модифікаціями карбюратора для використання на висоті буде відповідати кожному стандарту викидів протягом усього терміну його експлуатації.

8 Зберігання

Для тривалого зберігання Вашої машини знадобляться деякі профілактичні процедури для захисту від погіршення.

8.1 Злив пального

1. Поверніть паливний клапан у положення «OFF»
2. Зніміть ковпачок паливного бака, зніміть фільтр. Витягніть паливо з паливного бака в затверджений бензиновий контейнер, використовуючи наявний у продажу насос. Потім встановіть кришку паливного бака

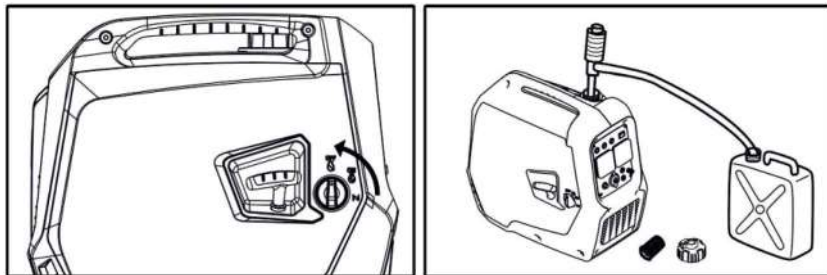

Паливо є токсичним там легкозаймистим. Будьте обережні.

Примітка

Негайно витріть розлите паливо чистою, сухою м'якою тканиною, оскільки паливо може погіршити пофарбовані поверхні або пластикові деталі

3. Запустіть двигун (див. Сторінку 18) і залиште його працювати до тих пір, поки він не зупиниться. Двигун зупиняється приблизно в ок. 20 хв., Вичерпавши пальне.

ПОРАДА

- Не підключайтеся до будь-яких електричних пристроїв. (вивантажена робота)
 - Тривалість працюючого двигуна залежить від кількості пального, яке залишилося в баку.
4. Зніміть гвинти, а потім зніміть кришку.
 5. Злийте паливо з карбюратора, послабивши зливний гвинт на поплавковій камері карбюратора.
 6. Увімкніть перемикач 3 в 1 у положення "OFF".
 7. Затягніть зливний гвинт
 8. Встановіть кришку і закрутіть гвинти.
 9. Після повного охолодження двигуна поверніть регулятор вентиляційного отвору на кришці резервуара в положення "OFF".

9.1 Двигун

Виконайте наступні дії для захисту циліндра, поршневого кільця тощо від корозії.

1. Вийміть свічку запалювання, налейте приблизно одну столову ложку SAE 10W-30 у отвір для свічки та встановіть свічку. Увімкніть запуск двигуна, кілька разів перевернувшись (з відключеною ручкою 3 в 1), щоб покрити стінки циліндра маслом.
 2. Потягніть пусковий пускач, поки не відчуєте стиснення. Потім перестаньте тягнути. (Це запобігає іржі циліндра і клапанів).
 3. Очистіть зовнішність генератора.
- Зберігайте генератор у сухому, добре провітрюваному місці, накривши його кришкою

МОЖЛИВІ НЕСПРАВНОСТІ І МЕТОДИ ЇХ УСУНЕННЯ

Несправність	Можлива причина	Усування несправності
Двигун не запускається	Перемикач двигуна встановлений у позицію ВІМК.	Встановіть перемикач двигуна у позицію УВІМК
	Паливний кран встановлений на ЗАЧИН.	Поверніть паливний кран у положення ВІДКР
	Відкритий важіль захисної заслінки	Закрийте важіль
	Немає палива у двигуні	Залийте паливо
	У двигуні знаходиться старе чи брудне паливо	Замініть паливо у двигуні
	Свічка запалювання закопталася чи має ушкодження; Неправильна відстань між електродами	Очистіть свічку запалювання або замініть; встановіть відстань між електродами
Не запускається підключений пристрій	Не горять індикатори напруги та перевантаження	Звернутися до сервісного центру
	Індикатор напруги світиться, але пристрій не працює після підключення	Перезапустити, якщо індикатор перевантаження вимкнено. Якщо пристрій не працює, зверніться до сервісного центру
	Горять обидва індикатори (напруги та перевантаження), але пристрій не працює	Звернутися до сервісного центру
Відсутність потужності на розетці постійного струму	Пошкоджено запобіжника	Перевірити автомат захисту
	Запобіжник цілий	Звернутися до сервісного центру
Недостатня потужність в розетці постійного струму	У двигуні знаходиться брудне або старе паливо	Замінити паливо у двигуні
	Забруднений повітряний фільтр	Почистити або замінити повітряний фільтр

10.ХАРАКТЕРИСТИКИ

МОДЕЛЬ		FG2100i
ДВИГУН	Модель двигуна	R80-i4
	Модель циліндра	4-х тактний бензовий двигун з повітряним охолодженням OHV
	Частота (Гц)	50
	Об'єм двигуна, см³	79.7
	Об'єм: Паливний бак, (L)	4.0
	Паливо	Звичайний автомобільний бензин неетіловий , А 92 чи А 95
	Мастило	SAE 15W/40 ,SAE 10W/30
	Стартер	Ручний
	ГЕНЕРАТОР	Напруга (В)
Номінальний струм (А)		8.3
Максимальна потужність кВт.		2.0
Номінальна потужність кВт.		1.9
Розмір,мм	465×295×490	
Вага, кг	19	

Технічні характеристики можуть бути змінені без попереднього сповіщення



Товари групи генератори. Не містить шкідливих для здоров'я речовин. Дата виготовлення: 2024 р. Зберігати в сухому приміщенні при температурі: -10 +50 °С. Термін придатності: необмежений. Гарантія 12 місяців / повернення / обмін 14 днів. Інформацію щодо призначення товару дивитися в Інструкції. Виробник: Чонгвінг Рато Технолоджи Ко., ЛТД. Адреса: Зоне Б, Шуангфу Індастрі Парк, Джіангджін Дістрікт, Чонгвінг, Китай. Вироблено в Китаї. Імпортер - уповноважений представник: ПП «БУДПОСТАЧ». Адреса: 02099, Україна, Київ, вул. Бориспільська, 9-Е. Претензії від споживачів приймає постачальник – уповноважений представник, телефон 0-800-200-222, сайт: budpostach.ua.

№

№

№

Дата звернення _____

Дата звернення _____

Дата звернення _____

Сервісний центр _____

Сервісний центр _____

Сервісний центр _____

Дата видачі _____

Дата видачі _____

Дата видачі _____

Підпис клієнта _____

Підпис клієнта _____

Підпис клієнта _____

FORTE**ГАРАНТІЙНИЙ ТАЛОН**

№ _____

Найменування виробу та модель _____

Штамп торгівельної
організації

Серійний номер _____ Дата продажу _____

УМОВИ ГАРАНТІЙНОЇ ПІДТРИМКИ**УВАГА: НЕЗАПОВНЕНИЙ ГАРАНТІЙНИЙ ТАЛОН Є НЕДІЙСНИЙ!**

- 1 ТМ «ФОРТЕ» здійснює гарантійне обслуговування на всій території України через авторизовані сервісні організації. Виробник гарантує безкоштовний ремонт або заміну будь-якого вузла обладнання, що має заводські дефекти, протягом гарантійного терміну за винятком випадків, коли дефекти і поломки сталися з вини споживача. Гарантійний термін становить - 12 місяців, з дати продажу. Гарантійний термін обчислюється від дати продажу обладнання, що підтверджується записом і печаткою продавця в гарантійному талоні.
- 2 Після гарантійного ремонту обладнання, замінені частини в складі обладнання мають гарантійний термін і гарантійні умови на все обладнання в цілому.
- 3 **Гарантійне обслуговування не здійснюється:**
 - при порушенні положень, викладених в інструкції з експлуатації (технічному паспорті) виробу;
 - при відсутності гарантійного талона або невідповідності відомостей в гарантійному талоні параметрам виробу (найменування, серійний номер, дата і місце продажу), при неможливості однозначної ідентифікації виробу, при наявності в гарантійному талоні незавіренних виправлень;
 - при відсутності документів, що підтверджують купівлю виробу (накладної, товарного чека);
 - при пошкодженні, відсутності серійних номерів на фірмових табличках обладнання;
 - якщо заявлена несправність не може бути продемонстрована;
 - якщо нормальна робота обладнання може бути відновлена його належним налаштуванням і регулюванням, відновленням початкової інформації у доступних меню, очищенням виробу від пилу і бруду, проведенням технічного обслуговування виробу;
 - якщо несправність виникла внаслідок попадання в нього сторонніх предметів, бруду, речовин, рідин, під впливом побутових чинників (вологість, низька або висока температура, пил, комахи і т.д.), стихійних лих, неправильного монтажу, експлуатації, транспортування та зберігання, а також дії третіх осіб;
 - при виявленні на виробі або всередині його слідів ударів, недбалого і стороннього втручання (розкриття), механічних, корозійних пошкоджень, самостійного ремонту, внесення конструктивних змін в устаткування власником або будь-якими особами;
- 4 Гарантія не поширюється на запобіжники та витратні матеріали.
- 5 Знос ущільнень (сальникових і ковзаючих) не є гарантійним випадком.
- 6 Виробник не несе відповідальності за можливі витрати, пов'язані з монтажем і демонтажем обладнання. Ця гарантія, ні за яких умов, не дає право на відшкодування збитків, пов'язаних з використанням або неможливістю використання придбаного обладнання.
- 7 Всі вироби є працездатними, комплектними і не мають зовнішніх дефектів і пошкоджень.
- 8 Інформацію про сервісні організації ТМ «FORTE» отримувати через постачальників обладнання ТМ «FORTE».

3 умовами гарантійного обслуговування
ознайомлений і згоден: _____

(підпис покупця)

ГАРАНТІЙНИЙ ТАЛОН

FORTE

АДРЕС И СЕРВІСНИХ ЦЕНТРІВ «FORTE»

м. Київ
вул. Магнітогорська, 1
т.: 050-313-78-96, (050) 432-91-25
kiev-rynki@budpostach.com.ua

м. Ізмаїл
вул. Краснодонська, 127
т.: 050-418-35-88
izmail@budpostach.com.ua

м. Лубни
вул. Петра Лубенського, 49
т.: 050-428-15-26
lubny@budpostach.com.ua

м. Охтирка
пров. Миру, 2
т.: 095-295-19-30
ahyrka@budpostach.com.ua

м. Тернопіль
вул. Тестильна, 30
т.: 050-353-79-73
ternopil@budpostach.com.ua

м. Шепетівка,
вул. Лазо, 25/1
т.: 050-312-50-10
shpetovka@budpostach.com.ua

м. Біла Церква
вул. Янаварський Прорив, 72 А
т.: 050-387-49-26
B_cerkov@budpostach.com.ua

м. Ізюм
вул. Ентузіастів, 21А
т.: 099-603-79-27
izum@budpostach.com.ua

м. Луцьк
вул. Лідавська, 2а
т.: 050-382-64-04, (0332) 78-59-33
lutsk@budpostach.com.ua

м. Павлоград
вул. Дніпровська, 334а/1а
т.: 050-353-12-16
pavograd@budpostach.com.ua

Тулчинський р-н,
с. Нестерварка
вул. Польова, 1
т.: 050-435-82-97
tulchin@budpostach.com.ua

м. Шостка
вул. Шевченка, 50
т.: 050-352-22-86
shostka@budpostach.com.ua

м. Білгород-Дністровський
вул. Шабська, 77
т.: 050-324-79-92
Belgorod-Dn@budpostach.com.ua

м. Кам'янець-Подільський
вул. Хмельницьке шосе, 38
т.: 095-284-03-96
kp@budpostach.com.ua

м. Лозова
вул. Павлоградська, 82 Ж;
т.: 050-456-89-39
lozova@budpostach.com.ua

м. Первомайськ
вул. Київська, 127
т.: 050-435-71-57
pervomaysk@budpostach.com.ua

м. Ужгород
вул. Краснодонців, 1
(тер. заводу "Електродвигун")
т.: 050-387-49-38, (050) 359-85-76
uzhorod@budpostach.com.ua

м. Бердичів
смт. Гришковці,
вул. Житомирська, 237
т.: 050-490-36-10
berdichev@budpostach.com.ua

м. Кам'янське
пр-т Гімназичний (Пеліна), 44
т.: 050-494-48-95
kamenskoe@budpostach.com.ua

м. Львів
вул. Б. Хмельницького, буд. 228
т.: 050-384-58-50, (050) 388-47-13
lviv@budpostach.com.ua

м. Подольськ
вул. Соборна, 216, Е
т.: 050-418-36-53
Kotovsk@budpostach.com.ua

м. Умань
вул. Леваневського, 26а
т.: 095-284-03-94
Uman@budpostach.com.ua

м. Бердянськ
вул. Гагаріна-Крилова, 21/2
т.: 050-403-73-16
berdyansk@budpostach.com.ua

м. Ковель
вул. Брестська, 113-8
т.: 050-346-89-64
Kovel@budpostach.com.ua

м. Маріуполь
вул. Гавань Шмідта, 6
т.: 050-411-22-94
mariupol@budpostach.com.ua

м. Полтава
вул. 9 січня, буд. 1
т.: 050-382-58-51, (050) 351-41-69
poltava@budpostach.com.ua

м. Харків
вул. Морозова, 135
т.: 050-446-32-30, (050) 418-66-92
KharkovBP@budpostach.com.ua

м. Бориспіль
вул. Калмикова (Тельмана), 14
т.: 050-389-73-16
Borispol@budpostach.com.ua

м. Конотоп
вул. Успенсько-троїцька, 72/4
т.: 050-450-83-08
konotop@budpostach.com.ua

м. Мелітополь
вул. Профінтерна, 14/2
т.: 050-461-70-54
melitopol@budpostach.com.ua

м. Прилуки
вул. Київська, 140р/2
т.: 095-284-69-02
priluki@budpostach.com.ua

м. Хмельницький
вул. Прибузька, 59
т.: 050-416-40-86, (099) 205-11-26
km@budpostach.com.ua

м. Вінниця
вул. Чехова, 45
т.: 050-417-93-28, (050) 313-81-75
vinnitsa@budpostach.com.ua

м. Коростень
вул. Белокоровицьке шосе, 2а
т.: 095-281-43-76
Korosten@budpostach.com.ua

м. Миколаїв
вул. Белокоровицьке, 2А
т.: 095-274-69-26, (095) 283-14-88
nikolaev@budpostach.com.ua

м. Рівне
вул. Курчатова, 34, оф. 111
т.: 050-419-97-56
Rovno@budpostach.com.ua

м. Хуст
вул. Тимирязева, 37
т.: 050-313-54-35
Khust@budpostach.com.ua

м. Вознесенськ
вул. Соборності, 87
т.: 050-315-89-60
voznensensk@budpostach.com.ua

м. Корсунь-Шевченківський
вул. Ярослава-Мудрого, 343
т.: 050-435-80-36
korsun@budpostach.com.ua

м. Нікополь
вул. Кооперативна, 1
т.: 095-283-93-17
nikopol@budpostach.com.ua

м. Сарни
вул. Героїв Берестечка, 3
т.: 050-402-27-50
Sarny@budpostach.com.ua

м. Херсон
вул. Жовт. революції, 6
т.: 050-382-69-09, (095) 274-69-41
kherson@budpostach.com.ua

пгт. Ворзель
вул. Ковельська, 10, оф. 209
т.: 050-472-87-56
gostomel@budpostach.com.ua

м. Краматорськ
вул. Лазо 24
т.: 095-283-93-18
kram@budpostach.com.ua

м. Нова Каховка
вул. Промислова, 9Л
т.: 095-282-13-97
Novakahovka@budpostach.com.ua

м. Сіверодонецьк
вул. Сметаніна, 2А
т.: 095-284-04-02
Severodoneck@budpostach.com.ua

м. Черкаси
вул. 30 років Перемоги 5/1
т.: 050-352-58-35
cherkassy@budpostach.com.ua

м. Дніпро
вул. Ударників, буд. 27
(на території Комбайнового заводу)
т.: 050-355-77-21
Dnpr@budpostach.com.ua

м. Кременчук
вул. Махорочна, буд. 37/а
т.: 050-315-85-20
kremenchug@budpostach.com.ua

м. Новий Буг
вул. Московська, 2
т.: 050-499-78-34
NoviyBug@budpostach.com.ua

м. Сکاдовськ
вул. В'ячеслава Чорновола, 6, 103
т.: 050-487-69-14
Skadovsk@budpostach.com.ua

м. Чернівці
вул. Інструментальна, 11
т.: 050-312-13-08, (050) 312-13-04
Chernigov@budpostach.com.ua

м. Житомир
вул. Ватутіна, 91/1,
т.: 050-414-75-88, (050) 338-90-54
zht@budpostach.com.ua

м. Кременець
вул. Ватутіна, 34
т.: 050-435-73-04
Kremenez@budpostach.com.ua

м. Новомосковськ
Дніпропетровська обл.
вул. Гетьманська, 37.
т.: 050-417-53-64
Novomoskovsk@budpostach.com.ua

м. Сміла
вул. Мічуріна 32
т.: 050-403-73-38
Smela@budpostach.com.ua

м. Чернівці
вул. Лугова, 9
т.: 095-281-87-29
chernivtsi@budpostach.com.ua

м. Запоріжжя
вул. Чубанова, буд. 1
(на території заводу АГРОМАШ)
т.: 050-352-53-81, (050) 356-05-16
Zaporozhye@budpostach.com.ua

м. Кривий Ріг
вул. Клайдська, 2
т.: 050-387-38-16
Krivoy_Rog@budpostach.com.ua

м. Одеса
вул. Новомосковська дорога, 3
т.: 050-418-41-41, (050) 353-15-87
odessa@budpostach.com.ua

м. Стрий
вул. Марцинівка, 8
т.: 050-398-37-12
stryi@budpostach.com.ua

м. Чорноморськ
вул. Транспортна, 14
т.: 050-389-73-01
Chernomorsk@budpostach.com.ua

м. Івано-Франківськ
вул. Шота Руставелі, 1
(На території Лісокомбінату)
т.: 050-446-12-55
ivanofrankovsk@budpostach.com.ua

м. Кропивницький
вул. Савенія Чикаленка, 15
т.: 095-270-76-67
kirov@budpostach.com.ua

м. Олександрія
вул. Кіровоградське шосе, 157
т.: 095-281-52-04
Alexandria@budpostach.com.ua

м. Суми
вул. Прокоф'єва, 19, оф. 5, 7
т.: 050-387-49-36, (050) 415-47-62
sumy@budpostach.com.ua

м. Чортків
вул. Кн. В. Великого, 31
т.: 050-389-73-03
Chortkov@budpostach.com.ua

Зобов'язання по даній гарантії виконуються на території України авторизованими сервісними центрами, список яких можна отримати в гарантійному талоні або за телефоном гарячої лінії

0 800 200 222 (безкоштовні дзвінки зі стаціонарних телефонів в межах України) або за електронною адресою service@budpostach.com.ua.

