

# *Sturmaxo*

GBEM2201CR

20V  
CORDLESS  
RANGE

ІНСТРУКЦІЯ З ЕКСПЛУАТАЦІЇ  
ТА ТЕХНІЧНОГО ОБСЛУГОВУВАННЯ

Повітродувка акумуляторна



### Зміст

|  |    |
|--|----|
| Опис .....                               | 3  |
| Зовнішній вигляд .....                   | 4  |
| Технічні характеристики .....            | 4  |
| Правила техніки безпеки .....            | 6  |
| Правила експлуатації обладнання .....    | 11 |
| Транспортування та зберігання .....      | 15 |
| Утилізація.....                          | 15 |
| Технічне обслуговування обладнання ..... | 16 |
| Гарантійні зобов'язання .....            | 16 |



**Відсутність гарантійного талона, або серійного номера на інструменті виключає можливість його гарантійного ремонту!**

## ОПИС

Шановний покупець!

Дякуємо Вам за покупку інструменту торговельної марки **Sturmaxo**. Наші продукти відрізняються прогресивним дизайном та сучасними конструкторськими рішеннями. Ми приділяємо значну увагу якості виконання наших виробів. Сподіваємося, що наша продукція стане надійним помічником для Вас на довгі роки.

**Повітродувка акумуляторна** призначена для прибирання садового сміття, включаючи траву, листя. Основна перевага акумуляторних повітродувок в тому, що вони комфортні у використанні, завдяки низькому рівню шуму та у відсутності вихлопних газів та не мають мережевого кабелю.

В акумуляторних повітродувках **Sturmaxo** ми удосконалили конструкцію та використовуємо тільки перевірені рішення.



**Уважно вивчіть дану інструкцію з експлуатації та технічного обслуговування. Зберігайте її у захищеному місці.**



**Інструменти побутової серії непризначені для роботи з перевантаженнями. Після безперервної роботи протягом 15-20хв., необхідно вимкнути двигун та дати охолонути 5-10хв. Рекомендована робота зелектроінструментом - 20 годин на тиждень. Пошкодження інструмента через перенавантаження та занадто довготривалого використання без перерви не підлягає гарантійному відшкодуванню.**

### ЗОВНІШНІЙ ВИГЛЯД

1. Вимикач.
2. Ручка



Акумуляторні батареї та зарядні пристрої не входять у комплект поставки. Ви можете придбати їх окремо.



Ні в якому разі не слід вносити зміни в початкову конструкцію інструмента. Завжди використовуйте оригінальні запасні частини. Несанкціонована зміна конструкції виробу, або використання недозволених насадок, може стати причиною серйозної, або смертельної травми.

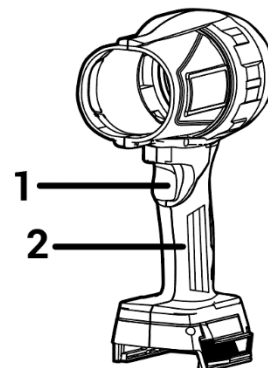

### ТЕХНІЧНІ ХАРАКТЕРИСТИКИ

| Модель                             | GBEM2201CR    |
|------------------------------------|---------------|
| Тип                                | Побутовий     |
| Тип двигуна                        | Безщітковий   |
| Акумуляторна батарея               | Li-ion        |
| Напруга                            | 20 В          |
| Частота обертів                    | 0-33000 об/хв |
| Макс. швидкість повітряного потоку | 45,13 м/с     |

|   |                         |
|---|-------------------------|
| Макс. продуктивність повітряного потоку | 10,2 м <sup>3</sup> /хв |
| Вага нетто/брутто                       | 0,6/0,8 Кг              |

Значення рівня шуму відповідно до ДСТУ EN 50636-2-100

LpA — рівень звукового тиску дБ(A) (dB(A)) 78

KpA — невизначеність рівня звукового тиску дБ(A) (dB(A)) 3

LWA — рівень звукової потужності дБ(A) (dB(A)) 89

KWA — невизначеність рівня звукової потужності дБ(A) (dB(A)) 3

Значення рівня вібрації відповідно до ДСТУ EN 50636-2-100

ah — середньоарифметична загальна величина вібрації м/с<sup>2</sup> (m/s<sup>2</sup>) 2,5

K — невизначеність ah м/с<sup>2</sup> (m/s<sup>2</sup>) 1,5



Передача вібрації та випромінювання шуму під час використання електроінструмента може відрізнитися від задекларованих величин залежно від того, як електроінструмент використовують, особливо від того, який вид матеріалу обробляють.



TM **Sturmax** постійно працює над удосконаленням своєї продукції, в зв'язку з цим, залишає за собою право на внесення змін, що не порушують основних принципів управління. Таких, як зовнішній вигляд, конструкція і оснащення виробу, так і вміст цього посібника, без попереднього повідомлення споживачів. Всі можливі зміни будуть спрямовані тільки на поліпшення і модернізацію виробу.



Рекомендуємо використовувати лише оригінальні запасні частини, деталі та аксесуари ТМ **SturmaxD**. Виробник не несе відповідальності за поломки, несправності, чи нещасні випадки, викликані використанням будь-якого неоригінального спорядження, аксесуарів, частин, деталей.



Рекомендовано використовувати батареї **SturmaxD** CRM2002B, CRM2004B, CRM2006B та зарядні пристрої CRM2002C, CRM2004DC, чи CRM2045C.

### ПРАВИЛА ТЕХНІКИ БЕЗПЕКИ



Електроінструменти являють собою обладнання підвищеної небезпеки. При користуванні електроінструментом, щоб не наражатися ризику ураження електричним струмом, травм, або пожежі слід суворо дотримуватись наступних правил техніки безпеки. Прочитайте та запам'ятайте ці вказівки перед початком роботи. Зберігайте вказівки з техніки безпеки в надійному місці.

**З метою безпечного використання:**

1. Підтримуйте порядок на робочому місці. Будь яка перешкода на робочому місці може стати причиною травми.
2. Беріть до уваги обставини у зоні проведення робіт. Підтримуйте хороше освітлення під час роботи. Не працюйте виробом поблизу легкозаймистих рідин або газів.
3. Не працюйте виробом під дощем або снігом. Не використовуйте його в приміщеннях з підвищеною вологістю. Захищайте виріб від дощу та вологи. Проникнення води в корпус виробу може вивести його з ладу.
4. Під час роботи з виробом не дозволяйте дітям або стороннім особам перебувати поблизу.
5. Закінчивши роботу, зберігайте виріб в спеціально відведеному місці для зберігання електроінструменту.

Місце для зберігання електроінструменту має бути сухим, недоступним для сторонніх осіб і замикатися на замок. Діти не повинні мати доступ до виробу.

6. Не втручайтеся в роботу механізмів, докладаючи зайві зусилля. Робота виконується якісніше і безпечніше, якщо виріб експлуатується згідно з передбаченими нормами, навантаженнями, зусиллями й швидкостями.

7. Адекватно обирайте інструмент для кожної конкретної роботи. Не намагайтеся виконати малопотужним побутовим приладом роботу, яка призначена для високопотужного професійного електроінструменту. Не використовуйте виріб в цілях, для яких він не призначений.

8. Зверніть увагу на вибір робочого одягу. Не надягайте просторий одяг або прикраси, тому що їх можуть зачепити частини що рухаються. На час роботи поза приміщенням рекомендується надягати черевики з

неслизькою підошвою. Приховуйте довге волосся головним убором.

9. Користуйтеся захисними окулярами та протишумовими навушниками. Одягайте респіраторну маску проти пилу, якщо під час роботи виділяється пил.

10. Від'єднайте акумуляторні батареї (продаються окремо!) від виробу, якщо він не використовується, перед початком техобслуговування, а також перед заміною аксесуарів.

11. Будьте уважні. Постійно майте хорошу точку опори і не втрачайте рівноваги.

12. Уважно і відповідально ставтеся до технічного обслуговування виробу та його ремонту. Для досягнення кращих робочих характеристик і забезпечення більшої безпеки під час роботи, обережно поведіться з виробом і підтримуйте його в чистоті. При заміні аксесуарів дотримуйтеся відповідних вказівок даної інструкції з експлуатації.

13. Рукоятка виробу повинна бути сухою та чистою, не допускайте її забруднення мастильними матеріалами.

14. Уникайте несподіваного запуску двигуна. Не переносьте виріб з під'єднаними акумуляторними батареями, тримаючи палець на вимикачі. Перед тим як під'єднати акумуляторні батареї, переконайтеся, що вимикач знаходиться в положенні «Вимк».

15. Будьте пильні. Слідкуйте за тим, що робите. Не працюйте з виробом якщо Ви втомилися, прийняли ліки, які можуть викликати сонливість, а також алкоголь і будь-які інші засоби і продукти, що погіршують увагу і зосередженість.

16. Підтримуйте в чистоті вентиляційні отвори, ніколи не вставляйте туди пальці та сторонні предмети. Постійне надходження достатньої кількості повітря необхідно для нормальної роботи двигуна.
17. Перевіряйте пошкоджені деталі. Перш ніж продовжити експлуатацію виробу, слід ретельно перевірити деталі, які мають пошкодження з метою встановити, що вони в робочому стані та виконують призначену їм функцію. Перевірте надійність кріплення рухомих деталей, їх справність, правильність складання та будь-які інші параметри, які можуть вплинути на їх роботу. Пошкоджені деталі, перемикачі необхідно відремонтувати або замінити в уповноваженому сервісному центрі. Не працюйте виробом з несправним перемикачем.
18. Завжди використовуйте зарядний пристрій або адаптер (продаються окремо!) тільки в електромережі з напругою, яка зазначена на їх табличках.
19. Не використовуйте будь-які трансформатори, оснащені додатковим пристроєм, випрямлячем. Не заряджайте батареї від джерела живлення постійного струму або від електрогенератора, який працює від двигуна. Завжди заряджайте батареї в приміщенні. Так як зарядний пристрій (адаптер) та батарея злегка нагріваються під час підзарядки, заряджайте батареї в місцях, де відсутній вплив прямих сонячних променів, низька вологість і гарна вентиляція.
20. Ремонт виробу має здійснюватися виключно в уповноваженому сервісному центрі з використанням тільки оригінальних запасних частин. В іншому випадку можливе нанесення серйозної шкоди здоров'ю користувача.

### **Особливі вимоги експлуатації виробу**

1. Застосовувати виріб дозволяється тільки відповідно до призначення, зазначеному в цієї інструкції з експлуатації.
2. Щоб уникнути ненавмисного ввімкнення виробу, завжди від'єднуйте акумуляторні батареї (продаються окремо!) відразу після закінчення роботи.
3. Забороняється використовувати виріб з пошкодженими елементами керування.
4. Забороняється використання виробу, якщо хоча б одна з акумуляторних батарей пошкоджена.
5. Не використовуйте виріб для збирання попелу, що тліє, свіжозрізаної металевої стружки, шурупів, цвяхів тощо.

6. Ніколи не блокуйте отвори всмоктувального або випускного каналів.
7. Не направляйте виріб, що працює, на гравійні доріжки. Ніколи не бігайте під час роботи з виробом.
8. Не направляйте отвори всмоктувального або випускного каналів виробу у напрямку очей або вух під час роботи. Ніколи не видуйте сміття в напрямку перехожих.
9. Переконайтеся, що всі вентиляційні отвори для охолодження двигуна не засмічені.
10. Не використовуйте виріб поблизу легкозаймистих матеріалів.
11. Надягайте закриті взуття і довгі штани на час роботи з виробом.
12. Завжди від'єднуйте акумуляторні батареї від виробу в наступних випадках:
  - якщо виріб не використовується;
  - під час перенесення виробу на інший робочий майданчик;
  - якщо залишаєте виріб без нагляду;
  - якщо виявлено пошкодження електроживлення або органів керування (рукоятки тощо);
13. Забороняється використовувати виріб без насадки або з пошкодженою насадкою.
14. Забороняється фіксувати вимикач у положенні «Увімк» за допомогою додаткових пристроїв.
15. Не демонтуйте і не змінюйте деталі цього виробу. Це може призвести до травми і (або) пошкодження виробу з порушенням гарантійних умов виробника.
16. Для зменшення ризику отримання травм внаслідок ураження предметами, що вилітають з-під випускного каналу, не дозволяйте стороннім особам, дітям, а також домашнім тваринам перебувати на відстані ближче, ніж 15 метрів до місця роботи. Стороннім особам варто використовувати захисні окуляри. При наближенні сторонніх осіб зупиніть двигун і припиніть роботу.
17. Забороняється:
  - працювати босоніж та у відкритому взутті. Слід надягати міцне взуття на гумовій підшві.Рекомендується використовувати рукавички, довгі штани з міцної тканини, а також засоби захисту очей та органів слуху;
  - експлуатувати та зберігати виріб у приміщеннях з вибухонебезпечним, а також хімічно активним середовищем, що руйнує метали та ізоляцію;

- експлуатувати виріб в умовах впливу крапель і бризок, на відкритих майданчиках під час снігопаду або дощу;
- залишати без нагляду виріб з під'єднаними акумуляторними батареями (продаються окремо!);
- передавати виріб особам, які не мають права користування ним;
- експлуатувати виріб, якщо під час роботи виникла хоча б одна з таких несправностей:
  - 1) пошкодження хоча б однієї з акумуляторних батарей (продаються окремо!);
  - 2) несправний вимикач або його нечітка робота;
  - 3) корпус двигуна перегрівається;
  - 4) поява диму або запаху, характерного для ізоляції, що горить;
- 5) поломка або поява тріщин в корпусних деталях або рукоятках.

### **Вимоги безпеки в аварійних ситуаціях**

У разі виникнення аварійних ситуацій (несподівана відмова виробу, або кінцевих змінних насадок під час виконання роботи, появи диму на агрегатах, займання виробу, припинення електропостачання, отримання сигналу про можливе наближення природних, або техногенних катаклізмів):

- припинити роботи;
- повідомити за необхідності спецпідрозділи (пожежний, медичний, екологічний, спеціальний аварійний);
- взяти заходів до евакуації людей і матеріальних цінностей (за необхідності);
- почати ліквідацію наслідків аварії первинними засобами до прибуття спецпідрозділів, якщо такі отримали виклик, і до їхнього прибуття виставити пости, що обмежують доступ сторонніх у небезпечну зону;
- надати долікарську допомогу постраждалим.

У разі нещасного випадку з травмуванням постраждалих перемістити в безпечне місце, викликати швидку медичну допомогу й надати долікарську допомогу. Місце події захистити та зберегти недоторканим для роботи комісії з розслідування.

### **Залишкові ризики**

Додаткові залишкові ризики можуть виникнути при використанні інструменту, які не можуть бути включені до доданих попереджень щодо безпеки. Ці ризики можуть виникати внаслідок неправильного використання, тривалого використання тощо. Навіть із застосуванням відповідних правил безпеки та впровадженням запобіжних пристроїв, певних залишкових ризиків не уникнути. До них належать:

- Травми, спричинені торканням будь-яких обертових/рухомих частин.
  - Травми, спричинені зміною будь-яких деталей, лез або аксесуарів.
  - Травми, спричинені тривалим використанням інструменту. Використовуючи будь-який інструмент протягом тривалого періоду, обов'язково робіть регулярні перерви.
  - Порушення слуху.
- Небезпека для здоров'я, спричинена вдиханням пилу та мікрочастинок, що виникають під час використання вашого інструменту



**Даний посібник не може врахувати всіх випадків, які можуть виникнути в реальних умовах експлуатації інструменту. Тому, при роботі з інструментом керуйтеся здоровим глуздом, будьте максимально уважні та обережні.**

## **ПРАВИЛА ЕКСПЛУАТАЦІЇ ОБЛАДНАННЯ**

Розпакуйте електроінструмент і проведіть огляд комплекту поставки на предмет відсутності зовнішніх пошкоджень. Якщо при транспортуванні температура навколишнього середовища була нижче ніж +5 °С, можливе утворення конденсату на вузлах і деталях електроінструмента. Перед подальшими операціями необхідно витримати електроінструмент у приміщенні з температурою від +5 °С до +35 °С і відносною вологістю не вище 80% до повного висихання.

Інструмент призначений для використання при температурі від -10 до + 35 °С і відносною вологістю повітря не більше 80%, за відсутністю прямого впливу атмосферних опадів і надмірної запиленості повітря. Ступінь захисту,

що забезпечується оболонкою- IP20.

Даний інструмент повинен підключатися до джерела живлення з напругою, відповідною значенню, надрукованому на ідентифікаційній пластинці, і може працювати тільки від однофазного джерела змінного струму. Даний інструмент має подвійну ізоляцію і може підключатися до розеток без проводу заземлення.



**В цілях безпеки, перш ніж проводити будь-які дії з виробом перед роботою (огляд, обслуговування, встановлення насадок, аксесуарів, ременю) завжди виймайте акумулятори.**

**Акумуляторна батарея та зарядний пристрій**

1. Щоб уникнути поломки акумуляторної батареї, ми рекомендуємо використовувати тільки зарядні пристрої торгової марки **SturmaxD**.
2. Не використовуйте зарядні пристрої, які мають поломки.
3. Забороняється проводити зарядку у сирих, чи вологих приміщеннях. Не залишайте зарядний пристрій під дощем, або снігом.
4. Ви можете ознайомитися з температурними обмеженнями з експлуатації акумуляторної батареї на кольоровій наклейці.
5. Не торкайтеся незахищеними частинами тіла до рідини, що витекла з акумуляторної батареї. У разі потрапляння рідини швидко промийте водою з милом, потім лимонним соком або оцтом. У разі попадання в очі їх необхідно промивати водою протягом не менше 10 хвилин, а потім звернутися до офтальмолога.
6. Під час заряджання акумуляторна батарея та зарядний пристрій нагріваються.
7. Не залишайте акумуляторну батарею, якщо температура навколишнього середовища, або самої батареї нижче 0 ° C, або вище + 45 ° C

**Зняття акумуляторного блока, встановлення****Зняття**

Натисніть на кнопку блокування акумулятора (2) та витягніть акумулятор до від'єднання батареї.

**Встановлення**

Вставте акумулятор в дріль-шурупокрут поки не почуєте клацання. Це означає, що кнопка блокування акумулятора (2) заблокувала акумулятор

**Увага:** Переконайтесь, що дві направляючі (3) на акумуляторі співпали з направляючими на інструменті (1).

**Зарядка акумулятора**

1. Підключіть зарядний пристрій до розетки живлення. Індикатор (1) загориться зеленим.
2. Вставте батарею в зарядний пристрій. Індикатор (4) засвітиться червоним.
3. Індикатор (1) засвітиться зеленим після повного заряду.



**Увага!** Переконайтесь, щоб дві направляючі (2) в корпусі акумулятора співпали з направляючими (3) в зарядному пристрої.



**Щоб зберегти працездатність Li-ion акумуляторної батареї вона не повинна заряджатися при температурі нижче 0 °С, або вище 45 °С. Якщо температура нижче 0 °С, або вище 45 °С, індикатор (1) буде блимати червоним світлом.**

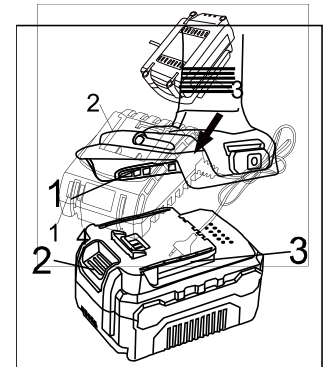

### Вмикання і вимикання.

Щоб увімкнути обладнання, натисніть вимикач живлення (1).

Щоб вимкнути обладнання, відпустіть вимикач живлення (1).

**Увага:** цей інструмент має функцію захисту від перегріву. Інструмент перегріється приблизно через 4-5 хвилин роботи, після чого живлення відключиться. Вам доведеться почекати приблизно хвилину, щоб інструмент відновився.

### Регулювання швидкості повітря:

Ви можете натиснути курок, щоб відрегулювати швидкість повітря, натискайте більше, щоб збільшити швидкість.

### Робота з повітродувкою



Наполегливо рекомендуємо ознайомитися з інструкцією, перш ніж приступати до роботи з повітродувкою. Також рекомендуємо попрактикуватися на безпечній зоні, на якій немає сторонніх

предметів, чи людей.



Уважно перевірте робочу зону на відсутність скла, каменю, проволочки, калюж та інших предметів, що можуть пошкодити двигун та маховик. Всмоктування рідини, або волого листя, чи трави може призвести до порушень роботи пристрою. Переконайтесь у відсутності тварин на ділянці (дрібні тварини можуть потрапити всередину інструменту)

Перед початком роботи з електроповітродувкою обов'язково перевірте виріб та

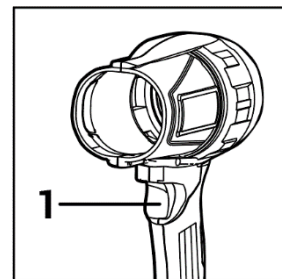

аксесуари до неї на відсутність пошкоджень. Встановіть патрубки згідно інструкції. Обов'язково надягайте засоби захисту, такі як навушники, захисні окуляри рукавички з нековзким покриттям.

#### **Положення тіла**

Тримайте інструмент як показано на рисунках, злегка нахилиючи повітряну трубку і утримуючи її на відстані кількох сантиметрів від землі. Збирайте дрібне сміття широкими рухами.

Рекомендується починати роботу з кутів і, використовуючи потік направленою повітря, переміщати сміття до центру ділянки. Потім, використовуючи режим мульчування, зібрати бруд у мішок.



**Суворо забороняється використовувати інструмент у разі виявлення будь-яких ушкоджень.**



**Повітродувка для листя не призначена для вологих умов! Уникайте вологих матеріалів, таких як листя та бруд, гілочки, гілки хвої, трава, земля, пісок, мульча, живці тощо. Не використовуйте інструмент на мокрих газонах, трав'яних ділянках, або полях. Неправильне використання може призвести до заторів у блоці подрібнення та може зменшити функціональність. Якщо інструмент було пошкоджено в результаті роботи у вологих умовах, ремонт повинен виконувати кваліфікований спеціаліст обслуговування і дана робота не покривається гарантією.**



**Вдихання пилу, що виникає під час роботи, може призвести до захворювань органів дихання та (або) інших травм.**

## **ТРАНСПОРТУВАННЯ ТА ЗБЕРІГАННЯ**

Зберігати інструмент рекомендується в приміщенні, яке добре провітрюється, при температурі від -15 °С до +40 °С та відносній вологості повітря не більше 90%. Якщо інструмент зберігався при температурі 0 °С і нижче, то перш ніж використовувати інструмент, його необхідно витримати в теплому приміщенні, при температурі від +5 °С до +40 °С протягом двох годин. Даний проміжок часу слід дотримуватися для видалення можливого конденсату. Зберігайте інструмент, інструкцію з експлуатації та аксесуари в оригінальній упаковці. У цьому випадку вся необхідна інформація та деталі завжди будуть під рукою.

## **УТИЛІЗАЦІЯ**

Не викидайте електроінструменти разом з побутовими відходами! Електроінструменти, які були виведені з експлуатації, підлягають окремому збиранню та утилізації відповідно до природоохоронного законодавства

## **ТЕХНІЧНЕ ОБСЛУГОВУВАННЯ ОБЛАДНАННЯ**

**УВАГА!** Перед початком будь-яких робіт з обслуговування електроінструмента від'єднайте його від електроживлення.

Правильне використання та постійне технічне обслуговування подовжують термін служби виробу.

Оберігайте інструмент від ударів і підвищеної вібрації, а також потрапляння на корпусні деталі масла і мастил.

Періодично перевіряйте кріплення. Якщо болти ослабли - затягніть їх негайно, щоб уникнути серйозного пошкодження інструменту та отримання травми.

Періодично перевіряйте шнур електроживлення зарядного пристрою. Якщо кабель пошкоджений - відремонтуйте в найближчому авторизованому сервісному центрі **Sturmaxo**.

Обслуговування інструменту має бути виконано тільки кваліфікованим персоналом уповноважених сервісних центрів. Обслуговування виконане некваліфікованим персоналом може стати причиною поломки інструменту і травм. Наприклад: внутрішні дроти можуть бути неправильно укладені і затиснуті, або пружини повернення в захисних кожухах неправильно встановлені.

При обслуговуванні електроінструменту, використовуйте тільки рекомендовані змінні витратні частини, насадки, аксесуари. Використання нерекондованих витратних частин, насадок та аксесуарів може призвести до поломки інструменту, або травмування оператора. Використання деяких засобів для чищення, таких, як : бензин, аміак, призводять до пошкодження пластмасових частин. Слідкуйте за чистотою вентиляційних отворів. Очищуйте їх від пилу, бруду та стружки. У випадку появи надмірного шуму, іскріння, запаху горілої ізоляції, негайно припиніть роботу та зверніться до сервісного центру.

## ГАРАНТІЙНІ ЗОБОВ'ЯЗАННЯ

На інструменти **SturmaxD** поширюється гарантія згідно терміну, що вказаний в гарантійному талоні. Термін служби складає 5 років з дати виробництва. Ви можете ознайомитися з правилами гарантійного обслуговування в гарантійному талоні, що додається до інструкції по експлуатації.

Виготовлено в КНР.

Дата виробництва вказана на упаковці.

Об'єкт декларації, описаний вище, відповідає вимогам таких технічних регламентів:

Технічний регламент безпеки машин, затвердженого ПКМУ від 30 січня 2013р. №62.

ДСТУ EN 60335-1:2017 Прилади побутові та аналогічні електричні безпека. Частина 1. Загальні вимоги;

ДСТУ EN 50636-2-100:2018 (EN

50636-2-100:2014, IDT) Прилади побутові та аналогічні електричні безпека частина 2-100. Додаткові вимоги до портативних садових

вентиляторів, пиლოსосів та вентиляторів-пиლოსосів з живленням від електричної мережі.

Технічний регламент з електромагнітної сумісності обладнання, затвердженого ПКМУ від 16 грудня 2015р. №1077.

ДСТУ EN 55014-1:2016 (EN 55014-1:2006; EN 55014-1:2006/A1:2009; EN 55014-1:2006/A2:2011, IDT); ДСТУ EN 55014-2:2017 (EN 55014-2:2015,

IDT; CISPR 14-2:2015, IDT).

Технічний регламент обмеження використання деяких небезпечних речовин в електричному та електронному обладнанні затверджений ПКМУ від 10 березня 2017р. №139.

Технічний регламент шумового випромінювання у навколишнє середовище від обладнання, що використовується ззовні приміщень затверджений ПКМУ від 4 грудня 2019 р. № 1186

## ГАРАНТІЙНИЙ ТАЛОН

Справний гарантійний талон складений з урахуванням вимог чинного в Україні ЗУ  
«Про захист прав споживачів»

### Гарантія поширюється на



| Термін гарантії | Опис товару              |
|-----------------|--------------------------|
| 36 місяців      | Sturmax професійна серія |
| 24 місяця       | Sturmax                  |
| 12 місяців      | Акумулятори              |

Гарантійний талон додається тільки до товарів, які підпадають під визначення технічно складних побутових товарів, згідно Закону України «Про захист прав споживачів» (стаття 1, пункт 25 -1).

Найменування виробу і модель \_\_\_\_\_

**GBEM2201CR Повітродувка акумуляторна**

Заводський номер \_\_\_\_\_

Назва торгової організації \_\_\_\_\_

Дата продажу (рік,міс.,число) \_\_\_\_\_

Підпис продавця \_\_\_\_\_

Підпис покупця \_\_\_\_\_

Штамп торгової організації \_\_\_\_\_

## Умови гарантії

Шановний Покупець! Продукція повністю відповідає усім стандартам якості.

Гарантійний термін експлуатації складає кількість місяців, відповідно виробу (див.табл.), від дня придбання при наявності правильно заповненого гарантійного талона та підпису покупця про прийняття ними гарантійних умов. При не виконанні цих умов претензій по якості виробу не приймаються. Протягом гарантійного терміну власник має право на безкоштовний ремонт виробу, якщо він вийшов з ладу через дефекти виготовлення або матеріалів.\*

## Гарантійний ремонт не виконується:

1. При наявності в гарантійному талоні виправлень, нерозбірливих записів. Якщо на інструменті вилучена або пошкоджена ідентифікаційна етикетка, нерозбірливі або змінені серійний номер.
2. При несправностях виробу викликаних ушкодженнями надругими при транспортуванні, неправильними збереженнями, недбалим застосуванням, поганим доглядом. Якщо виріб має надмірне знобрудування інструмента, як внутрішнє, так і зовнішнє, іржавиз.
3. При несправностях, що виникли у результаті неправильної експлуатації (порушеннях правил інструкції з експлуатації, включаючи перевантаження і використання не за призначенням). Експлуатація з непризначеною або тупою різальною оснасткою, непризначеними насадками або додатковими пристосуваннями.
4. Якщо інструмент піддавався конструктивним змінам не уповноваженими особами.\*
5. При наданні виробу в гарантійний ремонт після спроб самостійного ремонту і/або змашення виробу під час гарантійного терміну, якщо це не передбачено інструкцією з експлуатації (слід розкриття інструмента, зривати шліди гвинтів, редукторна головка встановлена невірно і т.д.).\*
6. При виявленні експлуатації інструменту після прояви несправності і робота якого не була змінена і продовжувалясь.\*
7. При виявленні несправностей викликаних незалежними від виробника причинами. Такими, як передача напруги електричного струму, явища природи, стихійні лиха.
8. Якщо експлуатація інструменту відбувалась без захисної оснастки, що входить у їхній комплект (захисні кожухи, відбійні шитки і т.д.), що служить для безпеки працівника і перешкоджають проникненню оброблюваного матеріалу у середину виробу.\*
9. При наявності виробу сторонніх речовин, рідин і предметів, залишків будівельних матеріалів, абразивів, металевих та інших стружки і т.д.)\*
10. При наявності механічних зовнішніх ушкоджень (тріщини, вк'ятини, корупса, пластикових захисних кожухів), а також механічних ушкоджень статорів редукторів, перемикачів режимів роботи.\*
11. При наявності ушкодження шнурів живлення або штепсельної вилок, що виникли в результаті багаторазового перегину, механічного ушкодження або при підключенні до розетки з поганим контактом. Слід дії вогню.
12. Якщо були замінені не своєчасно швидкозношувані виправні деталі. Наприклад, – шитки, фільтри, мастило, реміні, лопати і т.п., внаслідок чого виникли несправності виробу.
13. При нормальному зносі інструмента в результаті тривалого використання. Рівномірного зносу деталей при відсутності на них заводських дефектів не дає право на їх заміну по гарантії.\*
14. Гарантія не поширюється на оснащення інструмента, виправне приладдя та матеріали (наприклад, – патрони для дринів, гайки для абразивних і відривних дисків, цанги, бури, свердла, пильні диски, фрези, ножі, пилки, шпудлі, абразивні штирки і т.д.), що було в експлуатації.
15. Гарантія не поширюється на мастило, гумові амортизатори й ущільнювачі, повітряний масляний фільтр, шитки, привідний реміні, які разом називаються «елементи, що швидко зношуються».
16. Одночасний вихід з ладу термозащитника та високовольтних трансисторів на інвенторних зварювальних апаратах, що пов'язане з експлуатацією виробу при температурі нижче -5С.
17. При перегріві інструмента чи не виконанні вимог до складу та якості паливної суміші та мастила, що призвели до виходу з ладу поршневої групи, до безумовних ознак яких відносяться залягання поршневи кінця і/або наявність подригнтя та потертості на внутрішній поверхні циліндра та поршні, руйнування та оглядання опорних підшипників шатуна та поршневого пальця.\*
18. Гарантія не поширюється на регулювання, чищення та інші роботи по догляду інструмента.

\* - є авторизованим сервісним центром.

## Клієнтський талон

Клієнтський **GVEM2201CR**  
Модель **Повітродувка акумуляторна**

Дата продажу (рік,міс.,число) \_\_\_\_\_  
Заводський номер \_\_\_\_\_  
Дата прийому \_\_\_\_\_  
Дата повернення \_\_\_\_\_  
вид ремонту \_\_\_\_\_  
\_\_\_\_\_  
Назва ремонтної організації \_\_\_\_\_  
П.І.Б. майстра \_\_\_\_\_  
Штамп майстерні \_\_\_\_\_

Клієнтський **GVEM2201CR**  
Модель **Повітродувка акумуляторна**

Дата продажу (рік,міс.,число) \_\_\_\_\_  
Заводський номер \_\_\_\_\_  
Дата прийому \_\_\_\_\_  
Дата повернення \_\_\_\_\_  
вид ремонту \_\_\_\_\_  
\_\_\_\_\_  
Назва ремонтної організації \_\_\_\_\_  
П.І.Б. майстра \_\_\_\_\_  
Штамп майстерні \_\_\_\_\_

Клієнтський **GVEM2201CR**  
Модель **Повітродувка акумуляторна**

Дата продажу (рік,міс.,число) \_\_\_\_\_  
Заводський номер \_\_\_\_\_  
Дата прийому \_\_\_\_\_  
Дата повернення \_\_\_\_\_  
вид ремонту \_\_\_\_\_  
\_\_\_\_\_  
Назва ремонтної організації \_\_\_\_\_  
П.І.Б. майстра \_\_\_\_\_  
Штамп майстерні \_\_\_\_\_

## Відривний талон

Відривний талон **GVEM2201CR 1**  
Модель **Повітродувка акумуляторна**

Дата продажу (рік,міс.,число) \_\_\_\_\_  
Заводський номер \_\_\_\_\_  
Дата прийому \_\_\_\_\_  
Дата повернення \_\_\_\_\_  
вид ремонту \_\_\_\_\_  
\_\_\_\_\_  
Назва ремонтної організації \_\_\_\_\_  
П.І.Б. майстра \_\_\_\_\_  
Штамп майстерні \_\_\_\_\_

Відривний талон **GVEM2201CR 2**  
Модель **Повітродувка акумуляторна**

Дата продажу (рік,міс.,число) \_\_\_\_\_  
Заводський номер \_\_\_\_\_  
Дата прийому \_\_\_\_\_  
Дата повернення \_\_\_\_\_  
вид ремонту \_\_\_\_\_  
\_\_\_\_\_  
Назва ремонтної організації \_\_\_\_\_  
П.І.Б. майстра \_\_\_\_\_  
Штамп майстерні \_\_\_\_\_

Відривний талон **GVEM2201CR 3**  
Модель **Повітродувка акумуляторна**

Дата продажу (рік,міс.,число) \_\_\_\_\_  
Заводський номер \_\_\_\_\_  
Дата прийому \_\_\_\_\_  
Дата повернення \_\_\_\_\_  
вид ремонту \_\_\_\_\_  
\_\_\_\_\_  
Назва ремонтної організації \_\_\_\_\_  
П.І.Б. майстра \_\_\_\_\_  
Штамп майстерні \_\_\_\_\_

## Адреси сервісних центрів

| №  | місто            | сервісний центр          | адреса  | телефон  |
|----|------------------|--------------------------|---|--|
| 1  | Київ             | ФОРТ Дремаківський       | Григорівська Борщакивська, Львівська, 7-5   | (099) 374-03-90 / (0472) 46-53, (098) 933-88-64      |
| 2  | Київ             | ФОРТ Заславський         | проект Ювілей, зал С, м. 49   | (099) 374-04-48                                      |
| 3  | Київ             | ФОРТ Хмельницький        | вул. Миколаївська, 29   | (044) 524-17-20 / (044) 231-53-99                    |
| 4  | Київ             | ФОРТ Хмельницький        | вул. Миколаївська, 17   | (044) 274-97-26 / (044) 271-97-86                    |
| 5  | Київ             | ФОРТ Миколаївський       | м. Київ, проспект С. Бандери, 16  | (068) 670-10-14 м. (063) 320-66-66 / (066) 239-64-90 |
| 6  | Київ             | ФОРТ Київський           | вул. Пашковська, 10   | (067) 249-24-99                                      |
| 7  | Київ             | ФОРТ Чернігівський       | вул. Бульварна, 3   | (043) 529-73-99 м. (067) 249-73-99                   |
| 8  | Бердичів         | ФОРТ Чернігівський       | м. Бердичів, вул. Коммунари, 154А /<br>вул. Радикальська, 29 / м. Київ, вул. Бульварна, 3 | 044-524-44-27 / (047) 347-74-62 / (097) 798-98-40    |
| 9  | Бердичів         | ФОРТ Миколаївський       | м. Бердичів, вул. Миколаївська, 51 м. м. «Ювілейний»                                      | (050) 344-57-26 / (050) 319-41-44                    |
| 10 | Винники          | ФОРТ Миколаївський       | вул. Шклярівська, 45  | (0432) 348-079 / (097) 453-31-88                     |
| 11 | Винники          | ФОРТ Подільський         | вул. Кіпичівська, 12  | (067) 274-74-84 / (067) 702-78-95                    |
| 12 | Житомир          | ФОРТ Радикальський       | вул. Миколаївська, 10   | (067) 242-41-16                                      |
| 13 | Житомир          | ТОВ «Завод «Інструмент»  | вул. Крутецька, 24, будинок 41  | (0972) 71-71-56 / (068) 49-55-64                     |
| 14 | Житомир          | Інструмент «Ф»           | м. Івано-Франківськ, вул. Сучасна, 24, корпус 3   | (066) 11-56-79                                       |
| 15 | Івано-Франківськ | ФОРТ Південний           | вул. Євгена Кошового, 672А  | (068) 636-54-60 / (068) 431-08-03                    |
| 16 | Івано-Франківськ | ТОВ «Зауваж Інструменти» | вул. Сучасна, 24, корпус 3  | (066) 456-84-77 / (068) 468-57-56                    |
| 17 | Кіровоград       | ФОРТ Галицький           | вул. Червонокаменська, 2  | (099) 238-82-89                                      |
| 18 | Кіровоград       | ФОРТ Миколаївський       | вул. Шевченка, 12   | (099) 39-98-47                                       |
| 19 | Кіровоград       | ФОРТ Тарнопільський      | вул. Миколаївська, 12   | (099) 21-47-89                                       |
| 20 | Львів            | ФОРТ Богородицький       | Заводський проєкт вул. Кременя-Курганська, будинок 1, м. м. №18                           | (099) 402-38-70                                      |
| 21 | Львів            | ФОРТ Південний           | вул. Кірицька, 2  | (069) 345-44-45                                      |
| 22 | Львів            | ФОРТ Стрийський          | Міжнародний сервісний Центр "Т" / вул. Замке, 239   | (097) 830-97-73                                      |
| 23 | Львів            | ФОРТ Тернопільський      | вул. Замке, 239   | (097) 340-52-92                                      |
| 24 | Львів            | ФОРТ Кременський         | вул. Замке, 239   | (067) 217-47-42 / (067) 709-11-44                    |
| 25 | Львів            | ФОРТ Біловолянський      | м. Овруч, вул. Південна, 1  | (098) 919-45-91                                      |
| 26 | Львів            | ФОРТ Миколаївський       | вул. Миколаївська, 12   | (074) 709-3025 / (068) 733-27-97                     |
| 27 | Львів            | СЕРВІС-СТІМ              | вул. Топографівська, вулиця 164   | (097) 468-28-56                                      |
| 28 | Львів            | ФОРТ Миколаївський       | м. Більшгородський вул. Миколаївська, 42, м. м. "Ювілей"                                  | (097) 345-88-97                                      |
| 29 | Львів            | ФОРТ Стрийський          | м. Чернівці, вул. С. Олійника, вул. Миколаївська, 12, 29                                  | (067) 535-32-19 / (067) 989-01-67                    |
| 30 | Львів            | ФОРТ Подільський         | вул. Миколаївська, 12, вулиця №7  | (097) 320-32-34                                      |
| 31 | Львів            | ФОРТ Білорічський        | вул. Білорічська, 15  | (0982) 40-55-66 / (067) 324-36-76                    |
| 32 | Львів            | ФОРТ Житомирський        | 30318, вулиця вул. Бульварна, 29  | (066) 52-14-22                                       |
| 33 | Львів            | ФОРТ Хмельницький        | м. Золочів, вул. Никольська, 42   | (066) 710-03-37                                      |
| 34 | Львів            | ФОРТ Стрийський          | вул. Миколаївська, 5, корпус 25   | (0682) 78-04-96                                      |
| 35 | Львів            | ФОРТ Тернопільський      | м. Стрий, вул. Купальська, 12   | (0682) 693-42-38 / (048) 21-04-88                    |
| 36 | Львів            | ТОВ "Т.А.С." Кремень     | м. Тернопіль, вул. Богдана, 44  | (0330) 4742-78 / (068) 448-46-17                     |
| 37 | Львів            | ФОРТ Південний           | м. Хмельницький, вул. Рибницький, 28, корпус №25  | (067) 344-64-15                                      |
| 38 | Чернівці         | ФОРТ Миколаївський       | вул. Бєлгородська, 289  | (067) 272-84-31                                      |
| 39 | Чернівці         | ТОВ "Інструмент"         | вул. Радикальська, 16/10  | (0672) 54-54-53                                      |
| 40 | Чернівці         | ФОРТ Радикальський       | вул. С. Пашковського, 73  | 0482 33-04-83 / (067) 981-81-63                      |
| 41 | Чернівці         | ФОРТ Богородицький       | вул. С. Пашковського, 73  | 0482 33-04-83 / (067) 981-81-63                      |
| 42 | Чернівці         | ФОРТ Богородицький       | вул. Радикальська, 16/10  | 0682 33-04-83 / (067) 981-81-63                      |
| 43 | Чернівці         | ФОРТ Київський           | вул. Радикальська, 16/10  | 0682 33-04-83 / (067) 981-81-63                      |
| 44 | Чернівці         | ФОРТ Київський           | вул. Шевченка, 11 м. м. "Т.А.С."  | (067) 550-80 / (099) 878-62-44                       |
| 45 | Чернівці         | ФОРТ Стрийський          | вул. Шевченка, 5, м. м. "Дюймовочка"  | (067) 550-80 / (099) 878-62-44                       |
| 46 | Чернівці         | ФОРТ Миколаївський       | м. Чернівці, вул. Валя Мухоморова, 33   | (0482) 65-54-54 / (066) 18-25-52 / (097) 632-28-43   |
| 47 | Чернівці         | ФОРТ Винницький          | вул. Миколаївська, 1  | (068) 729-08-68 / (068) 746-44-12 / (074) 491-08-43  |
| 48 | Чернівці         | ФОРТ Миколаївський       | м. Чернівці, вул. Пашковського, 1, корпус №3  | (067) 440-94-42 / (068) 339 82 12 / (069) 165 42 12  |
| 49 | Хмельницький     | ФОРТ Тарнопільський      | м. Хмельницький, вул. Радикальська 83, вулиця "Шевчак Тодар"                              | (099) 948-67-59                                      |

# Sturmaxo

**Термін придатності:** 5 років з дати виробництва.

Не містить шкідливих речовин.

Зберігати в сухому місці.

**Виробник:** AWLOP TRADING CO LTD. Адреса: Китай, м. Нінгбо, Модерн таймз А2, блок 16/F.

**Імпортер:**

Україна, ТОВ "БЕСТВОРК" 04128, м. Київ, вул. Стеценка, 19/54, (044) 495-52-46.

Україна, ТОВ "ПРО-ЛАЙТ" 04128, м. Київ, вул. Стеценка, 19/54, (044) 451-89-67.

ТОВ "ПРОФІТТУЛС" 04128, місто Київ, вул. Стеценка, буд. 19/54 (044) 451-89-67

**Уповноважений представник виробника:** ТОВ "БЕСТВОРК" 04128, м. Київ, вул. Стеценка, 19/54.



Телефон гарячої лінії

**080 033 25 23**

(безкоштовно по Україні)

**ГАРАНТІЙНИЙ ТАЛОН  
ВСЕРЕДИНІ КОРОБКИ**