



Italy Design

Інструкція з експлуатації

Instrukcja obsługi

Instruction manual



MG-247

ЕЛЕКТРИЧНА ПІЧ З КОНВЕКЦІЄЮ

PIEC KONWEKCYJNY ELEKTRYCZNY

ELECTRIC CONVECTION OVEN



info@magio.ua



+38 (096) 00-00-786

+38 (093) 00-00-786



www.magio.ua

www.instagram.com/magio.ua

www.facebook.com/Magio

www.youtube.com/c/Magio_ua



| | | |
|-----------|---|----|
| | Схема..... | 2 |
| | Опис | 2 |
| | Опис елементів пристрою | 3 |
| | Заходи безпеки та застереження..... | 5 |
| UA | Перед першим використанням..... | 7 |
| | Експлуатація..... | 8 |
| | Чищення та догляд | 8 |
| | Зберігання | 8 |
| | Технічні характеристики..... | 9 |
| | Schemat..... | 2 |
| | Opis..... | 2 |
| | Opis elementów urządzenia | 10 |
| | Środki bezpieczeństwa i ostrzeżenia | 12 |
| PL | Przed pierwszym zastosowaniem..... | 13 |
| | Procedura pracy | 14 |
| | Czyszczenie i konserwacja..... | 14 |
| | Przechowywanie | 15 |
| | Dane techniczne..... | 15 |
| | Schema | 2 |
| | Description..... | 2 |
| | Device parts description | 16 |
| | Safety precautions and warnings | 18 |
| EN | Before first use..... | 20 |
| | Operation | 20 |
| | Cleaning and maintance | 20 |
| | Storage..... | 21 |
| | Technical specifications | 21 |

UA : CXEMA
PL : SCHEMAT
EN : SCHEMA

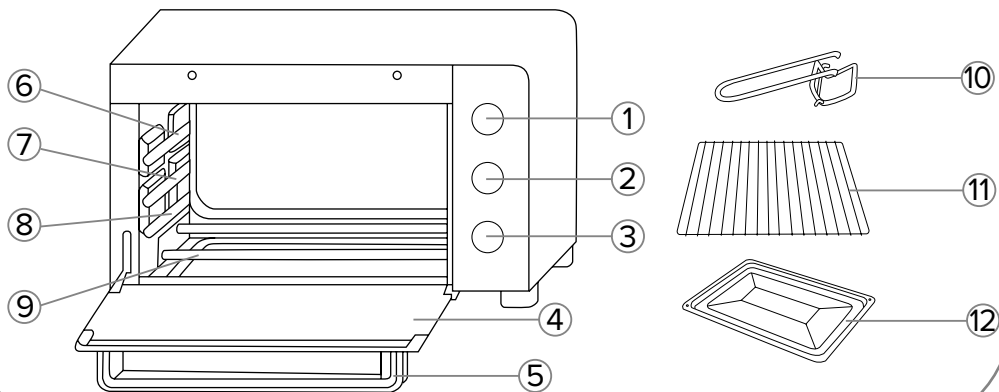

UA : ОПИС
PL : OPIS
EN : DESCRIPTION

UA

1. Терморегулятор
2. Перемикач режимів
3. Таймер
4. Скляні дверцята
5. Ручка
6. Верхні направляючі
7. Середні направляючі
8. Нижні направляючі
9. Нагрівальний елемент
10. Знімна ручка
11. Решітка
12. Деко

PL

1. Regulator temperatury
2. Przełącznik trybów
3. Regulator czasowy
4. Szklane drzwi
5. Uchwyt
6. Górne prowadnice
7. Środkowe prowadnice
8. Dolne prowadnice
9. Element grzewczy
10. Wyjmowany uchwyt
11. Krata
12. Blacha do pieczenia

EN

1. Temperature regulator
2. Mode switch
3. Timer
4. Glass door
5. Handle
6. Upper rack position
7. Middle rack position
8. Lower rack position
9. Heating pipe
10. Removable handle
11. Backing rack
12. Backing tray

Опис елементів пристрою

Терморегулятор

OFF - кнопка вимкнення температури

- Температурний режим термостату становить від 100 °C до 250 °C
- Після того, як температура всередині в печі досягне попередньо встановленого градусу, термостат автоматично почне свій режим роботи

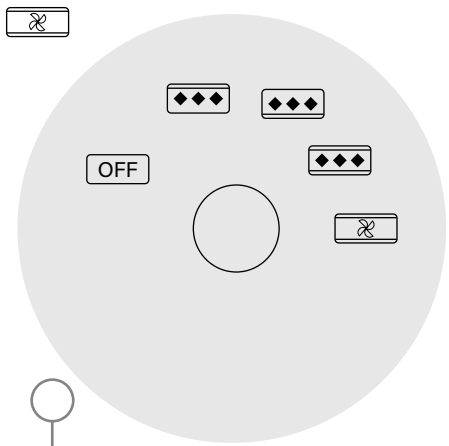
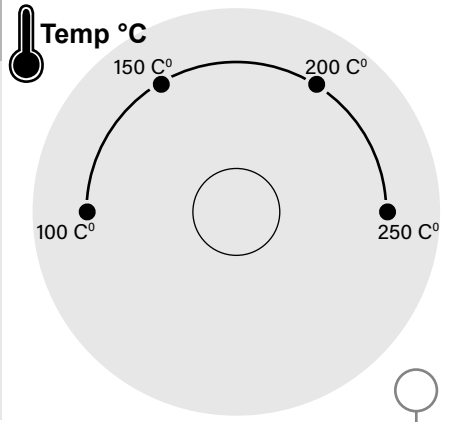

Перемикач режимів

- ◆◆◆ - режим роботи верхнього елемента нагріву
- ◆◆◆ - режим роботи нижнього елемента нагріву
- ◆◆◆ - режим роботи верхнього та нижнього елементів нагріву
- ☒ - режим конвекції
- OFF** - кнопка вимкнення режимів

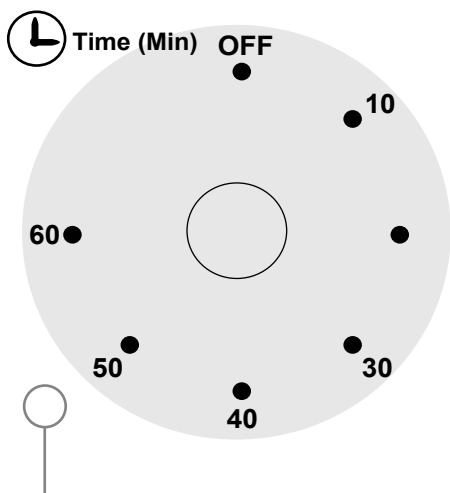

Таймер

Таймер має регулювання відліку часу від 0 до 60 хв

OFF - кнопка вимкнення таймера

Шановний покупець, колектив компанії «Magio» дякує Вам за зроблений вибір на користь продукції нашої марки і гарантує високу якість роботи придбаного Вами приладу при умові дотримання правил інструкції з експлуатації.

Заходи безпеки та застереження

Перед використанням пристрою уважно прочитайте інструкцію з експлуатації і зберігайте її протягом всього терміну використання. Використовуйте пристрій тільки за його прямим призначенням, як зазначено у цьому керівництві. Неправильне використання пристрою може призвести до його поломки, завдати шкоди користувачеві або його майну.

- Пристрій призначений для використання тільки в побутових цілях. Пристрій не призначений для промислового та комерційного застосування, а також для використання:
 - у кухонних зонах для персоналу в магазинах, офісах та інших виробничих приміщеннях;
 - у фермерських будинках;
 - клієнтами у готелях, мотелях, пансіонатах та інших схожих місцях проживання.
- Будь-яке інше неналежне використання в професійних цілях і що не відповідає інструкції по експлуатації звільняє виробника від відповідальності і гарантійних зобов'язань.
- Використовуйте пристрій тільки у приміщенні.
- Щоб уникнути ураження електричним струмом забороняється використовувати пристрій в приміщеннях з високою вологістю або працювати з пристроєм мокрими руками.
- Уникайте потрапляння води або будь-якої рідини на електропристрій, шнур живлення та вилку.
- Не занурюйте корпус пристрою у воду або будь-які інші рідини.
- У разі падіння пристрою в воду негайно від'єднайте його від мережі. При цьому в жодному разі не занурюйте руки у воду. Перш ніж надалі використовувати пристрій, необхідно його перевірити кваліфікованим спеціалістом.
- Не торкайтеся корпусу пристрою, мережевого шнура і вилки мережевого шнура мокрими руками.
- Не використовуйте пристрій у безпосередній близькості від джерел тепла або відкритого полум'я.
- Температура в приміщеннях, де використовується пристрій, повинна бути в діапазоні від +5 °С до +40 °С.
- Перш ніж увімкнути пристрій в електромережу, переконайтеся в тому, що напруга, яка зазначена на пристрої, відповідає напрузі електромережі у будинку, де буде використовуватися піч.
- Виробник не несе ніякої відповідальності у випадку, якщо норма безпеки напруги живлення не дотримується.
- Слідкуйте, щоб шнур живлення не торкався гострих країв та гарячих поверхонь.
- Не пошкоджуйте, надмірно не згинайте, не розтягуйте та не заплітайте

- шнур живлення. Не кладіть важкі предмети на шнур живлення, а також сильно не затискайте шнур. Це може призвести до його пошкодження.
- Забороняється розтягувати, згинати або нарощувати шнур живлення. Це може призвести до його пошкодження.
 - Під час роботи пристрою шнур живлення повинен бути розмотаний на всю довжину.
 - У разі пошкодження шнура живлення його заміну, щоб уникнути небезпеки, повинен проводити виробник, сервісна служба чи аналогічний кваліфікований персонал.
 - Не пересувайте працюючий пристрій.
 - Відключайте електропристрій від електромережі, якщо довго ним не користуєтесь або перед чисткою. Вимикаючи пристрій з електричної мережі, не тягніть за мережевий шнур, а беріться за вилку мережевого шнура.
 - Забороняється використовувати пристрій за наявності пошкоджень мережевої вилки або мережевого шнура, якщо пристрій працює з перебоями, а також після падіння пристрою.
 - Завжди ставте пристрій на рівну, суху і стійку поверхню.
 - Користувач не повинен залишати без нагляду ввімкнений в мережу пристрій.
 - Перед використанням пристрою ретельно промийте всі знімні деталі, які будуть контактувати з продуктами.
 - Не залишайте займистих речей поблизу печі або під меблями, на яких вона знаходиться.
 - Верхня частина печі та бокові охолоджувальні отвори не повинні накриватися тканинними матеріалами або металевими конструкціями.
 - Переконайтеся, що повітря може вільно циркулювати навколо пристрою.
 - Не встановлюйте пристрій для роботи під навісними меблями, шафою або поблизу легкозаймистих матеріалів. Ця піч не призначена для вмонтовування.
 - Не кладіть в піч папір, картон або пластик. Нічого не кладіть на піч.
 - Робіть регулярне чищення пристрою.
 - Не залишайте дітей без нагляду поряд з пристроєм.
 - Цей прилад можуть використовувати діти у віці від 8 років і старше, та особи з обмеженими фізичними здібностями, якщо вони перебувають під наглядом або їх проінструктовано про безпечне користування пристроєм і вони розуміють можливі небезпеки. Діти не повинні грати з приладом. Чищення й обслуговування можливе для дітей старше ніж 8 років під наглядом. Пристрій та його шнур потрібно тримати недосяжним для дітей молодше 8 років.
 - Необхідно пильно стежити за пристроєм під час його використання дитиною (старше 8-ми років) або якщо вона (дитина) знаходиться поруч з пристроєм під час його роботи.
 - Діти повинні перебувати під наглядом для недопущення ігор з приладом.
 - З метою безпеки дітей не залишайте поліетиленові пакети, які використовуються в якості упаковки, без нагляду.
 - Вимикайте піч та від'єднуйте її від електромережі перед зміною аксесуарів, перед чищенням та розбіркою. Переконайтеся в тому, що

піч охолола.

- Використовуйте виключно ті аксесуари, які рекомендовані виробником.
- Бережіть пристрій від падінь та ударів.
- У разі, якщо продукти або частини печі загоряться, ні в якому разі не намагайтеся загасити вогонь водою. Тримайте дверцята закритими, витягніть вилку і загасіть полум'я вологою тканиною.
- Забороняється самостійно ремонтувати та розбирати пристрій. При виникненні будь-яких несправностей, а також після падіння пристрою вимкніть пристрій з електричної розетки та зверніться до найближчого авторизованого (уповноваженого) сервісного центру за контактними адресами, вказаними у гарантійному талоні та на сайті www.magio.ua.
- Зважаючи на об'єм страви, решітка або деко повинні бути встановлені на відповідну висоту всередині печі аби їжа не торкалась до внутрішніх поверхонь печі.
- Не торкайтесь до гарячих поверхонь печі. Завжди використовуйте рукавички або тримач.
- Завжди обережно відкривайте піч, притримуючи скляні дверцята.
- Для захисту навколишнього середовища після закінчення терміну служби пристрою не викидайте його разом з побутовими відходами, передайте пристрій у спеціалізований пункт для подальшої утилізації.
- Зберігайте піч в сухому прохолодному місці, недоступному для дітей та людей з обмеженими можливостями.
- Пристрій повинен транспортуватися тільки у фабричній упаковці.
- Завжди вимикайте піч від мережі живлення якщо вона залишається без нагляду, а також перед складанням, розбиранням та чищенням.
- Не кладіть великогабаритні продукти і металевий посуд в електропристрій, оскільки це може призвести до виникнення пожежі або ураження електричним струмом.
- Нічого не ставте на скляні дверцята печі, коли вона відкрита.

Перед першим використанням

Після транспортування або зберігання приладу при зниженій температурі необхідно витримати його при кімнатній температурі не менше трьох годин.

1. Перевірте цілісність приладу, за наявності пошкоджень не користуйтеся приладом.
2. Видаліть будь-які наклейки та пакувальні матеріали, що заважають роботі приладу.
3. Промийте аксесуари, які контактують з продуктами, в гарячій воді з використанням засобу для миття посуду. Потім сполосніть їх водою і ретельно висушіть серветкою.
4. Для нормальної роботи печі необхідно забезпечити вільний простір для вентиляції.
5. Переконайтеся в тому, що піч суха.
6. Перед тим, як увімкнути пристрій, переконайтеся, що робоча напруга приладу відповідає напрузі мережі.
7. Не встановлюйте електричну піч поблизу джерел тепла, води, в умовах підвищеної вологості, а також поряд з легкозаймистими матеріалами.

8. Перед першим використанням пристрою терморегулятори потрібно встановити на максимальну температуру (250 °C) на 5-10 хв. Поява характерного запаху розігріву пристрою при першому ввімкненні є нормальним явищем.

Експлуатація

 Прилад може бути ввімкнений тільки в мережу із заземленням.

1. Поверніть терморегулятор за годинниковою стрілкою до потрібної температури.
2. Поверніть перемикач режимів у положення необхідного режиму.
3. Поверніть таймер за годинниковою стрілкою на необхідний час приготування.
4. Індикатор живлення загориться після ввімкнення таймера та вимкнеться одразу після того, як закінчиться встановлений час приготування.
5. Якщо страва приготувалася раніше та Ви хочете вимкнути піч, переведіть таймер проти годинникової стрілки у положення «OFF».

 Увага, гаряча поверхня. Цей пристрій працює на високих температурах і може викликати опіки. Не торкайтеся металевих частин або скла пристрою.

 Для уникнення опіків виймайте страви та аксесуари з печі використовуючи рукавиці або тримач.

Примітка

Використовуйте лише спеціально призначений для електропечі посуд. Не ставте в піч паперовий або пластиковий посуд.

Чищення та догляд

1. Переведіть таймер та терморегулятори в положення «OFF».
2. Від'єднайте пристрій від мережі.
3. Переконайтеся в тому, що піч повністю охолола.
4. Внутрішню та зовнішню поверхню духової печі очищуйте м'якою ледве вологою ганчіркою, змоченою в мильному розчині. Після цього протріть чистою ганчіркою.

 Не використовуйте для чищення легкозаймисті, агресивні та абразивні речовини, такі як кислоти, розчинники та бензин, а також порошкові миючі засоби. Не здійснюйте чищення за допомогою металевих та інших видів абразивних губок та скребок.

 Не мийте піч під проточною водою. Уникайте потрапляння води в пристрій.

Зберігання

1. Перш ніж забрати пристрій на тривале зберігання, від'єднайте його від електроживлення та зробіть чищення пристрою.
2. Змотайте шнур живлення.

3. Зберігайте пристрій у сухому прохолодному місці, недоступному для дітей, а також для людей з обмеженими фізичними здібностями, якщо вони не є під наглядом відповідальних осіб.

Технічні характеристики

Електроживлення: 220-240 В~ 50/60 Гц

Номінальна потужність: 1400 Вт

Максимальна потужність: 1500 Вт

Внутрішній об'єм: 20 л

Термін придатності необмежений до початку використання.

Строк служби складає 3 роки з дня продажу.

Не містить шкідливих речовин.

Умови зберігання: не потребує спеціальних умов зберігання.

Більше інформації: www.magio.ua

Запитання, що пов'язані з використанням продукції MAGIO:

info@magio.ua

Виробник зберігає за собою право змінювати дизайн і технічні характеристики, комплектацію, колірну гаму товару, гарантійний період і т.п. без попереднього повідомлення.

Примітка

Внаслідок постійного процесу внесення змін і поліпшень, між інструкцією і виробом можуть спостерігатися деякі відмінності. Виробник сподівається, що користувач зверне на це увагу.



Opis elementów urządzenia

Regulator temperatury

OFF - przycisk wyłączenia temperatury

- Zakres temperatur wynosi od 100 °C do 250 °C
- Gdy temperatura wewnątrz piekarnika osiągnie ustaloną temperaturę, włącza się termostat

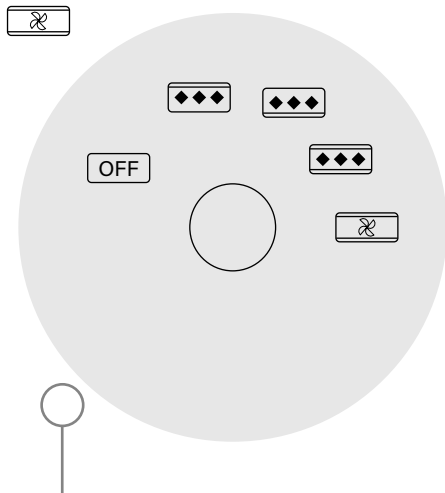
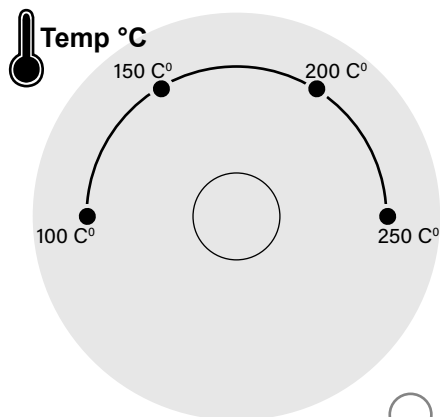

Przełącznik trybu

- ◆◆◆ - tryb pracy górnego elementu grzejącego
- ◆◆◆ - tryb pracy dolnego elementu grzejącego
- ◆◆◆ - tryb pracy górnych i dolnych elementów grzejnych
- ☪ - tryb konwekcyjny
- OFF** - przycisk wyłączenia

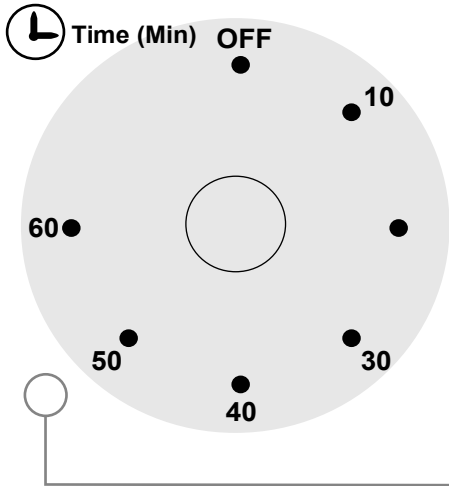

Regulator czasowy

Regulacja timera od 0 do 60 minut

OFF - przycisk wyłączający timer

Szanowny Kliencie, zespół firmy „Magio” dziękuje za wybór produktów naszej marki i gwarantuje wysoką jakość zakupionego urządzenia pod warunkiem przestrzegania zasad zawartych w instrukcji obsługi.

Srodki ostrożności i przestrogi

Przed przystąpieniem do użytkowania urządzenia należy dokładnie zapoznać się z niniejszą instrukcją obsługi i zachować ją przez cały okres użytkowania. Używaj urządzenia wyłącznie zgodnie z jego przeznaczeniem, zgodnie z opisem w niniejszej instrukcji. Niewłaściwe użycie instrumentu może spowodować nieprzewidziane działania, obrażenia użytkownika lub uszkodzenie mienia.

• Urządzenie jest przeznaczone wyłącznie do użytku domowego. Urządzenie nie jest przeznaczone do użytku przemysłowego i komercyjnego, a także do użytku:

- w pomieszczeniach kuchennych dla personelu sklepów, biur i innych pomieszczeń przemysłowych;

- w gospodarstwach rolnych;

- przez klientów w hotelach, motelach, pensjonatach i innych podobnych miejscach zamieszkania.

• Używaj urządzenia tylko w pomieszczeniach.

• Nie dotykaj obudowy urządzenia, przewodu zasilającego i wtyczki przewodu zasilającego mokrymi rękoma.

• Unikaj dostania się wody lub innych płynów na urządzenie, przewód zasilający i wtyczkę.

• Nie zanurzaj obudowy urządzenia w wodzie ani żadnych innych płynach.

• Jeśli urządzenie wpadnie do wody, należy je natychmiast odłączyć. Przy tym w żadnym wypadku nie zanurzaj rąk w wodzie. Przed dalszym użyciem urządzenie musi zostać sprawdzone przez wykwalifikowanego specjalistę.

• Temperatura w pomieszczeniu, w którym urządzenie jest użytkowane, powinna mieścić się w zakresie od +5°C do +40°C.

• Przed podłączeniem urządzenia do sieci elektrycznej upewnij się, że napięcie podane na urządzeniu odpowiada napięciu w domowej sieci elektrycznej.

• Upewnij się, że przewód zasilający nie dotyka ostrych krawędzi i gorących powierzchni.

• Zabrania się rozciągania, zginania lub przedłużania przewodu zasilającego, może to doprowadzić do jego załamania.

• W czasie pracy urządzenia przewód zasilający musi być rozwinięty na pełną długość.

• Jeśli przewód zasilający jest uszkodzony, musi zostać wymieniony przez specjalistę.

• Odłącz urządzenie od sieci, jeśli nie będzie używane przez dłuższy czas lub przed czyszczeniem. Podczas odłączania urządzenia od sieci elektrycznej nie należy ciągnąć za przewód zasilający, lecz chwycić za wtyczkę przewodu zasilającego.

• Zabrania się używania urządzenia z uszkodzoną wtyczką lub przewodem zasilającym, gdy urządzenie pracuje z przerwami, a także po upuszczeniu urządzenia.

• Urządzenie należy użytkować i przechowywać na szerokich, nienachylonych powierzchniach.

• Użytkownik nie powinien pozostawiać urządzenia podłączonego do sieci bez nadzoru.

• Urządzenie należy regularnie czyścić.

• Nie zostawiaj dzieci bez opieki w pobliżu urządzeń elektrycznych.

• To urządzenie nie jest przeznaczone do użytku przez osoby o ograniczonych zdolnościach fizycznych lub umysłowych (a także przez małoletnie dzieci), lub nieposiadające doświadczenia i wiedzy, chyba że w bezpośredniej obecności upoważnionych osób doglądających lub osoby odpowiedzialnej za ich bezpieczeństwo, które udzielią niezbędnych instrukcji użytkowania urządzenia.

• To urządzenie może być używane przez dzieci w wieku 8 lat i starsze, jeśli są pod nadzorem lub zostały poinstruowane na temat bezpiecznego korzystania z urządzenia i rozumieją związane

z tym zagrożenia. Urządzenie może być używane przez osoby o ograniczonych zdolnościach fizycznych, sensorycznych lub umysłowych, jeśli są one nadzorowane lub zostały poinstruowane w zakresie bezpiecznego użytkowania urządzenia i rozumieją możliwe zagrożenia. Dzieci nie powinny bawić się urządzeniem. Sprzątanie i konserwacja jest możliwa dla dzieci powyżej 8 roku życia pod nadzorem. Urządzenie i jego przewód należy przechowywać w miejscu niedostępnym dla dzieci poniżej 8 roku życia.

- Dla bezpieczeństwa dzieci nie należy pozostawiać bez nadzoru plastikowych toreb służących do pakowania.
- Używaj tylko tych akcesoriów, które są zalecane przez producenta.
- Chronić urządzenie przed upadkami i uderzeniami.
- Zabrania się samodzielnej naprawy urządzenia. Nie należy samodzielnie demontować urządzenia. W przypadku wystąpienia jakichkolwiek usterek, jak również po upadku urządzenia należy wyłączyć urządzenie z gniazdka elektrycznego i skontaktować się z najbliższym autoryzowanym (autoryzowanym) serwisem pod adresami kontaktowymi wskazanymi w karcie gwarancyjnej oraz na stronie www.magio.ua
- Aby chronić środowisko, po zakończeniu okresu eksploatacji urządzenia nie należy go wyrzucać wraz z odpadami domowymi. Oddaj urządzenie do specjalistycznego punktu w celu dalszej utylizacji.
- Urządzenie powinno być transportowane wyłącznie w opakowaniu fabrycznym.
- Zawsze odłączaj urządzenie od sieci, jeśli jest pozostawione bez nadzoru oraz przed montażem, demontażem lub czyszczeniem.
- Urządzenie wraz z przewodem należy przechowywać w miejscu niedostępnym dla dzieci poniżej 8 roku życia oraz osób o ograniczonych zdolnościach fizycznych lub umysłowych, jeśli znajduje się pod napięciem.
- Nie zanurzaj części silnikowej urządzenia w wodzie ani w żadnym innym płynie.
- Nie zostawiaj łatwopalnych przedmiotów w pobliżu pieca lub pod meblami, na których stoi.
- Górna część pieca oraz boczne otwory chłodzenia nie powinny być przykrywane materiałami tekstylnymi ani metalowymi konstrukcjami.
- Upewnij się, że powietrze może swobodnie krążyć wokół urządzenia.
- Nie umieszczaj urządzenia do pracy pod wiszącym meblem, szafą ani w pobliżu łatwopalnych materiałów. Ten piekarnik nie jest przeznaczony do zabudowy.
- Nie wkładaj do pieca papieru, tektury ani plastiku. Nic nie kładź na piecu.
- Odłącz piec od źródła zasilania przed zmianą akcesoriów, czyszczeniem lub demontażem. Upewnij się, że urządzenie ostygło.
- W przypadku zapłonu produktów spożywczych lub części pieca nie próbuj gasić ognia wodą. Zachowaj zamknięte drzwi, wyjmij wtyczkę i zgasź płomień wilgotną tkaniną.
- Uwzględniając objętość potrawy, ruszt lub blacha powinny być umieszczone na odpowiedniej wysokości wewnątrz pieca, tak aby jedzenie nie dotykało wewnętrznych powierzchni urządzenia.
- Nie dotykaj gorących powierzchni pieca. Zawsze używaj rękawiczek lub chwytaka.
- Zawsze ostrożnie otwieraj piec, trzymając się za szklane drzwiczki.
- Nie umieszczaj w piecu dużych przedmiotów ani metalowych naczyń, ponieważ może to spowodować pożar lub porażenie prądem elektrycznym.
- Nie kładź niczego na otwartych szklanych drzwiczkach pieca.

Przed pierwszym zastosowaniem

Po przetransportowaniu lub przechowywaniu urządzenia w niskiej temperaturze konieczne jest utrzymać je w temperaturze pokojowej przez co najmniej trzy godziny.

1. Sprawdź integralność urządzenia. Nie używaj urządzenia, jeśli jest uszkodzone.
2. Usuń wszelkie naklejki i materiały opakowaniowe, które przeszkadzają w działaniu urządzenia.
3. Wyplucz akcesoria, które mają kontakt z produktami, w ciepłej wodzie przy użyciu detergentu do mycia naczyń. Następnie spłucz je wodą i dokładnie osusz ręcznikiem.

4. Dla prawidłowego działania piekarnika zapewnij odpowiednią przestrzeń do wentylacji.
5. Upewnij się, że piekarnik jest suchy.
6. Przed włączeniem urządzenia sprawdź, czy napięcie robocze urządzenia jest zgodne z napięciem sieci.
7. Nie umieszczaj piekarnika elektrycznego w pobliżu źródeł ciepła, wody, w miejscach o wysokiej wilgotności oraz obok łatwopalnych materiałów.
8. Przed pierwszym użyciem urządzenia termostaty należy ustawić na maksymalną temperaturę (250°C) na 5-10 minut. Pojawienie się charakterystycznego zapachu podczas pierwszego włączenia urządzenia jest zjawiskiem normalnym.

Procedura pracy

 Urządzenie można podłączyć wyłącznie do sieci z uziemieniem.

1. Obróć termostat zgodnie z ruchem wskazówek zegara do osiągnięcia wymaganej temperatury.
2. Przesuń regulator trybów na pozycję żądanego trybu.
3. Obróć timer zgodnie z ruchem wskazówek zegara, ustawiając go na żądany czas.
4. Wskaźnik zasilania zostanie włączony po uruchomieniu timera i wyłączy się natychmiast po upływie ustawionego czasu gotowania.
5. Jeśli danie ugotuje się wcześniej i chcesz wyłączyć piekarnik, przekręć timer przeciwnie do ruchu wskazówek zegara na pozycję «OFF».

 Uwaga, gorąca powierzchnia! Urządzenie pracuje w wysokich temperaturach i może spowodować oparzenia. Nie dotykaj metalowych części ani szkła urządzenia.

 Wymij żywność i akcesoria z piekarnika, używając rękawiczek lub uchwytu, aby uniknąć poparzeń.

Notatka

Należy używać wyłącznie naczyń przeznaczonych specjalnie do piekarnika elektrycznego. Nie wkładać do piekarnika papierowych ani plastikowych przyborów kuchennych.

Czyszczenie i konserwacja

1. Przełącz timer oraz termostaty w pozycję «OFF».
2. Odłącz urządzenie od sieci.
3. Upewnij się, że piekarnik ostygł.
4. Wewnętrzną i zewnętrzną powierzchnię piekarnika czyść delikatnie wilgotną miękką ściereczką nasączoną w roztworze mydlanym. Następnie przetrzyj suchą ściereczką.

 Nie myć piekarnika pod bieżącą wodą. Unikaj dostania się wody do urządzenia.

 Do czyszczenia nie należy używać substancji łatwopalnych, agresywnych lub ściernych, takich jak kwasy, rozcieńczalniki i benzyna, ani detergentów w proszku. Nie czyścić metalowymi lub innego rodzaju ściernymi gąbkami lub skrobakami.

Przechowywanie

1. Przed odłożeniem urządzenia na dłuższy okres przechowywania, odłącz je od zasilania i przeprowadź jego czyszczenie.
2. Zwijaj przewód zasilający.
3. Przechowuj urządzenie w suchym i chłodnym miejscu, niedostępnym dzieciom oraz osobom o ograniczonych możliwościach fizycznych, chyba że znajdują się pod opieką odpowiedzialnych osób.

Dane techniczne

Zasilanie: 220-240 V ~ 50/60 Hz

Moc znamionowa: 1400 W

Moc maksymalna: 1500 W

Pojemność wewnętrzna: 20 l

Okres trwałości jest nieograniczony do momentu rozpoczęcia użytkowania.

Okres użytkowania – 3 lata od dnia sprzedaży.

Warunki przechowywania — nie wymaga specjalnych warunków przechowywania

Nie zawiera szkodliwych substancji

Więcej informacji: www.magio.ua

Pytania związane z użytkowaniem produktów MAGIO: info@magio.ua

Producent zastrzega sobie prawo do zmian designu i parametrów technicznych, wyposażenia, gamy kolorystycznej wyrobu, okresu gwarancji itp. bez uprzedniego powiadomienia.



Uwaga

W wyniku ciągłego procesu wprowadzania zmian i ulepszeń, mogą wystąpić pewne różnice pomiędzy instrukcją a produktem. Producent ma nadzieję, że użytkownik zwróci na to uwagę.



Device parts description

Temperature regulator

OFF - temperature off button

- The temperature setting of the thermostat becomes from 100 °C to 250 °C
- Once the temperature inside the oven reaches a preset degree, the thermostat will automatically start the operating mode

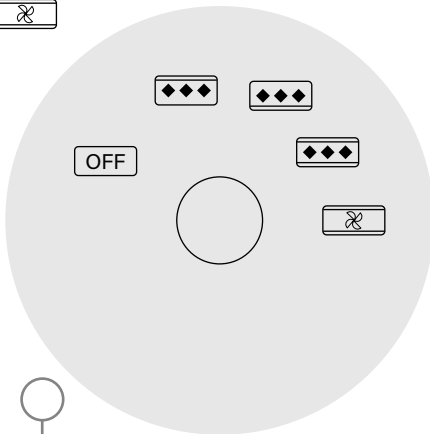
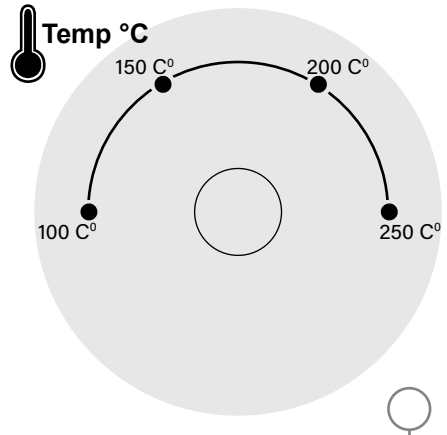

Mode switch

◆◆◆ - upper heating

◆◆◆ - lower heating

◆◆◆ - upper & lower heating

☪ - convection mode

OFF - temperature off button

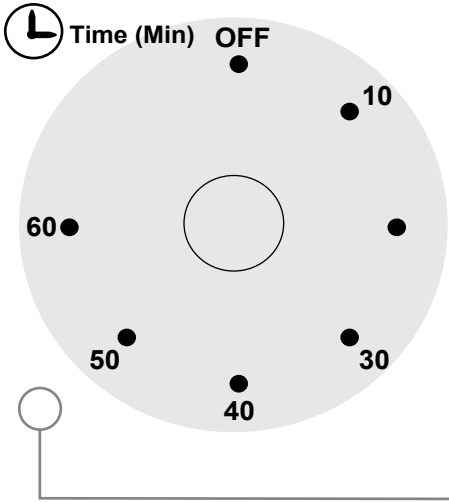

Timer

Timer setting ranges from 0 to 60 mins

OFF - timer off button

Dear customer, the team members of “Magio” thank you for the choice you have made in favor of the products of our brand and guarantee a high quality of working of the purchased items if you follow the manual.

Safety precautions and warnings

Before using the device, read the operating instructions attentively and keep it for the entire period of use. Use the device only for its needed purpose as directed in this manual. Improper use of the device may result in damage to the device, injuring the user or damage the property.

- This appliance is intended for domestic use only. The device is not intended for industrial or commercial use, or for use:
 - at kitchen areas for staff in shops, offices and other industrial premises;
 - in farm houses;
 - by clients in hotels, motels, boarding houses and other accommodations.
- Any other improper use for production purposes and which does not comply with the instructions for use releases the manufacturer from liability and warranty.
- Use the device indoors only.
- To avoid an electric shock, do not use the oven in high humidity areas and do not operate the device with wet hands.
- Avoid the water spilling or any other liquid on the device, power cord and plug.
- Do not immerse the oven in water or any other liquids.
- In case the device fell into the water, immediately unplug it. Do not put your hands in the water. Before using the device again, it must be checked by a qualified technician.
- Do not touch the body appliance, the power cord and the plug of the power cord with wet hands.
- Do not use the device near heat sources or open flames.
- The temperature in the rooms where the device is being used must be in the range from +5 ° C to +40 ° C.
- Before plugging in the device, make sure that the voltage indicated on the device corresponds to the voltage of the power supply in the building where the oven is going to be used.
- The manufacturer assumes no responsibility in the event that this safety standard is not complied with.
- Keep the power cord away from sharp edges and hot surfaces.
- Do not damage, excessively bend, stretch, twist the power cord. Do not put heavy objects on the power cord or pinch the cord strongly. It can lead to its damage.
- The power cord must be fully unrolled during the operation.
- In case the power cord is damaged, it must be replaced by the manufacturer, customer service or similarly qualified personnel to avoid danger.
- Do not move the operating device.
- Unplug the appliance if it is not used for a long time and before cleaning. Always hold the plug while unplugging, never pull the cord.
- Do not use the device if the power plug or power cord is damaged, in case the device operates intermittently or after the device has been dropped

down.

- Always place the oven on a flat, dry and stable surface.
- The user must not leave the oven unattended when it is plugged in.
- Before using the device, thoroughly wash all removable parts that will come into contact with food.
- Do not leave flammable items near the oven or under the furniture on which it is placed.
- The top of the oven and the side cooling holes must not be covered by fabrics or metal structures.
- Make sure that air can circulate freely around the appliance.
- Do not install the device to work under the wall furniture, closets or near flammable materials. This oven is not intended to be installed in.
- Do not place paper, cardboard or plastic in the oven. Do not put anything on the device.
- Clean the device regularly.
- Do not leave children unattended near the device.
- This device can be used by children aged from 8 years and older and persons with limited physical, sensory or mental abilities, if they are under supervision or provided with instructions of using the device in a safe manner, and also they were being explained the hazards. Children should not play with the appliance.
- The device should be attentively controlled when it is used by a child (over 8 years old) or if he child is near the device during its operation.
- Children should be supervised to ensure that they do not play with the device.
- For the children safety, do not leave plastic materials used for packaging unattended.
- Unplug the oven from the power supply before changing accessories, cleaning and disassembling. Make sure the device has cooled down.
- Use the accessories recommended by the manufacturer only.
- Protect the oven from falls and hits.
- In case food or parts of the oven catch fire, never try to put out the fire with water. Keep the doors closed, unplug it and extinguish the flame with a wet fabric.
- Do not repair or take apart the device by yourself. If any malfunctions occur, as well as after the device has fallen, unplug it from the outlet and contact the nearest (authorized) service center by the contact addresses indicated in the warranty card or on the website www.magio.ua.
- Considering the food volume or size, the rack or baking tray must be set at an appropriate height inside the oven so that food does not touch the inside of the appliance.
- Do not touch hot oven surfaces. Always use gloves or a holder.
- Always open the oven carefully by holding the glass doors.
- To protect the environment, when the operating life of the oven came to the end, do not dispose the device with household waste, but take it to a designated collection point for recycling.
- Store the oven in a cool place out of the reach of children and people with disabilities.
- The device should only be transported in its original packaging.
- Always unplug the oven from the power supply when unattended and before

assembly, disassembly or cleaning.

- Do not place large sized food or metal houseware items in the oven as this may result to a fire or electric shock.
- Do not place anything on the glass door of the oven when it is open.

Before first use

After transportation or storing the device at a low temperature, keep it at room temperature for three hours at least.

1. Check the integrity of the device. If it is damaged, do not use it.
2. Remove all the stickers and packing materials that are obstructing the device operation.
3. Wash carefully the accessories that touch the food in hot water and dishwashing liquid. Then rinse them with water and dry thoroughly with a tissue.
4. For proper operation of the oven, there must be free space for the ventilation.
5. Make sure the oven is dry.
6. Before turning on the device, make sure that the operating voltage of the device matches the mains voltage.
7. Do not install the oven near heat sources, water, high humidity or near flammable materials.
8. Before using the device for the first time, the heating selectors must be set to the maximum temperature (250 °C) for 5-10 minutes. It is normal for specific smell is appearing when the device is heating up for the first time.

Operation

 The appliance can only be connected to the grounded network.

1. Scroll the needed heating selector or both clockwise to the desired temperature.
2. Scroll the mode switch to the desired mode.
3. Scroll the timer clockwise, setting up the desired time.
4. The power indicator will light up when the timer is on and will turn off immediately after the set cooking time has end.
5. If the food is cooked earlier and you want to turn off the oven, turn the timer counterclockwise to the “OFF” position.

 Attention, hot surface. This appliance operates at high temperatures and can cause burns. Do not touch metal parts or glass of the appliance.

 To avoid burns, remove food and accessories from the oven using gloves or a holder.

Note

Use the bakeware and baking dish specially designed for electric ovens only. Do not place paper or plastic houseware items in the oven.

Cleaning and maintenance

1. Set the timer and heating selectors in the «OFF» position.
2. Unplug the device.

3. Make sure the oven is cooled down.
4. Clean the inside and outside of the oven with a soft, slightly wet fabric moistened with soap liquid. Then wipe it with a clean tissue.

 Do not wash the oven under running water. Avoid getting water into the device.

 Do not use flammable, aggressive and abrasive substances such as acids, thinners, gasoline, or powder detergents for cleaning. Do not clean with metal or other types of abrasive scouring pads or scrapers.

Storage

1. Before taking the device for long-term storage, unplug and clean it.
2. Roll up the power cord.
3. Store the device in a cool dry place out of the reach of children and people with disabilities if they are not supervised by responsible persons.

Technical specifications

Supply voltage: 220-240 B~ 50/60 Hz

Rated power: 1400 W

Maximum power: 1500 W

Capacity: 20 L

The shelf life is unlimited before use.

The operational life is 3 years from the date of sale.

Storage conditions: does not require special storage conditions.

Does not contain harmful substances.

More information: www.magio.ua

For issues related to the use of products MAGIO: info@magio.ua

The manufacturer reserves the right to change the design and specifications, packaging, product colors, warranty period, etc. without prior notice.

Note

Due to the continuous process of making changes and improvements, there may be some differences between the manual and the product. The manufacturer hopes that the user will pay attention to this.





Italy Design