



# Built-in gas hob

**PRP6A.H4..**

**PRS9A.H4..**

**[kk]** Пайдаланушы нұсқаулықтар

Газ плитасының әзірлеу беті

3

**[ru]** Руководство пользователя

Газовая варочная панель

18

## Bosch BetterFood app

Discover your new appliance with a thousand flexible recipes!

- Vegan, low-carb or gluten-free? You can adapt all the recipes to your preferences.
- Discover recipes for the ingredients you already have at home.
- Healthy cooking made easy thanks to the Nutri-Check health compass.
- Get the optimum settings for your connected appliances in recipes.

This app is only available in certain European countries and languages.



*Download free  
of charge*

PRP6A.H4..

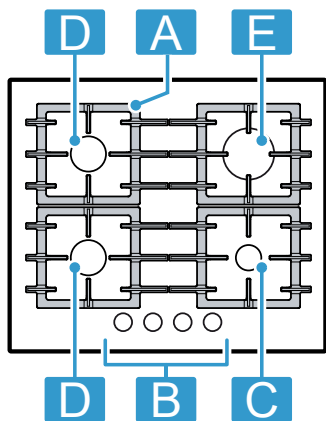

1		
Материал		
A	Тор	-
B	Реттеу тетігі	-
C	Тиімді жанарғы	0,90 / 1,00 кВт
D	Стандартты жанарғы	1,60 / 1,75 кВт
E	Қаты жанатын жанарғы	2,80 / 3,00 кВт
H	Кең отпен қапталған Dualwok жанарғысы	4,60 / 5,00 кВт

PRS9A.H4..

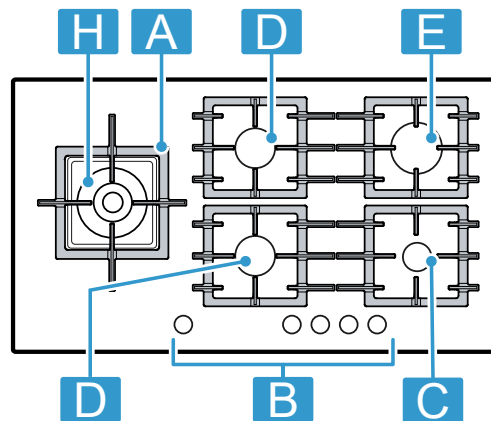

2		
Материал		
A	Решётка	-
B	Регулятор	-
C	Экономичная газовая горелка	0,90 / 1,00 кВт
D	Стандартная газовая горелка	1,60 / 1,75 кВт
E	Газовая горелка повышенной мощности	2,80 / 3,00 кВт
H	Горелка Dualwok с широким охватом пламени	4,60 / 5,00 кВт

<sup>1</sup> Осы нұсқаулықтағы суреттер тек шамалық.

<sup>2</sup> Приведенные в данном руководстве рисунки являются ориентировочными.

Қосымша ақпарат пен түсініктемелерді интернеттен таба аласыз. Титулдық беттегі QR кодын сканерлеңіз.



## Мазмұны

1 Қауіпсіздік .....	3	11 Home Connect .....	11
2 Материалдық зияндардың алдын алу .....	6	12 Пісіру панелінде негізделген құбыр басқару функциясы .....	12
3 Қоршаған ортаны қорғау және сақтау .....	6	13 Тазалау және күту .....	13
4 Танысу .....	7	14 Ақауларды жою .....	14
5 Бірінші пайдаланудан алдын .....	8	15 Сервистік қызмет көрсету .....	16
6 Бағдарламалық жасақтаманы жаңарту .....	8	16 Кәдеге жарату .....	16
7 Керек-жарақтар .....	8	17 Тегін және ашық бастапқы кодты бағдарламалық жасақтама туралы ақпарат .....	16
8 Негізгі басқару .....	9	18 Сәйкестік мағлұмдамасы .....	17
9 Пісіру ыдысы .....	10		
10 Пісіруге ұсынылатын параметрлер .....	10		

## 1 Қауіпсіздік

Келесі қауіпсіздік техникасының нұсқауларын ескеріңіз.

### 1.1 Жалпы нұсқаулар

- Бұл нұсқаулықты мұқият оқып шығыңыз.
- Нұсқаулықты және өнім мәліметтерін келешекте пайдалану үшін сақтап қойыңыз.
- Құрылғыны тасымалдау зақымдары болғанда қоспаңыз.

### 1.2 Тиісті ретте пайдалану

Тек орнату нұсқаулығы бойынша мамандық орнату пайдалану қауіпсіздігін қамтамасыз етеді. Орнатушы орнатылған жерде кедергісіз жұмыс істеуі үшін жауапкер.

#### **НАЗАР АУДАРЫҢЫЗ – Жарақаттану қаупі!**

Бұл құрылғы тек тамақ дайындауға арналған.

- ▶ Оны басқа мақсаттарда, мысалы, бөлмені жылыту үшін қолдануға болмайды.

Құрылғыны тек төмендегідей пайдаланыңыз:

- тамақ және сусындар дайындауға.
- бақылауда ұстау керек. Қысқа мерзімді ас әзірлеу процесін әрдайым бақылауда ұстау керек.
- тұрмыс жағдайында және үй шаруашылығында.
- теңіз деңгейінен 2000 м биіктікке дейін.

Құрылғыны мына әрекеттер үшін пайдаланбаңыз:

- қайықтар мен автокөліктерде.

- жылытқыш ретінде.
- сыртқы таймермен немесе қашықтан басқару пультімен бірге.
- ашық аспан астында

Құрылғыны басқа газ түріне алмастыру үшін, қызмет көрсету орталығына қоңырау шалыңыз.

### 1.3 Пайдаланушыларды шектеу

Бұл құрылғыны жасы 8-дегі және одан үлкен балалардың, сонымен қатар қозғалу, сезу және ойлану мүмкіндіктері шектелген және/немесе жеткілікті білімі жоқ тұлғалардың пайдалануына тек оларды біреу қадағалаған жағдайда немесе осы құрылғыны қауіпсіз пайдалану нұсқауларымен таныс болса және дұрыс пайдаланбау салдарынан қандай қауіптердің орын алатынын түсінетін болса ғана пайдалануларына болады.

Балаларға осы құрылғымен ойнауға рұқсат етпеңіз.

Тазалау мен пайдаланушыға қызмет көрсетуге 15 жас немесе одан асқан балаларға ересектердің қадағалауымен рұқсат етіледі. 8 жасқа толмаған балаларды құрылғы және жалғағыш сымнан алшақ ұстаңыз.

## 1.4 Қауіпсіз пайдалану

### ⚠ **ЕСКЕРТУ – Жарылу қауіпі!**

Шығатын газ жарылуға алып келуі мүмкін.  
ГАЗ ИІСІ НЕМЕСЕ ГАЗ ҚОНДЫРҒЫСЫНДАҒЫ  
АҚАУЛАР КЕЗІНДЕГІ ІС-ӘРЕКЕТ

- ▶ Дереву газ ағынын немесе газ баллонының клапанын жабыңыз.
  - ▶ Дереву ашық алау мен сигареталарды өшіріңіз.
  - ▶ Шам мен аспаптың ауыстырып-қосқышын баспаңыз.
  - ▶ Ашаны розеткадан суырмаңыз.
  - ▶ Үй ішінде телефон немесе ұялы телефондарды пайдаланбаңыз.
  - ▶ Терезені ашып бөлмеге ауа кірітіңіз.
  - ▶ Клиенттер қызметіне немесе газбен жабдықтау ұйымына қоңырау шалыңыз.
- Шығатын газ жарылуға алып келуі мүмкін.  
Газдың аздаған мөлшері ұзақ уақыт бойы жиналып тұтануы мүмкін.
- ▶ Егер құрылғы ұзақ уақыт бойы пайдаланылмаса, газ ағынының қауіпсіздік клапанын жабыңыз.

Шығатын газ жарылуға алып келуі мүмкін.  
Егер сұйық газ баллоны тік тұрмаса, сұйық пропан/бутан құрылғыға кіруі мүмкін. Онда жанарғыларда қатты алаулар шығуы мүмкін. Құрамдас бөлшектер зақымдалуы және уақытпен бітеулі болмауы мүмкін, онда газ бақылауысыз шығуы мүмкін.

- ▶ Сұйық газ баллондарын әрдайым тік күйде пайдаланыңыз.

### ⚠ **ЕСКЕРТУ – Улану қатері!**

Газ пісіру құрылғысын пайдалану ол орнатылған бөлмеде жылу, ылғал және жану өнімдерінің пайда болуына әкеледі. Ас үйдің жақсы желдетілетініне көз жеткізіңіз, әсіресе құрылғы жұмыс істеп тұрғанда.

- ▶ Құрылғы ұзақ уақыт бойы қарқынды пайдаланылса, қосымша желдету қажет болуы мүмкін, мысалы, механикалық желдетуді арттыру, егер бар болса, жану өнімдерін сыртқы ауаға (сыртқа) қауіпсіз жеткізу үшін қосымша желдету және сонымен бірге қосымша желдету арқылы бөлмедегі ауа алмасуды қамтамасыз ету.
- ▶ Қосымша желдету үшін орнату алдында маманмен кеңесіңіз.

### ⚠ **ЕСКЕРТУ – Өрт шығу қатері!**

Май немесе сұйық май қосып панельдерде бақылаусыз пісіру қауіпті және өртке әкелуі мүмкін.

- ▶ Ыстық майларды ешқашан бақылаусыз қалдырмаңыз.

- ▶ Өртті сумен сөндіруге тырыспаңыз, құрылғыны сөндіріп, содан кейін, мысалы қақпақпен немесе жалын жамылғымен жабу арқылы жалынды сөндіріңіз.
- Құрылғы ыстық болуы мүмкін.

- ▶ Пісіру панеліне немесе жанына тез тұтанатын заттарды қоймаңыз.
- ▶ Пісіру панеліне заттарды қоймаңыз. Аспап қызып кетеді.
- ▶ Ешқашан тез тұтанатын заттарды немесе аэрозоль баллондарын конфорка панелінің астындағы жәшіктерде сақтамаңыз.
- ▶ Жанаты заттарды мысалы, спрей құтыларын, тазалау заттектерін құрылғы астына немесе оларға жағын жерде қоймаңыз не пайдаланбаңыз.

Пісіру аймағы сәтсіз оқиғаларға алып келуі мүмкін, мысалы, қызып кету, оталу немесе материал жарылуы себебінен.

- ▶ Пісіру аймағының қаптамасын пайдаланбаңыз.
- Іске қосылған газ конфоркасы, егер оның үстінде ыдыс орналасқан болса, көп жылу шығарады. Оның үстіндегі сорғыш зақымдануы немесе тұтануы мүмкін.

- ▶ Газ конфоркасын тек қана орнатылған ыдыстар жағдайда іске қосыңыз.
- Құрылғы тым қатты қызып кеткенде, текстиль бұйымдары мен өзге де заттар тұтанып кетуі мүмкін.

- ▶ Текстиль бұйымдарды мысалы, жаулықтарды, перделерді жалыннан алысырақ ұстаңыз.
- ▶ Ешқашан жалынға қолыңызды тигізбеңіз.
- ▶ Құрылғының үстіне, жанына немесе артына оңай тұтанатын заттарды мысалы, ас үй сүлгілерін немесе журналдарды қоймаңыз.

Шығып жатқан газ тұтануы мүмкін.

- ▶ Егер жанарғы 10 секундтан кейін жанбаса, реттегішті нөл күйіне бұрап, есікті немесе бөлменің терезесін ашыңыз. Жанарғыны қайта тұтатпас бұрын кем дегенде бір минуттай күтіңіз.
- ▶ Егер пісіру барысында от өздігінен өшіп қалса, реттегішті нөл күйіне бұраңыз. Жанарғыны қайта тұтатпас бұрын кем дегенде бір минуттай күтіңіз.

Егер жанарғы тым жоғары қуатпен қолданылса, температура қатты артып кетуі мүмкін. Оңай жанғыш материалдар тұтанып кетуі мүмкін. Дисплейде көрсетілген қуат деңгейінің индикациясы реттегішпен орнатылған қуат деңгейінен ерекшеленуі мүмкін. Дисплейде көрсетілген қуат деңгейінің

индикациясы тек қана қосымша ақпарат қызметін атқарады.

- ▶ Қуат деңгейін әрдайым реттегіштегі мәнге сәйкестендіріп орнатыңыз.

Тамақ өртеніп кетуі мүмкін.

- ▶ Пісіру процесін бақылау қажет. Пісіру процесі қысқа мерзімді болса, үнемі бақылау қажет.

### ⚠ **ЕСКЕРТУ – Күйіп қалу қатері!**

Пайдалану кезінде бөлшектер қызуы мүмкін.

- ▶ Кішкентай балаларды құрылғыдан алыс ұстаңыз.

Пісіру панелінің қорғаныс торлары апатқа себеп болуы мүмкін.

- ▶ Пісіру панелі үшін қорғаныс торларды пайдаланбаңыз.

Бос пісіру ыдыстары істеп тұрған газ конфоркасында қызып кетеді.

- ▶ Бос пісіру ыдыстарын ешқашан қыздырмаңыз.

Құрылғы жұмыс істегенде қызып кетеді.

- ▶ Құрылғыны тазаламас бұрын суытыңыз.

### ⚠ **ЕСКЕРТУ – Электрик тоқ соғу қатері бар!**

Тиісті болмаған жөндеулер қауіпті болып табылады.

- ▶ Құрылғыдағы жөндеу жұмыстарын тек білікті мамандар орындай алады.
- ▶ Құрылғыны жөндеу үшін тек түпнұсқа бөлшектері ғана пайдаланылуы мүмкін.
- ▶ Осы бұйымның желі кабелі бұзылып зақымданған күйде болса, қауіптердің пайда болуын болдырмау үшін, оның шығарушы немесе техникалық қызмет көрсету орталығының маманы арқылы, немесе осыларға ұқсас арнайы білімі бар адам тарабынан ауыстырылуы қажет.

Зақымдалған құрылғы немесе зақымдалған желіге қосу сымы қауіпті болады.

- ▶ Тек қана зақымдалған құрылғыны пайдаланыңыз.
- ▶ Құрылғыны электр желісінен ажырату үшін желілік кабельден тартуға тыйым салынады. Желіге қосу кабелді ашасынан тартыңыз.
- ▶ Құрылғы немесе желілік кабель зақымданған жағдайда, желі кабелінің ашасын розеткадан дереу шығарып алыңыз немесе сақтандырғыш блогындағы сақтандырғышты ажыратып, газ беруді жабыңыз.
- ▶ Тұтынушыларға қызмет көрсету орталығына хабарласыңыз. → *Бет 16*

Ішке кірген ылғал ток соғуға әкелуі мүмкін.

- ▶ Құрылғыны тазалау үшін булап тазартқыш немесе жоғары басымдылықты булап тазартқышты пайдаланбаңыз.

Ыстық құрылғы бөлшектерінде кабель оқшаулауы электр құрылғыларда еруі мүмкін.

- ▶ Ешқашан электр құрылғылардың тоқ кабелін ыстық құрылғы бөлшектеріне тигізбеңіз.

### ⚠ **ЕСКЕРТУ – Жарақаттану қаупі!**

Құрылғыда ақаулықтар мен зақымдар, сондай-ақ дұрыс емес жөндеу қауіпті болып табылады.

- ▶ Ешқашан бұзылған құрылғыны қоспаңыз.
- ▶ Егер құрылғыда ақау болса, желілік айырды шығарыңыз немесе сақтандырғыш шкафындағы сақтандырғышты өшіріп, газ ағынын жабыңыз және қызмет көрсету орталығына хабарласыңыз.
- ▶ Тек қана білікті мамандардың құрылғыны жөндеуіне және зақымдалған газ түтігін ауыстыруына рұқсат беріледі.

Шыны панельдегі сызаттар мен сынықтар жарақатқа соқтыруы мүмкін.

- ▶ Тез арада барлық жанарғылар мен электрлік қыздырғыш элементтерді өшіріп, құрылғыны электр желісінен ажыратыңыз.
- ▶ Газ ағынын жабыңыз.
- ▶ Құрылғының бетіне қолыңызды тигізбеңіз
- ▶ Құрылғыны пайдаланбаңыз.
- ▶ Қызмет көрсету орталығына хабарласыңыз.

Температураның тым қатты ауытқуынан шыны бет шытынап кетуі мүмкін.

- ▶ Гриль табаларды, сотейниктерді және т. б. ұзақ уақыт бойы толық қуатта пайдаланбаңыз.
- ▶ Пісіру панелін пайдаланғанда өтпелі желдің болмауын қадағалаңыз және оның үстіне салқын сұйықтықтар төгіп алмаңыз.

Дұрыс емес ыдыс мөлшері, зақымдалған немесе дұрыс орналастырылмаған ыдыс ауыр жарақаттарға әкелуі мүмкін.

- ▶ Пісіру ыдыстары үшін нұсқауларды ескеріңіз. Жанарғыларды қосу кезінде қосу шамдарында ұшқындар пайда болады.
- ▶ Жанарғы жағу кезінде ешқашан қолыңызды оталдыру білтесіне тигізбеңіз.

Егер реттегіш бұралмаса немесе бос тұрса, оны әрі қарай пайдалануға болмайды.

- ▶ Реттегішті жөндеу немесе алмастыру үшін, дереу қызмет көрсету орталығына хабарласыңыз.

Беттері жарылған немесе сынған құрылғы пайдаланушыны жаралауы мүмкін.

- ▶ Беттерінің жарылғаны немесе сынғаны көрінетін құрылғыны пайдаланбаңыз.

**⚠ ЕСКЕРТУ – Қауіпті: Магнетизм!**



Назар аударыңыз магнит өрісі



Жүрекширатқышы бар адамдардың назарына

Тұрақты магниттер басқару негіздері мен басқару элементтеріне салынған. Магниттер электронды импланттарға әсер етуі мүмкін, мысалы, жүрекширатқыштар немесе инсулин сорғылары.

- ▶ Электрондық импланттары бар адамдар магниттік басқару негіздері мен басқару элементтерінен кемінде 10 см қашықтықты сақтауы керек.

- ▶ Басқару негізін немесе басқару элементтерін ешқашан денеңізге жақын ұстамаңыз.

**⚠ ЕСКЕРТУ – Тұншығып қалу қатері!**

Балалар орама материалын бастарына киіп немесе оралып тұншығып қалуы мүмкін.

- ▶ Орама материалды балалардан алыс ұстаңыз.
- ▶ Балаларға орам материалдарымен ойнауға рұқсат етпеңіз.

Балалар кіші бөлшектерді деммен жұтып немесе жұтып тұншығып қалуы мүмкін.

- ▶ Кіші бөлшектерді балалардан алыс ұстаңыз.
- ▶ Балаларға кіші бөлшектерді ойнауға рұқсат етпеңіз.

## 2 Материалдық зияндардың алдын алу

### БАЙҚА

Жоғары температураның әсерінен жақын орналасқан құрылғылар мен жиназдар зақымдалуы мүмкін.

Құрылғыны ұзақ уақыт пайдаланғанда жылу түзіліп, ылғалдық артады.

- ▶ Терезені ашыңыз немесе бөлмеден сыртқа ауа шығаратын жүйені қосыңыз.

Шектен тыс жылу жиналудан құрылғы зақымдалуы мүмкін.

- ▶ Ыдыс -аяқтың бір бұйымын қыздыру үшін екі жанарғының немесе бірнеше жылу көзін пайдаланбаңыз.
- ▶ Гриль табаларды, сотейниктерді және т. б. ұзақ уақыт бойы толық қуатта пайдаланбаңыз.

Шамадан тыс жылу жиналуы басқару элементтерін зақымдауы мүмкін.

- ▶ Үлкен мөлшерлі ыдыстарды реттегіштің жанында жанарғыларға қоймаңыз.

Реттегіштердің дұрыс орналаспауынан функционалдық ақаулар орын алуы мүмкін.

- ▶ Құрылғы пайдаланылмай тұрғанда реттегіштер әрдайым нөл күйіне келтіріліп тұруы керек.

Ыдыс -аяқтарды дөрекі ұстау құрылғының беттерін зақымдауы мүмкін.

- ▶ Пісіру панелінде орналасқан ыдыстарды абайлап ұстаңыз.

- ▶ Ауыр заттарды пісіру панеліне қоймыңыз.

Ыдысты жылжыту пісіру панелінің шыны бетін сырғызып алу мүмкін.

- ▶ Оны сәл көтеріп, ауыстырыңыз.

Егер қатты немесе ұштық заттар пісіру аймағына түссе, зақымданулар пайда болуы мүмкін.

- ▶ Қатты немесе өткір заттарды конфоркаға түсірмеңіз.

- ▶ Пісіру панелінің шеттерің соғып ұрмаңыз.

Көкөністерден түскен құм, тұз, қант пісіру панелінің шыны бетін тигенде сырғызып алу мүмкін.

- ▶ Пісіру панелін жұмыс беті немесе сөре ретінде пайдаланбаңыз.

Карамелденген қант немесе құрамында қант мөлшері көп тағам шыны бетін зақымдауы мүмкін.

- ▶ Шашыраған сұйықтықтарды дереу шыны қырғышымен жойыңыз.

## 3 Қоршаған ортаны қорғау және сақтау

### 3.1 Энергия үнемдеу

Егер Сіз осы нұсқауларды орындасаңыз, құрылғы электр қуатын үнемдейді.

Кәстрөл өлшеміне сәйкес жанарғыны таңдаңыз. Ыдысты ортаға қойыңыз.

**Кеңес:** Ыдыс-аяқ өндірушілер көбінесе кәстрөлдің жоғарғы диаметрін көрсетеді. Ол көбінесе төменгі диаметрінен үлкен.

- ✓ Сәйкес келмейтін ыдыс немесе толық жабық емес аймақтар көп энергия тұтынады.

Кәстрөлді жарамды қақпақпен жабыңыз.

- ✓ Тамақты қақпақсыз әзірлеген жағдайда, құрылғы айтарлықтай көбірек энергияны қажет етеді.

Қақпақты мүмкіндігінше аз ашыңыз.

- ✓ Қақпақты ашқанда, көп мөлшердегі энергия жұмсалады.

Шыны қақпақтар пайдаланыңыз.

- ✓ Шыны қақпақ кәстрөлді қақпағын көтермей-ақ бақылауға мүмкіндік береді.

Азық-түлік мөлшері үшін жарамды ыдысты қолданыңыз.

- ✓ Ішіне аз азық-түлік салынған ыдыс қызу үшін көбірек энергия қажет етеді.

Аз мөлшердегі сумен пісіріңіз.

- ✓ Ыдыста су неғұрлым көп болса, қыздыру үшін соғұрлым көп энергия қажет болады.

Төменірек пісіру деңгейіне ертерек ауысыңыз.

- ✓ Тым жоғары қайнату деңгейінде энергия бекер жұмсалады.

## 3.2 Буып-түйетін нәрселерді кәдеге жарату

Орауыш материалдары қоршаған ортаға зиян тигізбейді және оларды қайта өңдеуге болады.

- Бөлек компоненттерді ажыратып, сұрыптары бойынша кәдеге жаратыңыз.

# 4 Танысу

## 4.1 Реттеу тетігі

Жалынның қуатын реттегіштерді пайдаланып әр түрлі қыздыру кезеңдерін орнату арқылы біртіндеп реттеуге болады.

Басқару элементтері о таңбасының орнынан басқа жерде болғанда жанады.

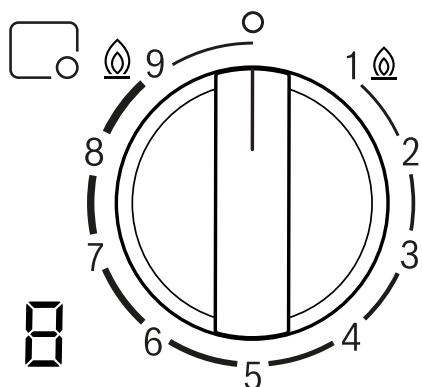

☐	Әрбір жанарғыны тиісті реттегіш басқарады.
○	Жанарғы өшірулі
⑨	Жанарғының максималды қуаты және электрлік тұтануы.
1①	Минималды қуаты.

### Дисплей дегі көрсеткіш

Дисплей дегі көрсеткіш	Мағанасы
⌂	Электрлік тұтану.
9-1	Жанарғының қыздыру кезеңдері.
8	Жанарғы өшірулі
н	Қалған ыстық. Жанарғы немесе оның жанындағы элементтер қатты ыстық.
н	Қалған ыстық. Жанарғы немесе оның жанындағы элементтер ыстық.

### Алынбалы басқару тетіктері

Құрылғының басқару тетігін алып тастауға болады. Басқару тетігі ☐ тетік негізіне ☐ магнит арқылы қосылған.

Басқару тетікті жоғары қарай тартыңыз.

**Ескертпе:** Тек басқару тетігінің негізін ☐ және оның ұстағышын ☐ ешқашан шешпеңіз. Басқару тетігінің негізі

мен ұстағышын тек тұтынушыларға қызмет көрсету қызметі қайта сала алады.

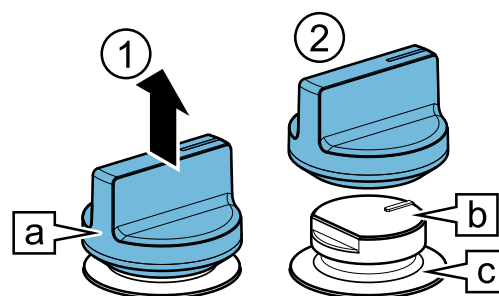

Басқару тетігін бекіту үшін оны бастапқы орнына басыңыз.

**Кеңес:** Құрылғыдағы магниттер магниттік деректер тасымалдаушыларын зақымдауы және теледидарлар мен мониторларға кедергі келтіруі мүмкін. Магниттік деректер тасымалдаушыларын құрылғының басқару тетігінен алыс ұстаңыз, мысалы, несие карталары немесе магниттік жолақтары бар басқа карталар, теледидарлар және мониторлар.

### Кең отпен қапталған Dualwok жанарғысы

Dualwok кең отпен қапталған ішкі және сыртқы жалынды бір-біріне тәуелсіз басқара аласыз.

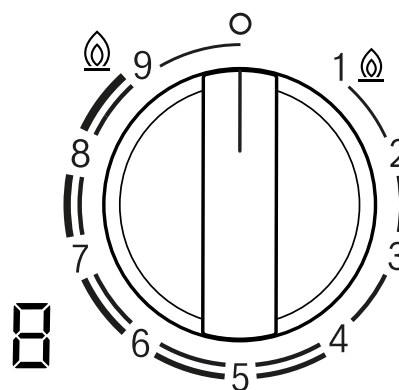

Пісіру деңгейі	Мағанасы
⑨	Ішкі және сыртқы жалынның максималды қуаты.
4	Сыртқы жалынның минималды, ішкі жалынның максималды қуатта.
3	Ішкі жалын максималды қуатта.
1①	Ішкі жалын минималды қуатта.

## 4.2 Сенсорлық өріс

Пісіру панелінде сенсорлары мен қосымша функцияларға арналған көрсеткіштері бар сенсорлық панель бар. Бұл панельді белсендіру үшін басқару тұтқасының бірін ішке қарай басыңыз.

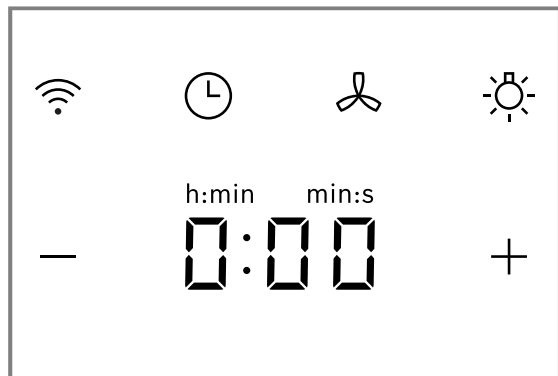

### Батырма Мағанасы

Батырма	Мағанасы
📶	Қосу мүмкіндігі
🕒	Ас үй таймері
🌀	Ауа тартуды басқару
☀️	Сорғыштың жарықтандыруы
🕒	Желдету деңгейі/ сигнал беру уақыты
— +	Реттеу өрістері

## 4.3 Жанарғы

Бұл жерде жанарғының құрамдас бөлшектеріне шолу жасалған.

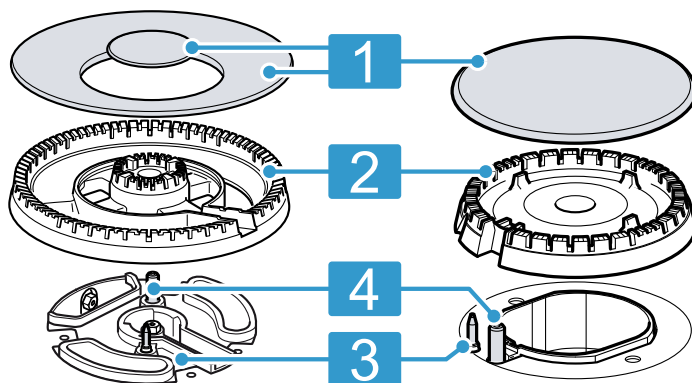

- 1 Жанарғы қақпағы
- 2 Жанарғы шыныаяғы
- 3 Жалынды басқаруға арналған термозэлемент
- 4 Тұтату білтесі

## 4.4 Тор

Торларды дұрыс орнатыңыз. → *Бет 2*  
Ыдысты торға сәйкес етіп қойыңыз. Ыдысты ешқашан тікелей жанарғыға қоймаңыз.  
Торларды әрдайым абайлап алып тастаңыз. Торларды жылжыту қасындағы торларды жылжытуы мүмкін.

**Кеңес:** Ыдыстарды жылжытқаннан кейін торда қалған темір қалдықтарын жақсылап тазарту арқылы алып тастауға болады.

→ "Тазалау және күту", *Бет 13*

# 5 Бірінші пайдаланудан алдын

Алғашқы орнату үшін параметрлерді реттеңіз. Құрылғы және керек-жарақтарды тазалаңыз.

## 5.1 Home Connect орнату

Құрылғы бірінші рет қосылғанда дисплейлерде анимация көрсетіледі 🕒. Бұл анимация аяқталған кезде, үй желісі қосылымын орнатуды бастау үшін басқару тұтқасын

басыңыз. Басқару өрісінде бірнеше секунд 📶 таңбасы әлсіз жанып тұрады.  
Home Connect бағдарламасына қосылуды бастау үшін, 📶 сәл түртңіз және тарауында келтірілген мәліметтерге назар аударыңыз.

→ "Home Connect", *Бет 11*

Орнатуды тоқтату үшін пешті өшіріңіз.  
Home Connect орнатуын басқа уақытта да жасауға болады.

# 6 Бағдарламалық жасақтаманы жаңарту

Құрылғы Home Connect-ға қосылғанда, кейбір мүмкіндіктер бағдарламалық құралды жаңарту арқылы қолжетімді болуы мүмкін.

Қосымша мүмкіндіктердің қолжетімділігі туралы қосымша ақпаратты алу үшін [www.bosch-home.com](http://www.bosch-home.com) веб-сайтына кіріңіз

# 7 Керек-жарақтар

Керек-жарақтарды қызмет көрсету орталығынан, делдалдан немесе Интернеттен сатып алуға болады. Тек түпнұсқа керек-жарақтарды пайдаланыңыз, себебі тек олар құрылғыңызға жарамды болып табылады.  
Керек-жарақтар әр құрылғыға байланысты өзгешеленеді. Сатып алу кезінде әрдайым құрылғыңыздың дәлме-дәл атауын (өнім нөмірін) беріңіз. → *Бет 16*

Құрылғыңыз үшін қолжетімді керек-жарақтарды каталогтен, онлайн дүкеннен немесе қызмет көрсету орталығынан біліп алуға болады.

[www.bosch-home.com](http://www.bosch-home.com)

Керек-жарақтар	Қолдану
Қосалқы Wok торы	<ul style="list-style-type: none"> <li>■ Кең отпен жабылған жанарғы үшін ғана қолданыңыз.</li> <li>■ Әрдайым түбі дөңес кастрөлдерді қолданыңыз.</li> <li>■ Құрылғының қызмет ету мерзімін ұзарту үшін ұсынылады.</li> </ul>
Эспрессо қайнатқышының қосымша торшасы	<ul style="list-style-type: none"> <li>■ Белгіленген минималды шығысы бар жанарғылар үшін ғана қолданыңыз.</li> <li>■ Диаметрі 12 аз кастрөлмен ғана пайдаланыңыз.</li> </ul>
Simmer Cap	<ul style="list-style-type: none"> <li>■ Үнемді жанарғының қақпасын орнатыңыз.</li> <li>■ Жанарғының ең аз қуатында ғана қолданыңыз.</li> <li>■ Ыдысты әрқашан торға қойыңыз, оны ешқашан Simmer Cap жанарғысына қоймаңыз.</li> </ul>
Жай қайнату тақтасы	<ul style="list-style-type: none"> <li>■ Төмен температурада пісіру үшін пайдаланыңыз.</li> <li>■ Оларды сым сөресіне ойықтарды жоғары қаратып қойыңыз, жанарғыға ешқашан қоймаңыз.</li> <li>■ Үнемдеуішті немесе жартылай жылдам қыздырғышты пайдаланыңыз. Бірнеше жартылай жылдам қыздырғыштарыңыз болса, артқы жанарғыны пайдаланыңыз.</li> </ul>

## 8 Негізгі басқару

### 8.1 Газ жанарғысын жағу

Пісіру панелінде жанарғының автоматты түрде тұтану функциясы бар.

#### ⚠ ЕСКЕРТУ – Өрт шығу қатері!

Шығып жатқан газ тұтануы мүмкін.

- ▶ Егер жанарғы 10 секундтан кейін жанбаса, реттегішті нөл күйіне бұрап, есікті немесе бөлменің терезесін ашыңыз. Жанарғыны қайта тұтатпас бұрын кем дегенде бір минуттай күтіңіз.
- ▶ Егер пісіру барысында от өздігінен өшіп қалса, реттегішті нөл күйіне бұраңыз. Жанарғыны қайта тұтатпас бұрын кем дегенде бір минуттай күтіңіз.

#### БАЙҚА

Егер реттегіш **O** және 1 позицияларының арасында тікелей орнатылса, ол ақаулық тудыруы мүмкін.

- ▶ Сондықтан ешқашан **O** позициясынан 1 позициясына және керісінше бұрып алмаңыз.
1. Таңдалған жанарғының тұтқасын басыңыз және сағат тіліне қарсы ең жоғары қуат деңгейіне бұраңыз. Реттегішті басып тұрыңыз.
  - ✓ Барлық оттықтар ұшқын шығарады және жалын таңдалған оттықта тұтанады. Дисплейде  пайда болады.
  2. Бірнеше секундтарды күтіп және реттегішті жіберіп алыңыз.  
→ "Қауіпсіздік жүйесі", Бет 9

3. Реттегішті керекті орнына орнатыңыз.
4. Егер тұтану сәтсіз болса, реттегішті өшірулі күйіне бұрап, жоғарыдағы әрекеттерді қайталаңыз. Бұл жолы реттегішті ұзақ уақыт басып тұрыңыз (10 секундқа дейін).

#### Ескертпе

Құрылғының дұрыс жұмысын қамтамасыз ету үшін келесі ақпаратты қадағалаңыз:

- Жанарғы бөлшектер → *Бет 8* және торы → *Бет 8* дұрыс орнатылуы керек.
- Жанарғы қақпақтарын шатастырмаңыз.
- Жалынның дұрыс жануы үшін оттықтың саңылаулары мен ойықтары таза болуы керек.  
→ "Тазалау жөніндегі ұсынымдар", Бет 13

### 8.2 Қауіпсіздік жүйесі

Қауіпсіздік жүйесі (терможұп) жалынның кездейсоқ сөнуі кезінде газдың берілуін болдырмайды. Жанарғыны жағу үшін сізге газ беруді бастайтын жүйені қосу керек.

1. Реттегішті жібермей жанарғыны жағыңыз.  
✓ От тұтанады.
2. Реттегішті тағы 4 секунд толық басып тұрыңыз.

### 8.3 Газ жанарғысын қолмен жағу

Электр қуаты өшкен жағдайда жанарғыны қолмен жағуға болады.

1. Таңдалған жанарғының тұтқасын басыңыз және сағат тіліне қарсы ең жоғары қуат деңгейіне бұраңыз.
2. Оттықты немесе жалынды жанарғының қасында ұстаңыз (оттықтар, сіріңкелер және и т. б.).

## 8.4 Жанарғыны өшіру

- ▶ Реттегішті о мәніне бұраңыз.
- ✓ Индикаторда *U* жанады. Қалдық жылудың индикаторы бірнеше секундтан кейін пайда болады.

## 8.5 Құрылғының жұмыс барысында қалыпты күйі

Құрылғыны пайдалану кезінде келесі жағдайлар қалыпты:

- Жанған жанарғының жеңіл ысқырығы.
- Алғашқы қолдану кезінде ерекше иістер. Бұл иістер біраз уақыттан кейін жоғалады.
- Сарғыш түсті жалын. Бұл үйдегі ауада шаңның болуы, сұйықтықтың төгілуі және т.б.

- Жанарғыны тоқтатқаннан кейін бірнеше секундтан кейін дыбыс шығады. Бұл қауіпсіздік жүйесінің іске қосылғанын көрсетеді.  
→ "Қауіпсіздік жүйесі", Бет 9

## 8.6 Ас үй таймері

Функцияның көмегімен таймерді қосуға болады.

### Оятқышты қосу

1. ⊖ басыңыз.
  2. + немесе – көмегімен қажетті уақытын таңдаңыз.
  3. Растау үшін, ⊖ түртіңіз.
- ✓ Уақыт өтуді бастайды.
  - ✓ Уақыт аяқталған соң дыбыстық белгі шылдырайды және дисплей жыпылықтайды.

### Оятқыш уақытын өзгерту немесе өшіру

1. ⊖ түртіңіз.
2. Функцияны өшіру үшін пісіру уақытын өзгертіңіз немесе *0:00* параметріне қойыңыз.

# 9 Пісіру ыдысы

Төмендегі нұсқаулар сізге электр энергиясын үнемдеп, ыдысты зақымнан қорғауға көмектеседі.

## 9.1 Лайықты ыдыс

Сәйкес диаметрі бар ыдысты қолданыңыз. Ыдыс пісіру панелінің шетінен шығып кетпеуі керек. Кішкене ыдыстарды үлкен жанарғының үстіне қоймаңыз. Жалын ыдыстың бүйіріне тимеуі керек.

Жанарғы	Пісіру ыдысы түбінің минималдық диаметрі (см)	Пісіру ыдысы түбінің максималдық диаметрі (см)
Кең отпен жабылған Wok жанарғысы	22	30
Күшті жанарғы	20	26
Кәдімгі жанарғы	14	22
Тиімді жанарғы	12	20

Төбесі дөңес ыдысты тек кең отпен жабылған жанарғысы үшін қолданыңыз.

- Пісіру панелінде кең отпен жабылған жанарғысы және қосымша Wok торы болу керек.
- Қосымша Wok торы дұрыс орнатылған болу керек.

→ "Керек-жарақтар", Бет 8

## 9.2 Пісіру ыдысын пайдалану

Пісіру ыдысын қалай таңдап орнатқаныңызға қарай, құрылғыңыздың қауіпсіздігі мен энергиялық тиімділігі анықталады.

→ "Энергия үнемдеу", Бет 6

### ⚠ ЕСКЕРТУ – Өрт шығу қатері!

Тез тұтанатын бөлшектер жанып кетуі мүмкін.

- ▶ Ыдыс пен асүй жабдығының тез тұтанатын бөлшектерінің арасындағы қашықтық 50 мм-ден кем болмауы тиіс.

Пішіні өзгерген ыдыстарды қолданбаңыз. Түбі тегіс, қалың табаларды пайдаланбаңыз.

Ыдыс -аяқтарды жанарғының дәл ортасына қойыңыз.

Ыдысты торға сәйкес етіп қойыңыз.

Пішіні өзгерген ыдыс пісіру панелінің үстінде теңселіп тұратындықтан, аударылып кетуі мүмкін.

Егер ыдыс жанарғының ортасында болмаса, ол аударылып кетуі мүмкін.

Ыдыс тікелей жанарғыға қойылса, аударылып кетуі мүмкін.

# 10 Пісіруге ұсынылатын параметрлер

Құрылғының реттегіштерін қолданып, жалынның қуатын 1-ден 9-ға дейін біркелкі реттеуге болады.

Пісіру уақыты мен қуат деңгейі тағамның түріне, салмағы мен сапасына, қолданылатын газдың түріне және ыдыс материалына байланысты.

**Кеңестер**

- Пісіру бойынша кеңестер
  - Сорпалар, жасымықтан немесе ноқаттан жасаған кілегей сорпаларды дайындау кезде барлық ингредиенттерді бір уақытта қосыңыз.
  - Табада қуырған кезде алдымен майды қосыңыз. Пісіру кезінде тұрақты температураны ұстап тұрыңыз және қажет болса қуат деңгейін реттеңіз. Бірнеше бөлікті дайындаған кезде, пісіру температурасы қайтадан жеткенше күтіңіз. Тағамдарды жүйелік ретте аударыңыз.
- Пісіру уақытын қысқарту үшін:
  - Кілегей сорпа мен бұршақ дақылдарын дайындау үшін арнайы жылдам қайнататын табаны қолданыңыз. Жылдам қайнататын пешті пайдаланған кезде өндірушінің нұсқауларын орындаңыз.
  - Кеспе, күріш немесе картопты салудан алдын суды қайнатыңыз. Содан кейін пісіруді жалғастыру үшін қуат деңгейін реттеңіз.
  - Күріш пен картопты пісірген кезде қақпақты қолданыңыз.

Пісіру деңгейі	Тамақ пісіру
9	<ul style="list-style-type: none"> <li>■ Суды қайнату</li> <li>■ Сулы жылытқышта қайнату: бисквит, пудинг және нан пудингі.</li> <li>■ Жоғары температурада пісіру: Азия аспаздығының тағамдары.</li> </ul>

Пісіру деңгейі	Тамақ пісіру
7-9	<ul style="list-style-type: none"> <li>■ Пісірудің басталуы: макарон, сорпа, крем, паеэлья, бұршақ дақылдары, сүтті күріш.</li> <li>■ Қуыру (маймен): темпура көкөністері, крокеттер, фри картобы, картоп омлеті, шницель, мұздатылған тағам, пісірілген тағамдар.</li> <li>■ Кішкене маймен қуыру: француз омлеті, стейк, бефстроган.</li> <li>■ Қуыру: көкөністер, ет.</li> </ul>
4-6	<ul style="list-style-type: none"> <li>■ Пісірудің жалғастыруы: макарон, сорпа, крем, паеэлья, бұршақ дақылдары, сүтті күріш.</li> <li>■ Қуыру (аздап май қосылған): Гамбург стиліндегі шницельдер, шұжықтар, лосось грильде, фрикаделькалар.</li> <li>■ Қалың сорпа, бұқтырылған ет: рагу, гуляш, рататуй.</li> <li>■ Орташа температурада пісіру: ірімшік соусы, бешамель, карбонара макарон, неаполитан макарон, пудинг, құймақ.</li> <li>■ Жібіту: үсіген тағам.</li> </ul>
1-3	<ul style="list-style-type: none"> <li>■ Пісірудің аяқталуы: макарон, сорпа, крем, паеэлья, бұршақ дақылдары, сүтті күріш.</li> <li>■ Булау: балық, көкөніс.</li> <li>■ Жылы күйде сақтау және жылыту: дайын тағамдар.</li> </ul>
1	Еріту: май, шоколад, желатин, бал, карамель.

## 11 Home Connect

Бұл құрылғы желімен жұмыс істей алады. Home Connect қолданбасы арқылы функцияларды қосу немесе ағымдағы жұмыс күйін бақылау үшін құрылғыны мобильді құрылғыңызға қосыңыз.

Home Connect қызметтері әр елде қолжетімді бола бермейді. Home Connect функциясының қолжетімділігі еліңізде Home Connect қызметтерінің қолжетімділігіне байланысты. Оған қатысты мәліметтерді төменнен таба аласыз: [www.home-connect.com](http://www.home-connect.com).

Home Connect қосымшасы толық кіру процесі бойынша нұсқау береді. Нұсқауларды орындап, Home Connect қосымшасындағы ескертулерге мән беріңіз.

**Ескертпелер**

- Осы пайдалану бойынша нұсқаулықтың қауіпсіздік техникасының нұсқауларын ескеріңіз және құралды Home Connect қосымшасы арқылы басқару барысында олардың орындалуын қамтамасыз етіңіз. → "Қауіпсіздік", Бет 3
- Құрылғыдағы басқару панелінің басымдылығы әрдайым жоғары болады. Осы уақытта Home Connect бағдарламасы арқылы басқару мүмкін емес.
- Желілік дайындық жұмысы үшін құрылғыңыз үшін макс. 2 Вт керек болады.

### 11.1 Home Connect реттеу

**Талаптар**

- Құрал қосулы және электржелісіне қосулы болу керек.
- Егер сізде смартфон сияқты iOS немесе Android операциялық жүйесінің соңғы нұсқасы бар мобильді құрылғы.

- Құрылғы орнатылған жерде WLAN үй желісінен (Wi-Fi) сигнал қабылданады.
  - Мобильді құрылғы мен құрылғы үй желісінің Wi-Fi сигналының ауқымында орналасқан.
1. Келесі QR-кодын сканерлеңіз.



Home Connect қолданбасын орнату және құрылғыны қосу үшін QR кодын пайдалануға болады.

2. Қолданбадағы нұсқауларды Home Connect орындаңыз.

### 11.2 WLAN таңбалары

Басқару аймағындағы WLAN көрсеткіші қосылымның күйі мен сапасына және сервердің Home Connect қолжетімділігіне байланысты өзгереді.

 мәртебесі	Сипаттама
Жартылай жарықтықта статикалық түрде жанады.	Желі қосылымы сақталмаған. WLAN желісін қосуға дайын.
Жартылай жарықтықта жыпылықтайды.	<ul style="list-style-type: none"> <li>■ Құрылғыны түйіндестіруге дайын.</li> <li>■ Өшірудің басталуы.</li> </ul>

📶 мәртебесі	Сипаттама
Толық жарықтықта статикалық түрде жанады.	Желі қосылымы сақталынған және WiFi белсендірілген.
Толық жарықтықта жыпылықтайды.	Желі қосылымы орнатылады.
Өшік.	Кір жуу машинасы өшірілді.

### 11.3 Үй WLAN желісін қосу немесе жою

Төмендегі шолу WLAN үй желісін қосу немесе жою жолын көрсетеді.

WLAN үй желісінің күйі	Әрекет
WLAN үй желісі сақталмаған.	Үйдегі Wi-Fi желісін қосу үшін, қысқаша 📶 басыңыз.
Үйдегі WLAN желісі сақталды.	Басқа құрылғыны жұптау үшін түймесін ұзақ 📶 басыңыз.
Үйдегі WLAN желісі сақталды.	Үйдегі WLAN желісі параметрлерін қалпына келтіру үшін түймесін ұзақ 📶 басып тұрыңыз. Бірнеше секунд күтіп, 📶 жыпылықтай бастағанда, 📶 түймесін қайтадан басып тұрыңыз.

### 11.4 Желі қосылымын өшіру

- ▶ 📶 басып тұрыңыз. Түйме жыпылықтап, дыбыстық сигнал шыққанда, 📶 түймесін қайтадан басып тұрыңыз.
- ✓ WLAN қосылымы өшірілген және желі қосылымдары өшірілген.

**Ескертпе:** Желі қосылымын қайта қосу үшін бөлімін қараңыз.

→ "Үй WLAN желісін қосу немесе жою", Бет 12

### 11.5 Software update (Бағдарламалық жасақтаманы жаңарту)

Бағдарламалық құралды жаңарту функциясы құрылғыдағы бағдарламалық құралды жаңартады, мысалы: оңтайландыру, ақаулықтарды жою, қауіпсіздікке қатысты жаңартулар және қосымша функциялар мен қызметтер үшін.

Міндетті шарт - сіз тіркелген

Home Connect пайдаланушысыз, қосымшаны мобильді құрылғыға орнатып, Home Connect серверге қосылдыңыз.

Как только обновление программного обеспечения будет доступно, вы будете проинформированы через приложение Home Connect и сможете запустить обновление программного обеспечения через приложение. Сәтті жүктеуден соң орнатуды Home Connect қосымшасы арқылы іске қосуыңыз

мүмкін, егер WLAN (WiFi) үй желіде тұрсаңыз. Орнатудың сәтті аяқталғандығы туралы ақпаратты Home Connect қосымшасы арқылы аласыз. Бағдарламаның ағымдағы нұсқасын тиісті тұрмыстық құрылғының құрылғы туралы ақпарат бөліміндегі Home Connect қолданбадан табуға болады.

#### Ескертпелер

- Бағдарламалық жасақтаманы жаңарту екі қадамнан тұрады.
  - Бірінші қадам - жүктеп алу.
  - Екінші қадам - құрылғыға орнату.
- Жүктеу кезінде құралды пайдалануыңызға болады. Бағдарламадағы жеке параметрлер арқылы бағдарламалық жасақтама жаңартуын автоматты ретте да жүктеуге болады.
- Орнату бірнеше минутты алады. Орнату процесінде сіз құрылғыны пайдалана алмайсыз.
- Егер жаңарту қауіпсіздікке тиісті болса, жылдам орнатуды орындау ұсынылады.

### 11.6 Қашықтық диагностика

Қашықтықтан диагностика жасату үшін қызмет көрсету орталығына хабарласқан болсаңыз, құрылғыңыз серверге жалғанған жағдайда олар сіздің құрылғыңызға қашықтықтан жүргізілетін диагностика Home Connect арқылы байланыса алады, ал қашықтықтан жасалатын диагностика қолданушылар елінде қолжетімді.

**Кеңес:** Қосымша ақпарат пен сіздің еліңіздегі қашықтықтан жүргізілетін диагностикаға қосылу жөніндегі нұсқауларды алу үшін, Сервис / Жергілікті веб-сайттағы қолдау: [www.home-connect.com](http://www.home-connect.com) тарауын қараңыз.

### 11.7 Деректеді қорғау

Деректерді қорғау нұсқауларын ескеріңіз.

Құрылғыңыз интернетте негізделген үй желісіне алғашқы рет қосылғанда, құрылғыңыз деректердің төмендегі санаттарын Home Connect серверіне өткізеді (алғашқы тіркелу):

- Бір мәнді құрылғыны тану (құрылғы кілттері мен құрылған Wi-Fi коммуникациялық модульдің MAC мекенжайын қамтитын).
- Wi-Fi коммуникациялық модульдің қауіпсіздік сертификаты (байланысты ақпараттармен қолдау үшін).
- Үй құрылғысының ағымдық бағдарламалық жасақтама мен аппараттық жабдықтау нұсқасы.
- Мүмкін зауыттық параметрлерге оралудың күйі.

Осы алғашқы тіркелу Home Connect функцияларының пайдалануын дайындап Home Connect функцияларын алғашқы рет пайдалануды қалағаныңызда керек болады.

**Ескертпе:** Home Connect функциялары тек Home Connect бағдарламасымен байланыста ғана пайдалы болуын ескеріңіз. Деректерді қорғау туралы ақпаратты Home Connect бағдарламасында шақыру мүмкін.

## 12 Пісіру панелінде негізделген құбыр басқару функциясы

Плита мен ас үй сормасында Home Connect функциясы болса, екі құрылғыны да Home Connect-ге қосып, қолданбадағы нұсқауларды орындаңыз.

#### Ескертпелер

- Бу тарту құбырындағы басқару әрдайым басымдылығы жоғары болады. Мұндай жағдайда

пісіру панелінде орналасқан ауа сору құбырын бір уақытта қатар басқару мүмкін болмайды.

- Бу тарту құбырына Сіз тек қосымша Home Connect арқылы қосыла аласыз.

## 12.1 Пісіру панеліні арқылы сорғышты басқару

Home Connect қолданбасында сорғыштың параметрлерін реттеуге болады.

### Желдеткішті реттеңіз

1. басыңыз.
2. — немесе + арқылы бір параметрді таңдаңыз. Сіз келесі параметрлерді таңдай аласыз:

0	Желдеткіш өшіру
1	Желдеткіш деңгейі 1

2	Желдеткіштің жұмыс істеу режимі 2
3	Желдеткіштің жұмыс істеу режимі 3
Р1	Қарқындылық деңгейі 1
Р2	Интенсивті деңгей 2
Я	Автоматты режим

**Ескертпе:** Сорғыш үлгісіне байланысты қол жетімді.

- ✓ Желдеткіш қосылған.

### Құбыр шамын реттеу

Құбырдың жарығын пісіру панелінің басқару аймағы арқылы қосу және өшіру.

1. Шамдарды қосу үшін түймесін түртіңіз.
2. Шамдарды өшіру үшін түймесін қайта түртіңіз.

## 13 Тазалау және күту

Құрылғыңыздың ұзақ уақыт бойы жұмыс жасауын болдыру үшін, оны мұқият тазалап күтіңіз.

### 13.1 Тазалау құралы

Тиісті тазартқыш құралдарды қызмет көрсету оратылығынан немесе интернет-дүкеннен алуға болады [www.bosch-home.com](http://www.bosch-home.com).

#### БАЙҚА

Сай емес тазалау заттары құрылғының беттерін зақымдауы мүмкін.

- ▶ Щетка немесе өткір қырғыш пайдаланбаңыз.

- ▶ Сабындарды немесе өнеркәсіптік тазалау құралдарын қолданбаңыз.
- ▶ Болаттан жасалған жоңқаны немесе ысқышты қолданбаңыз.
- ▶ Пісіру панелінен қатты тамақ қалдықтарын кетіру үшін пышақ немесе үшкір заттарды пайдаланбаңыз.
- ▶ Шыны және алдыңғы жанарғы панельдері, металл профильдер, әйнек немесе алюминий тақтайшалар арасындағы түйісуді тазарту үшін пышақтарды немесе үшкір заттарды пайдаланбаңыз.
- ▶ Бумен тазарту құрылғыларды пайдаланбаңыз.

### 13.2 Тазалау жөніндегі ұсынымдар

Әр пайдаланудан соң құрылғының барлық бөліктерін тазалаңыз.

**Ескертпе:** Тазалағыш заттарға қатысты нұсқауларды орындаңыз.

→ "Тазалау құралы", Бет 13

Жалпы нұсқаулар:

- Құрылғыны тазаламас бұрын суытыңыз.
- Тазалап болғаннан кейін құрылғының барлық бөліктерін жұмсақ шүберекпен сүртіп, толығымен құрғатыңыз. Пісірудің алдында әлі де су тамшылары немесе қалдық ылғал қалған болса, онда құрылғының беті зақымдалуы мүмкін.
- Құрылғы бөліктерін қайтадан дұрыстап орнатыңыз және беттердің зақымдалмағанына көз жеткізіңіз. → "Танысу", Бет 7

Компоненті	Ұсынылатын тазалау рәсімі	Назар аударыңыз:
Құрылғы беттері	Ысқышпен, сумен және сабынмен тазалаңыз.	<ul style="list-style-type: none"> <li>▪ Төгілген сұйықтықтарды дереу сүртіңіз. Бұл тамақ қалдықтарының күйіп кетуіне жол бермейді.</li> <li>▪ Басқару элементтерін қарапайым тазалау үшін алып тастауға болады. Басқару элементтерінің негізін немесе оның ұстағышын ешқашан шешпеңіз. → "Алынбалы басқару тетіктері", Бет 7</li> <li>Тазалаудан кейін басқару элементтерінің негізі мен ұстағыштың дұрыс орналасуын тексеріңіз.</li> </ul>
Басқару элементтері	Ылғалды ысқыш тәрізді шүберекпен және ыстық шаю ерітіндісімен тазалаңыз.	<ul style="list-style-type: none"> <li>▪ Басқару элементтерін қарапайым тазалау үшін алып тастауға болады. Басқару элементтерінің негізін немесе оның ұстағышын ешқашан шешпеңіз. → "Алынбалы басқару тетіктері", Бет 7</li> <li>▪ Ыдыс жуғышта тазаламаңыз немесе суға батырмаңыз, әйтпесе зақымдалуы мүмкін.</li> <li>▪ Лимон қышқылы, сірке суы, қатты жуғыш заттар немесе шыны керамика тазалағыштар сияқты абразивті немесе каустикалық өнімдерді пайдаланбаңыз.</li> </ul>

Компоненті	Ұсынылатын тазалау рәсімі	Назар аударыңыз:
Тор	<p>Қолмен тазалау:</p> <ul style="list-style-type: none"> <li>Жұмсақ щеткамен немесе сызат қалдырмайтын ысқышпен және сабынды сумен сүртіңіз.</li> </ul> <p>Ыдыс жуғыш машинада тазалау:</p> <ul style="list-style-type: none"> <li>Ең көбі 60 °C температурада тазалаңыз.</li> </ul>	<p>Торларды абайлап шешіп алыңыз.</p> <ul style="list-style-type: none"> <li>Резеңке тығыздағыштардың айналасын абайлап тазалаңыз. Егер резеңке тығыздағыштар түсіп кетсе, тор пісіру панелін сызып тастауы мүмкін.</li> </ul> <p>Ыдыс жуғыш машинада тазалау:</p> <ul style="list-style-type: none"> <li>Ыдыс жуғыш машина өндірушісі ұсынған жуғыш затты қолданыңыз.</li> <li>Торлар өте лас болса, онда оларды алдын ала тазалаңыз.</li> <li>Шаю процесі аяқталғаннан кейін, ыдыс жуғыш машинадан торларды алып шығып, қалған ылғалды сүртіңіз.</li> </ul> <p><b>Кеңес:</b> Қолдану және тазалау кезінде торлардың түсі өзгеруі мүмкін. Түсінің өзгеруі қолдануға әсер етпейді.</p>
Жанарғы → Бет 8	Жұмсақ щеткамен немесе сызат қалдырмайтын ысқышпен және сабынды сумен сүртіңіз.	<ul style="list-style-type: none"> <li>Ыдыс жуатын машинада тазаламаңыз.</li> <li>Жанарғы қақпақтарын шатастырып алмаңыз.</li> <li>Жанарғының қақпағын оттық шығыңқысына шырт етіп енгенше ақырын алға-артқа жылжытыңыз.</li> </ul>
Жанарғы қақпағы	Қатты ластануларды кетіріңіз.	<ul style="list-style-type: none"> <li>Ас содасы мен лимон шырыны немесе сірке су және ұн қосылған пастаны қолданыңыз.</li> <li>Оны 30-60 минутқа қалдырыңыз, содан кейін шайыңыз және жылтыратып сүртіңіз.</li> <li>Тазалаудан кейін жалын қызғылт сары болып көрінеді.</li> </ul>
Термоэлементтер/Тұтандыру білтелері	Кішкене металл емес щеткамен тазалаңыз.	<ul style="list-style-type: none"> <li>Мұқият тазалаңыз. Термоэлементтер мен тұтандыру білтелер өте сезімтал.</li> <li>Термоэлементтер мен тұтандыру білтелерін суламаңыз. Шамадан тыс ылғал болса, жанарғы жанбауы мүмкін.</li> </ul>

## 14 Ақауларды жою

Құрылғыдағы елеусіз ақаулықтарды өз бетіңізбен жоюға болады. Қызмет көрсету орталығына хабарласпас бұрын ақаулықты жою бойынша ақпаратты қарап шығыңыз. Осылайша қажетсіз шығындардың алдын аласыз.

### ⚠ ЕСКЕРТУ – Жарақаттану қаупі!

Тиісті болмаған жөндеулер қауіпті болып табылады.

- ▶ Тек қана білікті мамандар құрылғыны жөндеуі мүмкін.
- ▶ Егер құрылғыда ақау бар болса, қызмет көрсету орталығына хабарласыңыз.  
→ "Сервистік қызмет көрсету", Бет 16

### ⚠ ЕСКЕРТУ – Электрик тоқ соғу қатері бар!

Тиісті болмаған жөндеулер қауіпті болып табылады.

- ▶ Құрылғыдағы жөндеу жұмыстарын тек білікті мамандар орындай алады.
- ▶ Құрылғыны жөндеу үшін тек түпнұсқа бөлшектері ғана пайдаланылуы мүмкін.
- ▶ Осы бұйымның желі кабелі бұзылып зақымданған күйде болса, қауіптердің пайда болуын болдырмау үшін, оның шығарушы немесе техникалық қызмет көрсету орталығының маманы арқылы, немесе осыларға ұқсас арнайы білімі бар адам тарабынан ауыстырылуы қажет.

### 14.1 Функциялық ақаулықтар

Ақаулық	Ақаулардың себебі және оларды жою
Жалпы электр жұмысының ақауы.	<p>Сақтандырғыш зақымдалған.</p> <ul style="list-style-type: none"> <li>▶ Сақтандырғыш шкафында сақтандырғыш жұмыс істегенін тексеріңіз.</li> </ul> <p>Автоматты сақтандырғыш немесе авариялық тоқтан сақтандыру қосқышы іске қосылды.</p> <ul style="list-style-type: none"> <li>▶ Қорғаныс автоматика немесе сақтандырғыш қорабындағы қорғаныс сөндіргіш қондырғысы іске қосылғанына тексеріңіз.</li> </ul> <p>Желілік кабель ашасы розеткаға салынбаған.</p> <ul style="list-style-type: none"> <li>▶ Құрылғыны тоқ желісіне қосыңыз.</li> </ul> <p>Электр қуаты өшкен.</p> <ul style="list-style-type: none"> <li>▶ Бөлме жарықтары немесе басқа құрылғылар бөлмеде жұмыс істеуін тексеріңіз.</li> </ul>

Ақаулық	Ақаулардың себебі және оларды жою
Автоматты от алу істемей жатыр.	<p>Тұтату білтесі мен жанарғы арасындағы кеңістікте тамақ қалдықтары мен дақтар бар.</p> <ul style="list-style-type: none"> <li>▶ Тұтату білтесі мен жанарғы арасындағы кеңістікті тазалаңыз.</li> </ul> <p>Жанарғы бөлшектері ылғал.</p> <ul style="list-style-type: none"> <li>▶ Жанарғы бөлшектерін мұқият құрғатыңыз.</li> </ul> <p>Жанарғы бөлшектері дұрыс орналаспаған.</p> <ul style="list-style-type: none"> <li>▶ Жаңарғының бөлшектері дұрыс орналасқан.</li> </ul> <p>Құрылғы жерге қосылмаған, тиісті ретте қосылмаған немесе жерге қосу кабелі зақымдалған.</p> <ul style="list-style-type: none"> <li>▶ Білікті электршісіне хабарласыңыз.</li> </ul>
Жалын біркелкі жанып тұрған жоқ.	<p>Жанарғы бөлшектері дұрыс орналаспаған.</p> <ul style="list-style-type: none"> <li>▶ Жаңарғының бөлшектері дұрыс орналасқан.</li> </ul> <p>Жанарғының саңылаулары ластанған.</p> <ul style="list-style-type: none"> <li>▶ Жанарғы саңылауларын тазалап, құрғатыңыз.</li> </ul>
Шілтер жалыны қатты немесе тұрақсыз.	<p>Газ құрылғыға тым жоғары қысыммен жетеді.</p> <ol style="list-style-type: none"> <li>1. Құрылғыны өшіріңіз.</li> <li>2. Лицензиясы бар орнату маманына жүгініңіз және газ баллонының немесе сұйылтылған газ резервуарының реттегішін тексеріңіз.</li> </ol> <p><b>Кеңес:</b> Тым жоғары қысымның ықпалынан зақымданудың алдын алу үшін, газ баллонының немесе сұйылтылған газ резервуарының реттегіші істен шыққан жағдайда газ беруді шектейтін немесе өшіретін жоғары қысымнан қорғау сақтандырғышын орнатуға болады.</p>
Газ ағымы қалыпты емес немесе газ шықпай жатыр.	<p>Газ ағыны аралық клапандар арқылы жабылған.</p> <ul style="list-style-type: none"> <li>▶ Аралық клапандарын ашыңыз.</li> </ul> <p>Газ баллоны бос.</p> <ul style="list-style-type: none"> <li>▶ Газ баллонын алмастырыңыз.</li> </ul>
Асханада газдың иісі сезіледі.	<p>Реттегіш ашық тұр.</p> <ul style="list-style-type: none"> <li>▶ Реттегішті жабыңыз.</li> </ul> <p>Газ баллоны тиісті қосылмаған.</p> <ul style="list-style-type: none"> <li>▶ Газ баллоны тиісті қосылғанын тексеріңіз.</li> </ul> <p>Құрылғының газ құбырында саңылау бар.</p> <ol style="list-style-type: none"> <li>1. Басты газ краның жабыңыз.</li> <li>2. Бөлмені желдетіңіз.</li> <li>3. Орнату жөніндегі уәкілетті компанияға дереу хабарласыңыз, оның мамандары газ жүйесін тексеріп, орнату туралы куәлік береді.</li> <li>4. Құрылғыны орнату орнынан немесе құрылғының өзінен газ шықпағанын тексермейінше, оны пайдаланбаңыз.</li> </ol>
Реттегішті босатқаннан кейін жанарғы сөнеді.	<p>Реттегіш жеткілікті деңгейде ұзақ жағылған жоқ.</p> <ol style="list-style-type: none"> <li>1. Тұтатқан соң реттегішті бірнеше секунд басып тұрыңыз.</li> <li>2. Реттегішті қатты қысыңыз.</li> </ol> <p>Жанарғының саңылаулары ластанған.</p> <ul style="list-style-type: none"> <li>▶ Жанарғы саңылауларын тазалап, құрғатыңыз.</li> </ul>
Автоматты тұтану жанбайды және дисплейде <i>E062-</i> , <i>E072-</i> немесе <i>E082-</i> көрсетіледі.	<p>Электроника қызып кетті.</p> <ul style="list-style-type: none"> <li>▶ Электроника қажетті күйге жеткенше салқындағанша жанарғыны өшіріңіз немесе қуаттың ең төмен деңгейінде пісіріңіз.</li> </ul>
Дисплейде <i>E050-</i> , <i>E051-</i> , <i>E070-</i> , <i>E071-</i> , <i>E080-</i> , <i>E081-</i> пайда болады.	<p>Электроникадағы қателік.</p> <ol style="list-style-type: none"> <li>1. Пісіру бетін желіден ажыратыңыз.</li> <li>2. Бірнеше секунд күтіп, содан кейін қайтадан қосыңыз.</li> <li>3. Егер дисплей жанып тұрса, қызмет көрсету орталығына хабарласыңыз.</li> </ol>
Home Connect тиісті ретте істемей жатыр.	<p>Себептері түрлі болуы мүмкін.</p> <ul style="list-style-type: none"> <li>▶ <a href="http://www.home-connect.com">www.home-connect.com</a>-ға кіріңіз.</li> </ul>
Сорғыш контроллері дұрыс жұмыс істемейді.	<p>Сорғышты басқару функциялары қосылмайды.</p> <ul style="list-style-type: none"> <li>▶ Үйдегі Wi-Fi желісін қалпына келтіру және қайта орнату</li> </ul>
<i>E000</i> көрсеткішіндегі анимация	<p>Белгілі бір жағдайларда плита өздігінен техникалық қызмет көрсету тапсырмаларын орындай алады, мысалы, микробағдарламаны жаңарту, оңтайландыру немесе ақаулықтарды жою.</p> <ul style="list-style-type: none"> <li>▶ Әрекеттің аяқталуын күтіңіз және содан кейін ғана пісіру тақтасын қосыңыз.</li> </ul>

## 14.2 Өнім туралы мәліметтерге қол жеткізу

Құрылғыға қатысты кез келген мәселені шешу үшін келесі қадамдарды пайдаланып өнім нөмірін (E), өндіріс нөмірін (FD) және санау нөмірін (Z) анықтаңыз:

**Талап:** Пісіру панелі өшірілуі тиіс.

1. Пісіру панелін қосу үшін тұтқалардың бірін ішке қарай итеріңіз.

2. Келесі 10 секунд ішінде ☉ 4 секунд жанасу.

Өнім туралы мәліметтер	Индикатор
Қызмет көрсету орталығының тізбесі	3 1 1
Бұйымның өндіру нөмірі	FD
Зауыт нөмірі 1	02-
Бұйымның өндіру нөмірі 2	05

- ✓ Алғашқы төрт жарнама өнім туралы ақпаратты береді. Жеке көрсеткіштерді көру үшін ☉ түймесін басыңыз.
3. Мәзірден шығу үшін ☉ басып тұрыңыз.

## 15 Сервистік қызмет көрсету

Құрылғыңызды сатып алғаннан кейін 15 жылға дейін тұтынушыларға қызмет көрсету орталығынан функционалдық маңызды және сақтауға келетін түпнұсқалық құрамдас бөлшектерді ала аласыз. Қосымша ақпарат алу үшін біздің тұтынушыларға қызмет көрсету орталығына хабарласыңыз.

**Ескертпе:** Қызмет көрсету орталығының қызметін пайдалану өндіруші кепілдігінің шарттары бойынша ақысыз болып табылады.

Еліңіздегі кепілдік мерзімі мен кепілдік шарттары туралы толық ақпарат алу үшін қоса берілген қызмет көрсету контактісі мен кепілдік шарттары құжатындағы QR кодын пайдаланыңыз, тұтынушыларға қызмет көрсету орталығына, елдегі сатушыларға хабарласыңыз немесе веб-сайтымызға кіріңіз.

Тұтынушыларға қызмет көрсету орталығының байланыс мәліметтерін QR кодын пайдалану арқылы қоса берілген тұтынушыларға қызмет көрсету контактілері мен кепілдік шарттары құжатында немесе веб-сайтта табуға болады.

Импорттаушы/Сапа шағымдарын қабылдайтын ұйым: ЖШС «BSH Home Appliances (БСХ Хоум Аплайансэс)»,

050040, Қазақстан Республикасы, Алматы қ., Бостандық ауданы, Шағын ауданы КОКТЕМ-1, үй 15А, 5 этаж  
e-mail: ala-infokz@bshg.com  
Құрылғының қызмет ету мерзімі – 7 жыл.  
Ақаулық анықталған жағдайда, Қазақстан Республикасы аумағында 5454 сервистік байланыс орталығына қоңырау шалыңыз (тек ұялы телефондар үшін).  
Испанияда жасалған

### 15.1 Артикул нөмірі (E нөмірі), өндіру нөмірі (ӨК) және реттік нөмір (Ret.№)

Егер сервистік қызмет көрсету орталығына хабарлассаңыз, сізге құрылғының зауыттық тақтайшасындағы өнім нөмірі (E-Nr.), өндіру нөмірі (FD) және реттік нөмірі (Z-Nr.) қажет болады.

Зауыттық тақтайшаны төмендегіде табуға болады:

- құрылғының техникалық төлқұжатында.
- пісіру панелінің төменгі жағында.

Құрылғы деректерін және мүшелер қызметінің нөмірін жылдам қайта табу үшін деректерді жазып алуға болады.

## 16 Кәдеге жарату

### 16.1 Ескі құрылғыны кәдеге жарату

Қоршаған орта үшін қауіпсіз жолмен кәдеге жарату құнды материалдарды қайта өңдеуге мүмкіндік береді.

1. Желіге қосу кабелінің ашасын тартыңыз.
2. Еліге қосу сымын ажыратыңыз.
3. Газ жабу құбыршегін жабыңыз.
4. Құрылғыны қоршаған ортаны сақтайтын жолмен кәдеге жаратыңыз.

Ағымдағы кәдеге жарату жолдары туралы мәліметтерді мамандандырылған дүкеннен және қоғамдық немесе қалалық әкімшіліктен біліп алыңыз.



Бұл тоңазытқыш Электр және электроникалық құралдардың қалдықтарына (WEEE) қатысты 2012/19/EU (EO) Еуропа заңнамасына сәйкес келетін таңбасымен белгіленген. Бұл заңнама Еуропада құралдардың қалдықтарын қайтып алуын және қоршаған ортаны қорғап кәдеге жаратуын реттейді.

## 17 Тегін және ашық бастапқы кодты бағдарламалық жасақтама туралы ақпарат

Аталмыш өнім құқық иелері тегін немесе ашық бастапқы кодты бағдарламалық жасақтама ретінде лицензиялаған бағдарламалық компоненттерді қамтиды. Тиісті лицензия туралы ақпарат тұрмыстық құрылғы жадында сақталған. Тиісті лицензия туралы ақпаратқа,

сондай-ақ Home Connect қолданбасы арқылы қол жеткізуге болады: "Профиль -> Құқықтық нұсқаулар ->

Лицензия туралы ақпарат<sup>1</sup>.<sup>1</sup> Лицензия туралы ақпаратты фирмалық өнімдердің веб-сайтынан жүктеп алуға болады. (Өнім веб-сайтында құрылғыңыздың үлгісін және басқа да құжаттарды іздеңіз.) Оған қоса тиісті ақпаратқа [ossrequest@bshg.com](mailto:ossrequest@bshg.com) эл. поштасы немесе мына мекенжай бойынша сұрау беруге болады: BSH Hausgeräte GmbH, Carl-Wery-Str. 34, D-81739 München. Тиісті бастапқы код сұрау бойынша беріледі.

Сұрауды [ossrequest@bshg.com](mailto:ossrequest@bshg.com) эл. поштасына немесе мына мекенжайға жіберіңіз: BSH Hausgeräte GmbH, Carl-Wery-Str. 34, D-81739 München.  
Тақырып: „OSSREQUEST“  
Сұрауыңызды өңдеу үшін сізге есепшот ұсынылады. Бұл ұсыныс сатып алу күнінен бастап үш жыл ішінде немесе кем дегенде тиісті құрылғы үшін қолдау көрсету және қосалқы бөлшектер ұсынылатын уақыт аралығында жарамды болады.

## 18 Сәйкестік мағлұмдамасы

Осымен BSH Hausgeräte GmbH құрылғының функционалдығы негізгі талаптарға және директиваның басқа тиісті ережелеріне Home Connect сәйкес келеді деп 2014/53/EU мәлімдейді.

RED сәйкестік туралы толық декларацияны Интернеттегі өнім парақшасының қосымша құжаттар алу бетінен [www.bosch-home.com](http://www.bosch-home.com) таба аласыз.



2,4 ГГц диапазоны (2400-2483,5 МГц): макс.100 мВт

5 ГГц диапазоны (5150–5350 МГц + 5470–5725 МГц): макс. 130 мВт

	BE	BG	CZ	DK	KAZ	EE	IE	AQ	ES
	FR	HR	IT	CY	LI	LV	LT	LU	HU
	MT	NL	AT	PL	PT	RO	SI	SK	FI
	SE	NO	CH	TR	IS	UK (NI)			

5 ГГц WLAN (Wi-Fi): тек бөлме ішінде қолдану үшін.

AL	BA	MD	ME	MK	RS	UK	UA
----	----	----	----	----	----	----	----

5 ГГц WLAN (Wi-Fi): тек бөлме ішінде қолдану үшін.

<sup>1</sup> Құрылғы жабдықтылуына сай



## Содержание

1	Безопасность .....	18	11	Home Connect .....	26
2	Предотвращение материального ущерба .....	21	12	Управление вытяжкой, расположенное на варочной панели .....	28
3	Защита окружающей среды и экономия .....	21	13	Очистка и уход .....	28
4	Знакомство с прибором .....	22	14	Устранение неисправностей .....	29
5	Перед первым использованием .....	23	15	Сервисная служба .....	31
6	Обновление ПО .....	23	16	Утилизация .....	32
7	Принадлежность .....	24	17	Информация по свободно распространяемому и открытому программному обеспечению ..	32
8	Стандартное управление .....	24	18	Сертификат соответствия .....	32
9	Кухонная посуда .....	25			
10	Советы по установкам для варки .....	26			

## 1 Безопасность

Соблюдайте следующие указания по технике безопасности.

### 1.1 Общие указания

- Внимательно прочитайте данное руководство.
- Сохраните инструкцию и информацию о приборе для дальнейшего использования или для передачи следующему владельцу.
- В случае обнаружения повреждений, связанных с транспортировкой, не подключайте прибор.

### 1.2 Использование по назначению

Безопасность эксплуатации гарантируется только при квалифицированной установке с соблюдением инструкции по монтажу. За правильность установки ответственность несёт установщик.

#### **ОСТОРОЖНО – Опасность травмирования!**

Этот прибор служит только для приготовления пищи.

- ▶ Его запрещено использовать в других целях, например, для обогрева помещений.

Используйте прибор только:

- для приготовления блюд и напитков.
- под присмотром. Необходимо постоянно контролировать кратковременный процесс приготовления пищи.

- в бытовых условиях и в домашнем хозяйстве.
- на высоте не более 2000 м над уровнем моря.

Не используйте прибор:

- на лодках и в автомобилях.
- в качестве обогревателя помещения.
- с внешним таймером или пультом дистанционного управления.
- вне помещений

Для переоборудования прибора на другой вид газа вызовите сервисную службу.

### 1.3 Ограничение круга пользователей

Данный прибор может использоваться детьми в возрасте от 8 лет и старше, а также лицами с ограниченными физическими, сенсорными или умственными способностями или с недостатком опыта и/или знаний, если они находятся под присмотром или после получения указаний по безопасному использованию прибора и после того, как они осознали опасности, связанные с неправильным использованием. Детям запрещено играть с прибором. Очистку и обслуживание прибора запрещается выполнять детям; это разрешается только детям старше 15 лет под надзором взрослых. Не допускайте детей младше 8 лет к прибору и его сетевому проводу.

## 1.4 Безопасная эксплуатация

### ⚠ ПРЕДУПРЕЖДЕНИЕ – Опасность взрыва!

Утечка газа может привести к взрыву.

**ПОВЕДЕНИЕ ПРИ НАЛИЧИИ ЗАПАХА ГАЗА ИЛИ НЕИСПРАВНОСТЕЙ НА ГАЗОПРОВОДЕ**

- ▶ Сразу же перекрыть подачу газа или закрыть вентиль газового баллона.
- ▶ Сразу же затушить открытый огонь и потушить сигареты.
- ▶ Не пользоваться больше выключателями света и бытовых приборов.
- ▶ Не вынимать штепсельные вилки из розеток.
- ▶ Не пользоваться в помещении стационарным или мобильным телефоном.
- ▶ Открыть окна и хорошо проветрить помещение.
- ▶ Позвонить в сервисную или газовую службу.

Утечка газа может привести к взрыву.

Небольшие объемы газа могут накапливаться и воспламеняться на протяжении длительного времени.

- ▶ Если прибор не используется в течение длительного времени, закрыть предохранительный кран на линии подачи газа.

Утечка газа может привести к взрыву.

Если баллон со сжиженным газом находится не в вертикальном положении, то сжиженный пропан-бутан может попасть в прибор. При этом из горелок может вырваться сильное пламя. Некоторые части прибора могут повредиться и со временем стать негерметичными из-за неконтролируемого выхода газа.

- ▶ Баллоны со сжиженным газом всегда следует держать в вертикальном положении.

### ⚠ ПРЕДУПРЕЖДЕНИЕ – Опасность отравления!

Использование газовой плиты ведет к выработке тепла, влажности и продуктов сгорания в помещении, в котором она установлена. Убедитесь, что кухня хорошо проветривается, особенно при использовании прибора.

- ▶ При долгом интенсивном использовании прибора может потребоваться дополнительная вентиляция, например увеличение мощности механической вентиляции (при наличии), или дополнительная вентиляция для безопасного вывода продуктов сгорания наружу в уличный воздух. Дополнительная вентиляция также обеспечит обмен воздуха в помещении.
- ▶ Для обеспечения дополнительной вентиляции проконсультируйтесь со специалистом перед установкой.

### ⚠ ПРЕДУПРЕЖДЕНИЕ – Опасность пожара!

Приготовление блюд на панелях с добавлением жира или масла без присмотра может быть опасным и привести к возникновению пожара.

- ▶ Всегда следите за горячими маслами и жирами.
- ▶ Не пытайтесь тушить огонь водой, выключите прибор, а затем затушите пламя, например накрыв крышкой или пламегасящим покрывалом.

Прибор становится очень горячим.

- ▶ Не ставьте легковоспламеняющиеся предметы на варочную панель или в непосредственной близости от неё.
- ▶ Не кладите предметы на варочную панель. Прибор нагревается.

Прибор нагревается.

- ▶ Ни в коем случае не хранить легковоспламеняющиеся предметы или аэрозольные баллончики в ящиках под варочной панелью.
- ▶ Ни в коем случае не храните и не используйте легковоспламеняющиеся предметы, напр., аэрозольные баллончики или чистящие средства под прибором или в непосредственной близости от него.

Крышка варочной панели может привести к несчастным случаям, например, к перегреву прибора, возгоранию или к растрескиванию материала.

- ▶ Не использовать крышку варочной панели. Включенная газовая конфорка, если на ней не установлена посуда, производит очень много тепла. Расположенная над ней вытяжка может быть повреждена или может воспламениться.

- ▶ Включайте газовую конфорку только при установленной посуде.

При сильном нагреве прибора текстильные изделия и другие предметы могут вспыхнуть.

- ▶ Текстильные изделия, напр., одежду или шторы держать вдали от пламени.
- ▶ Ни в коем случае не касаться пламени.
- ▶ Не класть на прибор, рядом с ним или за ним легковоспламеняющиеся предметы, такие как кухонные полотенца или журналы.

Утечка газа может привести к возгоранию.

- ▶ Если по истечении 10 секунд горелка не зажглась, поверните регулятор в нулевое положение и откройте дверь или окно в помещении. Выждите не менее минуты, прежде чем зажечь горелку еще раз.
- ▶ Если пламя самопроизвольно погасло во время работы, поверните регулятор в нулевое положение. Выждите не менее минуты, прежде чем зажечь горелку еще раз.

При эксплуатации горелки со слишком большой мощностью температура сильно повышается. Легковоспламеняющиеся материалы могут загореться. Индикация уровня мощности на дисплее может отличаться от индикации уровня мощности, установленной регулятором. Индикация уровня мощности на дисплее служит лишь в качестве дополнительной информации.

▶ Всегда устанавливайте уровень мощности в соответствии со значением на регуляторе.

Продукты могут воспламениться.

▶ Необходимо контролировать процесс приготовления. Даже если процесс приготовления является непродолжительным, требуется постоянный контроль.

### ⚠ ПРЕДУПРЕЖДЕНИЕ – Опасность ожога!

Детали могут нагреваться в процессе эксплуатации.

▶ Не подпускайте маленьких детей к прибору. Защитные решетки варочной панели могут стать причиной несчастного случая.

▶ Не используйте защитные решетки для варочной панели.

Пустая посуда, установленная на включенные газовые конфорки, становится очень горячей.

▶ Никогда не ставьте на включенную конфорку пустую посуду.

Во время работы прибор сильно нагревается.

▶ Перед очисткой дайте прибору остыть.

### ⚠ ПРЕДУПРЕЖДЕНИЕ – Опасность поражения электрическим током!

При неквалифицированном ремонте прибор может стать источником опасности.

▶ Ремонтировать прибор разрешается только квалифицированным специалистам.

▶ Для ремонта прибора можно использовать только оригинальные запчасти.

▶ Во избежание опасностей замена поврежденного сетевого кабеля данного прибора может быть выполнена только производителем или авторизованной им сервисной службой либо лицом, имеющим аналогичную квалификацию.

Поврежденный прибор или поврежденный сетевой кабель являются источником опасности.

▶ Категорически запрещается эксплуатировать поврежденный прибор.

▶ Запрещается тянуть за сетевой кабель, чтобы отсоединить прибор от сети электропитания. Вынимайте из розетки вилку сетевого кабеля.

▶ В случае повреждения прибора или сетевого кабеля немедленно выньте вилку сетевого кабеля из розетки или отключите

предохранитель в блоке предохранителей и перекройте подачу газа.

▶ Обратитесь в сервисную службу.

→ Страница 31

Проникшая в прибор влага может стать причиной поражения током.

▶ Не используйте для очистки прибора пароочистители или очистители высокого давления.

Изоляция кабеля может расплавиться в случае контакта с горячими частями прибора.

▶ Следить за тем, чтобы сетевой кабель не соприкасался с горячими частями электроприборов.

### ⚠ ПРЕДУПРЕЖДЕНИЕ – Опасность травмирования!

Неисправности или повреждения прибора, а также некомпетентный его ремонт опасны.

▶ Не включайте неисправный прибор.

▶ Если прибор неисправен, вынуть вилку сетевого провода из розетки или отключить предохранитель в блоке предохранителей, перекрыть подачу газа и вызвать специалиста сервисной службы.

▶ Ремонтировать прибор и заменять поврежденные газопроводы разрешается только квалифицированным специалистам.

Трещины или сколы стеклянной панели могут привести к травмированию.

▶ Немедленно выключите все горелки и электронагревательные элементы и отключите прибор от электросети.

▶ Перекройте подачу газа.

▶ Не касайтесь поверхности прибора

▶ Не пользуйтесь прибором.

▶ Вызовите специалиста сервисной службы.

Стекло может треснуть вследствие сильных колебаний температуры.

▶ Не используйте сковороды-гриль, глиняные горшки и т. д. на полной мощности в течение длительного времени.

▶ Избегайте сквозняков и не проливайте холодные жидкости на варочную панель при эксплуатации.

Кухонная посуда неподходящего размера, поврежденная или неправильно установленная посуда может стать причиной тяжелых травм.

▶ Учитывать указания в отношении посуды.

При включении горелки на свечах поджига образуются искры.

▶ Ни в коем случае не дотрагивайтесь до свечей поджига во время зажигания горелки.

Если кнопка управления не поворачивается или держится слишком слабо, ее нельзя использовать.

- ▶ Обратитесь в сервисную службу для ремонта или замены кнопки управления.

Прибор с треснувшей или разбитой поверхностью может стать причиной резаных ран.

- ▶ Не используйте прибор с треснувшей или разбитой поверхностью.

#### **⚠ ПРЕДУПРЕЖДЕНИЕ – Опасность: магнетизм!**



Внимание, магнитное поле!



Опасность для лиц с кардиостимуляторами

В основании элемента управления и в элементах управления используются постоянные магниты. Они могут воздействовать на электрон-

ные медицинские трансплантаты, например, кардиостимуляторы или инсулиновые помпы.

- ▶ Лица с электронными имплантатами должны соблюдать минимальное расстояние 10 см до основания элемента управления и элементов управления.
- ▶ Не носите основания элемента управления и элементы управления близко к телу.

#### **⚠ ПРЕДУПРЕЖДЕНИЕ – Опасность удушья!**

Дети могут завернуться в упаковочный материал или надеть его себе на голову и задохнуться.

- ▶ Не подпускайте детей к упаковочному материалу.
- ▶ Не позволяйте детям играть с упаковочным материалом.

Дети могут вдохнуть или проглотить мелкие детали, в результате чего задохнуться.

- ▶ Не подпускайте детей к мелким деталям.
- ▶ Не позволяйте детям играть с мелкими деталями.

## 2 Предотвращение материального ущерба

### **ВНИМАНИЕ**

Воздействие высокой температуры может привести к повреждениям находящихся рядом приборов и мебели. При длительной эксплуатации прибора образуется тепло и повышается влажность.

- ▶ Откройте окно или включите вытяжную систему с выходом из помещения на улицу.

Излишняя аккумуляция тепла может повредить прибор.

- ▶ Не используйте две горелки или несколько источников тепла для разогревания одного предмета посуды.
- ▶ Не используйте сковороды-гриль, глиняные горшки и т. д. на полной мощности в течение длительного времени.

Излишняя аккумуляция тепла может повредить элементы управления.

- ▶ Не ставьте посуду большого размера на горелки рядом с регуляторами.

Неправильное расположение регуляторов приводит к функциональным неисправностям.

- ▶ Если прибор не используется, регуляторы всегда должны быть повернуты в нулевое положение.

Неосторожное обращение с посудой может повредить поверхности прибора.

- ▶ Осторожно обращайтесь с посудой, находящейся на варочной панели.
- ▶ Не кладите тяжелые предметы на варочную панель. Передвигая посуду, можно поцарапать стеклянную поверхность.

- ▶ При перемещении посуды поднимайте её.

Падение твердых или острых предметов на варочную панель может привести к её повреждению.

- ▶ Не допускайте падения твердых или острых предметов на варочную панель.
- ▶ Не ударяйте края варочной панели.

Соль, сахар или песок с овощей при попадании на варочную панель царапают стекло.

- ▶ Не используйте варочную панель в качестве полки или рабочего стола.

Карамелизированный сахар или продукты с высоким содержанием сахара могут повредить стекло.

- ▶ Сразу же удаляйте остатки пищи специальным скребком для стеклянных поверхностей.

## 3 Защита окружающей среды и экономия

### 3.1 Как экономить электроэнергию

При соблюдении этих указаний прибор будет расходовать меньше энергии.

Выбирайте конфорку, подходящую к размеру кастрюли. Размещайте кухонную посуду по центру конфорки.

**Рекомендация:** Производители посуды часто указывают диаметр верхнего края кастрюли. Он часто больше диаметра дна.

- ✓ Неподходящая кухонная посуда или не полностью закрытые конфорки ведут к избыточному потреблению электроэнергии.

Закрывайте кастрюли подходящими крышками.

- ✓ При приготовлении в посуде без крышки прибор потребляет значительно больше электроэнергии.

Приподнимайте крышку как можно реже.

- ✓ Когда вы приподнимаете крышку, теряется много энергии.

Используйте стеклянные крышки.

- ✓ Сквозь стеклянную крышку можно увидеть содержимое кастрюли, не поднимая крышку.

Используйте посуду, соответствующую объему продуктов.

- ✓ Для нагрева посуды большого размера с небольшим объемом содержимого потребуется больше электроэнергии.

При приготовлении наливайте немного воды.

- ✓ Чем больше воды налито в посуду, тем больше электроэнергии требуется для разогрева.

Заблаговременно выполняйте переключение на более низкий уровень мощности.

- ✓ При слишком высокой ступени нагрева конфорки напрасно расходуется много электроэнергии.

### 3.2 Утилизация упаковки

Упаковочные материалы экологически безопасны и могут использоваться повторно.

- Утилизируйте отдельные части, предварительно рассортировав их.

## 4 Знакомство с прибором

### 4.1 Регулятор

Мощность пламени можно регулировать пошагово, устанавливая различные ступени нагрева, с помощью регуляторов.

Элементы управления загораются, если вы находитесь в положении, которое отличается от положения символа о.

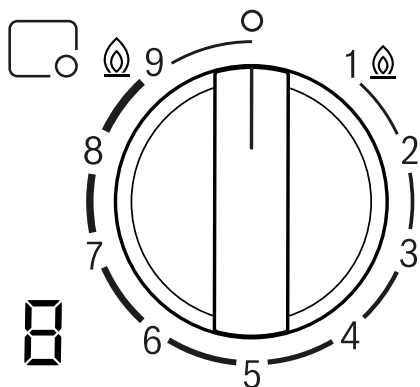

□	Каждая горелка управляется соответствующим регулятором.
о	Горелка выкл.
⦿ 9	Максимальная мощность и электрический поджиг горелки.
1 ⦿	Минимальная мощность.

Индикация на дисплее	Значение
⚡	Электрический поджиг.
9-1	Ступени нагрева конфорок.
⦿	Горелка выкл.
н	Остаточное тепло. Горелка и элементы, расположенные рядом с ней, очень горячие.
h	Остаточное тепло. Горелка и элементы, расположенные рядом с ней, горячие.

### Съемные регуляторы

Вы можете снять регуляторы с прибора.

Регулятор [a] примагничивается к основанию [b].

Переместите регулятор вверх.

**Примечание:** Запрещено снимать основание [b] и держатель [c] регулятора. Только специалист сервисной служ-

бы может повторно устанавливать основание и держатель регулятора.

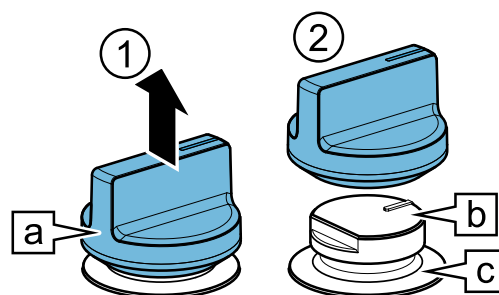

Чтобы зафиксировать регулятор, верните его в исходное положение нажатием.

**Рекомендация:** Магниты могут повредить магнитные носители данных и помешать работе телевизоров и мониторов. Держите магнитные носители данных, например, кредитные карты или другие карты с магнитными полосами, телевизоры и мониторы, вдали от регулятора прибора.

### Горелка Dualwok с широким охватом пламени

С горелкой Dualwok с широким охватом пламени вы можете управлять внутренним и внешним пламенем независимо друг от друга.

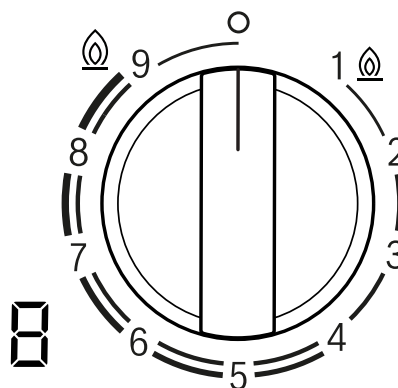

Ступень нагрева конфорки	Значение
9	Максимальная мощность внутреннего и внешнего пламени.
4	Минимальная мощность внешнего пламени, максимальная мощность внутреннего пламени.
3	Максимальная мощность внутреннего пламени.
1	Минимальная мощность внутреннего пламени.

## 4.2 Сенсорное поле

Варочная панель имеет сенсорную панель с датчиками и индикацией дополнительных функций. Чтобы включить эту панель, нажмите один из регуляторов внутрь.

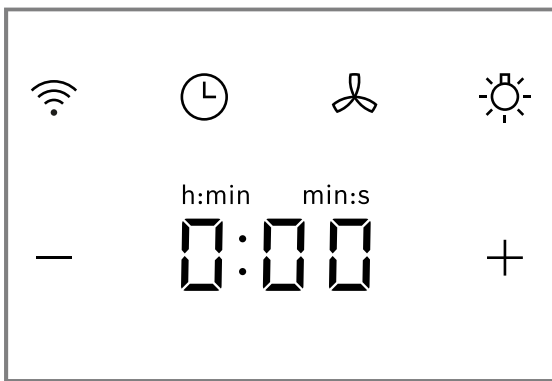

Кнопка / индикация	Значение
Wi-Fi	Возможность подключения
⌚	Бытовой таймер
🌀	Функция управления вентилятором
💡	Подсветка вытяжки
🕒	Режим вентиляции / время таймера
— +	Поля установки

## 4.3 Газовая горелка

Здесь приведен обзор составных частей горелки.

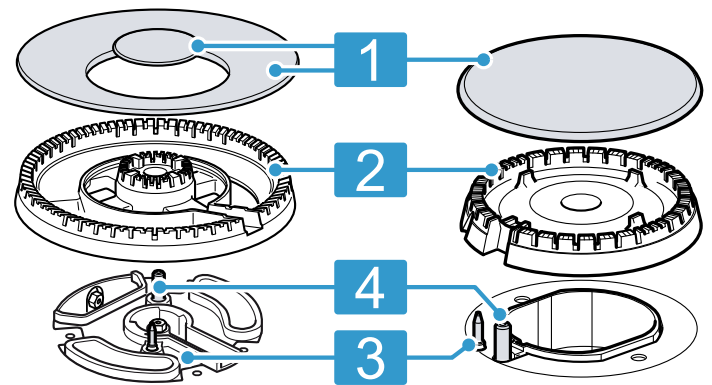

- 1 Крышка горелки
- 2 Корпус горелки
- 3 Термоэлемент для контроля пламени
- 4 Свеча поджига

## 4.4 Решётки

Правильно установите решетки. → *Страница 2*  
Установите посуду на решётку соответствующим образом. Никогда не устанавливайте посуду прямо на горелку.

Всегда осторожно снимайте решётки. При перемещении одной решётки можно сдвинуть и находящиеся рядом решётки.

**Рекомендация:** Вы можете удалить остатки металла на решётке после перемещения посуды, тщательно очистив решётку.

→ *"Очистка и уход", Страница 28*

# 5 Перед первым использованием

Выполните установки для первого ввода в эксплуатацию. Очистите прибор и аксессуары.

## 5.1 Установка Home Connect

При первом включении прибора на дисплеях включается анимация . По окончании анимации нажмите переключатель, чтобы начать настройку подключения к

домашней сети. На панели управления на несколько секунд тускло загорается символ .

Для запуска подключения к Home Connect коротко коснитесь и соблюдайте указания, приведенные в главе . → *"Home Connect", Страница 26*

Для завершения установки выключите варочную панель. Вы также можете выполнить установку Home Connect в другое время.

# 6 Обновление ПО

Когда прибор подключен к Home Connect, можно получить доступ к некоторым функциям после обновления программного обеспечения.

Более подробная информация о доступности дополнительных функций представлена на веб-сайте [www.bosch-home.com](http://www.bosch-home.com)



## 7 Принадлежность

Принадлежности можно приобрести через сервисную службу или через интернет-магазин. Используйте только оригинальные принадлежности, так как они в точности подходят к вашему прибору.

Принадлежности относятся к конкретным приборам. Поэтому при покупке всегда указывайте точное обозначение (номер E) вашего прибора. → *Страница 31*

Информацию о том, какие принадлежности предлагаются для вашего прибора, вы можете найти в нашем каталоге, в онлайн-магазине или запросить в сервисной службе.

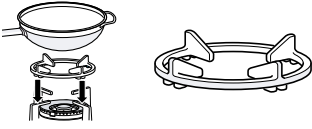
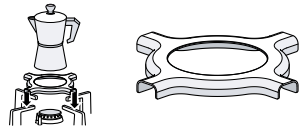
[www.bosch-home.com](http://www.bosch-home.com)

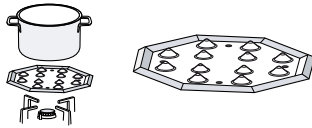
Принадлежности		Эксплуатация
Дополнительная решётка Wok		<ul style="list-style-type: none"> <li>Используйте только для горелки с широким охватом пламени.</li> <li>Всегда используйте посуду с выпуклым дном.</li> <li>Рекомендуется для увеличения срока службы прибора.</li> </ul>
Дополнительная решётка для кофеварки		<ul style="list-style-type: none"> <li>Используйте только для горелки с установленной минимальной мощностью.</li> <li>Используйте с посудой диаметром менее 12.</li> </ul>
Simmer Cap		<ul style="list-style-type: none"> <li>Установите крышку экономичной горелки.</li> <li>Используйте только на самой низкой мощности горелки.</li> <li>Всегда ставьте посуду на решётку, никогда не ставьте её прямо на горелку Simmer Cap.</li> </ul>
Панель для медленного кипения		<ul style="list-style-type: none"> <li>Используйте для приготовления на медленном огне.</li> <li>Ставьте на решетку выемками вверх, ни в коем случае не на горелку.</li> <li>Используйте экономичную или полубыструю горелку. Если у вас несколько полубыстрых горелок, используйте заднюю горелку.</li> </ul>

## 8 Стандартное управление

### 8.1 Зажигание газовой горелки

На варочной панели предусмотрена функция автоматического поджига горелки.

#### **⚠ ПРЕДУПРЕЖДЕНИЕ – Опасность пожара!**

Утечка газа может привести к возгоранию.

- ▶ Если по истечении 10 секунд горелка не зажглась, поверните регулятор в нулевое положение и откройте дверь или окно в помещении. Выждите не менее минуты, прежде чем зажечь горелку еще раз.
- ▶ Если пламя самопроизвольно погасло во время работы, поверните регулятор в нулевое положение. Выждите не менее минуты, прежде чем зажечь горелку еще раз.

#### **ВНИМАНИЕ**

Если установить регулятор прямо между положениями 0 и 1, это может стать причиной неисправности.

- ▶ Поэтому никогда не поворачивайте из положения 0 сразу в положение 1 и наоборот.

1. Нажмите регулятор выбранной горелки и поверните его против часовой стрелки до максимального уровня мощности. При этом удерживайте регулятор нажатым.
- ✓ Все горелки производят искры, и пламя загорается на выбранной горелке. На дисплее появляется 'r'.
2. Подождите несколько секунд и отпустите регулятор. → *"Система защиты", Страница 25*
3. Поверните регулятор на нужный уровень.
4. Если поджиг не осуществляется, переведите регулятор в положение «Выкл» и повторите описанные выше шаги. В этот раз удерживайте регулятор нажатым в течение более длительного времени (до 10 секунд).

#### **Примечание**

Соблюдайте следующую информацию, чтобы обеспечить правильную работу прибора:

- Детали горелки → *Страница 23* и решетка → *Страница 23* должны быть установлены правильно.
- Не заменяйте крышку горелки.
- Для правильного горения пламени отверстия и канавки горелки должны быть чистыми. → *"Рекомендации по очистке", Страница 28*

## 8.2 Система защиты

Система безопасности (термоэлемент) предотвращает подачу газа, если горелки случайно погаснут. Чтобы зажечь горелку, вам нужно активировать систему, которая запускает подачу газа.

1. Зажгите горелку, не отпуская регулятор.
- ✓ Вспыхивает пламя.
2. Удерживайте регулятор полностью нажатым ещё 4 секунды.

## 8.3 Зажигание газовой горелки вручную

При отключении электроэнергии вы можете зажечь горелку вручную.

1. Нажмите регулятор выбранной горелки и поверните его против часовой стрелки до максимального уровня мощности.
2. Держите зажигалку или пламя (зажигалки, спички и т. д.) возле горелки.

## 8.4 Выключение горелки

- ▶ Поверните регулятор в положение 0.
- ✓ На индикаторе появляется  $\text{E}$ . Индикатор остаточного тепла появляется через несколько секунд.

## 8.5 Нормальное состояние прибора при работе

Следующие состояния являются нормальными при работе прибора:

- Легкое шипение зажженной горелки.
- Специфические запахи при первом использовании. Эти запахи исчезнут через некоторое время.
- Пламя оранжевого цвета. Это происходит из-за наличия пыли в воздухе в помещении, пролитой жидкости и т. д.
- Хлопающий звук через несколько секунд после выключения горелки. Это говорит об активации системы безопасности.

→ "Система защиты", Страница 25

## 8.6 Бытовой таймер

Используя данную функцию, можно установить таймер.

### Включение таймера

1. Нажмите  $\text{E}$ .
2. С помощью + или – выберите требуемое время.
3. Коснитесь  $\text{E}$  для подтверждения.
- ✓ Начинается отсчет времени.
- ✓ По истечении времени раздаётся звуковой сигнал и начинают мигать индикаторы.

### Изменение или выключение таймера обратного отсчета

1. Нажмите  $\text{E}$ .
2. Чтобы отключить функцию, измените время приготовления или установите  $\text{E:00}$ .

# 9 Кухонная посуда

Следующие указания помогут вам сэкономить электроэнергию и избежать повреждения посуды.

## 9.1 Подходящая посуда

Используйте посуду только подходящего диаметра. Посуда не должна выступать за пределы варочной панели. Не ставьте небольшую посуду на большие горелки. Пламя не должно касаться боковых стенок посуды.

Газовая горелка	Минимальный диаметр дна посуды (см)	Максимальный диаметр дна посуды (см)
Горелка Wok с широким охватом пламени	22	30
Газовая горелка повышенной мощности	20	26
Стандартная газовая горелка	14	22
Экономичная газовая горелка	12	20

Посуду с выпуклым дном используйте только для горелки с широким охватом пламени.

- Варочная панель должна иметь горелку с широким охватом пламени и дополнительную решетку Wok.
- Дополнительная решетка Wok должна быть правильно установлена.

→ "Принадлежность", Страница 24

## 9.2 Использование кухонной посуды

Выбор и установка кухонной посуды влияют на безопасность и энергоэффективность вашего прибора.

→ "Как сэкономить электроэнергию", Страница 21

### ПРЕДУПРЕЖДЕНИЕ – Опасность пожара!

Легковоспламеняющиеся детали могут загореться.

- ▶ Расстояние между посудой и воспламеняющимися деталями кухонного оборудования должно составлять не менее 50 мм.

Не используйте деформированную посуду. Используйте посуду с плоским толстым дном.

Деформированная посуда неустойчиво стоит на варочной панели и может опрокинуться.

Ставьте посуду точно по центру горелки. Если посуда расположена не по центру горелки, она может опрокинуться.

Ставьте посуду на решетку соответствующим образом. Посуда может опрокинуться, если поставить ее прямо на горелку.

## 10 Советы по установкам для варки

С помощью регуляторов прибора можно плавно регулировать уровень мощности пламени от 1 до 9. Время приготовления и уровень мощности зависят от вида, веса и качества продуктов, вида используемого газа, а также от материала посуды.

### Рекомендации

- Советы по приготовлению блюд
  - При приготовлении супов, кремов, чечевицы или нута, одновременно загрузите все ингредиенты в посуду.
  - При жарении на сковороде сначала добавьте масло. В процессе приготовления поддерживайте постоянную температуру и при необходимости отрегулируйте уровень мощности. При приготовлении нескольких порций дождитесь, пока снова будет достигнута температура приготовления. Регулярно переворачивайте продукты.
- Чтобы сократить время приготовления:
  - Используйте скороварку для приготовления кремов и блюд из бобовых. Соблюдайте инструкции производителя при использовании скороварки.
  - Добавляйте макароны, рис или картофель в кипящую воду. Затем отрегулируйте уровень мощности для продолжения варки.
  - При приготовлении риса и картофеля используйте крышку.

Степень нагрева конфорки	Приготовление блюд
9	<ul style="list-style-type: none"> <li>■ Кипячение воды</li> <li>■ Приготовление на водяной бане: бисквит, пудинг и хлебный пудинг.</li> <li>■ Приготовление при высокой температуре: блюда азиатской кухни.</li> </ul>

Степень нагрева конфорки	Приготовление блюд
7-9	<ul style="list-style-type: none"> <li>■ Начало приготовления: макароны, супы, кремы, паэлья, блюда из бобовых, молочный рис.</li> <li>■ Жарение во фритюре (в масле): овощи в темпуре, крокеты, картофель фри, картофельный омлет, шницель, замороженные продукты, выпечка.</li> <li>■ Жарение в небольшом количестве масла: омлет по-французски, стейк, бефстроганов.</li> <li>■ Жарение, обжаривание: овощи, мясо.</li> </ul>
4-6	<ul style="list-style-type: none"> <li>■ Продолжение приготовления: макароны, супы, кремы, паэлья, блюда из бобовых, молочный рис.</li> <li>■ Жарение во фритюре (в небольшом количестве масла): шницели по-гамбургски, сосиски, лосось на гриле, фрикадельки.</li> <li>■ Густой суп, тушеное мясо: рагу, гуляш, рататуй.</li> <li>■ Приготовление при средней температуре: сырный соус, бешамель, паста карбонара, паста неаполитана, пудинг, блины.</li> <li>■ Размораживание: замороженные продукты.</li> </ul>
1-3	<ul style="list-style-type: none"> <li>■ Завершение приготовления: рис, паэлья, блюда из бобовых, молочный рис.</li> <li>■ Приготовление на пару: рыба, овощи.</li> <li>■ Поддержание в горячем состоянии и разогревание: готовые блюда.</li> </ul>
1	<ul style="list-style-type: none"> <li>■ Растапливание: масло, шоколад, желатин, мед, карамель.</li> </ul>

## 11 Home Connect

Этот прибор поддерживает работу в сети. Соедините прибор с мобильным устройством, чтобы управлять функциями прибора через приложение Home Connect и контролировать текущее рабочее состояние. Сервис Home Connect доступен не во всех странах. Возможность использования функции Home Connect зависит от наличия сервиса Home Connect в вашей стране. Информацию об этом вы найдете здесь: [www.home-connect.com](http://www.home-connect.com).

Приложение Home Connect поможет вам пройти весь процесс регистрации. Следуйте инструкциям и соблюдайте указания, приведенные в приложении Home Connect.

### Указания

- Соблюдайте изложенные в данной инструкции правила техники безопасности, в том числе при управлении прибором через приложение Home Connect.  
→ "Безопасность", Страница 18

- Приоритетным является управление непосредственно на самом приборе. В этом случае одновременное управление через приложение Home Connect невозможно.
- При работе в сети прибор потребляет не более 2 Вт в режиме ожидания.

### 11.1 Установка Home Connect

#### Требования

- Прибор должен быть подключен к сети электропитания и включен.
- У вас есть мобильное устройство с установленной актуальной версией операционной системы iOS или Android, например смартфон.
- Место установки прибора находится в радиусе действия домашней сети WLAN (Wi-Fi).

- Мобильное устройство и прибор находятся в радиусе действия сигнала WLAN вашей домашней беспроводной сети.

1. Сканируйте следующие QR-коды.



Используйте QR-код для установки приложения Home Connect и подключения своего прибора.

2. Следуйте указаниям в приложении Home Connect.





## 11.2 Символ WLAN

Индикация WLAN на панели управления меняется в зависимости от статуса и качества подключения, а также от доступности сервера Home Connect.



Статус 	Описание
Горит постоянно на средней яркости.	Сетевое подключение не сохранено. Готовность к добавлению сети WLAN.
Мигает на средней яркости.	<ul style="list-style-type: none"> <li>▪ Готовность к сопряжению прибора.</li> <li>▪ Начало деактивации.</li> </ul>
Горит постоянно на полной яркости.	Сетевое подключение сохранено и сеть Wi-Fi активна.
Мигает на полной яркости.	Сетевое подключение установлено.
Выключен.	Прибор выключен.

## 11.3 Добавление или удаление домашней сети WLAN

В следующем обзоре показано, как добавить или удалить домашнюю сеть WLAN.

Статус домашней сети WLAN	Процедура
Домашняя сеть WLAN не сохранена.	Для добавления домашней сети WLAN однократно нажмите  .
Домашняя сеть WLAN сохранена.	Для подключения другого прибора нажмите и удерживайте  .
Домашняя сеть WLAN сохранена.	Для сброса установок домашней сети WLAN нажмите и удерживайте  . Подождите несколько секунд, когда замигает  , затем снова нажмите и удерживайте  .

## 11.4 Деактивация сетевого подключения

- ▶ Нажмите и удерживайте . Когда кнопка начнет мигать и прозвучит сигнал, еще раз нажмите и удерживайте .
- ✓ Подключение к сети WLAN деактивировано и сетевые разъемы отключены.

**Примечание:** Для повторной активации сетевого подключения см. .

→ "Добавление или удаление домашней сети WLAN", Страница 27

## 11.5 Обновление программного обеспечения

Функция обновления ПО позволяет актуализировать программное обеспечение прибора, например, для оптимизации, устранения ошибок, установки важных обновлений системы безопасности, а также для установки дополнительных функциональных обновлений и технического обслуживания.

Для этого вы должны быть зарегистрированным пользователем Home Connect, иметь установленное на мобильном устройстве приложение и подключиться к серверу Home Connect.

Как только обновление программного обеспечения будет доступно, вы будете проинформированы через приложение Home Connect и сможете запустить обновление программного обеспечения через приложение. После успешной загрузки можно запустить установку через приложение Home Connect, если вы находитесь в домашней сети WLAN (Wi-Fi). Об успешном окончании установки вы получите информацию через приложение Home Connect.

Текущую версию программного обеспечения можно найти в приложении Home Connect в разделе «Информация об устройстве» соответствующего бытового прибора.

### Указания

- Обновление ПО выполняется в два этапа.
  - На первом этапе выполняется загрузка ПО.
  - На втором этапе ПО устанавливается на ваш прибор.
- В процессе загрузки данных можно продолжать пользоваться прибором. В зависимости от индивидуальных настроек в приложении обновленную версию ПО можно также загрузить автоматически.
- Установка занимает несколько минут. В процессе установки вы не сможете пользоваться прибором.
- Важные для безопасности обновления версии ПО рекомендуются устанавливать как можно скорее.

## 11.6 Дистанционная диагностика

В случае вашего обращения с запросом, сервисная служба может получить доступ к вашему прибору посредством дистанционной диагностики Home Connect, если ваш прибор подключен к серверу, а удаленная диагностика доступна в стране пользователя.

**Рекомендация:** Для получения дополнительной информации и указаний по доступу к удаленной диагностике в вашей стране см. раздел Сервис на местном веб-сайте: [www.home-connect.com](http://www.home-connect.com).

## 11.7 Защита данных

Соблюдайте указания по защите данных.

При первом подключении прибора к домашней сети с выходом в Интернет ваш прибор передает на сервер Home Connect следующие категории данных (первоначальная регистрация):

- уникальный идентификатор прибора (состоящий из кодовых номеров прибора и MAC-адреса установленного модуля связи Wi-Fi);

- сертификат безопасности модуля связи Wi-Fi (для информационно-технической защиты подключения);
- текущую версию программного и аппаратного обеспечения вашего бытового прибора;
- статус предыдущего восстановления заводских настроек, если оно выполнялось.

Такая первоначальная регистрация нужна для использования функций Home Connect и требуется только в том

случае, когда вы будете использовать функции Home Connect в первый раз.

**Примечание:** Обратите внимание, что использование функций Home Connect возможно только при наличии приложения Home Connect. Сведения о защите данных можно получить в приложении Home Connect.

## 12 Управление вытяжкой, расположенное на варочной панели

Если варочная панель и вытяжка поддерживают Home Connect, соедините оба прибора через Home Connect и следуйте указаниям в приложении.

### Указания

- Приоритетным является управление непосредственно на самой вытяжке. В этом случае одновременное управление через расположенную на варочной панели функцию управления вытяжкой невозможно.
- Соединение с вытяжкой можно устанавливать только через приложение Home Connect.

### 12.1 Управление вытяжкой через варочную панель

В приложении Home Connect можно выполнить настройки для режима вытяжки.

#### Настройка вентилятора

1. Нажмите
2. С помощью  $-$  или  $+$  выберите установку. Можно выбрать следующие установки:

0	Вентилятор выключен
1	Режим работы вентилятора 1
2	Режим работы вентилятора 2
3	Режим работы вентилятора 3
Я	Интенсивный режим 1
Я2	Интенсивный режим 2
Я	Автоматический режим

**Примечание:** Доступно в зависимости от модели вытяжки.

- ✓ Вентилятор включен.

#### Настройка подсветки вытяжного колпака

Подсветку вытяжки можно включать и выключать через панель управления варочной панели.

1. Чтобы включить подсветку, нажмите на
2. Чтобы выключить подсветку, нажмите еще раз.

## 13 Очистка и уход

Для долговременной исправной работы прибора требуется его тщательная очистка и уход.

### 13.1 Чистящее средство

Подходящие чистящие средства можно приобрести в сервисной службе или интернет-магазине [www.bosch-home.com](http://www.bosch-home.com).

#### ВНИМАНИЕ

Неподходящие чистящие средства могут повредить поверхности прибора.

- ▶ Не используйте агрессивные или абразивные чистящие средства.

- ▶ Не используйте мыло или промышленные чистящие средства.
- ▶ Не используйте металлические или жесткие губки.
- ▶ Не используйте ножи или острые предметы для удаления присохших остатков пищи с варочной панели.
- ▶ Не используйте ножи или острые предметы для очистки места соединения между стеклом и передними панелями горелки, металлическими профилями, стеклянными или алюминиевыми пластинами.
- ▶ Не используйте приборы для очистки паром.

### 13.2 Рекомендации по очистке

Очищайте элементы прибора после каждого использования.

**Примечание:** Соблюдайте указания, приведенные для средств очистки.

→ "Чистящее средство", Страница 28

Общие указания:

- Перед очисткой дайте прибору остыть.
- После очистки насухо вытрите все элементы прибора мягкой тканевой салфеткой. Перед началом приготовления удалите капли воды или остаточную влагу, иначе поверхность может быть повреждена.
- Правильно установите элементы прибора, не допуская повреждения поверхности.  
→ "Знакомство с прибором", Страница 22

Компонент	Рекомендуемый способ очистки	Обратите внимание:
Поверхность прибора	Очистите губкой с водой и мылом.	<ul style="list-style-type: none"> <li>Сразу вытирайте пролитые жидкости. Таким образом остатки пищи не пригорят.</li> <li>Чтобы упростить очистку, элементы управления можно снять. Запрещено снимать основание и держатель элемента управления. → "Съемные регуляторы", Страница 22</li> </ul> <p>После очистки проверьте правильность расположения основания и держателей элемента управления.</p>
Элементы управления	Очищайте с помощью влажной губки и горячего мыльного раствора.	<ul style="list-style-type: none"> <li>Чтобы упростить очистку, элементы управления можно снять. Запрещено снимать основание и держатель элемента управления. → "Съемные регуляторы", Страница 22</li> <li>Не мойте в посудомоечной машине и не погружайте в воду, иначе это может привести к повреждению.</li> <li>Не используйте абразивные или едкие средства, такие как лимонная кислота, уксус, агрессивные чистящие средства или очиститель для стеклокерамики.</li> </ul>
Решетки	<p>Очистка вручную:</p> <ul style="list-style-type: none"> <li>Потрите неметаллической щеткой или мягкой губкой с мыльной водой.</li> </ul> <p>Мойте в посудомоечной машине:</p> <ul style="list-style-type: none"> <li>Очищать максимум при 60 °С.</li> </ul>	<ul style="list-style-type: none"> <li>Осторожно снимите решетки.</li> <li>Аккуратно очистите область вокруг резиновых прокладок. Если резиновые прокладки оторвутся, решетка может поцарапать варочную панель.</li> </ul> <p>Мойте в посудомоечной машине:</p> <ul style="list-style-type: none"> <li>Используйте моющее средство, рекомендованное производителем посудомоечной машины.</li> <li>При наличии сильных загрязнений очистите решетки.</li> <li>После завершения ополаскивания выньте решетки из посудомоечной машины и вытрите насухо.</li> </ul> <p><b>Рекомендация:</b> Во время использования и при очистке решетки могут изменить цвет. Изменение цвета не влияет на рабочие свойства.</p>
Газовая горелка → Страница 23	Потрите неметаллической щеткой или мягкой губкой с мыльной водой.	<ul style="list-style-type: none"> <li>Запрещено мыть в посудомоечной машине.</li> <li>Не заменяйте крышку горелки.</li> <li>Аккуратно перемещайте крышку горелки вперед и назад в границах выступов горелки до щелчка.</li> </ul>
Крышка горелки	Удалите стойкие загрязнения.	<ul style="list-style-type: none"> <li>Используйте пасту из пекарского порошка и лимонного сока или уксуса и муки.</li> <li>Оставьте для воздействия на 30-60 минут, затем смойте и отполируйте.</li> <li>После очистки пламя становится оранжевым.</li> </ul>
Термоэлемент/свеча поджига	Очищайте маленькой неметаллической щеткой.	<ul style="list-style-type: none"> <li>Очищайте тщательно. Термоэлементы и свечи поджига можно легко повредить.</li> <li>Не мочите термоэлементы и свечу поджига. При повышенной влажности горелка может не загореться.</li> </ul>

## 14 Устранение неисправностей

Вы можете самостоятельно устранить незначительные неисправности вашего прибора. Воспользуйтесь информацией из главы «Устранение неисправностей» перед обращением в сервисную службу. Это позволит избежать дополнительных расходов.

### ⚠ ПРЕДУПРЕЖДЕНИЕ – Опасность травмирования!

При неквалифицированном ремонте прибор может стать источником опасности.

- ▶ Ремонтировать прибор разрешается только обученным специалистам.
- ▶ Если прибор неисправен, обратитесь в сервисную службу.  
→ "Сервисная служба", Страница 31

### ⚠ ПРЕДУПРЕЖДЕНИЕ – Опасность поражения электрическим током!

При неквалифицированном ремонте прибор может стать источником опасности.

- ▶ Ремонтировать прибор разрешается только квалифицированным специалистам.
- ▶ Для ремонта прибора можно использовать только оригинальные запчасти.
- ▶ Во избежание опасностей замена поврежденного сетевого кабеля данного прибора может быть выполнена только производителем или авторизованной им сервисной службой либо лицом, имеющим аналогичную квалификацию.

## 14.1 Сбои в работе

Неисправность	Причина и устранение неисправностей
Прекращена работа всех электроприборов.	Неисправен предохранитель. ▶ Проверьте предохранитель в блоке предохранителей.
	Сработала защитная автоматика или устройство защитного отключения. ▶ Проверьте, сработала защитная автоматика или устройство защитного отключения в блоке предохранителей.
	Вилка сетевого кабеля не вставлена в розетку. ▶ Подключите прибор к электросети.
	Сбой электропитания. ▶ Проверьте, работает ли освещение или другие приборы в помещении.
Автоматический поджиг не работает.	В пространстве между свечой поджига и горелкой находятся остатки пищи и загрязнения. ▶ Очистите пространство между свечой поджига и горелкой.
	Детали горелок мокрые. ▶ Тщательно высушите детали горелок.
	Детали горелки расположены неправильно. ▶ Детали горелки расположены правильно.
	Прибор не заземлен, подключен ненадлежащим образом или заземлен провод заземления. ▶ Обратитесь к квалифицированному электрику.
Пламя горит неравномерно.	Детали горелки расположены неправильно. ▶ Детали горелки расположены правильно.
	Отверстия горелки загрязнены. ▶ Очистите и просушите отверстия горелки.
Пламя горелки слишком большое или нестабильное.	Газ поступает к прибору под слишком высоким давлением. <b>1.</b> Выключите прибор. <b>2.</b> Обратитесь к авторизованному специалисту и поручите ему проверку регулятора на газовом баллоне или баллоне для сжиженного газа. <b>Рекомендация:</b> Во избежание повреждений, вызванных слишком высоким давлением, можно установить защиту от превышения давления, которая будет ограничивать или перекрывать подачу газа, если регулятор на газовом баллоне или баллоне для сжиженного газа выйдет из строя.
	Подача газа прервана из-за закрытых промежуточных вентилях. ▶ Откройте промежуточные вентили.
Поток газа поступает несоответствующим образом или газ не поступает.	Газовый баллон пуст. ▶ Замените газовый баллон.
	Регулятор открыт. ▶ Закройте регулятор.
В кухне чувствуется запах газа.	Газовый баллон подключен ненадлежащим образом. ▶ Убедитесь, что газовый баллон подключен правильно.
	Газопровод прибора негерметичен. <b>1.</b> Перекройте главный газовый кран. <b>2.</b> Проветрите помещение. <b>3.</b> Немедленно позвоните в авторизованную компанию по установке, специалисты которой проверят газовую систему и выдадут акт об установке. <b>4.</b> Не используйте прибор, пока не убедитесь, что из места установки или из самого прибора нет утечки газа.
	Регулятор был нажат недостаточно долго. <b>1.</b> После зажигания удерживайте регулятор нажатым в течение нескольких секунд. <b>2.</b> Плотно прижмите регулятор.
	Отверстия горелки загрязнены. ▶ Очистите и просушите отверстия горелки.
Горелка отключится, как только вы отпустите регулятор.	Электроника перегрелась. ▶ Выключите горелку или готовьте на самом низком уровне мощности, пока электроника не остынет до необходимого состояния.
	Неисправность электроники. <b>1.</b> Отсоедините варочную панель от электросети. <b>2.</b> Подождите несколько секунд, а затем снова подсоедините. <b>3.</b> Если дисплей продолжает гореть, обратитесь в сервисную службу.
Автоматическое зажигание не работает, на дисплее появляется символ <i>E062</i> -, <i>E072</i> - или <i>E082</i> -.	
На дисплее появляется <i>E060</i> -, <i>E061</i> -, <i>E070</i> -, <i>E071</i> -, <i>E080</i> -, <i>E081</i> -.	

Неисправность	Причина и устранение неисправностей
Home Connect не работает надлежащим образом.	Возможны различные причины. ► Зайдите на <a href="http://www.home-connect.com">www.home-connect.com</a> .
Система управления вытяжкой не работает надлежащим образом.	Невозможно активировать систему управления вытяжкой. ► Сбросьте установки домашней сети WLAN и выполните подключение повторно
Анимация на дисплее: 	В определенных ситуациях может быть проведено техническое самообслуживание варочной панели, например, обновление прошивки, оптимизация работы или поиск ошибок. ► Дождитесь окончания процесса и только после этого включайте варочную панель.





## 14.2 Доступ к информации об изделии



Для решения любых проблем с вашим прибором узнайте номер изделия (номер E), заводской номер (номер FD) и индекс (номер Z), выполнив следующие действия:

**Требование:** Варочная панель должна быть выключена.

1. Для включения варочной панели нажмите один из переключателей.

2. В течение следующих 10 секунд коснитесь  и удерживайте 4 секунды.

Информация об изделии	Индикация
Перечень сервисных служб	
Заводской номер	
Заводской номер 1	
Заводской номер 2	

- ✓ Первые четыре индикатора показывают информацию об изделии. Для просмотра каждого индикатора коснитесь .
3. Для выхода из меню нажмите и удерживайте .

# 15 Сервисная служба

В нашей сервисной службе вы можете заказать функционально значимые и доступные оригинальные запчасти в течение 15 лет с момента продажи вашего прибора. За дополнительной информацией обращайтесь в нашу сервисную службу.

**Примечание:** При выполнении гарантийных условий производителя работы выполняются сервисной службой бесплатно.

Подробную информацию о гарантийном сроке и условиях гарантии в вашей стране можно получить, отсканировав QR-код в прилагаемой документации с информацией о сервисной службе и условиях гарантии, в нашей сервисной службе, у вашего дилера или на нашем веб-сайте.

Контактные данные сервисной службы можно получить, отсканировав QR-код в прилагаемой документации с информацией о сервисной службе и условиях гарантии или на нашем веб-сайте.

Для доступа к контактам служб клиентского сервиса, вы также можете использовать данный QR код.

<https://www.bosch-home.ru>

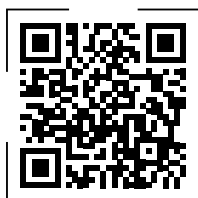

Импортер/Организация, принимающая претензии по качеству: ТОО «BSH Home Appliances (БСХ Хоум Аплайансэс)», 050040, Республика Казахстан, г. Алматы, Бостандыкский район, Микрорайон КОКТЕМ-1, дом 15А, 5 этаж

e-mail: [ala-infokz@bshg.com](mailto:ala-infokz@bshg.com)

Срок службы устройства – 7 лет.

На территории Республики Казахстан, при обнаружении неисправности, звоните в сервисный контакт-центр 5454 (только для мобильных телефонов).

Сделано в Испании

## 15.1 Номер изделия (E-Nr.), заводской номер (FD) и порядковый номер (Z-Nr.)

При обращении в службу поддержки вам потребуются номер изделия (E-Nr.), заводской номер (FD) и порядковый номер (Z-Nr.), приведенные на заводской табличке прибора.

Типовая табличка находится:

- В паспорте прибора.
- С нижней стороны варочной панели.

Чтобы быстро найти данные прибора и номер телефона сервисной службы, вы можете записать эти данные.

## 16 Утилизация

### 16.1 Утилизация старого бытового прибора

Утилизация в соответствии с экологическими нормами обеспечивает возможность вторичного использования ценных сырьевых материалов.

1. Выньте из розетки вилку сетевого кабеля.
2. Обрежьте сетевой кабель прибора.
3. Закройте запорный газовый кран.
4. Утилизируйте прибор в соответствии с экологическими нормами.  
Сведения о возможных способах утилизации можно получить в специализированном торговом предприя-

тии, а также в районных или городских органах управления.



Данный прибор имеет отметку о соответствии европейским нормам 2012/19/EU утилизации электрических и электронных приборов (waste electrical and electronic equipment - WEEE).

Данные нормы определяют действующие на территории Евросоюза правила возврата и утилизации старых приборов.

## 17 Информация по свободно распространяемому и открытому программному обеспечению

Это изделие содержит компоненты программного обеспечения, которые лицензированы владельцами авторских прав как бесплатное или открытое исходное (open source) ПО.

Соответствующая информация о лицензиях сохранена на бытовом приборе. Доступ к соответствующей информации о лицензиях возможен также через приложение Home Connect: «Профиль -> Правовые указания -> Информация о лицензиях». <sup>1</sup> Информацию о лицензиях можно скачать также на сайте фирменной продукции. (Найдите на сайте продукта модель своего прибора и прочую документацию.) Вы можете также запросить соответствующую информацию по адресу

ossrequest@bshg.com или BSH Hausgeräte GmbH, Carl-Wery-Str. 34, D-81739 München – Мюнхен, Германия. Соответствующий исходный код предоставляется по запросу.

Направьте свой запрос по адресу ossrequest@bshg.com или BSH Hausgeräte GmbH, Carl-Wery-Str. 34, D-81739 München – Мюнхен, Германия.

Тема: „OSSREQUEST“

Расходы на обработку вашего запроса будут поставлены вам в счет. Это предложение действительно на протяжении трех лет с даты покупки или же, по меньшей мере, в течение периода, на который мы предлагаем техническую поддержку и запасные детали для соответствующего прибора.

## 18 Сертификат соответствия

Настоящим компания BSH Hausgeräte GmbH заявляет, что прибор с функциональными возможностями Home Connect соответствует основным требованиям и прочим применимым положениям директивы 2014/53/EU. Полный текст RED сертификата соответствия размещен на интернет-сайте [www.bosch-home.com](http://www.bosch-home.com) на странице с описанием вашего прибора в разделе дополнительной документации.



Диапазон 2,4 ГГц (2400–2483,5 МГц): макс. 100 мВт  
Диапазон 5 ГГц (5150–5350 МГц + 5470–5725 МГц): макс. 130 мВт

	BE	BG	CZ	DK	DE	EE	IE	EL	ES
	FR	HR	IT	CY	LI	LV	LT	LU	HU
	MT	NL	AT	PL	PT	RO	SI	SK	FI
	SE	NO	CH	TR	IS	UK (NI)			

5 ГГц WLAN (Wi-Fi): только для использования в помещениях.

AL	BA	MD	ME	MK	RS	UK	UA
----	----	----	----	----	----	----	----

5 ГГц WLAN (Wi-Fi): только для использования в помещениях.

<sup>1</sup> В зависимости от комплектации







A series of horizontal lines for writing, starting from the top of the page and extending to the bottom.



# Bosch Home Connect app

Connect your home appliance today and enjoy the following benefits:

- **Is the hob switched off? Check your appliance from anywhere via the app.**
- **Focus on cooking. The hood starts automatically when you start cooking. (matching hood required)**
- **Choose from a great range of recipes.**

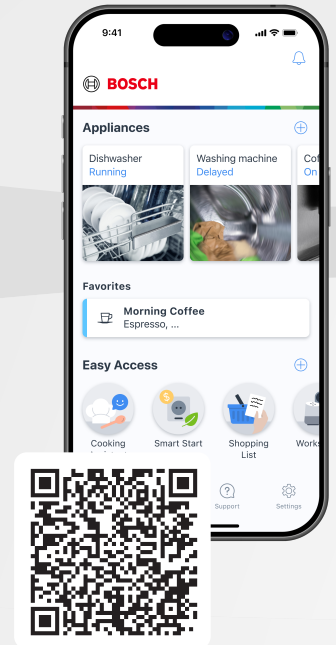

**BOSCH**  
HOME APPLIANCES  
SERVICE

## Need some help? You can find it here.

Expert advice on your Bosch home appliances, help with problems or repairs by professionals from Bosch.

Discover all the different ways Bosch can assist you:

**[www.bosch-home.com/service](http://www.bosch-home.com/service)**

The contact details of all countries are listed in the attached service directory.

### **BSH Hausgeräte GmbH**

Carl-Wery-Straße 34  
81739 München, GERMANY  
[www.bosch-home.com](http://www.bosch-home.com)

A Bosch Company



**8001338528** (051203) REG25

kk, ru