

# MPM

## INSTRUKCJA OBSŁUGI



### **Chłodziarko-zamrażarka Multi Door**

MPM-503-SSI-10, MPM-503-SSI-11, MPM-503-SSI-12/D,  
MPM-503-SSI-13/D, MPM-503-SSI-19/D

PRZED PIERWSZYM UŻYCIEM ZAPOZNAJ SIĘ  
Z INSTRUKCJĄ OBSŁUGI

**PL**

INSTRUKCJA OBSŁUGI

3

**EN**

OPERATING MANUAL

26

**UA**

ІНСТРУКЦІЯ З ЕКСПЛУАТАЦІЇ

48

## INFORMACJE DOTYCZĄCE BEZPIECZEŃSTWA

W celu zapewnienia bezpieczeństwa użytkownika i bezawaryjnej pracy urządzenia, przed instalacją i pierwszym użyciem należy uważnie przeczytać instrukcję obsługi, zwracając szczególną uwagę na wskazówki oraz ostrzeżenia. Aby uniknąć niepotrzebnych błędów i wypadków, należy upewnić się, że wszystkie osoby korzystające z urządzenia dokładnie zapoznały się z jego działaniem i funkcjami bezpieczeństwa. Proszę zachować te instrukcje i upewnić się, że pozostaną z urządzeniem w przypadku jego przeniesienia lub sprzedaży tak, aby każdy korzystający z niego przez jego okres użytkowania miał dostęp do informacji na temat użytkowania urządzenia i bezpieczeństwa.

Dla bezpieczeństwa życia i mienia zachować środki ostrożności zgodne z wymienionymi w instrukcji użytkownika, gdyż producent nie ponosi odpowiedzialności za szkody spowodowane przez zaniedbanie.

## BEZPIECZEŃSTWO DZIECI I OSÓB WYMAGAJĄCYCH SZCZEGÓLNEJ TROSKI

- Niniejszy sprzęt może być użytkowany przez dzieci w wieku co najmniej 8 lat i przez osoby o obniżonych możliwościach fizycznych, umysłowych i osoby o braku doświadczenia i znajomości sprzętu, jeżeli zapewniony zostanie nadzór lub instruktaż odnośnie użytkowania sprzętu w bezpieczny sposób, tak aby związane z tym zagrożenie były zrozumiałe.
- Należy zwracać uwagę na dzieci aby nie bawiły się sprzętem. Nie wolno im siadać na elementach wysuwanych i zawieszać się na drzwiach.
- Czyszczenia i konserwacji nie mogą dokonywać dzieci poniżej 8 roku życia oraz dzieci bez nadzoru.
- Opakowanie należy przechowywać z dala od dzieci. Istnieje ryzyko uduszenia.
- W przypadku utylizacji urządzenia należy wyjąć wtyczkę z gniazdka, odciąć przewód zasilający (jak najbliżej urządzenia) i odkręcić drzwi, aby uchronić bawiące się dzieci przed porażeniem prądem lub przed zamknięciem się w środku urządzenia.

- Jeśli to urządzenie zawierające magnetyczne uszczelnienie drzwi ma zastąpić urządzenie z blokadą sprężynową (rygłem) w drzwiach lub w pokrywie, przed oddaniem starego urządzenia do utylizacji należy usunąć blokadę. Zapobiegnie to przypadkowemu uwięzieniu dziecka.
- Należy zwrócić szczególną uwagę, aby z urządzenia nie korzystały pozostawione bez opieki dzieci.
- Dzieci w wieku poniżej 3 lat nie mogą przebywać w pobliżu urządzenia, jeżeli nie są w sposób nieprzerwany nadzorowane.
- Dzieci w wieku 3-8 lat mogą umieszczać produkty w urządzeniu oraz je z niego wyjmować.
- Urządzenie chłodnicze należy koniecznie podłączyć do gniazdka z uziemieniem. Gniazdko z uziemieniem do podłączenia urządzenia do sieci zasilającej powinno znajdować się w dostępnym miejscu.

## OGÓLNE ZASADY BEZPIECZEŃSTWA

**OSTRZEŻENIE! Nie wolno zasłaniać otworów wentylacyjnych w obudowie lub wewnątrz urządzenia.**

**OSTRZEŻENIE! Nie wolno używać urządzeń mechanicznych ani innych urządzeń niż te zalecane przez producenta, aby przyspieszyć proces rozmrażania.**

**OSTRZEŻENIE! Należy uważać, aby nie uszkodzić obwodu chłodniczego.**

**OSTRZEŻENIE! Nie należy stosować innych urządzeń elektrycznych (np. maszynek do lodów) wewnątrz urządzeń chłodniczych, o ile nie zostały one dopuszczone do tego celu przez producenta.**

**OSTRZEŻENIE! Nie należy dotykać żarówki, jeśli pozostaje ona włączona przez dłuższy okres, ponieważ może być bardzo gorąca.<sup>1)</sup>**

**OSTRZEŻENIE! Ustawiając urządzenie, sprawdź przewód zasilający czy nie jest zagnieciony ani uszkodzony.**

**OSTRZEŻENIE! Nie używaj przenośnych gniazdek zasilających / przedłużaczy/ lub urządzeń zasilających z tyłu urządzenia.**

- W urządzeniu nie należy przechowywać substancji wybuchowych (np. pojemników aerozolowych zawierających łatwopalny materiał).

<sup>1)</sup> Jeżeli urządzenie posiada oświetlenie.

- W układzie chłodniczym urządzenia znajduje się czynnik chłodniczy izobutan (R600a), który jest ekologicznym gazem naturalnym, lecz jest łatwopalny.
- Należy upewnić się, że podczas transportu i instalacji urządzenia nie zostały uszkodzone żadne elementy układu chłodniczego. Jeśli układ chłodniczy został uszkodzony, należy:
  - unikać otwartego płomienia oraz innych źródeł zapłonu
  - dokładnie przewietrzyć pomieszczenie, w którym znajduje się urządzenie.
- Zmiany parametrów technicznych lub inne modyfikacje urządzenia grożą niebezpieczeństwem. Unikać uszkodzenia przewodu zasilającego; może to spowodować porażenie prądem lub pożar.
- Urządzenie przeznaczone jest do użytku domowego i innych podobnych zastosowań, na przykład:
  - w pomieszczeniach kuchennych dla personelu sklepów, biur itp.;
  - w zabudowaniach gospodarczych oraz w hotelach, motelach, pensjonatach i innych obiektach mieszkalnych;
  - w obiektach typu nocleg ze śniadaniem (B & B);
  - w punktach gastronomicznych i innych punktach sprzedaży niedetalicznej

**OSTRZEŻENIE! Aby uniknąć niebezpieczeństwa, wszelkie elementy elektryczne (przewód zasilający, wtyczkę, sprężarkę) może wymienić wyłącznie autoryzowany serwis lub technik o odpowiednich kwalifikacjach.**

**OSTRZEŻENIE! Żarówka dostarczana wraz z urządzeniem jest „żarówką specjalnego zastosowania“, nadającą się do użytku tylko z dostarczonym urządzeniem. „Żarówka specjalnego zastosowania“ nie nadaje się do użytku w oświetleniu domowym.<sup>1)</sup>**

- Nie wolno przedłużać przewodu zasilającego.
- Należy upewnić się, że wtyczka przewodu zasilającego nie została przygnieciona ani uszkodzona. Przygnieciona lub uszkodzona wtyczka może się przegrzewać i spowodować pożar.
- Należy zapewnić dostęp do wtyczki przewodu zasilającego urządzenia.
- Nie ciągnąć za przewód zasilający.

- Jeżeli gniazdo zasilające jest poluzowane, nie wolno wkładać do niego wtyczki przewodu zasilającego. Istnieje ryzyko porażenia prądem lub pożaru.
- Nie wolno używać urządzenia bez klosza żarówki oświetlenia wewnętrznego.
- Urządzenie jest ciężkie. Należy zachować ostrożność przy jego przenoszeniu.
- Nie wolno usuwać, ani dotykać przedmiotów w komorze zamrażarki wilgotnymi/mokrymi rękoma, gdyż może to spowodować obrażenia skóry lub odmrożenie.
- Nie należy wystawiać urządzenia na bezpośrednie działanie promieni słonecznych

Aby uniknąć zanieczyszczenia żywności, należy przestrzegać następujących zasad:

- Pozostawienie otwartych drzwi przez dłuższy czas może spowodować znaczny wzrost temperatury w komorach urządzenia.
- Należy regularnie czyścić powierzchnie, które mogą mieć kontakt z żywnością.
- Należy za każdym razem przepłukać pojemnik na wodę, jeśli nie był używany przez 48 h.
- W przypadku podłączenia urządzenia do instalacji wodnej, należy przepłukać system wodny, jeśli woda nie była pobierana przez 5 dni.
- Surowe mięso i ryby należy przechowywać w pojemnikach – tak, aby zawartość nie miała kontaktu ani nie kapała na inną żywność.
- Dwugwiazdkowe zamrażalniki na mrożonki (jeśli są w urządzeniu) są odpowiednie tylko do przechowywania wstępnie zamrożonej żywności, przechowywania lodów smakowych i robienia kostek lodu.
- Przedziały jedno-, dwu – i trzygwiazdkowe (jeśli są w urządzeniu) nie nadają się do zamrażania świeżej żywności.
- Jeśli urządzenie pozostanie puste przez dłuższy czas, należy je wyłączyć, rozmrozić, oczyścić, osuszyć i pozostawić otwarte drzwi, aby zapobiec rozwojowi bakterii w urządzeniu.



**OSTRZEŻENIE! Podczas użytkowania, serwisowania i utylizacji urządzenia, prosimy szczególnie zwrócić uwagę na zamieszczony obok – żółty lub pomarańczowy symbol, który umieszczony jest z tyłu urządzenia (na tylnym panelu lub sprężarce).**

**SYGNALIZUJE ON RYZYKO WYSTĄPIENIA POŻARU Z UWAGI NA ŁATWOPALNE SUBSTANCJE ZNAJDUJĄCE SIĘ W SYSTEMIE CHŁODZENIA. Z TEGO WZGLĘDU URZĄDZENIE NALEŻY ZAWSZE PRZECHOWYWAĆ Z DALA OD ŹRÓDEŁ OGNIA.**

- Pomieszczenie w którym będzie stało urządzenie musi być tak duże, aby na każde 8 g czynnika chłodzącego w urządzeniu przypadła co najmniej 1 m<sup>3</sup> pomieszczenia. Ilość czynnika chłodzącego znajdująca się w urządzeniu, podana jest na tabliczce znamionowej we wnętrzu urządzenia.
- Im więcej czynnika chłodzącego zawiera urządzenie, tym większe musi być pomieszczenie, w którym stoi urządzenie. W zbyt małym pomieszczeniu, w przypadku przecieku czynnika chłodzącego, może powstać zapalna mieszanina gazu z powietrzem.

## CODZIENNE UŻYTKOWANIE

- Nie wolno stawiać gorących naczyń w pobliżu i na plastikowych elementach urządzenia.
- Nie wolno umieszczać żywności bezpośrednio przy otworze wentylacyjnym na tylnej ścianie.
- Mrożonek nie wolno ponownie zamrażać po rozmrożeniu.<sup>2)</sup>
- Zapakowaną zamrożoną żywność należy przechowywać zgodnie z instrukcjami jej producenta.<sup>2)</sup>
- Należy ściśle stosować się do wskazówek dotyczących przechowywania podanych przez producenta urządzenia (patrz odpowiednie instrukcje).
- W zamrażarce nie należy przechowywać napojów gazowanych, ponieważ duże ciśnienie w pojemniku może spowodować ich eksplozję i w rezultacie uszkodzenie urządzenia.<sup>3)</sup>
- Lody na patyku mogą być przyczyną odmrożeń w przypadku konsumpcji bezpośrednio po ich wyjęciu z zamrażarki.<sup>2)</sup>

### Przechowuj produkty zgodnie z poniższą tabelą

Komora urządzenia	Rodzaj żywności
Półki na drzwiach lub chłodziarka	<ul style="list-style-type: none"><li>· Produkty bez konserwantów: dżemy, soki, napoje, przyprawy.</li><li>· Nie przechowywać łatwo psujących się produktów.</li></ul>
Komora specjalnej wilgotności /dolna szuflada	<ul style="list-style-type: none"><li>· Owoce, zioła i warzywa powinny być przechowywane w specjalnych pojemnikach.</li><li>· Nie przechowywać bananów, cebuli, ziemniaków, czosnku.</li></ul>
Komora świeżości/dolna szuflada	Surowe mięso, drób, ryby (krótki termin ważności).
Chłodziarka – półka środkowa	Nabiał, jaja.
Chłodziarka – górna półka	Produkty nie wymagające obróbki termicznej: gotowa żywność, wędliny, wcześniej przyrządzone potrawy.
Szuflady w zamrażarce	<ul style="list-style-type: none"><li>· Produkty o długim terminie przydatności.</li><li>· Dolna szuflada/półka: surowe mięso, drób, ryby.</li><li>· Środkowa szuflada/półka: mrożone warzywa, frytki.</li><li>· Górna szuflada/półka: lody, mrożone owoce, ciasta.</li></ul>

<sup>2)</sup> Jeżeli urządzenie posiada komorę zamrażania.

<sup>3)</sup> Jeżeli urządzenie posiada komorę na świeżą żywność.

## KONSERWACJA I CZYSZCZENIE

- Przed przeprowadzeniem konserwacji należy wyłączyć urządzenie i wyjąć wtyczkę przewodu zasilającego z gniazdka.
- Nie wolno czyścić urządzenia metalowymi przedmiotami.
- Nie wolno używać ostrych przedmiotów do usuwania szronu z urządzenia. Używać plastikowej skrobaczki.<sup>2)</sup>
- Należy regularnie sprawdzać odpływ w lodówce pod kątem występowania rozmrożonej wody. Zatkany odpływ należy udrożnić. Jeśli odpływ jest zatkany, na dnie urządzenia będzie zbierać się woda.<sup>3)</sup>

## INSTALACJA

### **WAŻNE! Podłączenie elektryczne urządzenia należy wykonać zgodnie z wskazówkami podanymi w odpowiednich rozdziałach.**

- Rozpakować urządzenie i sprawdzić, czy nie jest w żaden sposób uszkodzone. Nie wolno podłączać urządzenia, jeśli jest uszkodzone. Ewentualne uszkodzenia należy natychmiast zgłosić sprzedawcy. W takim przypadku należy zachować opakowanie.
- Zaleca się odczekanie co najmniej czterech godzin przed podłączeniem urządzenia, aby olej mógł spłynąć z powrotem do sprężarki.
- Należy zapewnić odpowiednią wentylację ze wszystkich stron urządzenia. Nieodpowiednia wentylacja prowadzi do jego przegrzewania. Aby uzyskać wystarczającą wentylację, należy postępować zgodnie z wskazówkami dotyczącymi instalacji.
- W razie możliwości tylną ściankę urządzenia należy ustawić od ściany, aby uniknąć dotykania lub chwytania za ciepłe elementy (sprężarka, skraplacz) i zapobiec ewentualnym oparzeniom oraz pożarowi.
- Urządzenia nie wolno umieszczać w pobliżu kaloryferów ani kuchenek.
- Należy zadbać o to, aby po instalacji urządzenia możliwy był dostęp do wtyczki sieciowej.

## SERWIS

- Wszelkie prace elektryczne związane z serwisowaniem urządzenia powinny być przeprowadzone przez wykwalifikowanego elektryka lub inną kompetentną osobę.
- Naprawy urządzenia winny być wykonywane w autoryzowanym punkcie serwisowym. Należy stosować wyłącznie oryginalne części zamienne.

Ten produkt zawiera źródło światła o klasie efektywności energetycznej F.

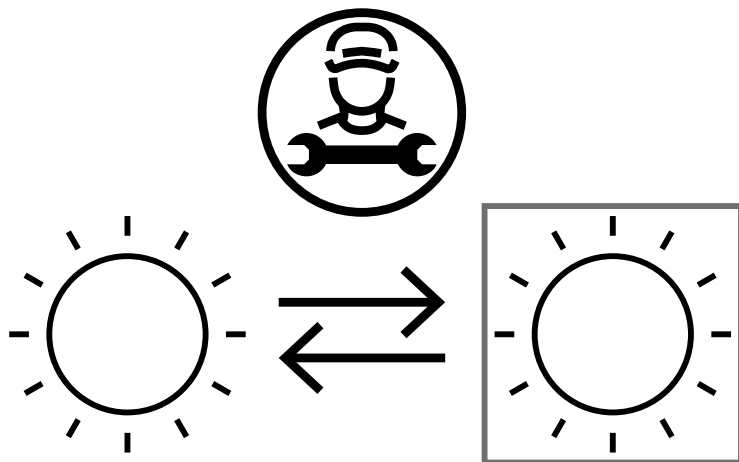

Źródło światła w tym produkcie może być wymieniane tylko przez profesjonalistę. W tym celu skontaktuj się z wykwalifikowanym technikiem lub serwisem producenta.

### OSZCZĘDZANIE ENERGII

- Nie umieszczaj gorącej żywności wewnątrz urządzenia;
- Należy rozmieszczać żywność w taki sposób, aby zapewnić swobodną cyrkulację powietrza;
- Należy upewnić się, że żywność nie dotyka tylnej ściany komory zamrażalnika;
- Nie należy otwierać drzwi w czasie awarii zasilania;
- Należy unikać częstego otwierania drzwi;
- Nie należy zostawiać otwartych drzwi przez dłuższy czas;
- Nie należy ustawiać zbyt niskiej temperatury termostatu;
- W celu zapewnienia optymalnego zużycia energii wszystkie akcesoria, takie jak szuflady, półki, balkoniki na drzwiach powinny pozostać na swoim miejscu.

### OCHRONA ŚRODOWISKA

 Niniejsze urządzenie (obwód chłodniczy oraz materiały izolacyjne) nie zawiera gazów, które uszkadzają warstwę ozonową. Urządzenie nie może być utylizowane w taki sam sposób, jak odpady domowe. Pianka izolacyjna zawiera łatwopalne gazy, dlatego urządzenie powinno być utylizowane w sposób zgodny z lokalnymi przepisami. Unikaj uszkodzenia jednostki chłodniczej, w szczególności wymiennika ciepła. Materiały oznakowane symbolem ♻️ nadają się do ponownego przetworzenia.

### Materiały opakowaniowe



Materiał opakowania podlega recyklingowi w 100% i posiada symbol recyklingu. Postępować zgodnie z lokalnymi przepisami dotyczącymi utylizacji. Trzymać opakowanie (plastikowe torby, elementy polistyrenowe, itp.) z dala od dzieci, ponieważ stanowią źródło potencjalnego zagrożenia.

## Utylizacja urządzenia

1. Wyjąć wtyczkę z gniazdka.
2. Odciąć przewód zasilający i usunąć go.

## OPIS URZĄDZENIA

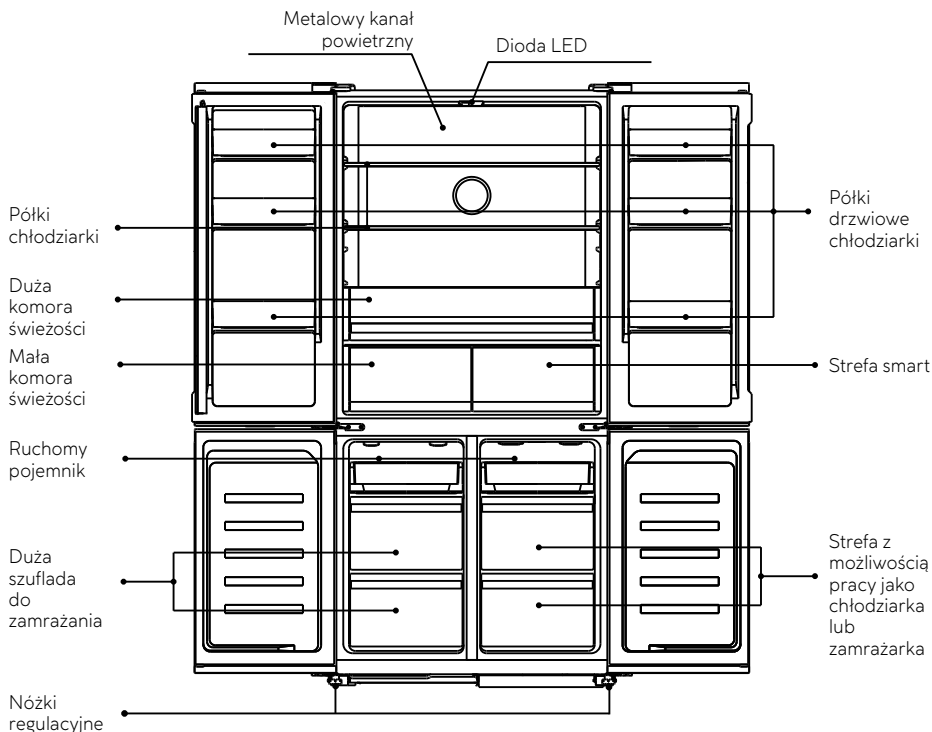

*Uwaga: Powyższy obrazek ma jedynie charakter poglądowy.*

## INSTALACJA

### WYMAGANIA DOTYCZĄCE MIEJSCA INSTALACJI

- Zachowaj wystarczająco dużo miejsca przy otwartych drzwiach.
- Instalacja wolnostojąca i instalacja szczerzynowa różnią się maksymalnym kątem otwarcia drzwi.

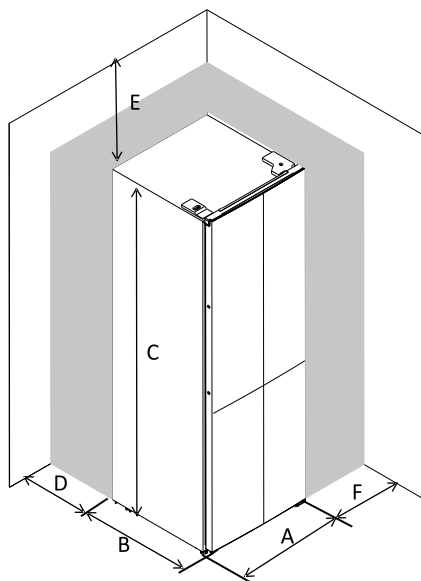

### INSTALACJA WOLNOSTOJĄCA

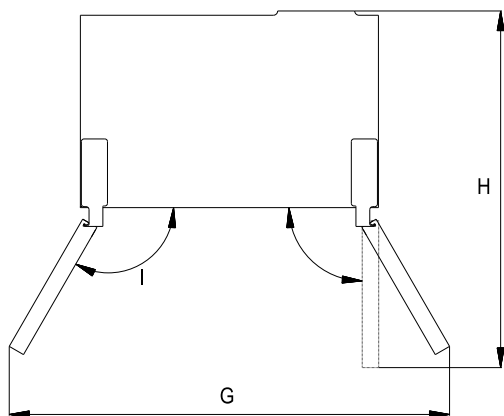

A	905
B	597
C	1902
D	3
E	6
F	6
G	1335
H	1020
I	120°

## INSTALACJA SZCZELINOWA

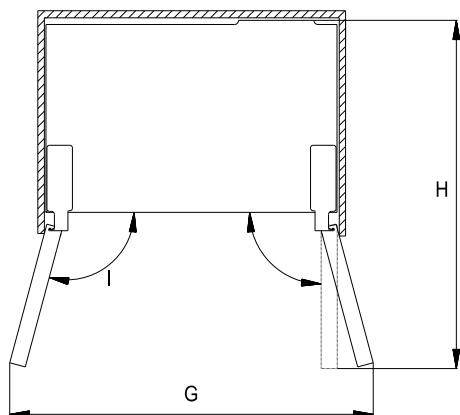

A	905
B	597
C	1902
D	3
E	6
F	6
G	1128
H	1020
I	105°

## WSKAZÓWKI DOTYCZĄCE MIEJSCA INSTALACJI

1. Pokrywa PCB została zaprojektowana, aby zapewnić prawidłową odległość między tylną ścianą lodówki a ścianą. Najbliższa pozycja między lodówką a ścianą jest wtedy, gdy pokrywa PCB dotyka ściany.
2. Pozycja i wymiary pokrywy PCB przedstawione są poniżej. Proszę uwzględnić położenie gniazdka elektrycznego, aby uniknąć kolizji z pokrywą PCB.

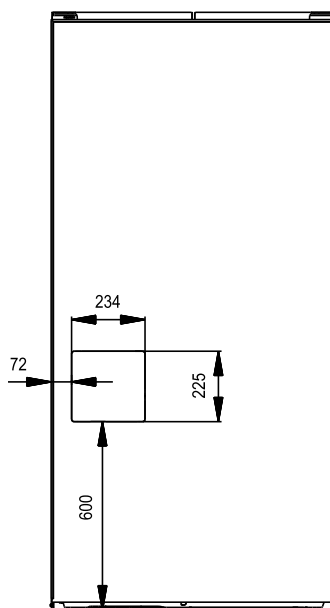
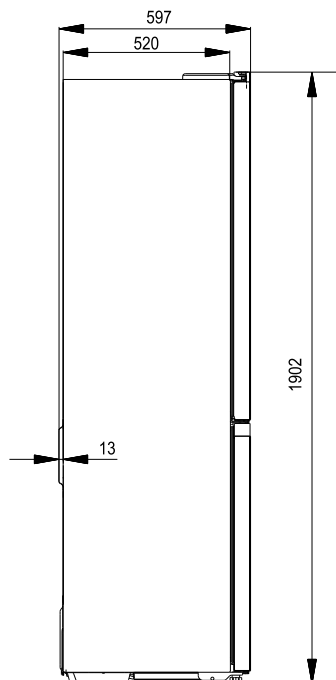

3. Wymiary wtyczki przedstawione są poniżej. Proszę uwzględnić grubość gniazda i wtyczki elektrycznej, jeśli gniazdko elektryczne znajduje się z tyłu lodówki.

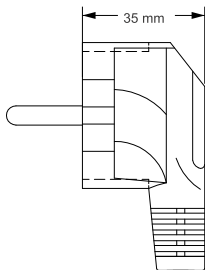

## POZIOMOWANIE DRZWI

Po transporcie lub załadunku górnych balkoników drzwi żywnością lub napojami, górne skrzydła drzwi mogą być niedopasowane. Istnieją 3 podkładki typu C, które służą do regulacji drzwi. Proszę postępować zgodnie z poniższym procesem, aby wyrównać drzwi.



1. Przed sprawdzeniem poziomu drzwi, upewnij się, że urządzenie stoi równo..
2. Jeśli górne krawędzie, dwóch górnych skrzydeł nie są w jednej linii, delikatnie unieś górne drzwi i włoż podkładki typu C między dolną część drzwi a środkowy zawias.

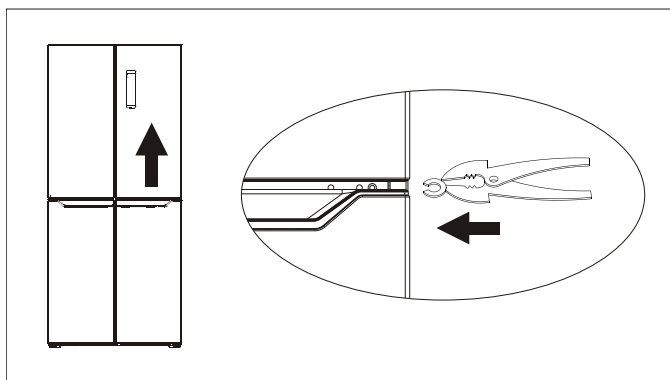

**UWAGA! Proszę zachować ostrożność, aby uniknąć przycięcia palców przez drzwi. Proszę używać narzędzi.**

**UWAGA! Proszę trzymać podkładki typu C z dala od dzieci, aby uniknąć ich połknięcia. Są to małe elementy.**

## PODKŁADKI GUMOWE

Na każdym drzwiach znajduje się jedna podkładka gumowa. Pełnią one funkcję sprężyn, łagodząc uderzenie podczas zamykania drzwi.



Proszę nie zdejmować podkładek gumowych. Jeśli brakuje ich na drzwiach, proszę wziąć jedną z torby z akcesoriami i włożyć ją do otworu w drzwiach.

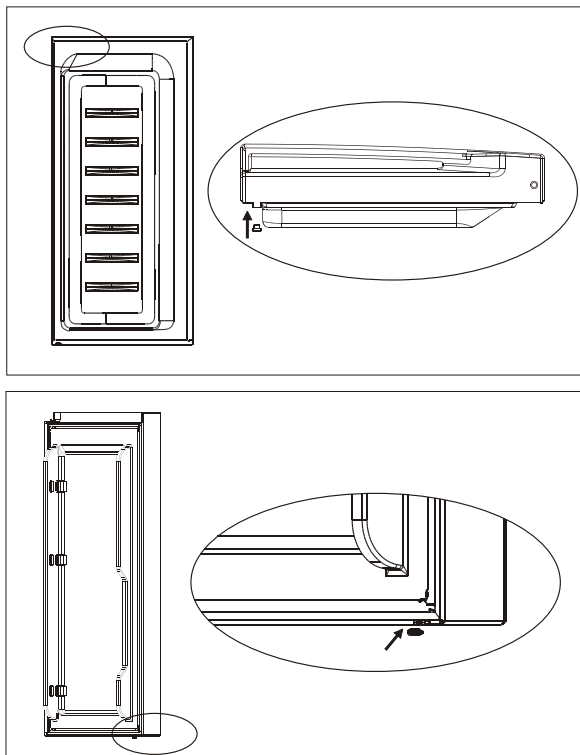

**UWAGA! Proszę trzymać podkładki gumowe z dala od dzieci, aby uniknąć ich połknięcia. Są to małe elementy.**

### 1) INSTALACJA OGRANICZNIKÓW

Podczas codziennego użytkowania lodówka może się nieznacznie przesuwać. Aby upewnić się, że lodówka pozostaje w prawidłowej pozycji względem szafki, możesz użyć ogranicznika przed wstawieniem lodówki do szafki.

1. Wyjmij 4 ograniczniki z torby z akcesoriami;
2. Wyczyść kurz z narożników lodówki;

3. Usuń taśmę dwustronną z ogranicznika, wyrównaj go z narożnikami lodówki i przyklej.

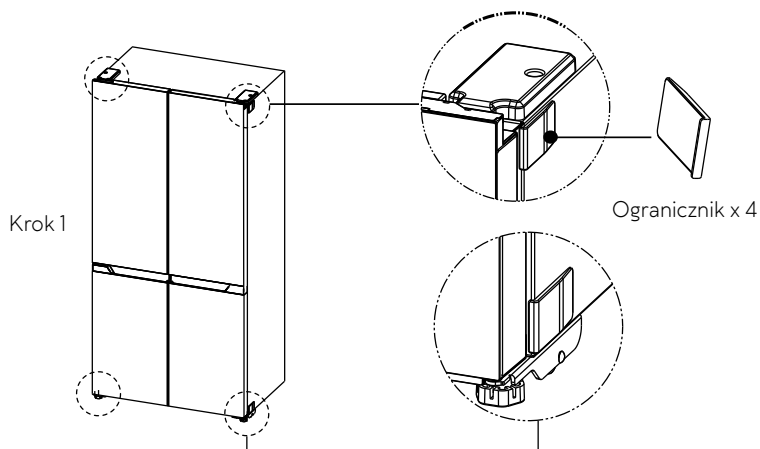

## 2) PODŁĄCZ LODÓWKĘ

## 3) PRZESUŃ LODÓWKĘ NA WYBRANE MIEJSCE

Pod lodówką znajdują się 4 kółka i 2 regulowane nóżki. Aby zapobiec potencjalnemu uszkodzeniu podłogi, proszę podnieść regulowane nóżki przed przesunięciem lodówki.

## 4) OPUŚĆ REGULOWANE NÓŻKI, ABY USTABILIZOWAĆ LODÓWKĘ.

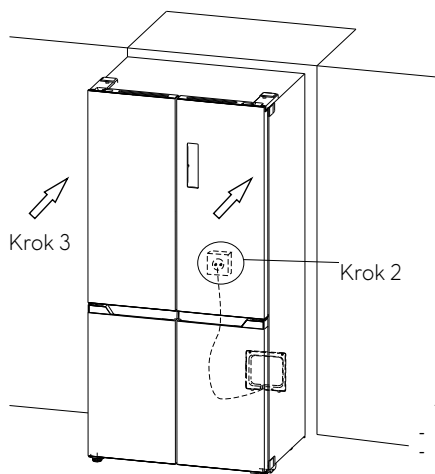

## Krok 4

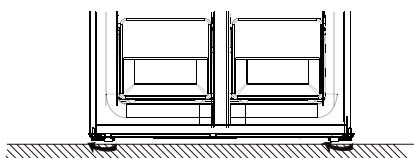

- Wypoziomowanie i zakotwiczenie lodówki poprzez regulację nóżek.
- Obrót nóżek w kierunku zgodnym z ruchem wskazówek zegara powoduje ich ręczne podniesienie.
- Obrót nóżek w kierunku przeciwnym do ruchu wskazówek zegara powoduje ich ręczne opuszczenie.

## PANEL STEROWANIA

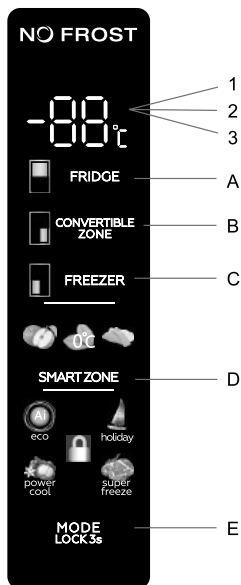

### Operowanie panelem sterowania

- Regulacja temperatury w części chłodniczej (FRIDGE)
- Regulacja temperatury strefy z możliwością pracy jako chłodziarka lub zamrażarka (CONVERTIBLE ZONE)
- Regulacja temperatury w części zamrażalnika (FREEZER)
- Regulacja Strefy Smart (świeże owoce, 0 °C, miękkie mrożenie)
- Wybór trybu pracy/Blokada/Odblokowywanie (MODE)

## WYŚWIETLACZ

- Temperatura komory chłodziarki
- Temperatura komory zamrażarki
- Temperatura komory z możliwością pracy jako chłodziarka lub zamrażarka

## WARUNKI PRACY

- Panel sterowania świeci się przez 3 sekundy zachowując tryb pracy i temperaturę przed wyłączeniem zasilania. System automatycznie blokuje się po upływie 25 s od ostatniej operacji. Po zablokowaniu oświetlenie panelu utrzymuje się przez 120 s.
- Zaprogramowane wartości temperatury chłodziarki, zamrażarki i strefy z możliwością pracy jako chłodziarka lub zamrażarka będą wyświetlane oddzielnie po ustawieniu temperatury każdej strefy.

## WYŚWIETLACZ

Panel będzie świecić się przez 2 minuty, gdy drzwi chłodziarki lub zamrażarki będą otwarte (sygnał otwartych drzwi).

Panel będzie świecić się przez 2 minuty od ostatniej operacji.

Podczas normalnej pracy panel pokazuje aktualne wskazania temperatury dla chłodziarki, zamrażarki i strefy z możliwością pracy jako chłodziarka lub zamrażarka

## REGULACJA TEMPERATURY W CZĘŚCI CHŁODNICZEJ

- Ten przycisk działa zarówno w trybie Użytkownika, jak i w trybie Super. Przyciskiem regulacji temperatury można ręcznie ustawić temperaturę pracy. Podczas wyboru temperatury, wskazana wartość miga i zmienia się w przedziale wartości 2-8 stopni, OFF co 1°C. 5-sekundowe miganie oznacza wybór temperatury.
- Po wybraniu trybu OFF – po 5 sekundach migania chłodzenie zostaje wyłączone.

## REGULACJA TEMPERATURY W CZĘŚCI ZAMRAŻALNIKA

Ten przycisk działa zarówno w trybie Użytkownika, jak i w trybie Wakacje. Przyciskiem regulacji temperatury można ręcznie ustawić temperaturę pracy. Podczas wyboru temperatury, wskazana wartość pulsuje i zmienia się w przedziale wartości od – 14 do – 22°C. 5-sekundowe miganie oznacza wybór temperatury.

## KONTROLA TEMPERATURY KOMORY Z MOŻLIWOŚCIĄ PRACY JAKO CHŁODZIARKA LUB ZAMRAŻARKA

- Ten przycisk działa zarówno w trybie Użytkownika, jak i w innych trybach. Przyciskiem regulacji temperatury można ręcznie ustawić temperaturę pracy. Podczas wyboru temperatury, wskazana wartość miga i zmienia się w przedziale wartości od 5°C do – 20°C, OFF co 1°C. 5-sekundowe miganie oznacza wybór temperatury.
- Wybranie trybu OFF – po 5 sekundach migania chłodzenie zostaje wyłączone.

## KONTROLA TEMPERATURY W STREFIE SMART

Ten przycisk działa zarówno w trybie Użytkownika, jak i w trybie Super. Naciskając przycisk kolejno, ikona będzie się świecić w cyklu: „świeże owoce, 0°C”, „miękkie mrożenie”, a odpowiadające temperatury to: świeże owoce: 3°C, 0°C, miękkie mrożenie: – 1,5°C.

## WYBÓR TRYBU PRACY/BLOKADA/ODBLOKOWYWANIE

- W celu wybrania funkcji należy krótko nacisnąć przycisk MODE wybierając tryb pracy ECO-Wakacje-Super – Tryb użytkownika. Dioda miga przez 5 sekund i oznacza wybór funkcji.
- Dłuższe naciśnięcie przycisku przez 3 s powoduje zablokowanie lub odblokowanie urządzenia.

## NACIŚNIĘCIE PRZYCIŚNIKA

Krótki sygnał dźwiękowy wystąpi po każdym naciśnięciu przycisku. Wszystkie przyciski są aktywne w odblokowanym trybie pracy.

## BLOKADA FUNKCJI

Brak operacji na wyświetlaczu w ciągu 25 s powoduje automatyczną blokadę wyświetlacza.

## TRYB ECO

Naciskając przycisk MODE wybierz funkcja ECO. Migająca dioda przez 5 sekund oznacza wybór funkcji.

Urządzenie pracuje przy najniższym zużyciu energii utrzymując temperaturę 6°C w chłodziarce oraz – 16°C w zamrażalniku. Ikona ECO będzie migać trzykrotnie z wykorzystaniem sygnału dźwiękowego. Temperatura komory z możliwością pracy jako chłodziarka lub zamrażarka może być dowolnie regulowana przez ustawienie temperatury. Aby wyłączyć funkcję ECO, ponownie naciśnij przycisk MODE przez 5 s.

### **TRYB WAKACJE/HOLIDAY**

Naciskając przycisk MODE wybierz tryb Wakacje(Holiday). Pulsująca dioda przez 5 sekund oznacza wybór funkcji.

Urządzenie pracuje przy najniższym zużyciu energii utrzymując temperaturę 17°C w chłodziarce. Ikona trybu Wakacje(Holiday) będzie migać trzykrotnie z wykorzystaniem sygnału dźwiękowego. Temperatura komory zamrażarki i komory z możliwością pracy jako chłodziarka lub zamrażarka może być dowolnie regulowana.

Aby wyłączyć funkcję WAKACJE, ponownie naciśnij przycisk MODE przez 5 s.

### **TRYB SUPER MROŻENIE/SUPER FREEZE**

Naciskając przycisk MODE wybierz funkcję Super. Migająca dioda przez 5 sekund oznacza wybór funkcji.

Brak możliwości regulacji temperatury zamrażalnika. Urządzenie pracuje utrzymując temperaturę – 25°C w komorze zamrażalnika. Ikona SUPER FREEZER będzie migać trzykrotnie z wykorzystaniem sygnału dźwiękowego. Temperaturę komory chłodziarki i komory z możliwością pracy jako chłodziarka lub zamrażarka można dowolnie regulować.

Aby wyłączyć tryb należy ręcznie wyłączyć funkcję lub tryb automatycznie wyłączy się po 50 godz. zamrażania. Po wyłączeniu urządzenie powróci do wcześniejszego trybu pracy.

### **SUPER CHŁODZENIE/POWER COOL**

Chłodzi komorę chłodziarki do najniższej zaprojektowanej temperatury. Po około 2,5 godziny temperatura zostanie przywrócona do poprzedniego ustawienia użytkownika.

### **ALARM OTWARTYCH DRZWI**

Jeśli drzwi chłodziarki lub zamrażarki pozostaną otwarte przez 60 sekund, uruchomi się alarm, który będzie się powtarzać, dopóki drzwi nie zostaną zamknięte.

## PODZIAŁ STREF

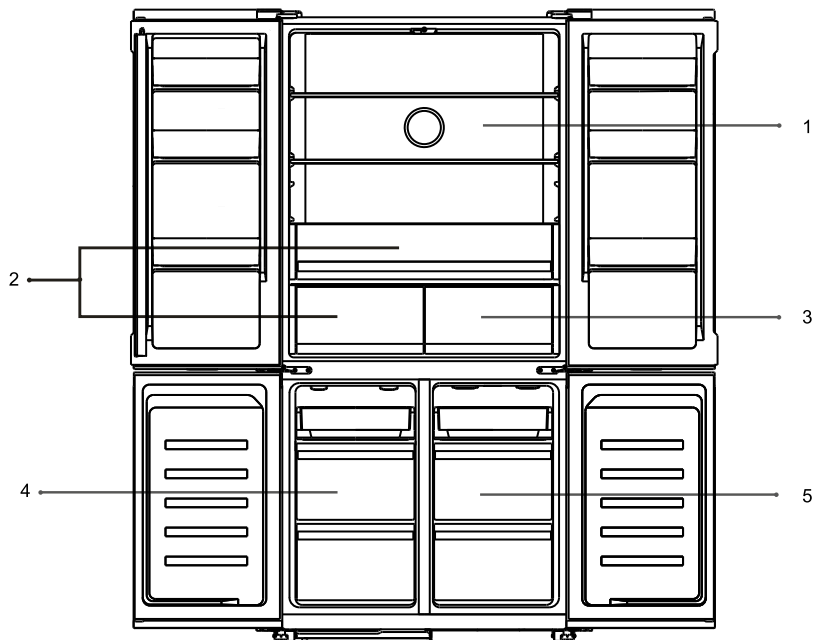

1. Temperatura chłodziarki:  $2^{\circ}\text{C} \sim 8^{\circ}\text{C}$  / Wyłączone  
Kontrolowana za pomocą panelu sterowania.
2. Temperatura w komorze świeżych produktów  $2^{\circ}\text{C} \sim 8^{\circ}\text{C}$
3. Strefa Smart temp.  $-1.5^{\circ}\text{C}/0^{\circ}\text{C}/3^{\circ}\text{C}$
4. Temperatura zamrażarki:  $-22^{\circ}\text{C} \sim -14^{\circ}\text{C}$
5. Temperatura strefy z możliwością pracy jako chłodziarka lub zamrażarka:  $5^{\circ}\text{C} \sim -20^{\circ}\text{C}$  / Wyłączone  
Kontrolowana za pomocą panelu sterowania.

## CODZIENNE UŻYTKOWANIE

Rozmieszczanie żywności w różnych komorach jak w tabeli poniżej

Komory lodówki	Rodzaj żywności
Balkoniki na drzwiach chłodziarki	<ul style="list-style-type: none"> <li>• Żywność z naturalnymi konserwantami np. dżemy, soki, napoje i przyprawy.</li> <li>• Nie należy tu przechowywać łatwo psującej się żywności.</li> </ul>
Duża komora świeżości	<ul style="list-style-type: none"> <li>• Owoce, zioła i warzywa powinny być umieszczone w szufladzie dla owoców i warzyw</li> <li>• Nie należy przechowywać bananów, cebuli, ziemniaków lub czosnku.</li> </ul>
Półki chłodziarki	<ul style="list-style-type: none"> <li>• Produkty mleczne, jaja.</li> <li>• Żywność, która nie wymaga gotowania, np. potrawy gotowe do spożycia, wędliny delikatesowe, resztki.</li> </ul>
Mała komora świeżości	<ul style="list-style-type: none"> <li>• Wydłużony czas przechowywania dla świeżych owoców i warzyw.</li> </ul>
Smart Strefa	<ul style="list-style-type: none"> <li>• Świeże owoce: 3°C, Niezależne przechowywanie.</li> <li>• 0°C świeże 0°C, napoje, piwo, czerwone wino.</li> <li>• Miękkie mrożenie – 1,5°C, Chłodzenie żywności do krótkotrwałego przechowywania, takiej jak surowe mięso, ryby, owoce morza, pierogi.</li> </ul>
Komora z możliwością pracy jako chłodziarka lub zamrażarka	<ul style="list-style-type: none"> <li>• -20°C ~-5°C, zmienna temperatura w szerokim zakresie</li> <li>• 3°C~5°C: świeże owoce i warzywa.</li> <li>• 0°C~2°C: napoje, piwo, czerwone wino.</li> <li>• -7°C~-1°C: żywność do krótkotrwałego przechowywania, takie jak surowe mięso, ryby, owoce morza, pierogi..</li> <li>• -20°C~-8°C: żywność do długotrwałego przechowywania, takie jak surowe mięso, ryby, owoce morza, pierogi.</li> </ul>
Komora zamrażarki	<ul style="list-style-type: none"> <li>• Żywność do długotrwałego przechowywania.</li> <li>• Dolna szuflada/półka na surowe mięso, drób i ryby.</li> <li>• Środkowa szuflada/półka na mrożone warzywa, frytki.</li> <li>• Górna szuflada/półka na lody, mrożone owoce, mrożone</li> </ul>

Zalecane ustawienia temperatury		
Temperatura otoczenia	Ustawienie temperatury	
Wysoka		Chłodziarka 2°C
		Zamrażarka – 20°C
Normalna		Chłodziarka 4°C
		Zamrażarka – 18°C
Niska		Chłodziarka 5°C
		Zamrażarka – 18°C

## MROŻENIE ŚWIEŻEJ ŻYWNOŚCI

- Komora zamrażarki jest odpowiednia do mrożenia świeżej żywności oraz długoterminowego przechowywania żywności zamrożonej i głęboko zamrożonej.
- Umieść świeżą żywność do mrożenia w komorze zamrażarki.
- Maksymalna ilość żywności, którą można zamrozić w ciągu 24 godzin, jest określona na tabliczce znamionowej.
- Proces mrożenia trwa 24 godziny; w tym czasie nie dodawaj innych produktów do mrożenia.

## PRZECHOWYWANIE ŻYWNOŚCI ZAMROŻONEJ

Po pierwszym uruchomieniu lub po dłuższym okresie nieużywania, przed umieszczeniem produktów w komorze, pozwól urządzeniu działać co najmniej 2 godziny na najwyższych ustawieniach.

**WAŻNE!** W przypadku przypadkowego rozmrożenia, na przykład, gdy zasilanie było wyłączone dłużej niż czas podany w karcie charakterystyk technicznych pod „czasem wzrostu”, rozmrożoną żywność należy szybko spożyć lub ugotować i następnie ponownie zamrozić (po ugotowaniu).

## ROZMRAŻANIE

Żywność głęboko zamrożona lub zamrożona, przed użyciem, może być rozmrażana w komorze lodówki lub w temperaturze pokojowej, w zależności od dostępnego czasu na tę operację.

Małe kawałki żywności mogą być nawet gotowane bezpośrednio z zamrażarki. W takim przypadku czas gotowania będzie dłuższy

## KOSTKI LODU

To urządzenie może być wyposażone w jedną lub więcej form do kostek lodu.

## PÓŁKI PRZESUWNE

Ścianki lodówki posiadają szereg rowków, dzięki którym półki można ustawić w pożądanej pozycji.

## WYCIĄGANIE PRZEGRÓDEK DRZWIOWYCH

Przegrody drzwiowe można wyciągnąć w celu wyczyszczenia. Ostrożnie wyciągnij tacę z szyn w kierunku strzałek pokazanych na ilustracji, a po oczyszczeniu tacy wsuń ją z powrotem na miejsce w ten sam sposób.

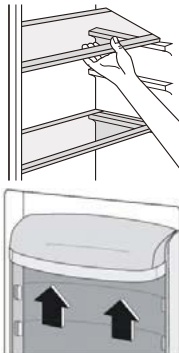

## PRZYDATNE WSKAZÓWKI I PORADY

Aby maksymalnie wykorzystać proces mrożenia, oto kilka ważnych wskazówek:

- Maksymalna ilość żywności, którą można zamrozić w ciągu 24 godzin, jest podana na tabliczce znamionowej.
- Proces mrożenia trwa 24 godziny. W tym okresie nie dodawaj innej żywności do mrożenia.
- Mroź tylko wysokiej jakości, świeże i dokładnie oczyszczone produkty.
- Przygotowuj jedzenie w małych porcjach, aby mogło być szybko i całkowicie zamrożone oraz aby można było rozmrażać tylko potrzebną ilość.
- Pakuj jedzenie w folię aluminiową lub polietylenową i upewnij się, że opakowania są szczelne.
- Nie pozwól, aby świeża, niemrożona żywność dotykała już zamrożonej żywności, aby uniknąć wzrostu temperatury tej ostatniej.
- Chude produkty przechowują się lepiej i dłużej niż tłuste. Sól skraca czas przechowywania żywności.
- Lody wodne, jeśli spożywane natychmiast po wyjęciu z zamrażarki, mogą powodować odmrożenia skóry.
- Zaleca się oznaczenie daty mrożenia na każdym indywidualnym opakowaniu, aby śledzić czas przechowywania.

## WSKAZÓWKI DOTYCZĄCE PRZECHOWYWANIA ŻYWNOCI MROŻONEJ

- Upewnij się, że żywność mrożona była odpowiednio przechowywana przez sprzedawcę.
- Przekazuj żywność mrożoną do zamrażarki w możliwie najkrótszym czasie.
- Nie otwieraj drzwi zamrażarki często ani nie trzymaj ich otwartych dłużej niż absolutnie konieczne.
- Po rozmrożeniu, żywność szybko się pogarsza i nie może być ponownie zamrażana.
- Nie przekraczaj okresu przechowywania określonego przez producenta żywności.

## WSKAZÓWKI DOTYCZĄCE CHŁODZENIA ŚWIEŻEJ ŻYWNOŚCI

- Nie przechowuj ciepłej żywności ani cieczy parujących w lodówce.
- Przykrywaj lub pakuj jedzenie, szczególnie jeśli ma intensywny zapach.
- Wszelkie rodzaje pieczywa pakuj w torby polietylenowe i umieszczaj na szklanych półkach nad szufladą na warzywa.
- Dla bezpieczeństwa przechowuj w ten sposób tylko jeden lub dwa dni.
- Ugotowane potrawy, zimne dania itp.: należy je przykrywać i można je umieszczać na dowolnej półce.
- Owoce i warzywa: należy je dokładnie umyć i umieścić w specjalnych szufladach.
- Masło i ser: należy przechowywać w specjalnych szczelnych pojemnikach lub zawiąć w folię aluminiową lub torby polietylenowe, aby jak najbardziej ograniczyć dostęp powietrza.
- Butelki z mlekiem: powinny mieć zakrętkę i powinny być przechowywane na balkonach w drzwiach.
- Banany, ziemniaki, cebula i czosnek, jeśli nie są zapakowane, nie powinny być przechowywane w lodówce.

## CZYSZCZENIE

Ze względów higienicznych wewnątrz urządzenia, w tym akcesoria wewnętrzne, należy regularnie czyścić.

**OSTRZEŻENIE! Urządzenie nie może być podłączone do sieci podczas czyszczenia. Niebezpieczeństwo porażenia prądem! Przed czyszczeniem wyłącz urządzenie i wyjmij wtyczkę z gniazdka, lub wyłącz lub odłącz bezpiecznik lub wyłącznik. Nigdy nie czyść urządzenia przy użyciu odkurzacza parowego. Wilgoć może gromadzić się w komponentach elektrycznych, niebezpieczeństwo porażenia prądem! Gorąca para może prowadzić do uszkodzenia części plastikowych. Urządzenie musi być suche przed ponownym uruchomieniem.**

**WAŻNE! Olejki eteryczne i rozpuszczalniki organiczne mogą uszkodzić części plastikowe, np. sok z cytryny, sok z skórki pomarańczowej, kwas masłowy, środki czyszczące zawierające kwas octowy. Nie pozwól, aby takie substancje miały kontakt z częściami urządzenia. Nie używaj środków czyszczących o działaniu ściernym.**

Usuń jedzenie z zamrażarki. Przechowuj je w chłodnym miejscu, dobrze przykryte. Wyłącz urządzenie i wyjmij wtyczkę z gniazdka, lub wyłącz lub odłącz bezpiecznik lub wyłącznik. Wyczyść urządzenie i akcesoria wewnętrzne za pomocą szmatki i letniej wody. Po czyszczeniu przetrzyj świeżą wodą i osusz.

Po wyschnięciu wszystkiego, włącz urządzenie ponownie.

## SYSTEM NO FROST

System No Frost w zamrażarce automatycznie zapobiega powstawaniu lodu i szronu na ścianach wnętrza. Dzięki temu nie ma potrzeby ręcznego odszraniania urządzenia.

## ROZWIĄZYWANIE PROBLEMÓW

**OSTRZEŻENIE! Przed przystąpieniem do rozwiązywania problemów odłącz zasilanie. Tylko wykwalifikowany elektryk lub kompetentna osoba powinna zajmować się problemami, które nie są opisane w tej instrukcji.**

**WAŻNE! Podczas normalnego użytkowania mogą występować pewne dźwięki (kompresora, cyrkulacja czynnika chłodzącego).**

Problem	Możliwa przyczyna	Rozwiązanie
Urządzenie nie działa	<ol style="list-style-type: none"> <li>1. Wtyczka nie jest podłączona lub jest luźna</li> <li>2. Przepalony lub uszkodzony bezpiecznik</li> <li>3. Wadliwe gniazdko</li> </ol>	<ol style="list-style-type: none"> <li>1. Włóż wtyczkę.</li> <li>2. Sprawdź bezpiecznik, w razie potrzeby wymień.</li> <li>3. Wszelkich napraw elektrycznych może dokonywać wyłącznie elektryk.</li> </ol>
Żywność jest zbyt ciepła.	<ol style="list-style-type: none"> <li>1. Nieprawidłowe ustawienie temperatury.</li> <li>2. Drzwi otwarte przez dłuższy czas.</li> <li>3. W ciągu ostatnich 24 godzin do urządzenia włożono dużą ilość ciepłej żywności.</li> <li>4. Urządzenie znajduje się w pobliżu źródła ciepła.</li> </ol>	<ol style="list-style-type: none"> <li>1. Patrz rozdział dotyczący ustawienia temperatury.</li> <li>2. Nie pozostawiaj drzwi otwartych dłużej niż jest to konieczne.</li> <li>3. Na pewien czas ustaw niższą temperaturę.</li> <li>4. Patrz rozdział dotyczący miejsca instalacji.</li> </ol>
Urządzenie chłodzi zbyt mocno	<ol style="list-style-type: none"> <li>1. Temperatura jest ustawiona na zbyt niską wartość lub pracuje w ustawieniu SUPER .</li> </ol>	<ol style="list-style-type: none"> <li>1. Tymczasowo ustaw regulację temperatury na wyższą wartość.</li> </ol>
Nietypowe odgłosy	<ol style="list-style-type: none"> <li>1. Urządzenie nie jest wypoziomowane.</li> <li>2. Urządzenie styka się ze ścianą lub innymi obiektami.</li> <li>3. Element np. przewód z tyłu urządzenia styka się z innym elementem urządzenia lub ze ścianą.</li> </ol>	<ol style="list-style-type: none"> <li>1. Wyreguluj stopki.</li> <li>2. Przesuń urządzenie.</li> <li>3. W razie konieczności delikatnie przesuń element w inne miejsce.</li> </ol>
Woda na podłodze	<ol style="list-style-type: none"> <li>1. Otwór odpływowy jest zapchany.</li> </ol>	<ol style="list-style-type: none"> <li>1. Patrz rozdział na temat czyszczenia i konserwacji</li> </ol>
Panele boczne są gorące	<ol style="list-style-type: none"> <li>1. Jest to normalne zjawisko. W panelach bocznych zachodzi proces wymiany ciepła</li> </ol>	<ol style="list-style-type: none"> <li>1. W razie konieczności użyj rękawic.</li> </ol>





Jeśli usterka wystąpi ponownie, skontaktuj się z Centrum Serwisowym. Te dane są niezbędne, aby pomóc szybko i poprawnie. Wpisz potrzebne dane tutaj, odwołując się do tabliczki znamionowej.

## DANE TECHNICZNE

Parametry techniczne podane są na tabliczce znamionowej produktu.

**UWAGA!** Firma MPM agd S.A. zastrzega sobie możliwość zmian technicznych.

PL

	 <b>ENERG</b>  
	<b>MPM</b> Informacje na temat modelu → (*)
	

Dostęp do informacji na temat modelu, przechowywanych w bazie danych produktów, można uzyskać poprzez odwiedzenie następujących witryn i wyszukanie identyfikatora modelu (\*), który można znaleźć na etykiecie energetycznej. <https://eprel.ec.europa.eu/>

### Prawidłowe usuwanie produktu (zużyty sprzęt elektryczny i elektroniczny)

**Polska**



Oznaczenie umieszczone na produkcie wskazuje, że produktu po upływie okresu użytkowania nie należy wyrzucać z innymi odpadami pochodzącymi z gospodarstw domowych. Zużyty sprzęt może mieć szkodliwy wpływ na środowisko i zdrowie ludzi z uwagi na potencjalną zawartość niebezpiecznych substancji, mieszanin oraz części składowych. Mieszanie elektroodpadów z innymi odpadami lub ich nieprofesjonalny demontaż może prowadzić do uwolnienia substancji szkodliwych dla zdrowia i środowiska. Zużyte urządzenie należy dostarczyć do punktu odbioru zużytego sprzętu elektrycznego i elektronicznego. W celu uzyskania szczegółowych informacji na temat miejsca oddawania odpadów elektrycznych i elektronicznych użytkownik powinien skontaktować się z gminnym punktem zbierania zużytego sprzętu lub zakładem przetwarzania zużytego sprzętu.

## SAFETY INFORMATION

To ensure user safety and trouble-free operation of the device, read the operating instructions carefully before installation and first use, paying particular attention to the instructions and warnings. To avoid unnecessary errors and accidents, ensure that all persons using the device are thoroughly familiar with its operation and safety features. Please keep these instructions and make sure they remain with the appliance if it is transferred or sold so that anyone who uses it throughout its useful life has access to the information about its use and safety.

For the safety of life and property, take precautions in accordance with the instructions in the user manual, as the manufacturer is not liable for damage caused by negligence.

## SAFETY FOR CHILDREN AND VULNERABLE PEOPLE

- This equipment may be used by children of 8 years of age or older, persons with reduced physical, mental abilities and persons lacking experience and knowledge of the equipment, if supervision or instruction is provided regarding the safe use of the equipment so that the hazards involved are understood.
- Children should be supervised to ensure that they do not play with the device. They are not allowed to sit on retractable elements or hang on doors.
- Cleaning and maintenance may not be performed by children under 8 years of age or unsupervised children.
- Keep the packaging out of reach of children. There is a risk of suffocation.
- When disposing of the appliance, unplug it from the socket, cut off the power cord (as close to the appliance as possible) and unscrew the door to protect playing children from electric shocks or from locking themselves inside the appliance.
- If this appliance incorporating a magnetic door seal is to replace an appliance having a spring lock (latch) on the door or cover, the spring lock must be made unusable before the old appliance is disposed of. This will prevent your child from being accidentally trapped.

- Special care should be taken to ensure that the appliance is not used by unattended children.
- Children under 3 years of age must not be allowed near the appliance unless they are constantly supervised.
- Children aged 3-8 years can place products in and remove them from the appliance.
- It is essential to connect the refrigeration unit to a grounded socket. The socket with grounding for connecting the device to the mains must be located in an accessible place.

## GENERAL SAFETY RULES

**WARNING! The ventilation openings in the housing or inside the unit must not be obstructed.**

**WARNING! Do not use mechanical devices or devices other than those recommended by the manufacturer to speed up the defrosting process.**

**WARNING! Be careful not to damage the refrigeration circuit.**

**WARNING! Do not use other electrical appliances (e.g. ice cream makers) inside refrigeration appliances unless they have been approved for this purpose by the manufacturer.**

**WARNING! Do not touch the bulb if it is left on for a long period of time as it may be very hot.<sup>1)</sup>**

**WARNING! When setting up the unit, check the power cord to ensure that it is not kinked or damaged.**

**WARNING! Do not use portable power outlets / extension cords / or power supplies on the back of the device.**

- Do not store explosive substances (e.g. aerosol cans containing flammable material) in the device.
- The device's cooling system contains the refrigerant isobutane (R600a), which is an ecological natural gas but is flammable.
- Make sure that no components of the refrigeration system are damaged during transportation and installation of the appliance. If the cooling system has been damaged, you should:
  - avoid open flames and other sources of ignition
  - thoroughly ventilate the room in which the appliance is located.

<sup>1)</sup> If the device has lighting.

- Changes to the technical parameters or other modifications of the device may be dangerous. Avoid damaging the power cord; it may cause electric shock or fire.
- The device is intended for home use and other similar applications, for example:
  - in kitchen areas for staff in shops, offices, etc.;
  - in farm buildings and in hotels, motels, boarding houses and other residential facilities;
  - in bed and breakfast (B&B) type facilities;
  - in catering outlets and other non-retail sales outlets

**WARNING! To avoid danger, any electrical components (power cord, plug, compressor) may only be replaced by an authorized service center or a suitably qualified technician.**

**WARNING! The light bulb supplied with the appliance is a “special purpose light bulb” that is suitable for use only with the appliance supplied. The “special purpose bulb” is not suitable for use in household lighting.<sup>1)</sup>**

- The power cord must not be extended.
- Ensure that the plug of the power cord is not pinched or damaged. A squashed or damaged plug may overheat and cause a fire.
- Ensure access to the appliance’s power cord plug.
- Do not pull on the power cord.
- If the power socket is loose, do not insert the power cord plug into the socket. There is risk of electric shock or fire.
- Do not use the unit without the bulb shade of the interior lighting.
- The device is heavy. Please exercise caution when moving it.
- Do not remove or touch items from the freezer compartment with damp/wet hands as this may cause skin injuries or frostbite.
- Do not expose the device to direct sunlight

To avoid food contamination, the following rules should be followed:

- Leaving the door open for a long time can cause a significant increase in temperature in the appliance chambers.
- Regularly clean surfaces that may come into contact with food.
- You should rinse the water tank every time it has not been used for 48 hours.
- If the appliance is connected to a water supply, the water system should be flushed if no water has been drawn for 5 days.
- Raw meat and fish should be stored in containers – so that the contents do not come into contact with or drip onto other food.

- Two-star frozen food freezers (if fitted) are only suitable for storing pre-frozen foods, storing flavoured ice creams and making ice cubes.
- One, two and three star compartments (if provided) are not suitable for freezing fresh food.
- If the appliance is left empty for a long time, it should be switched off, defrosted, cleaned, dried and the door left open to prevent the growth of bacteria in the appliance.



**WARNING! When using, servicing and disposing of the device, please pay special attention to the following yellow or orange symbol, which is located on the rear of the device (on the rear panel or compressor). IT SIGNALS A RISK OF FIRE DUE TO FLAMMABLE SUBSTANCES IN THE COOLING SYSTEM. FOR THIS REASON, THE DEVICE SHOULD ALWAYS BE KEPT AWAY FROM SOURCES OF FIRE.**

- The room in which the device will be located must be large enough to accommodate at least 1 m<sup>3</sup> of room for every 8 g of refrigerant in the device. The amount of refrigerant in the device is indicated on the nameplate inside the device.
- The more refrigerant the device contains, the larger the room in which the device is located must be. In a room that is too small, if the refrigerant leaks, an ignitable gas-air mixture may be created.

#### DAILY USE

- Do not place hot dishes near or on the plastic parts of the appliance.
- Do not place food directly against the ventilation opening on the rear wall.
- Frozen foods must not be re-frozen once thawed.<sup>2)</sup>
- Store packaged frozen foods according to the manufacturer's instructions.<sup>2)</sup>
- The storage instructions provided by the device manufacturer must be strictly adhered to (see the relevant instructions).
- Carbonated drinks should not be stored in the freezer, as the high pressure in the container may cause them to explode and result in damage to the appliance.<sup>3)</sup>
- Ice lollies can cause frostbite if eaten straight from the freezer.<sup>2)</sup>

Store the products according to the following table

Device chamber	Type of food
Door shelves or refrigerator	<ul style="list-style-type: none"> <li>• Products without preservatives: jams, juices, drinks, spices.</li> <li>• Do not store perishable products.</li> </ul>
Special humidity chamber /lower drawer	<ul style="list-style-type: none"> <li>• Fruits, herbs and vegetables should be stored in special containers.</li> <li>• Do not store bananas, onions, potatoes, garlic.</li> </ul>

<sup>2)</sup> If the device has a freezing compartment.

<sup>3)</sup> If the appliance has a fresh food compartment.

Freshness compartment/bottom drawer	Raw meat, poultry, fish (short shelf life).
Refrigerator - middle shelf	Dairy products, eggs.
Refrigerator - top shelf	Products that do not require heat treatment: ready-made foods, cold meats, previously prepared dishes.
Drawers in the freezer	<ul style="list-style-type: none"> <li>· Products with a long shelf life.</li> <li>· Bottom drawer/shelf: raw meat, poultry, fish.</li> <li>· Middle drawer/shelf: frozen vegetables, fries.</li> <li>· Top drawer/shelf: ice cream, frozen fruit, cakes.</li> </ul>

## MAINTENANCE AND CLEANING

- Before carrying out maintenance, turn the appliance off and unplug the power cord from the socket.
- Do not clean the device with metal objects.
- Do not use sharp objects to remove frost from the unit. Use a plastic scraper.<sup>2)</sup>
- You should check your refrigerator drain regularly for defrosted water. A clogged drain needs to be unclogged. If the drain is clogged, water will collect at the bottom of the unit.<sup>3)</sup>

## INSTALLATION

**IMPORTANT! The electrical connection of the device must be made in accordance with the instructions given in the relevant chapters.**

- Unpack the device and check that it is not damaged in any way. Do not connect the device if it is damaged. Any damage must be reported to the seller immediately. In this case, please keep the packaging.
- It is recommended to wait at least four hours before connecting the device to allow the oil to flow back to the compressor.
- Adequate ventilation must be provided on all sides of the unit. Inadequate ventilation leads to overheating. To ensure sufficient ventilation, please follow the installation instructions.
- Where possible, the rear of the appliance should be positioned away from a wall to avoid touching or catching warm components (compressor, condenser) and to prevent possible burns and fire.
- The unit must not be placed near radiators or cookers.
- Ensure that the mains plug can be accessed after installation of the device.

## WARRANTY:

- Any electrical work required to service this appliance should be carried out by a qualified electrician or other competent person.
- Repairs to the unit must be carried out by an authorised service centre. Only original spare parts should be used.

This product contains a light source with energy efficiency class F.

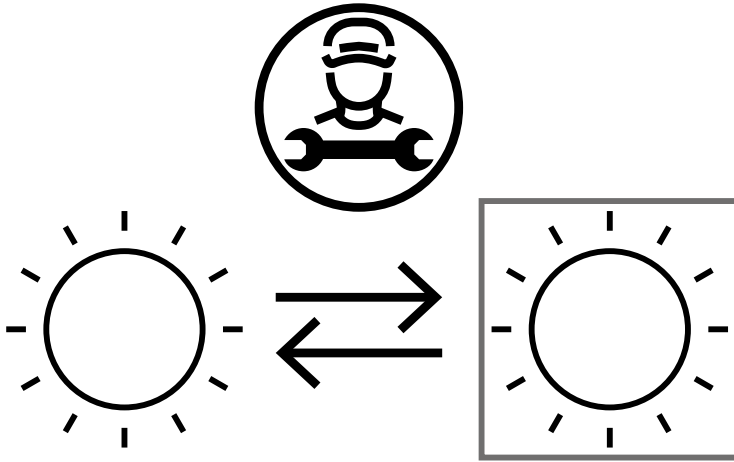



The light source in this product may only be replaced by a professional. To do this, contact a qualified technician or the manufacturer's service department.

#### SAVING ENERGY

- Do not place hot food inside the appliance;
- Food should be arranged in such a way as to ensure free air circulation;
- Make sure that food does not touch the rear wall of the freezer compartment;
- Do not open the door during a power failure;
- Avoid opening doors frequently;
- Do not leave doors open for long periods of time;
- Do not set the thermostat temperature too low;
- To ensure optimal energy consumption, all accessories such as drawers, shelves, door balconies should remain in place.

#### ENVIRONMENTAL PROTECTION

 This appliance (refrigerant circuit and insulation materials) does not contain gases that damage the ozone layer. The device must not be disposed of in the same way as household waste. The insulating foam contains flammable gases and the appliance should be disposed of in accordance with local regulations. Avoid damaging the refrigeration unit, especially the heat exchanger. Materials marked with the symbol  are suitable for recycling.

#### Packaging materials



The packaging material is 100% recyclable and has a recycling symbol. Handle in accordance with local disposal regulations. Keep packaging (plastic bags, polystyrene elements, etc.) out of reach of children as they constitute a source of potential danger.

## Disposal of the appliance

1. Remove the plug from the socket.
2. Cut the power cord and dispose of it.

## DESCRIPTION OF THE APPLIANCE

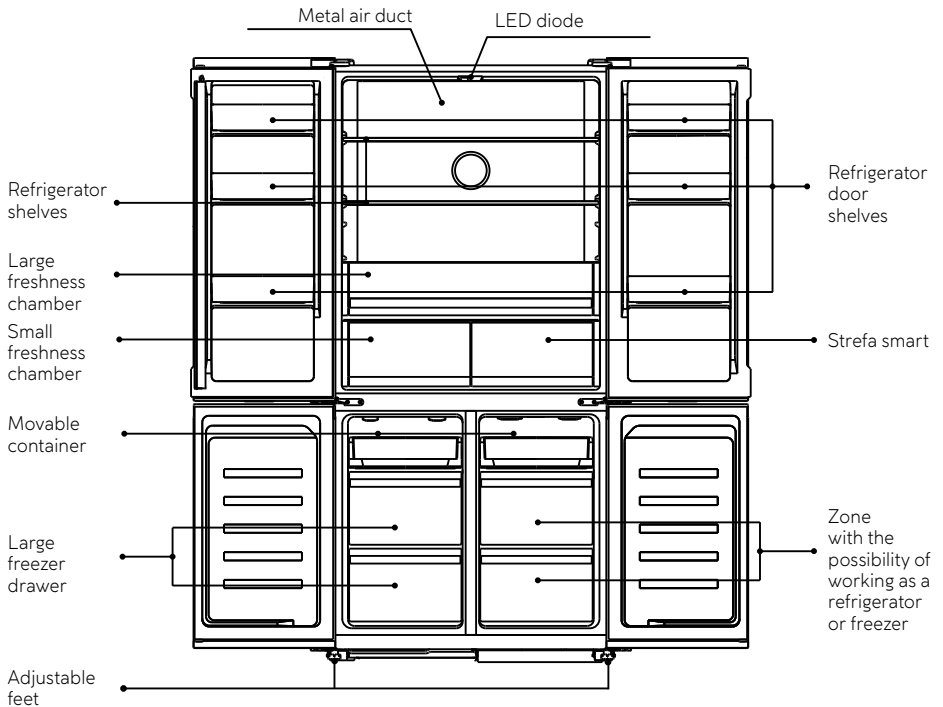

*Note: The above image is for illustrative purposes only.*

## INSTALLATION

### INSTALLATION SITE REQUIREMENTS

- Leave enough space with the door open.
- Freestanding installation and slot installation differ in the maximum door opening angle.

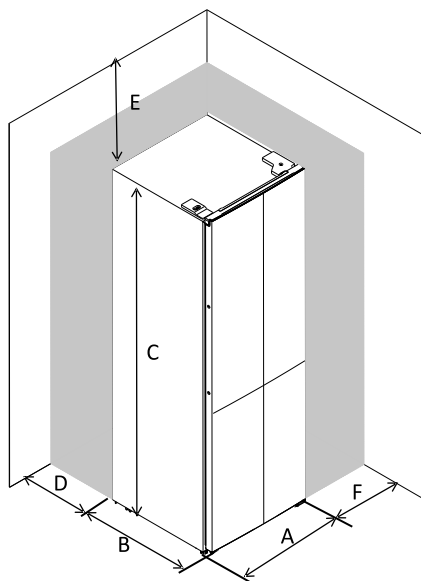

### FREESTANDING INSTALLATION

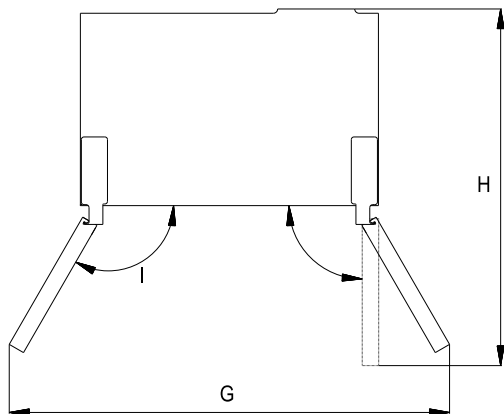

A	905
B	597
C	1902
D	3
E	6
F	6
G	1335
H	1020
I	120°

## SLOTTED INSTALLATION

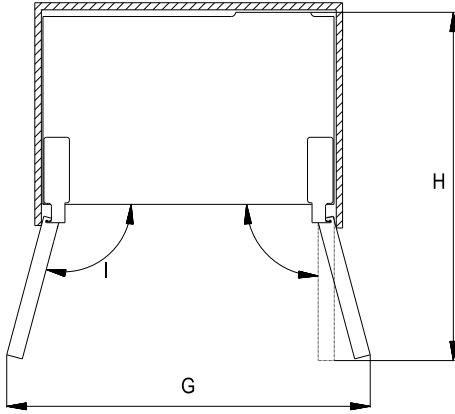

A	905
B	597
C	1902
D	3
E	6
F	6
G	1128
H	1020
I	105°

## INSTALLATION LOCATION GUIDELINES

1. The PCB cover is designed to ensure the correct distance between the back of the refrigerator and the wall. The closest position between the refrigerator and the wall is when the PCB cover touches the wall.
2. The position and dimensions of the PCB cover are shown below. Please take into account the position of the electrical outlet to avoid collision with the PCB cover.

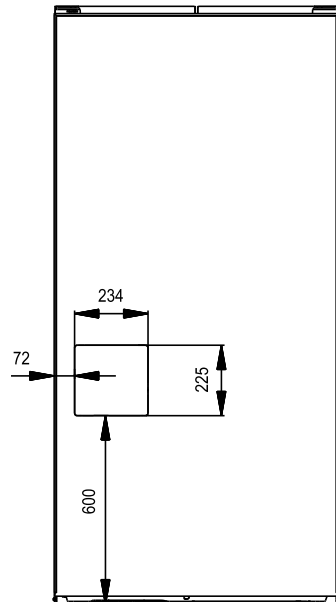
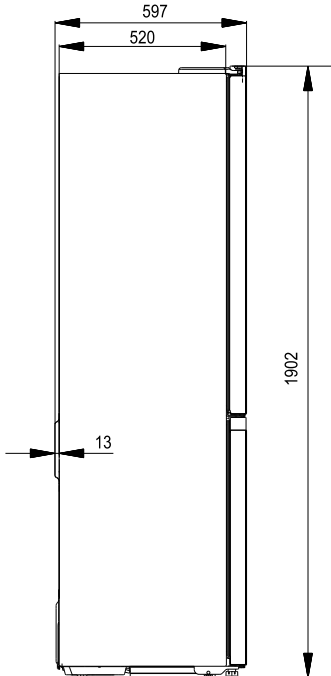

3. The plug dimensions are shown below. Please take into account the thickness of the electrical socket and plug if the electrical socket is located at the back of the refrigerator.

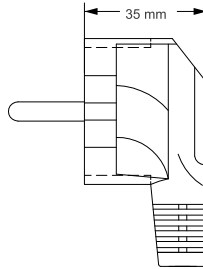

## DOOR LEVELING

After transporting or loading the upper door balconies with food or beverages, the upper door leaves may not fit properly. There are 3 C-type washers that are used to adjust the door. Please follow the process below to align the door.



1. Before checking the door level, make sure the appliance stands evenly....
2. If the top edges of the two upper doors are not aligned, gently lift the upper door and insert C-shaped washers between the bottom of the door and the middle hinge.

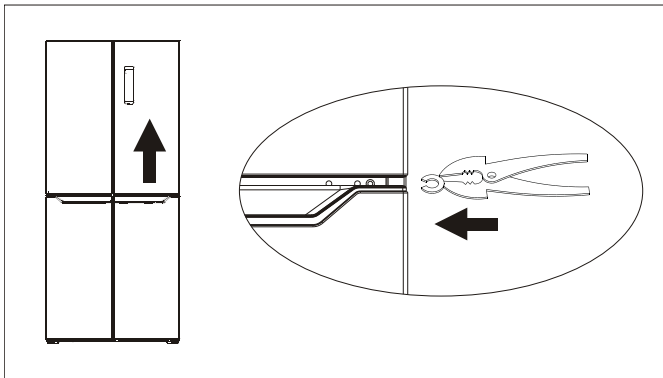

**CAUTION!** Please take care to avoid cutting your fingers through the door. Please use tools.

**CAUTION!** Please keep the Type C pads away from children to avoid swallowing them. These are small items.

## RUBBER PADS

There is one rubber pad on each door. They act as springs, softening the impact when closing the door.



Please do not remove the rubber pads. If they are missing from your door, please take one of the accessory bags and insert it into the hole in the door.

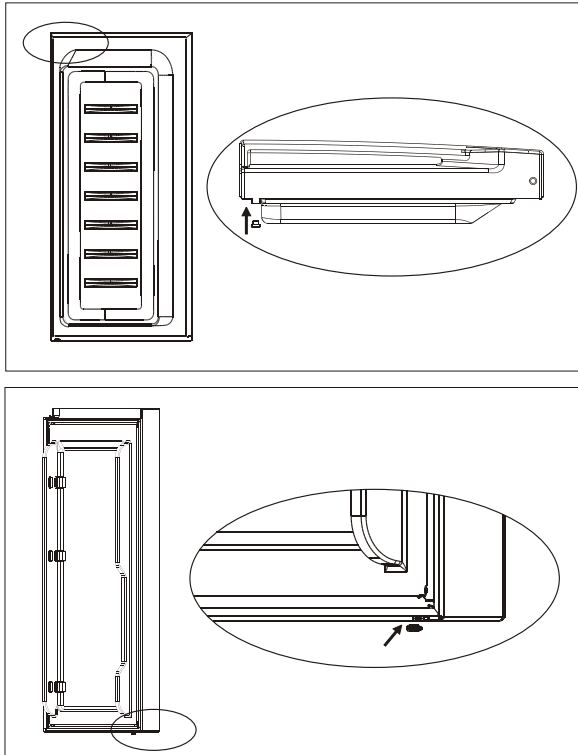

**CAUTION! Please keep the rubber pads away from children to avoid swallowing them. These are small items.**

### 1) INSTALLING LIMITERS

During everyday use, the refrigerator may move slightly. To make sure the refrigerator stays in the correct position relative to the cabinet, you can use a stopper before inserting the refrigerator into the cabinet.

1. Remove the 4 stops from the accessory bag;
2. Clean dust from the corners of the refrigerator;

3. Remove the double-sided tape from the stop, align it with the corners of the refrigerator and stick it in place.

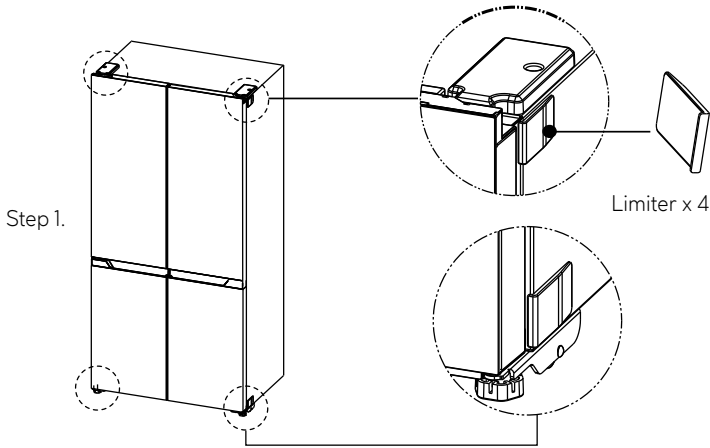

## 2) PLUG IN THE FRIDGE

## 3) MOVE THE REFRIGERATOR TO THE CHOSEN LOCATION

There are 4 wheels and 2 adjustable feet underneath the fridge. To prevent potential damage to your floor, please raise the adjustable feet before moving the refrigerator.

## 4) LOWER THE ADJUSTABLE FEET TO STABILIZE THE REFRIGERATOR.

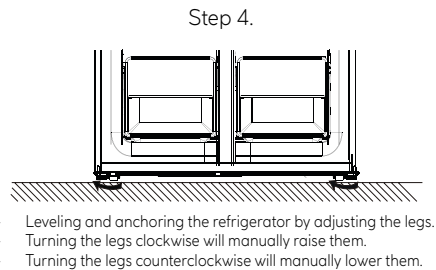
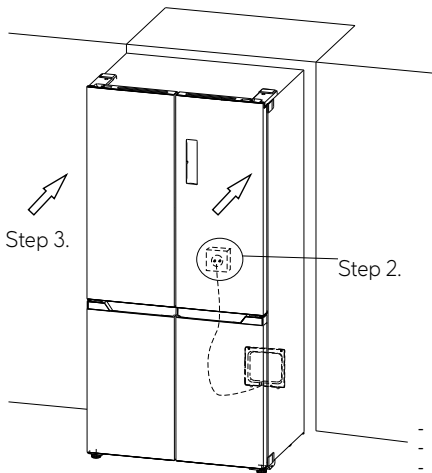

## CONTROL PANEL

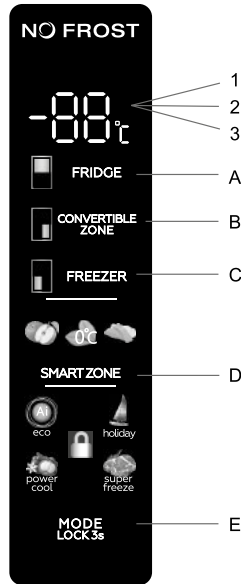

### Operating the control panel

- Temperature control in the refrigeration section (FRIDGE)
- Zone temperature control with the option of operating as a refrigerator or freezer (CONVERTIBLE ZONE)
- Temperature control in the freezer section (FREEZER)
- Smart Zone Control (fresh fruit, 0 °C, soft freeze)
- Selecting the operating mode/Lock/Unlock (MODE)

## DISPLAY

- Refrigerator compartment temperature
- Freezer compartment temperature
- Temperature chamber with the possibility of working as a refrigerator or freezer

## WORKING CONDITIONS

- The control panel lights up for 3 seconds, maintaining the operating mode and temperature before turning off the power. The system automatically locks 25 seconds after the last operation. Once locked, the panel lighting remains on for 120 seconds.
- The programmed temperature values for the fridge, freezer, and fridge/freezer zones will be displayed separately once the temperature for each zone has been set.

## DISPLAY

The panel will illuminate for 2 minutes when the refrigerator or freezer door is open (door open signal).

The panel will light up for 2 minutes after the last operation.

During normal operation, the panel displays the current temperature readings for the refrigerator, freezer and the zone with the option of operating as a refrigerator or freezer

## TEMPERATURE CONTROL IN THE REFRIGERATION SECTION

- a. This button works in both User mode and Super mode. The temperature control button can be used to manually set the operating temperature. When selecting the temperature, the indicated value flashes and changes within a value range of 2-8 degrees, OFF by 1°C. 5 seconds of flashing indicates temperature selection.
- b. When OFF mode is selected – after 5 seconds of flashing the cooling is turned off.

## TEMPERATURE CONTROL IN THE FREEZER SECTION

This button works in both User mode and Holiday mode. The temperature control button can be used to manually set the operating temperature. When selecting the temperature, the indicated value flashes and changes within the value range from – 14 to – 22°C. 5 seconds of flashing indicates temperature selection.

## TEMPERATURE CONTROL OF THE CHAMBER WITH THE POSSIBILITY OF OPERATION AS A REFRIGERATOR OR FREEZER

- a. This button works in User mode as well as in other modes. The temperature control button can be used to manually set the operating temperature. When selecting the temperature, the indicated value flashes and changes within the value range from 5°C to – 20°C, OFF in steps of 1°C. 5 seconds of flashing indicates temperature selection.
- b. Selecting OFF mode – after 5 seconds of flashing the cooling is turned off.

## TEMPERATURE CONTROL IN THE SMART ZONE

This button works in both User mode and Super mode. Pressing the button successively, the icon will light up in the cycle: “fresh fruit, 0°C, “soft freeze”, and the corresponding temperatures are: fresh fruit: 3°C, 0°C, soft freeze: – 1.5°C.

## SELECTING OPERATION MODE/LOCK/UNLOCK

- a. To select a function, briefly press the MODE button to select the ECO-Vacation-Super – User Mode operating mode. The LED flashes for 5 seconds to indicate function selection.
- b. Pressing the button for 3 s longer locks or unlocks the device.

## PRESSING THE BUTTON

A short beep will sound each time a button is pressed. All buttons are active in unlocked mode.

## FUNCTION LOCK

No operation on the display within 25 s results in the display being automatically locked.

## ECO MODE

Press the MODE button to select the ECO function. A flashing LED for 5 seconds indicates function selection.

The device operates with the lowest energy consumption, maintaining a temperature of 6°C in the refrigerator and -16°C in the freezer. The ECO icon will flash three times with

an audible signal. The temperature of the chamber with the possibility of operating as a refrigerator or freezer can be freely regulated by setting the temperature. To deactivate the ECO function, press the MODE button again for 5 s.

### **HOLIDAY MODE**

Select Holiday mode by pressing the MODE button. A flashing diode for 5 seconds indicates function selection.

The device operates at the lowest energy consumption while maintaining a temperature of 17°C in the refrigerator. The Holiday mode icon will flash three times with a beep. The temperature of the freezer compartment and the compartment with the possibility of operating as a refrigerator or freezer can be freely adjusted.

To deactivate the HOLIDAY function, press the MODE button again for 5 s.

### **SUPER FREEZE MODE**

Select the Super function by pressing the MODE button. A flashing LED for 5 seconds indicates function selection.

Inability to adjust freezer temperature. The device operates by maintaining a temperature of – 25°C in the freezer compartment. The SUPER FREEZER icon will flash three times with an audible signal. The temperature of the refrigerator compartment and the compartment with the possibility of operating as a refrigerator or freezer can be freely adjusted.

To turn off the mode, you must manually turn the function off or the mode will automatically turn off after 50 hours of freezing. Once turned off, the device will return to its previous operating mode.

### **SUPER COOLING/POWER COOL**

Cools the refrigerator compartment to the lowest designed temperature. After approximately 2.5 hours, the temperature will revert to the previous user setting.

### **DOOR OPEN ALARM**

If the refrigerator or freezer door is left open for 60 seconds, an alarm will sound and will repeat until the door is closed.

## DIVISION OF ZONES

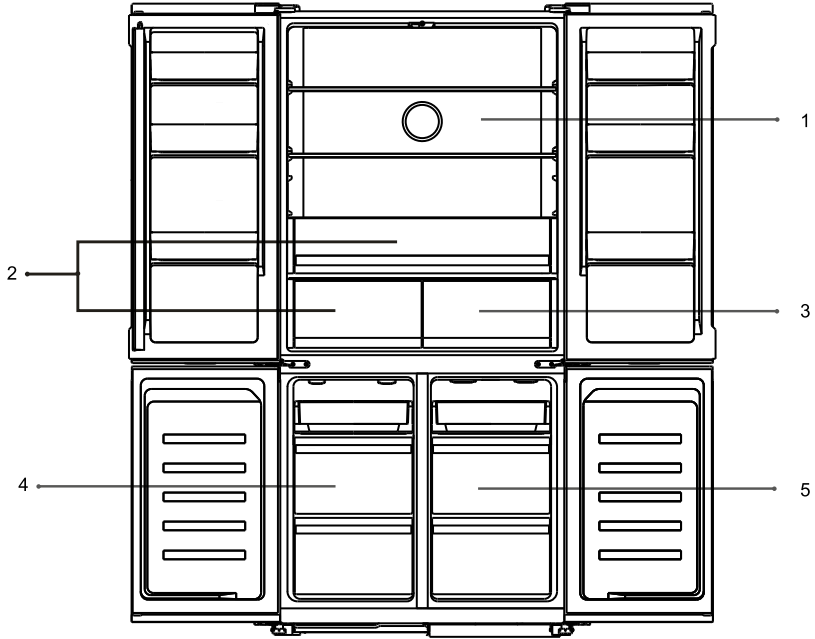

1. Refrigerator temperature:  $2^{\circ}\text{C} \sim 8^{\circ}\text{C}$  / Off Controlled by the control panel.
2. Fresh product compartment temperature  $2^{\circ}\text{C} \sim 8^{\circ}\text{C}$
3. Smart temperature zone –  $1.5^{\circ}\text{C} / 0^{\circ}\text{C} / 3^{\circ}\text{C}$
4. Freezer temperature:  $-22^{\circ}\text{C} \sim -14^{\circ}\text{C}$  Controlled via the control panel.
5. Zone temperature with the possibility of operation as a refrigerator or freezer:  $5^{\circ}\text{C} \sim -20^{\circ}\text{C}$  / Off Controlled via the control panel.

## DAILY USE

Distribute food in different compartments as shown in the table below

Refrigerator compartments	Type of food
Balconies on the refrigerator door	<ul style="list-style-type: none"> <li>• Foods with natural preservatives e.g. jams, juices, drinks and spices.</li> <li>• Perishable food should not be stored here.</li> </ul>
Large freshness chamber	<ul style="list-style-type: none"> <li>• Fruits, herbs and vegetables should be placed in the fruit and vegetable drawer</li> <li>• Do not store bananas, onions, potatoes or garlic.</li> </ul>
Refrigerator shelves	<ul style="list-style-type: none"> <li>• Produced dairy products, eggs.</li> <li>• Foods that do not require cooking, e.g. ready-to-eat meals, delicatessen meats, leftovers.</li> </ul>
Small freshness chamber	<ul style="list-style-type: none"> <li>• Wydłużony czas przechowywania dla świeżych owoców i warzyw.</li> </ul>
Smart Strefa	<ul style="list-style-type: none"> <li>• Fresh fruit: 3 °C, Independent storage. 0 °C fresh</li> <li>• 0 °C, drinks, beer, red wine. Soft freezing – 1.5 °C,</li> <li>• Cooling food for short-term storage, such as raw meat, fish, seafood, dumplings.</li> </ul>
Chamber with the possibility of working as a refrigerator or freezer	<ul style="list-style-type: none"> <li>• -20 °C ~5 °C, wide temperature range</li> <li>• 3 °C~5 °C: świeże owoce i warzywa.</li> <li>• 0 °C~2 °C: beverages, beer, red wine.</li> <li>• -7 °C~-1 °C: food for short-term storage, such as raw meat, fish, seafood, dumplings..</li> <li>• -20 °C~-8 °C: food for long-term storage, such as raw meat, fish, seafood, dumplings.</li> </ul>
Freezer compartment	<ul style="list-style-type: none"> <li>• Food for long-term storage.</li> <li>• Bottom drawer/shelf for raw meat, poultry and fish.</li> <li>• Middle drawer/shelf for frozen vegetables, fries.</li> <li>• Top drawer/shelf for ice cream, frozen fruit, frozen</li> </ul>

Recommended temperature settings		
Ambient temperature	Setting the temperature	
High		Refrigerator 2°C
		Freezer - 20°C
Normal		Refrigerator 4°C
		Freezer - 18°C
Low		Refrigerator 5°C
		Freezer - 18°C

## FREEZING FRESH FOOD

- The freezer compartment is suitable for freezing fresh food and long-term storage of frozen and deep-frozen food.
- Place fresh food to be frozen in the freezer compartment.
- The maximum amount of food that can be frozen in 24 hours is indicated on the rating plate.
- The freezing process lasts 24 hours: during this time do not add other products to the freezer.

## STORING FROZEN FOOD

After first use or after a long period of non-use, allow the appliance to operate for at least 2 hours on the highest setting before placing products in the compartment.

**IMPORTANT! In the event of accidental defrosting, for example if the power has been off for longer than the time stated in the technical data sheet under “rising time”, the thawed food should be eaten quickly or cooked and then re-frozen (after cooking).**

## DEFROSTING

Deep-frozen or frozen foods, prior to use, may be thawed in the refrigerator compartment or at room temperature, depending on the time available for this operation.

Small pieces of food can even be cooked straight from the freezer. In this case the cooking time will be longer

### ICE CUBES

This unit can be fitted with one or more ice cube moulds.

### SLIDING SHELVES

The walls of the refrigerator have a series of grooves, thanks to which the shelves can be adjusted to the desired position.

### REMOVING DOOR PARTITIONS

The door dividers can be pulled out for cleaning. Carefully pull the tray out of the rails in the direction of the arrows shown in the illustration, and after cleaning the tray, slide it back into place in the same way.

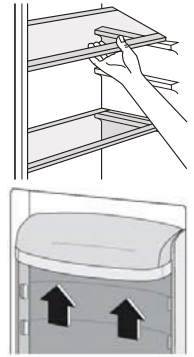

## USEFUL TIPS AND ADVICE

To get the most out of the freezing process, here are some important tips:

- The maximum amount of food that can be frozen in 24 hours is indicated on the rating plate.
- The freezing process takes 24 hours. Do not add other foods to the freezer during this period.
- Freeze only high-quality, fresh and thoroughly cleaned products.
- Prepare food in small portions so that it can be frozen quickly and completely, and you can only defrost the amount you need.
- Wrap food in aluminum foil or polyethylene foil and make sure the packages are airtight.
- Do not allow fresh, unfrozen food to touch already frozen food to avoid increasing the temperature of the latter.
- Lean products store better and longer than fatty ones. Salt shortens the storage life of food.
- Water ice, if consumed immediately after removing from the freezer, may cause frostbite to the skin.
- It is recommended to mark the freezing date on each individual package to track storage time.

### TIPS FOR STORING FROZEN FOOD

- Make sure frozen food was stored properly by the retailer.
- Transfer frozen foods to the freezer as quickly as possible.
- Do not open the freezer door frequently or keep it open longer than absolutely necessary.
- Once thawed, food deteriorates rapidly and cannot be re-frozen.
- Do not exceed the storage life recommended by the food manufacturer.

### TIPS FOR COOLING FRESH FOOD

- Do not store warm food or evaporating liquids in the refrigerator.
- Cover or wrap food, especially if it has a strong odor.
- Pack all types of bread in polyethylene bags and place them on glass shelves above the vegetable drawer.
- To be safe, store only one or two days in this way.
- Cooked food, cold dishes, etc.: these should be covered and can be placed on any shelf.

- Fruits and vegetables: these should be washed thoroughly and placed in special drawers.
- Butter and cheese: should be stored in special airtight containers or wrapped in aluminum foil or polyethylene bags to limit air exposure as much as possible.
- Milk bottles: should have a cap and should be stored on door balconies.
- Bananas, potatoes, onions and garlic, unless packaged, should not be stored in the refrigerator.

## CLEANING

For hygienic reasons, the interior of the appliance, including internal accessories, should be cleaned regularly.

**WARNING! The appliance must not be connected to the mains during cleaning. Danger of electric shock! Before cleaning, turn the appliance off and unplug it from the socket, or turn off or disconnect the fuse or circuit breaker. Never clean the appliance with a steam cleaner. Moisture can accumulate in electrical components, risk of electric shock! Hot steam can damage plastic parts. The unit must be dry before restarting.**

**IMPORTANT! Essential oils and organic solvents can damage plastic parts, e.g. lemon juice, orange peel juice, butyric acid, cleaning agents containing acetic acid. Do not allow such substances to come into contact with device parts. Do not use abrasive cleaners.**

Remove food from the freezer. Store them in a cool place, well covered. Switch off the appliance and remove the plug from the socket, or switch off or disconnect the fuse or circuit breaker.

Clean the unit and internal accessories with a cloth and lukewarm water. After cleaning, wipe with fresh water and dry.

Once everything is dry, switch the device on again.

## SYSTEM NO FROST

The No Frost system in the freezer automatically prevents the formation of ice and frost on the interior walls. This eliminates the need to manually defrost the device.

## PROBLEM SOLVING

**WARNING! Before troubleshooting, disconnect the power. Only a qualified electrician or competent person should deal with problems that are not covered in this manual.**

**IMPORTANT! Some noises may occur during normal use (compressor, refrigerant circulation).**

Problem	Possible cause	Solution
The device is not working.	<ol style="list-style-type: none"> <li>1. The plug is not connected or is loose</li> <li>2. Blown or damaged fuse</li> <li>3. Faulty socket</li> </ol>	<ol style="list-style-type: none"> <li>1. Insert the plug.</li> <li>2. Check the fuse, replace if necessary.</li> <li>3. All electrical repairs should only be performed by an electrician.</li> </ol>







The food is too warm.	<ol style="list-style-type: none"> <li>1. Incorrect temperature setting.</li> <li>2. Door open for an extended period of time.</li> <li>3. A large amount of warm food was placed in the appliance within the last 24 hours.</li> <li>4. The device is located near a heat source.</li> </ol>	<ol style="list-style-type: none"> <li>1. See the section on temperature setting.</li> <li>2. Don't leave doors open longer than necessary.</li> <li>3. Set the temperature lower for a while.</li> <li>4. See section on installation location.</li> </ol>
The device cools too much	<ol style="list-style-type: none"> <li>1. The temperature is set too low or is operating at the SUPER setting.</li> </ol>	<ol style="list-style-type: none"> <li>1. Temporarily set the temperature control to a higher setting.</li> </ol>
Unusual noises	<ol style="list-style-type: none"> <li>1. The device is not level.</li> <li>2. The device comes into contact with a wall or other objects.</li> <li>3. An element such as a cable on the back of the device is in contact with another element of the device or with the wall.</li> </ol>	<ol style="list-style-type: none"> <li>1. Adjust the feet.</li> <li>2. Move the device.</li> <li>3. If necessary, gently move the item to another location.</li> </ol>
Water on the floor	<ol style="list-style-type: none"> <li>1. The drain hole is clogged.</li> </ol>	<ol style="list-style-type: none"> <li>1. See the section on cleaning and maintenance</li> </ol>
The side panels are hot	<ol style="list-style-type: none"> <li>1. This is a normal phenomenon. The heat exchange process takes place in the side panels</li> </ol>	<ol style="list-style-type: none"> <li>1. Use gloves if necessary.</li> </ol>

If the fault occurs again, contact the Service Centre. This data is necessary to help you quickly and correctly. Enter the necessary data here, referring to the nameplate.

## TECHNICAL DATA

Technical specifications are given on the product nameplate.

**CAUTION! MPM agd S.A. reserves the right to technical changes.**

		ENERG		
	MPM	Information about the model → (*)		
				

You can access the model information stored in the product database by visiting the following websites and searching for the model identifier (\*) which can be found on the energy label. <https://eprel.ec.europa.eu/>

**Correct disposal of the product (used electric or electronic equipment)**



Marking on the product indicates that after the service-life of the product expires, it should not be disposed with other type of municipal waste. Used equipment may have a negative impact on the environment and health of people due to potentially containing hazardous substances, mixtures and components. Mixing electric waste with other types of waste or disassembling those in an unprofessional manner may cause a release of substances that are hazardous to the environment and health. Used equipment should be handed-over to a point for collection of electric waste. In order to obtain detailed information regarding the electric waste collection points, the user should contact the municipal point of electric waste collection or used equipment processing department.

## ІНФОРМАЦІЯ ПРО БЕЗПЕКУ

Щоб забезпечити безпеку користувача та безперебійну роботу пристрою, уважно прочитайте інструкцію з експлуатації перед установкою та першим використанням, звертаючи особливу увагу на інструкції та попередження. Щоб уникнути непотрібних помилок і нещасних випадків, переконайтеся, що всі люди, які користуються пристроєм, добре знайомі з його роботою та функціями безпеки. Будь ласка, збережіть ці інструкції та переконайтеся, що вони залишаються з пристроєм, якщо його передадуть або продадуть, щоб кожен, хто користується ним протягом усього терміну служби, мав доступ до інформації про його використання та безпеку.

Для безпеки життя та майна дотримуйтеся запобіжних заходів відповідно до інструкцій у посібнику користувача, оскільки виробник не несе відповідальності за шкоду, заподіяну через недбалість.

## БЕЗПЕКА ДЛЯ ДІТЕЙ ТА НЕЗАХИЩЕНИХ ЛЮДЕЙ

- Цим обладнанням можуть користуватися діти віком від 8 років, особи з обмеженими фізичними та розумовими здібностями, а також особи, які не мають досвіду та знань про обладнання, за умови нагляду або інструктажу щодо безпечного використання обладнання, щоб зрозуміти пов'язану з цим небезпеку.
- Необхідно слідкувати за тим, щоб діти не гралися з пристроєм. Не можна сидіти на висувних елементах або висіти на дверях.
- Чищення та технічне обслуговування не можуть виконувати діти до 8 років або діти без нагляду.
- Зберігайте упаковку в недоступному для дітей місці. Існує ризик удушення.
- Утилізуючи прилад, вимкніть його з розетки, відріжте шнур живлення (якомога ближче до приладу) і відкрутіть дверцята, щоб захистити дітей, які граються, від ударів електричним струмом або від того, щоб вони зачинилися всередині приладу.
- Якщо цей прилад із магнітним ущільнювачем дверцят має замінити прилад із пружинним замком (засувкою) на дверцятах або кришці, пружинний замок необхідно вивести з ладу.

до утилізації старого приладу. Це дозволить вашій дитині випадково не потрапити в пастку.

- Слід бути особливо уважним, щоб приладом не користувалися діти без нагляду.
- Дітей віком до 3 років не можна підпускати до приладу, якщо вони не знаходяться під постійним наглядом.
- Діти 3-8 років можуть розміщувати та виймати продукти з приладу.
- Холодильний прилад повинен бути підключений до заземленої розетки. Розетка із заземленням для підключення приладу до електромережі повинна знаходитися в доступному місці.

## **ЗАГАЛЬНІ ПРАВИЛА БЕЗПЕКИ**

**ПОПЕРЕДЖЕННЯ! Не закривайте вентиляційні отвори в корпусі або всередині пристрою.**

**ПОПЕРЕДЖЕННЯ! Не використовуйте для прискорення процесу розморожування механічні пристрої або пристрої, відмінні від рекомендованих виробником.**

**ПОПЕРЕДЖЕННЯ БУДЬТЕ ОБЕРЕЖНІ, ЩОБ НЕ ПОШКОДИТИ КОНТУР ОХОЛОДЖЕННЯ.**

**ПОПЕРЕДЖЕННЯ! Не використовуйте інші електричні прилади (наприклад, машини для приготування морозива) всередині холодильних приладів, якщо вони не були схвалені для цієї мети виробником.**

**ПОПЕРЕДЖЕННЯ! Не торкайтеся лампочки, якщо вона залишається увімкненою протягом тривалого часу, оскільки вона може бути дуже гарячою.<sup>1)</sup>**

**ПОПЕРЕДЖЕННЯ РОЗТАШОВУЮЧИ ПРИЛАД, ПЕРЕКОНАЙТЕСЯ, ЩО ШНУР ЖИВЛЕННЯ НЕ ЗІГНУТИЙ І НЕ ПОШКОДЖЕНИЙ.**

**ПОПЕРЕДЖЕННЯ! Не використовуйте портативні розетки / подовжувачі / або блоки живлення на задній панелі пристрою.**

- Не зберігайте в пристрої вибухонебезпечні речовини (наприклад, аерозольні балончики, що містять легкозаймисті матеріали).

<sup>1</sup>. Якщо пристрій має підсвічування.

- Система охолодження пристрою містить холодоагент ізобутан (R600a), який є екологічним природним газом, але горючим.
- Переконайтеся, що жодні компоненти системи охолодження не пошкоджені під час транспортування та встановлення приладу. Якщо система охолодження була пошкоджена, необхідно:
  - уникати відкритого вогню та інших джерел займання
  - ретельно провітрити приміщення, в якому знаходиться прилад.
- Зміна технічних параметрів або інша модифікація пристрою може становити небезпеку. Уникайте пошкодження шнура живлення; це може призвести до ураження електричним струмом або пожежі.
- Пристрій призначений для домашнього використання та інших подібних застосувань, наприклад:
  - в зонах кухні для персоналу в магазинах, офісах і т.д.;
  - в господарських будівлях і в готелях, мотелях, пансіонатах та інших житлових приміщеннях;
  - у закладах типу «ліжко та сніданок» (B&B);
  - у закладах громадського харчування та інших нероздрібних торгових точках

**ПОПЕРЕДЖЕННЯ! Щоб уникнути небезпеки, будь-які електричні компоненти (кабель живлення, вилка, компресор) можуть бути замінені лише авторизованим сервісним центром або техніком з відповідною кваліфікацією.**

**ПОПЕРЕДЖЕННЯ! Лампочка, що постачається з приладом, є «лампочкою спеціального призначення», яка підходить для використання лише з приладом, що постачається. «Лампа спеціального призначення» не підходить для використання в домашньому освітленні.<sup>1)</sup>**

- Шнур живлення не можна подовжувати.
- Переконайтеся, що штекер живлення не здавлений і не пошкоджений. Здавлена або пошкоджена вилка може перегрітися та спричинити пожежу.
- Необхідно забезпечити доступ до вилки приладу.
- Не тягніть за шнур живлення.

- Якщо розетка не вставляється в розетку, не вставляйте вилку шнура живлення. Існує ризик ураження електричним струмом або пожежі.
- Не використовуйте прилад без внутрішньої кришки лампи освітлення.
- Апарат важкий. Переміщаючи його, будьте обережні.
- Не виймайте та не торкайтеся предметів із морозильної камери вологими/мокрими руками, оскільки це може призвести до травм шкіри або обмороження.
- Не піддавайте пристрій дії прямих сонячних променів

Щоб уникнути зараження харчових продуктів, необхідно дотримуватися таких правил:

- Якщо дверцята залишати відкритими протягом тривалого часу, це може призвести до значного підвищення температури в камерах приладу.
- Необхідно регулярно очищати поверхні, які можуть контактувати з їжею.
- Ви повинні промивати резервуар для води кожного разу, коли він не використовувався протягом 48 годин.
- Якщо прилад підключено до водопроводу, систему водопостачання слід промити, якщо вода не набиралася протягом 5 днів.
- Сире м'ясо та рибу слід зберігати в контейнерах – щоб вміст не контактував з іншими продуктами харчування та не капає на них.
- Двозіркові морозильні камери для заморожених продуктів (якщо вони встановлені) підходять лише для зберігання попередньо заморожених продуктів, зберігання ароматизованого морозива та приготування кубиків льоду.
- Відділення з однією, двома та трьома зірками (якщо є) не підходять для заморожування свіжих продуктів.
- Якщо прилад тривалий час залишається порожнім, його слід вимкнути, розморозити, очистити, висушити та залишити дверцята відкритими, щоб запобігти розмноженню бактерій у приладі.



**ПОПЕРЕДЖЕННЯ! При використанні, обслуговуванні та утилізації пристрою зверніть особливу увагу на наступний жовтий або помаранчевий символ, який розташований на задній панелі пристрою (на задній панелі або компресорі).**

**ЦЕ СИГНАЛІЗУЄ ПРО НЕБЕЗПЕКУ ПОЖЕЖІ ЧЕРЕЗ ЛЕГКОЗАЙМИСТІ РЕЧОВИНИ В СИСТЕМІ ОХОЛОДЖЕННЯ. З ЦІЇ ПРИЧИНИ ПРИСТРІЙ СЛІД ЗАВЖДИ ТРИМАТИ ПОДАЛІ ВІД**

#### **ДЖЕРЕЛ ВОГНЮ.**

- Приміщення, в якому розташовуватиметься пристрій, повинно бути достатньо великим, щоб вмістити принаймні 1 м<sup>3</sup> приміщення на кожні 8 г холодоагенту в пристрої. Кількість холодоагенту в пристрої вказано на заводській табличці всередині пристрою.
- Чим більше холодоагенту містить пристрій, тим більшою повинна бути кімната, в якій знаходиться пристрій. У занадто маленькому приміщенні в разі витoku холодоагенту може утворитися легкозаймиста газоповітряна суміш.

## ЩОДЕННЕ ВИКОРИСТАННЯ

- Не ставте гарячий посуд поблизу або на пластикові частини приладу.
- Не ставте їжу безпосередньо біля вентиляційного отвору на задній стінці.
- Заморожені продукти не можна повторно заморозувати після розморожування.<sup>2)</sup>
- Зберігайте упаковані заморожені продукти відповідно до інструкцій виробника.<sup>2)</sup>
- Необхідно суворо дотримуватись інструкцій щодо зберігання, наданих виробником пристрою (див. відповідну інструкцію).
- Газовані напої не можна зберігати в морозильній камері, оскільки високий тиск у ємності може призвести до їх вибуху та поломки приладу.<sup>3)</sup>
- Льодяники можуть викликати обмороження, якщо їх їсти прямо з морозилки.<sup>2)</sup>

### Зберігайте продукти відповідно до таблиці нижче

Камера пристрою	Тип їжі
Дверні полиці або холодильник	<ul style="list-style-type: none"><li>• Продукти без консервантів: джеми, соки, напої, спеції.</li><li>• Не зберігайте швидкопсувні продукти.</li></ul>
Спеціальна камера вологості /нижня шухляда	<ul style="list-style-type: none"><li>• Зберігати фрукти, трави та овочі слід у спеціальній тарі.</li><li>• Не зберігайте банани, цибулю, картоплю, часник.</li></ul>
Відділення для свіжості/нижня шухляда	Сире м'ясо, птиця, риба (короткий термін зберігання).
Холодильник - середня полиця	Молочні продукти, яйця.
Холодильник - верхня полиця	Продукти, що не потребують термічної обробки: напівфабрикати, м'ясні нарізки, попередньо приготовлені страви.
Морозильні ящики	<ul style="list-style-type: none"><li>• Продукти з тривалим терміном зберігання.</li><li>• Нижня шухляда/полиця: сире м'ясо, птиця, риба.</li><li>• Середня шухляда/полиця: заморожені овочі, картопля фрі.</li><li>• Верхня шухляда/полиця: морозиво, заморожені фрукти, тістечка.</li></ul>

<sup>2)</sup> Якщо пристрій має морозильну камеру.

<sup>3)</sup> Якщо в приладі є відділення для свіжих продуктів.

## ТЕХНІЧНЕ ОБСЛУГОВУВАННЯ ТА ОЧИЩЕННЯ

- Перед проведенням технічного обслуговування вимкніть прилад і вийміть шнур живлення з розетки.
- Не очищайте пристрій металевими предметами.
- Не використовуйте гострі предмети для видалення інею з приладу. Використовуйте пластиковий скребок.<sup>2)</sup>
- Ви повинні регулярно перевіряти злив холодильника на наявність талої води. Засмічений дренаж необхідно прочистити. Якщо дренаж засмічений, вода збиратиметься в нижній частині приладу. 3.

## МОНТАЖ

### **ВАЖЛИВО! Електричне підключення пристрою має виконуватися відповідно до інструкцій, наведених у відповідних розділах.**

- Розпакуйте пристрій і переконайтеся, що він не пошкоджений. Не підключайте пристрій, якщо він пошкоджений. Про будь-які пошкодження необхідно негайно повідомити продавця. У цьому випадку збережіть упаковку.
- Рекомендується почекати принаймні чотири години перед підключенням пристрою, щоб масло потекло назад до компресора.
- З усіх боків приладу має бути забезпечена достатня вентиляція. Недостатня вентиляція призводить до перегріву. Щоб забезпечити достатню вентиляцію, дотримуйтесь інструкцій із встановлення.
- Якщо це можливо, задню частину приладу слід розташувати подалі від стіни, щоб уникнути торкання або захоплення теплих компонентів (компресора, конденсатора), а також для запобігання можливим опікам і пожежі.
- Прилад не можна розташовувати поблизу радіаторів опалення або плит.
- Після встановлення пристрою переконайтеся, що штекер доступний.

## СЕРВІСНЕ ОБСЛУГОВУВАННЯ

- Будь-які електричні роботи, необхідні для обслуговування цього приладу, повинні виконуватися кваліфікованим електриком або іншою компетентною особою.
- Ремонт пристрою слід виконувати в авторизованому сервісному центрі. Слід використовувати лише оригінальні запасні частини.

Цей виріб містить джерело світла з класом енергоефективності F.

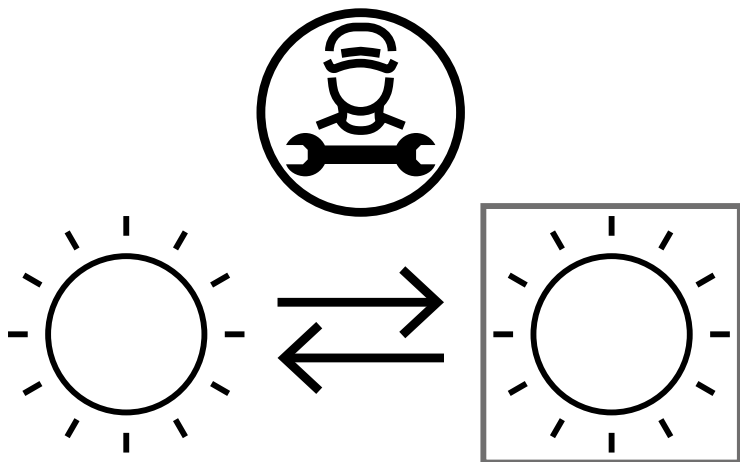



Джерело світла в цьому виробі може замінювати лише професіонал. Для цього зверніться до кваліфікованого майстра або в сервісний центр виробника.

### ЕКОНОМІЯ ЕНЕРГІЇ

- Не кладіть гарячу їжу всередину приладу;
- Їжа повинна бути розміщена таким чином, щоб забезпечити вільну циркуляцію повітря;
- Стежте, щоб продукти не торкалися задньої стінки морозильної камери;
- Не відкривайте двері під час відключення електроенергії;
- Уникайте частого відкривання дверей;
- Не залишайте двері відкритими на тривалий час;
- Не встановлюйте температуру термостата занадто низькою;
- Щоб забезпечити оптимальне споживання енергії, всі аксесуари, такі як ящики, полиці, балконні двері, повинні залишатися на місці.

### ОХОРОНА НАВКОЛИШНЬОГО СЕРЕДОВИЩА

 Цей прилад (контур холодоагенту та ізоляційні матеріали) не містить газів, які пошкоджують озоновий шар. Пристрій не можна утилізувати так само, як побутові відходи. Ізоляційна піна містить легкозаймисті гази, тому прилад слід утилізувати відповідно до місцевих правил. Уникайте пошкодження холодильної установки, особливо теплообмінника. Матеріали позначені символом  придатні для переробки.

### Пакувальні матеріали



Пакувальний матеріал на 100% підлягає переробці та має символ переробки. Дотримуйтеся місцевих правил утилізації. Зберігайте упаковку (пластикові пакети, елементи з полістиролу тощо) у недоступному для дітей місці, оскільки вона є джерелом потенційної небезпеки.

## Утилізація пристрою

1. Вийміть вилку з розетки.
2. Відріжте шнур живлення та утилізуйте його.

## ОПИС ПРИСТРОЮ

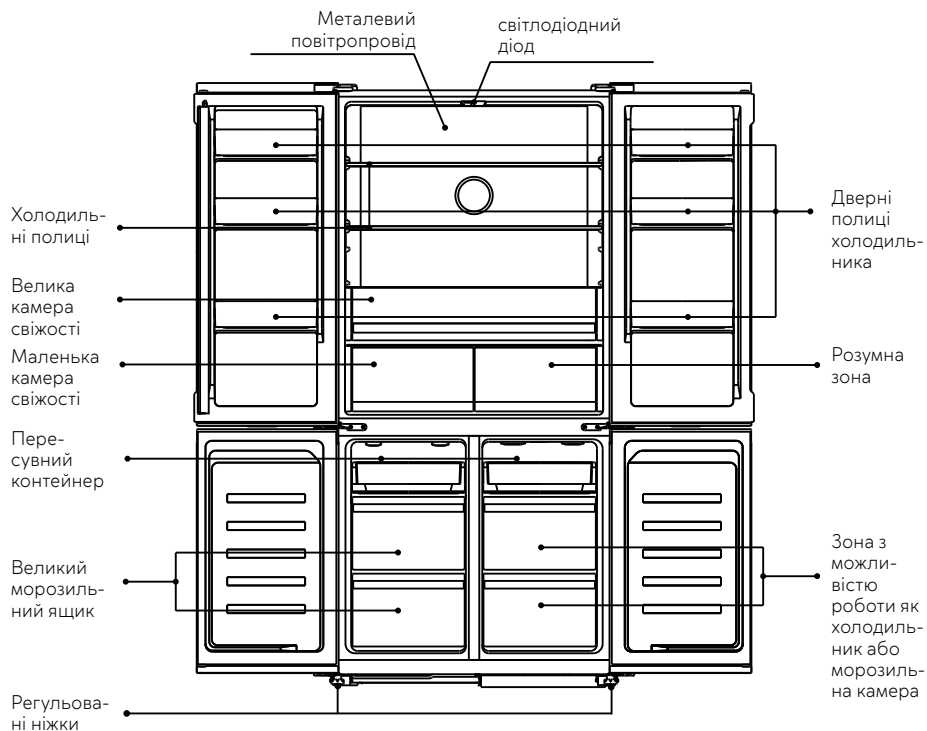

Примітка: Зображення вище наведено лише для ілюстрації.

## МОНТАЖ

### ВИМОГИ ДО МІСЦЯ ВСТАНОВЛЕННЯ

- Залиште достатньо місця з відкритими дверцятами.
- Окремо стоячий монтаж і щілинний монтаж відрізняються максимальним кутом відкривання дверей.

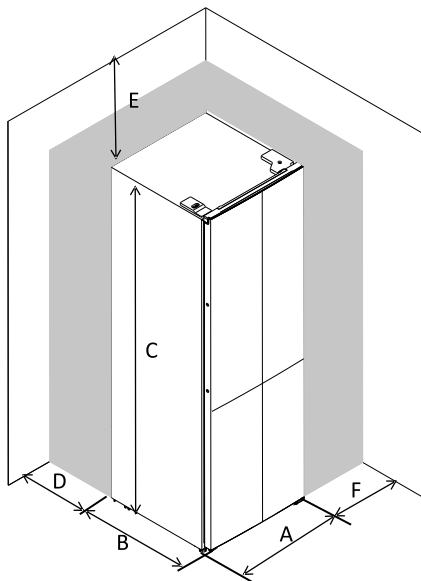

**ОКРЕМО СТОЯЧА УСТАНОВКА**

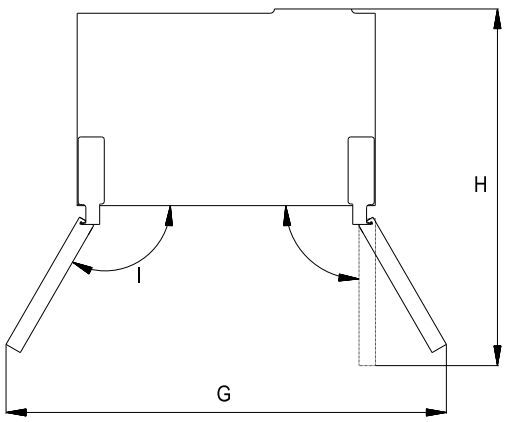

A	905
B	597
C	1902
D	3
E	6
F	6
G	1335
H	1020
I	120°

## ЩІЛИННИЙ МОНТАЖ

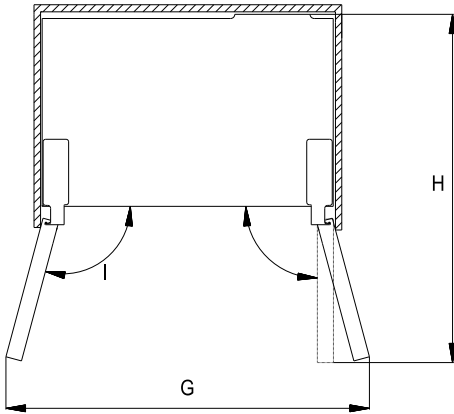

A	905
B	597
C	1902
D	3
E	6
F	6
G	1128
H	1020
I	105°

## РЕКОМЕНДАЦІЇ ЩОДО МІСЦЯ ВСТАНОВЛЕННЯ

1. Кришка друкованої плати призначена для забезпечення правильної відстані між задньою частиною холодильника та стіною. Найближче розташування між холодильником і стіною – це коли кришка друкованої плати торкається стіни.
2. Розташування та розміри кришки друкованої плати показано нижче. Зверніть увагу на положення електричної розетки, щоб уникнути зіткнення з кришкою друкованої плати.

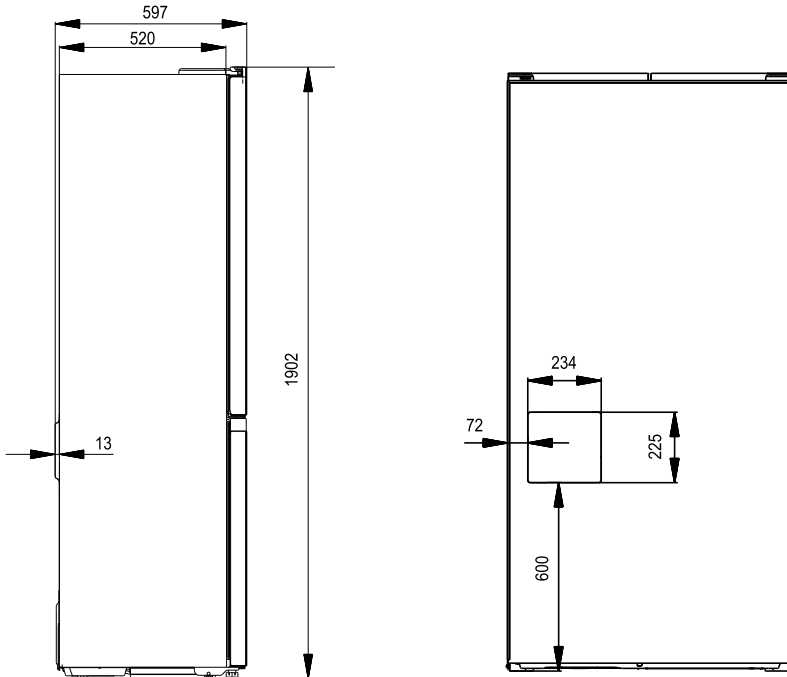

3. Розміри штекера показані нижче. Зверніть увагу на товщину електричної розетки та вилки, якщо електрична розетка розташована позаду холодильника.

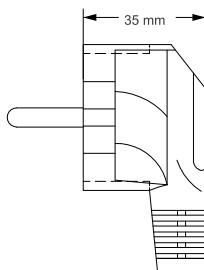

## ВИРІВНЮВАННЯ ДВЕРЕЙ

Після транспортування або завантаження балконів верхніх дверей їжею або напоями, полотна верхніх дверей можуть не підійти належним чином. Є 3 шайби типу С, які використовуються для регулювання дверей. Будь ласка, виконайте наведений нижче процес, щоб вирівняти двері.



1. Перш ніж перевіряти рівень дверцят, переконайтеся, що прилад стоїть рівно.
2. Якщо верхні краї двох верхніх дверцят не збігаються, обережно підніміть верхні дверцята та вставте С-подібні шайби між нижньою частиною дверцят і середньою петлею.

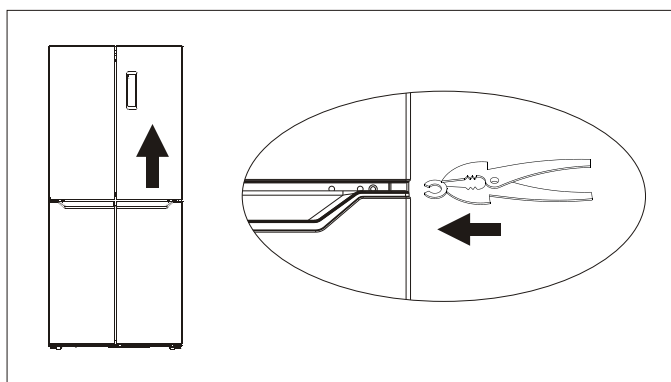

**УВАГА!** Будьте обережні, щоб не затиснути пальці дверцятами. Будь ласка, використовуйте інструменти.

**УВАГА!** Тримайте прокладки типу С подалі від дітей, щоб не проковтнути їх. Це дрібні предмети.

## ГУМОВІ НАКЛАДКИ

На кожній двері є одна гумова накладка. Вони виконують роль пружин, пом'якшуючи удар при закриванні дверей.



Будь ласка, не знімайте гумові накладки. Якщо вони відсутні у ваших дверях, будь ласка, візьміть один із пакетів для аксесуарів і вставте його в отвір у дверях.

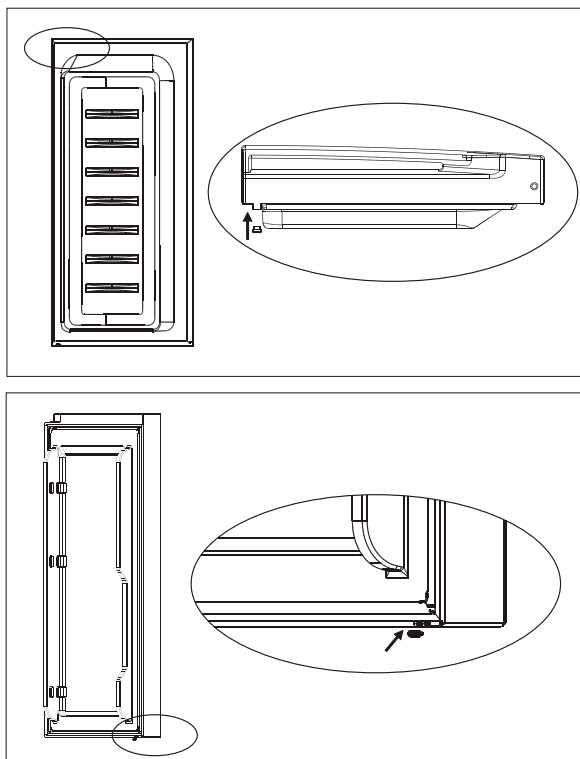

**УВАГА! Тримайте гумові прокладки подалі від дітей, щоб вони не проковтнули. Це дрібні предмети.**

### 1) УСТАНОВКА ОБМЕЖУВАЧІВ

Під час щоденного використання холодильник може трохи рухатися. Щоб переко-  
натися, що холодильник залишається в правильному положенні відносно шафи, ви  
можете використовувати стопор перед тим, як вставляти холодильник у шафу.

1. Зніміть 4 упори з сумки з аксесуарами;
2. Очистіть кути холодильника від пилу;

3. Зніміть двосторонній скотч з упору, вирівняйте його з кутами холодильника та приклейте на місце.

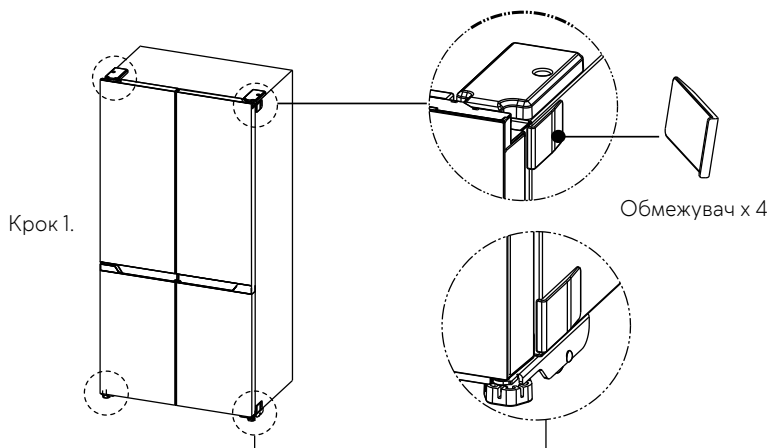

## 2) УВІМКНІТЬ ХОЛОДИЛЬНИК

## 3) ПЕРЕМІСТІТЬ ХОЛОДИЛЬНИК У ВИБРАНЕ МІСЦЕ

Під холодильником є 4 колеса та 2 регульовані ніжки. Щоб запобігти можливому пошкодженню підлоги, підніміть регульовані ніжки, перш ніж переміщати холодильник.

## 4) ОПУСТІТЬ РЕГУЛЬОВАНІ НІЖКИ, ЩОБ СТАБІЛІЗУВАТИ ХОЛОДИЛЬНИК.

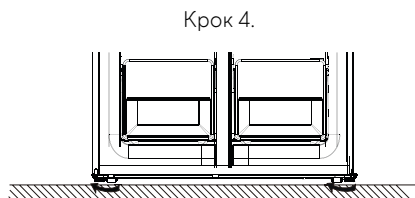
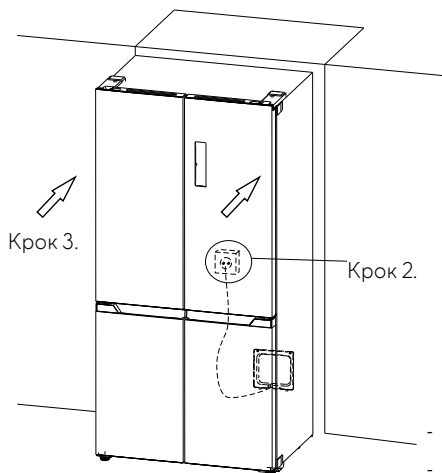

- Вирівнювання та кріплення холодильника за допомогою регулювання ніжок.
- Обертання ніг за годинниковою стрілкою дозволить підняти їх вручну.
- Обертання ніжки проти годинникової стрілки, ви опустите їх вручну.

## ПАНЕЛЬ КЕРУВАННЯ

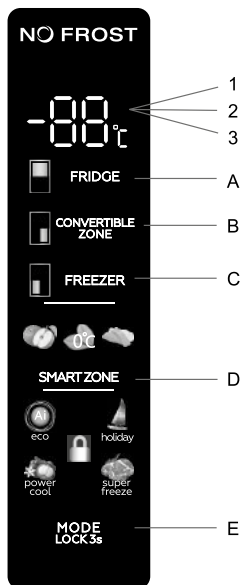

### Робота з пультом керування

- Контроль температури в холодильній частині (ХОЛОДИЛЬНИК)
- Зональний контроль температури з можливістю роботи як холодильника або морозильника (CONVERTIBLE ZONE)
- Контроль температури в морозильній камері (FREEZER)
- Smart Zone Control (свіжі фрукти, 0 °C, м'яка заморозка)
- Вибір режиму роботи/блокування/розблокування (MODE)

## ДИСПЛЕЙ

- Температура холодильного відділення
- Температура морозильного відділення
- Температурна камера з можливістю роботи як холодильника або морозильника

## УМОВИ ПРАЦІ

- Панель управління світиться на 3 секунди, зберігаючи робочий режим і температуру до відключення живлення. Система автоматично блокується через 25 секунд після останньої операції. Після блокування підсвічування панелі залишається включеним протягом 120 секунд.
- Запрограмовані значення температури для холодильника, морозильної камери та холодно-морозильних камер відобразяться окремо після встановлення температури для кожної зони.

## ДИСПЛЕЙ

Панель буде світитися протягом 2 хвилин, коли дверцята холодильника або морозильника відкриті (сигнал відкриття дверей).

Панель світиться протягом 2 хвилин після останньої операції.

Під час нормальної роботи панель відображає поточні показання температури для холодильної, морозильної камери та зони з можливістю роботи як холодильника або морозильника

## РЕГУЛЮВАННЯ ТЕМПЕРАТУРИ В ХОЛОДИЛЬНІЙ СЕКЦІЇ

- a. Ця кнопка працює як у режимі користувача, так і в режимі супер. Використовуйте кнопку регулювання температури, щоб вручну встановити робочу температуру. При виборі температури вказана величина блимає і змінюється в діапазоні значень 2-8 градусів, ВИМК. на 1°C. Блимання протягом 5 секунд означає вибір температури.
- b. При виборі режиму ВИМК. – після 5 секунд блимання охолодження вимикається.

## КОНТРОЛЬ ТЕМПЕРАТУРИ В МОРОЗИЛЬНІЙ КАМЕРІ

Ця кнопка працює як у режимі користувача, так і в режимі відпустки. Використовуйте кнопку регулювання температури, щоб вручну встановити робочу температуру. При виборі температури вказане значення блимає і змінюється в діапазоні значень від – 14 до – 22°C. Блимання протягом 5 секунд означає вибір температури.

## ТЕРМОРЕГУЛЯЦІЯ КАМЕРИ З МОЖЛИВІСТЮ РОБОТИ В ЯКОСТІ ХОЛОДИЛЬНИКА АБО МОРОЗИЛЬНИКА

- a. Ця кнопка працює як у режимі користувача, так і в інших режимах. Використовуйте кнопку регулювання температури, щоб вручну встановити робочу температуру. Під час вибору температури вказане значення блимає та змінюється в діапазоні значень від 5°C до – 20°C, ВИМКНЕНО з кроком 1°C. Блимання протягом 5 секунд означає вибір температури.
- b. Вибір режиму ВИМК. – після 5 секунд блимання охолодження вимикається.

## КОНТРОЛЬ ТЕМПЕРАТУРИ В ЗОНІ SMART

Ця кнопка працює як у режимі користувача, так і в режимі супер. Послідовне натискання кнопки засвітить іконку в циклі: «свіжі фрукти, 0°C, «м'яке заморожування», а відповідні температури: свіжі фрукти: 3°C, 0°C, м'яке заморожування: – 1,5°C.

## ВИБІР РЕЖИМУ РОБОТИ/БЛОКУВАННЯ/РОЗБЛОКУВАННЯ

- a. Щоб вибрати функцію, коротко натисніть кнопку MODE, щоб вибрати режим роботи ECO-Vacation-Super – User Mode. Світлодіод блимає протягом 5 секунд, щоб вказати вибір функції.
- b. Натискання кнопки протягом 3 секунд блокує або розблоковує пристрій.

## НАТИСНУТИ КНОПКУ

При кожному натисканні кнопки лунає короткий звуковий сигнал. У розблокованому режимі всі кнопки активні.

## БЛОКУВАННЯ ФУНКЦІЙ

Жодна дія на дисплеї протягом 25 секунд призводить до автоматичного блокування дисплея.

## РЕЖИМ ECO

Натисніть кнопку MODE, щоб вибрати функцію ECO. Блимання світлодіода протягом 5 секунд вказує на вибір функції.

Пристрій працює з найменшим енергоспоживанням, підтримуючи температуру 6°C в холодильній камері і -16°C в морозильній. Значок ECO блимне тричі зі звуковим сигналом. Температуру камери з можливістю роботи як якості холодильника або морозильника можна вільно регулювати, встановлюючи температуру.

Щоб вимкнути функцію ECO, знову натисніть кнопку MODE протягом 5 секунд.

## РЕЖИМ ВІДПУСТКИ

Натисніть кнопку MODE, щоб вибрати режим Holiday. Миготливий діод протягом 5 секунд вказує на вибір функції.

Пристрій працює при мінімальному енергоспоживанні, підтримуючи температуру 17°C в холодильнику. Значок режиму «Відпустка» блимне тричі зі звуковим сигналом. Температуру морозильного відділення і відділення з можливістю роботи як холодильника або морозильника можна вільно регулювати.

Щоб вимкнути функцію VACATION, знову натисніть кнопку MODE протягом 5 секунд.

## РЕЖИМ СУПЕРЗАМОРОЖУВАННЯ

Натисніть кнопку MODE, щоб вибрати функцію Super. Блимання світлодіода протягом 5 секунд вказує на вибір функції.

Неможливість регулювати температуру морозильника. Пристрій працює при підтримці температури в морозильній камері -25°C. Піктограма SUPER FREEZE тричі блимне зі звуковим сигналом. Температуру холодильної камери і камери з можливістю роботи як холодильника або морозильника можна вільно регулювати.

Щоб вимкнути режим, необхідно вручну вимкнути функцію, або режим автоматично вимкнеться через 50 годин. заморожування. Після вимкнення пристрій повернеться до попереднього режиму роботи.

## СУПЕР ОХОЛОДЖЕННЯ/ПОТУЖНЕ ОХОЛОДЖЕННЯ

Охолоджує холодильну камеру до найнижчої проектної температури. Приблизно через 2,5 години температура повернеться до попереднього налаштування користувача.

## СИГНАЛІЗАЦІЯ ВІДКРИТИХ ДВЕРЕЙ

Якщо двері холодильника або морозильника залишити відкритими протягом 60 секунд, пролунає звуковий сигнал, який повторюватиметься, доки двері не зачиняться.

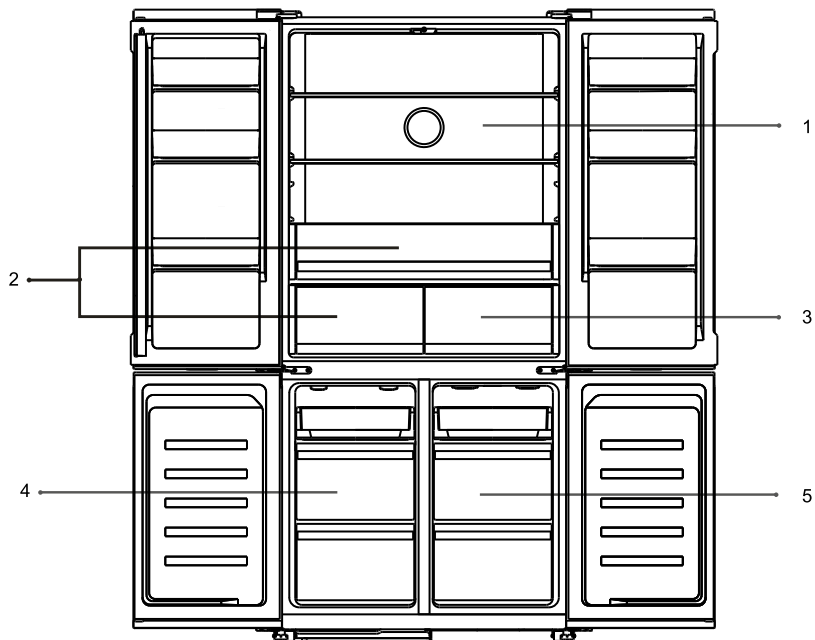

1. Температура в холодильнику:  $2^{\circ}\text{C} \sim 8^{\circ}\text{C}$  / Вимк. Керується панеллю керування.
2. Температура у відділенні для свіжих продуктів  $2^{\circ}\text{C} \sim 8^{\circ}\text{C}$
3. Розумна температурна зона –  $1,5^{\circ}\text{C}/0^{\circ}\text{C}/3^{\circ}\text{C}$
4. Температура морозильника:  $-22^{\circ}\text{C} \sim -14^{\circ}\text{C}$  Регулюється за допомогою панелі керування.
5. Температурний режим зони з можливістю роботи в якості холодильника або морозильника:  $5^{\circ}\text{C} \sim -20^{\circ}\text{C}$  / Вимк Керується через пульт управління.

## ЩОДЕННЕ ВИКОРИСТАННЯ

Розподіліть продукти по різних відділеннях, як показано в таблиці нижче

Холодильні камери	Тип їжі
Балкони на дверях холодильника	<ul style="list-style-type: none"> <li>Продукти з натуральними консервантами, наприклад, джеми, соки, напої та спеції.</li> <li>Тут не можна зберігати швидкопсувні продукти.</li> </ul>
Велика камера свіжості	<ul style="list-style-type: none"> <li>Фрукти, трави та овочі слід поміщати в ящик для фруктів і овочів</li> <li>Не зберігайте банани, цибулю, картоплю або часник.</li> </ul>
Холодильні полиці	<ul style="list-style-type: none"> <li>Вироблятимолочні продукти, яйця.</li> <li>Продукти, які не потребують варіння, наприклад, готові страви, делікатеси, залишки їжі.</li> </ul>
Маленька камера свіжості	<ul style="list-style-type: none"> <li>Подовжений термін зберігання свіжих фруктів і овочів.</li> </ul>
Розумна зона	<ul style="list-style-type: none"> <li>Свіжі фрукти: 3 °C, Окреме зберігання. 0 °C свіжі 0 °C, напої, пиво, червоне вино. М'яке заморожування – 1,5 °C, охолодження продуктів для короткочасного зберігання, таких як сире м'ясо, риба, морепродукти, пельмені.</li> </ul>
Камера з можливістю роботи як холодильника або морозильника	<ul style="list-style-type: none"> <li>-20 °C ~-5 °C, широкий діапазон температур</li> <li>3 °C~5 °C: свіжі фрукти та овочі.</li> <li>0 °C~2 °C: напої, пиво, червоне вино.</li> <li>-7 °C~-1 °C: продукти для короткочасного зберігання, такі як сире м'ясо, риба, морепродукти, пельмені.</li> <li>-20 °C~-8 °C: продукти для тривалого зберігання, такі як сире м'ясо, риба, морепродукти, пельмені.</li> </ul>
Морозильна камера	<ul style="list-style-type: none"> <li>Продукти харчування тривалого зберігання.</li> <li>Нижня шухляда/полиця для сирого м'яса, птиці та риби.</li> <li>Середня шухляда/полиця для заморожених овочів, картоплі фірі.</li> <li>Верхня шухляда/полиця для морозива, заморожених фруктів, заморожених</li> </ul>

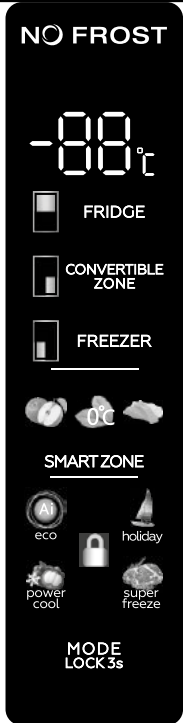
Рекомендовані налаштування температури		
Температура навколишнього середовища	Встановлення температури	
Високий		Холодильник 2°C
		Морозильна камера - 20°C
нормальний		Холодильник 4°C
		Морозильна камера - 18°C
Низький		Холодильник 5°C
		Морозильна камера - 18°C

### ЗАМОРОЖУВАННЯ СВІЖИХ ПРОДУКТІВ

- Морозильна камера призначена для заморожування свіжих продуктів і тривалого зберігання заморожених і глибоко заморожених продуктів.
- Помістіть свіжі продукти для заморожування в морозильне відділення.
- Максимальна кількість продуктів, які можна заморозити за 24 години, вказана на таблиці з технічними даними.
- Процес заморожування триває 24 години: протягом цього часу не додавайте в морозилку інші продукти.

### ЗБЕРІГАННЯ ЗАМОРОЖЕНИХ ПРОДУКТІВ

Після першого використання або після тривалого періоду невикористання дайте приладу попрацювати щонайменше 2 години на найвищому рівні, перш ніж поміщати продукти у відділення.

**ВАЖЛИВО!** У разі випадкового розморожування, наприклад, якщо електрика була вимкнена довше, ніж час, зазначений у паспорті технічних даних у розділі «Час нагрівання», розморожену їжу слід з'їсти швидко або приготувати, а потім повторно заморозити (після приготування).

## РОЗМОРОЖУВАННЯ

Глибоко заморожені або заморожені продукти перед використанням можна розморозити в холодильній камері або при кімнатній температурі, залежно від часу, доступного для цієї операції.

Маленькі шматочки їжі можна навіть готувати прямо з морозильної камери. У цьому випадку час приготування буде довше.

## КУБИКИ ЛЬОДУ

Цей прилад можна оснастити однією або декількома формочками для кубиків льоду.

## ВИСУВНІ ПОЛИЦІ

Стінки холодильника мають низку пазів, завдяки яким полиці можна регулювати в потрібному положенні.

## ДЕМОНТАЖ ДВЕРНИХ ПЕРЕГОРОДОК

Дверні перегородки можна зняти для чищення. Обережно витягніть лоток із напрямних у напрямку стрілок, показаних на малюнку, а після очищення лотка посуňte його на місце таким же чином.

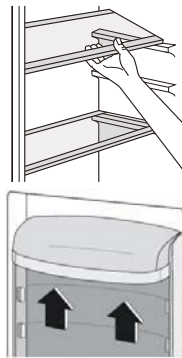

## КОРИСНІ ПОРАДИ ТА ПОРАДИ

Щоб отримати максимальну користь від процесу заморожування, ось кілька важливих порад:

- Максимальна кількість продуктів, які можна заморозити за 24 години, вказана на таблиці з технічними даними.
- Процес заморозки триває 24 години. Протягом цього періоду не додавайте в морозилку інші продукти.
- Заморожуйте тільки якісні, свіжі та ретельно очищені продукти.
- Готуйте їжу невеликими порціями, щоб її можна було швидко й повністю заморозити, а розморозувати лише необхідну кількість.
- Загорніть їжу в алюмінієву або поліетиленову фольгу та переконайтеся, що упаковка герметична.
- Не допускайте, щоб свіжі незаморожені продукти торкалися вже заморожених продуктів, щоб уникнути підвищення температури останніх.
- Пісні продукти зберігаються краще і довше жирних. Сіль скорочує термін зберігання їжі.
- Водяний лід, якщо його вжити одразу після виймання з морозильника, може спричинити обмороження шкіри.
- Рекомендується відзначати дату заморожування на кожній окремій упаковці, щоб відстежувати час зберігання.

## ПОРАДИ ЩОДО ЗБЕРІГАННЯ ЗАМОРОЖЕНИХ ПРОДУКТІВ

- Переконайтеся, що роздрібний продавець правильно зберігав заморожені продукти.
- Перемістіть заморожені продукти в морозильну камеру якомога швидше.

- Не відкривайте дверцята морозильника часто і не тримайте їх відкритими довше, ніж це абсолютно необхідно.
- Після розморожування продукти швидко псуються і не підлягають повторному заморожуванню.
- Не перевищуйте термін зберігання, рекомендований виробником харчових продуктів.

### ПОРАДИ ЩОДО ОХОЛОДЖЕННЯ СВІЖОЇ ЇЖИ

- Не зберігайте в холодильнику теплі продукти або рідини, що випаровуються.
- Накрийте або загорніть їжу, особливо якщо вона має сильний запах.
- Упакуйте всі види хліба в поліетиленові пакети і розмістіть їх на скляних полицях над ящиком для овочів.
- Щоб бути в безпеці, зберігайте в такому вигляді лише один-два дні.
- Готові страви, холодні страви тощо: їх потрібно накривати, і їх можна поставити на будь-яку полицю.
- Фрукти та овочі: їх слід ретельно вимити та помістити в спеціальні ящики.
- Вершкове масло та сир: слід зберігати в спеціальних герметичних контейнерах або загорнутими в алюмінієву фольгу чи поліетиленові пакети, щоб максимально обмежити вплив повітря.
- пляшки з молоком: повинні мати кришку та зберігатися на дверях балконів.
- Банани, картопля, цибуля та часник, якщо вони не упаковані, не можна зберігати в холодильнику.

### ЧИЩЕННЯ

З міркувань гігієни внутрішню частину приладу, включаючи внутрішні аксесуари, слід регулярно очищати.

**ПОПЕРЕДЖЕННЯ! Під час чищення прилад не можна підключати до мережі. небезпека ураження електричним струмом! Перед чищенням вимкніть прилад і вийміть вилку з розетки, вимкніть або від'єднайте запобіжник або автоматичний вимикач. Ніколи не чистіть прилад за допомогою пароочищувача. Волога може накопичуватися в електричних компонентах, ризик ураження електричним струмом! Гаряча пара може пошкодити пластикові деталі. Перед повторним запуском пристрій має бути сухим.**

**ВАЖЛИВО! Ефірні олії та органічні розчинники можуть пошкодити пластикові деталі, наприклад, лимонний сік, сік апельсинової цедри, масляна кислота, засоби для чищення, що містять оцтову кислоту. Не допускайте контакту таких речовин з частинами пристрою. Не використовуйте абразивні засоби для чищення.**

Вийміть продукти з морозилки. Зберігайте їх у прохолодному місці, добре накривши. Вимкніть прилад і вийміть його з розетки, або вимкніть або від'єднайте запобіжник або автоматичний вимикач.

Очистіть пристрій і внутрішні аксесуари тканиною та теплою водою. Після очищення протріть чистою водою та висушіть.

Коли все висохне, знову увімкніть пристрій.

### СИСТЕМА NO FROST

Система No Frost в морозильній камері автоматично запобігає утворенню льоду та інею на внутрішніх стінках. Це позбавляє від необхідності ручного розморожування пристрою.

## ВИРІШЕННЯ ПРОБЛЕМ

**ПОПЕРЕДЖЕННЯ!** Перед усуненням несправностей відключіть живлення. Лише кваліфікований електрик або компетентна особа має мати справу з проблемами, які не описані в цьому посібнику.

**ВАЖЛИВО!** Деякі шуми можуть виникати під час звичайного використання (компресор, циркуляція холодоагенту).





Проблема	Можлива причина	Вирішення
Пристрій не працює	<ol style="list-style-type: none"><li>1. Вилка не підключена або погано закріплена</li><li>2. Перегорів або пошкоджений запобіжник</li><li>3. Несправна розетка</li></ol>	<ol style="list-style-type: none"><li>1. Вставте вилку.</li><li>2. Перевірити запобіжник, при необхідності замінити.</li><li>3. Будь-який ремонт електрики повинен виконувати тільки електрик.</li></ol>
Їжа надто тепла.	<ol style="list-style-type: none"><li>1. Неправильне налаштування температури.</li><li>2. Дверцята відкриті протягом тривалого часу.</li><li>3. Протягом останніх 24 годин у прилад було поміщено велику кількість теплої їжі.</li><li>4. Пристрій розташований поблизу джерела тепла.</li></ol>	<ol style="list-style-type: none"><li>1. Дивіться розділ про встановлення температури.</li><li>2. Не залишайте двері відкритими довше, ніж це необхідно.</li><li>3. На деякий час встановіть нижчу температуру.</li><li>4. Дивіться розділ про місце встановлення.</li></ol>
Пристрій занадто сильно охолоджується	<ol style="list-style-type: none"><li>1. Встановлено занадто низьку температуру або працює на рівні СУПЕР.</li></ol>	<ol style="list-style-type: none"><li>1. Тимчасово встановіть регулятор температури на більш високий рівень.</li></ol>
Незвичайні звуки	<ol style="list-style-type: none"><li>1. Пристрій нерівень.</li><li>2. Пристрій торкається стіни або інших предметів.</li><li>3. Такий елемент, як кабель на задній панелі пристрою, контактує з іншим елементом пристрою або зі стіною.</li></ol>	<ol style="list-style-type: none"><li>1. Відрегулюйте ніжки.</li><li>2. Перемістіть свій пристрій.</li><li>3. Якщо необхідно, акуратно перемістіть предмет в інше місце.</li></ol>
Вода на підлозі	<ol style="list-style-type: none"><li>1. Зливний отвір засмітився.</li></ol>	<ol style="list-style-type: none"><li>1. Дивіться розділ про очищення та обслуговування</li></ol>
Бічні панелі гарячі	<ol style="list-style-type: none"><li>1. Це нормальне явище. Процес теплообміну відбувається в бічних панелях</li></ol>	<ol style="list-style-type: none"><li>1. При необхідності використовуйте рукавички.</li></ol>

Якщо несправність повторюється, зверніться до сервісного центру. Ці дані необхідні, щоб допомогти вам швидко і правильно. Введіть тут необхідні дані, посилаючись на паспортну табличку.

## ТЕХНІЧНІ ХАРАКТЕРИСТИКИ

Технічні параметри наведено на заводській табличці виробу.

**УВАГА!** Фірма MPM agd S.A. залишає за собою право вносити технічні зміни.

	 <b>ENERG</b>  
	<b>MPM</b> Інформація про модель → (*)
	

Ви можете отримати доступ до інформації про моделі, що зберігається в базі даних продукту, відвідавши вказані нижче веб-сайти та знайшовши ідентифікатор моделі (\*), який можна знайти на етикетці енергоспоживання.

<https://eprel.ec.europa.eu/>

## Правильна утилізація продукту (відходи електричного та електронного обладнання)

### Польща



Маркування, розміщене на виробі, вказує на те, що виріб не слід викидати разом з іншими побутовими відходами після закінчення терміну його експлуатації. Зношене обладнання може мати негативний вплив на навколишнє середовище та здоров'я людей через потенційний вміст небезпечних речовин, сумішей та компонентів. Змішування електричних відходів з іншими відходами або їх непрофесійне розбирання може призвести до виділення речовин, шкідливих для здоров'я та навколишнього середовища. Зношений пристрій необхідно здати на пункт збору відходів електричного та електронного обладнання. Щоб отримати детальну інформацію про місце повернення електричних та електронних відходів, користувачеві необхідно звернутися до пункту збору комунального обладнання або заводу з переробки відходів.

## Szanowny Kliencie!

**Dziękujemy za zakup naszego produktu. Mamy nadzieję, że spełni on Twoje oczekiwania i będzie służył Ci przez wiele lat.**

**W przypadku jakichkolwiek wątpliwości na temat funkcjonowania lub awarii produktu prosimy o kontakt z Serwisem Centralnym. Dołożyliśmy starań, aby procedury reklamacyjne były maksymalnie uproszczone.**

## Karta gwarancyjna/Warranty card

**Data sprzedaży/**

Date of sale

**Podpis sprzedawcy/**

Signature of Seller

**Pieczętka sklepu/**

Stamp shop

W razie awarii urządzenia skontaktuj się z naszym Serwisem Centralnym pod numerem telefonu +48 (22) 380 52 42 od poniedziałku do piątku w godzinach 7.00-15.00.

Pieczęć i podpis osoby dokonującej  
montażu kuchni gazowej  
lub elektrycznej

.....

miejsowość

data

.....

podpis

W przypadku pytań lub wątpliwości prosimy o kontakt z Serwisem Centralnym:

12-100 Szczytno,  
Korpele 71,  
+48 (22) 380 52 42

serwisdagd@mpm.pl  
www.mpm.pl

**Przed zgłoszeniem reklamacji  
prosimy o zapoznanie się  
z warunkami gwarancji.**

**Zapoznałem się i akceptuję  
warunki niniejszej gwarancji.**

Czytelny podpis kupującego/  
Legible signature of the buyer

# OŚWIADCZENIE GWARANCYJNE

---

1. W przypadku braku zgodności rzeczy sprzedanej z umową kupującemu z mocy prawa przysługują środki ochrony prawnej ze strony i na koszt sprzedawcy. Gwarancja, której warunki określa niniejsze oświadczenie gwarancyjne nie ma wpływu na te środki ochrony prawnej.
2. Gwarancji określonej w niniejszym oświadczeniu gwarancyjnym udziela gwarant – MPM AGD Spółka Akcyjna (KRS nr 0000399132, ul. Brzozowa 3, 05-822 Milanówek).
3. Gwarancja dotyczy produktu, do którego niniejsze oświadczenie jest dołączone (nazwa, typ i model produktu widnieje obok).
4. **GWARANCJĄ NIE SĄ OBJĘTE:**
  - a) sznury połączeniowe, wtyki, gniazda, węże ssące, baterie, akumulatory, nożyki itp.;
  - b) uszkodzenia mechaniczne, termiczne, chemiczne i wszystkie inne spowodowane działaniem bądź zaniechaniem użytkownika albo działaniem siły zewnętrznej (przepięcia w sieci, przekroczone temperatury otoczenia, wyładowania atmosferyczne, używanie niezgodnych z instrukcją obsługi środków eksploatacyjnych lub czyszczących, uszkodzenia spowodowane przez obce przedmioty, które dostały się do wnętrza, np.: wilgoć, korozja, pył, itp.);
  - c) uszkodzenia powstałe wskutek naturalnego zużyciowego lub całkowitego zużycia zgodnie z właściwościami albo przeznaczeniem produktu; żarówki;
  - d) uszkodzenia wynikłe na skutek:
    - przeróbek i zmian konstrukcyjnych dokonywanych przez użytkownika lub osoby trzecie;
    - okoliczności, za które nie odpowiada ani wytwórca, ani sprzedawca, a w szczególności na skutek niewłaściwej lub niezgodnej z instrukcją instalacji, użytkowania albo innych przyczyn leżących po stronie użytkownika lub osób trzecich (używania NIEORYGINALNYCH materiałów lub akcesoriów),
    - nieprawidłowego transportu;
  - e) celowe uszkodzenie sprzętu;
  - f) uszkodzenia elementów ze szkła, ceramiki;
  - g) czynności konserwacyjne;
  - h) gwarancja nie obejmuje dokonywania czynności przewidzianych w instrukcji obsługi, do wykonania których zobowiązany jest użytkownik we własnym zakresie i na własny koszt, np.: zainstalowanie, sprawdzenie działania, itp.
5. Gwarancji udziela się na okres 24 miesięcy od daty zakupu. Okres gwarancyjny przedłuża się o czas trwania naprawy. Gwarancja jest ważna na terytorium Polski.
6. Objęty gwarancją produkt, którego wada ujawni się w okresie gwarancji podlega, w terminie 30 dni, bezpłatnej naprawie lub wymianie na nowy, wolny od wad. Reklamujący ma prawo żądania wymiany produktu na nowy, w przypadku gdy:
  - a) naprawa nie zostanie wykonana w terminie 30 dni od dnia udostępnienia gwarantowi wadliwego produktu lub innym terminie, uzgodnionym z reklamującym,
  - b) w produkcie ujawni się wada uniemożliwiająca jego używanie zgodnie z przeznaczeniem, w sytuacji, gdy uprzednio produkt już pięciokrotnie podlegał naprawie przez gwaranta.
7. Uprawnienia z tytułu gwarancji mogą być realizowane jedynie po przedstawieniu przez reklamującego ważnej karty gwarancyjnej wraz z dowodem zakupu. Samowolne zmiany wpisów w karcie gwarancyjnej lub dokonywanie napraw we własnym zakresie powoduje utratę gwarancji. Karta gwarancyjna bez wpisanej nazwy urządzenia, typu, modelu, daty sprzedaży, czytelnego stempla produktu, (w przypadku kuchni gazowej lub elektrycznej, gwarancja musi posiadać adnotację o podłączeniu do instalacji przez osobę o odpowiednich uprawnieniach) a także bez czytelnego podpisu kupującego jest nieważna.
8. Urządzenia firmy MPM przeznaczone są do używania wyłącznie w gospodarstwie domowym do celów niezwiązanych z działalnością gospodarczą. Używanie produktu niezgodnie z takim przeznaczeniem powoduje utratę gwarancji.
9. Uszkodzenie lub usunięcie tabliczki znamionowej z produktu powoduje utratę gwarancji.
10. Procedura korzystania z gwarancji jest następująca: W razie ujawnienia się wady produktu reklamujący może – jeżeli nie generuje to dla niego kosztów – dostarczyć produkt do autoryzowanego punktu serwisowego MPM (wykaz punktów serwisowych znajduje się na stronie [www.mpm.pl](http://www.mpm.pl)) przekazując przy tym dane kontaktowe umożliwiające komunikację z reklamującym. Ewentualnie reklamujący może skontaktować się z Serwisem Centralnym MPM w Szczytnie (12-100 Szczytno, Korpele 71) w pod numerem telefonu: +48 (22) 380 52 42 w godzinach 7.00–15.00 (numer dostępny od poniedziałku do piątku z wyjątkiem dni ustawowo wolnych od pracy) lub mailowo: [serwisagdg@mpm.pl](mailto:serwisagdg@mpm.pl), celem uzgodnienia sposobu odebrania produktu od reklamującego (na koszt gwaranta) – to rozwiązanie jest szczególnie zalecane w przypadku, gdy produkt wymaga fachowego demontażu. Produkt przekazywany gwarantowi powinien być czysty. Gwarant może odmówić przyjęcia do naprawy sprzętu brudnego lub oczyścić go na koszt reklamującego.
11. Gwarant poświadcza w karcie gwarancyjnej datę naprawy gwarancyjnej.



**WYKAZ AUTORYZOWANYCH PUNKTÓW SERWISOWYCH**

<b>MIEJSCOWOŚĆ</b>	<b>ADRES</b>	<b>TELEFON</b>
Bartoszyce	Warszawska 10	22/ 380-52-42
Bartoszyce	Bema 5	690-313-233
Białe Błota	Ziarnista 13	22/ 380-52-42
Białystok	Sienkiewicza 55a	85/ 664-22-05
Bierutów	Konopnickiej 38/6	22/ 380-52-42
Bydgoszcz	Pucka 7	22/ 380-52-42
Chelm	Zawadówka 74a	22/ 380-52-42
Chrzanów	Berka Joselewicza 5a	22/ 380-52-42
Ciechanów	Głowackiego 12	23/ 672-48-34
Częstochowa	Paderewskiego 2	22/ 380-52-42
Częstochowa	Sikorskiego 4/6	22/ 380-52-42
Częstochowa	Niepodległości 30	22/ 380-52-43
Ćwiklice	Orzechowa 4e	22/ 380-52-42
Dzierżoniów	Bohaterów Getta 20	22/ 380-52-42
Elbląg	Ogólna 53	55/ 232-19-61
Gdańsk	Trakt Sw. Wojciecha 223/225	22/ 380-52-42
Gdańsk	Kołobrzeska 69/4	22/380-52-43
Gdynia	Wójta Radtkego 34	58/ 661-62-08
Golczewo	Zwycięstwa 20	22/ 380-52-42
Gorzów Wlkp.	Mościckiego 14	22/ 380-52-42
Grajewo	os. Młodych 22	86/ 272-45-51
Grodzisk Mazowiecki	Działkowa 5	22/ 755-58-72
Grudziądz	Sudecka 16	22/ 380-52-42
Grudziądz	Al. 23-go Stycznia 56	56/ 462-07-41
Jelenia Góra	Forteczna 2A	22/ 380-52-42
Kalisz	Górnośląska 44-46	62/ 753-43-02
Katowice	Ułańska 16	32/ 254-72-28
Kielce	Jana Nowaka Jezioranskiego 73	22/ 380-52-42
Kielce	Mielczarskiego 51	
Kietczów	Wiosenna 29	22/ 380-52-42
Koniaków	Koniaków 1060	501-216-408
Konin	3 Maja 33	22/ 380-52-42
Komorniki	Zabikowska 89	
Koszalin	Małopolska 1C	22/ 380-52-42
Kraków	Kościuszki 56	22/ 380-52-42
Kraków	Lotnicza 4	22/ 380-52-42
Kraków	Krakusa 9	22/ 380-52-42
Kraków	Al.Pokoju 20	22/ 380-52-42
Krosno	Legionów 2a	22/ 380-52-42
Kwidzyn	Staszica 22	55/ 613-10-13
Legnica	Gniewomirowice 614	22/ 380-52-42
Lubawa	Zamkowa 23	22/ 380-52-42
Lubin	Magnoliowa 9	22/ 380-52-42
Lublin	Betonowa 6	22/ 380-52-42
Łomża	Nowogrodzka 73	22/ 380-52-42
Łowicz	os. Bratkowice 24-27	46/ 830-23-27
Łódź	Marynarska 42	22/ 380-52-42
Łódź	Lutomiarska 69 lok. 3U	22/ 380-52-42
Łódź	Kasprzaka 3	22/ 380-52-42
Mierzyn	Welecka 50	91/ 482-66-63
Miedzyrzec P.	Partyzantów 4a	83/ 371-40-06

**WYKAZ AUTORYZOWANYCH PUNKTÓW SERWISOWYCH**

<b>MIEJSCOWOŚĆ</b>	<b>ADRES</b>	<b>TELEFON</b>
Mława	Plk. Franciszka Dudzińskiego 14	22/ 380-52-42
Munina	Długa 19	22/ 380-52-42
Nowy Sącz	Barska 2	22/ 380-52-42
Nysa	pl. Staromiejski 7	22/ 380-52-42
Olsztyn	Błękitna 9	22/ 380-52-42
Opole	Szarych Szeregów 11	77/ 457-80-87
Ostrowiec Świętokrzyski	Samsonowicza 18K	22/ 380-52-42
Piła	Jana Styki 3	22/ 380-52-42
Piotrków Trybunalski	Słowackiego 70a	22/ 380-52-42
Płock	Walczyńskich 9a paw.4	22/ 380-52-42
Puławy	Olszewskiego 10	22/ 380-52-42
Racibórz	Wojska Polskiego 6a/3	32/ 415-26-04
Radom	Chrobrego 48	22/ 380-52-42
Reda	Wodniaków 2/8	22/ 380-52-42
Ruda Śląska	Piastowska 8	22/ 380-52-42
Ruda Śląska	1 maja 318 B	32/ 771-73-12
Rybnik	Skłodowskiej-Curie 7	32/ 422-52-97
Rzeszów	Krzyżanowskiego 12a	22/ 380-52-42
Rzeszów	Słoneczna 1	17/ 853-38-63
Siedlce	Partyzantów 27a	22/ 380-52-42
Sieradz	Al. Pokoju 7	43/ 822-71-11
Ślupsk	3-go Maja 77/5	22/ 380-52-42
Ślupsk	Al. 3 Maja 82/25	59/ 843 60 83
Sokolniki	Sokolniki 8/1	22/ 380-52-42
Suwałki	Kowalskiego 19	87/ 565 56 90
Szczecin	Al.Piastów 28a	22/ 380-52-42
Szczecin	Chmielewskiego 18	22/ 380-52-42
Tarnobrzeg	Kościuszki 24	15/ 822-35-74
Tarnów	Graniczna 8a	22/ 380-52-42
Toruń	Łyskowskiego 29/35	56/ 648-01-73
Toruń Grębocin	Łąkowa 5	22/ 380-52-42
Trzebiatów	II Pułku Ułanów 1c	22/ 380-52-42
Wadowice	Pl. Bohaterów Getta 1	33/ 823-34-27
Wałbrzych	Długa 39	22/ 380-52-42
Wałbrzych	Armii Krajowej 48	74/ 846-34-54
Warszawa	Płocka 15a	22/ 380-52-42
Warszawa	Uniejowska 6	22/ 380-52-42
Warszawa	Chmielna 106b/lok.57	501-162-992
Wągrowiec	Rogozińska 29e	67/ 268-53-98
Węgrów	Strażacka 2	22/ 380-52-42
Wrocław	Okrzei 46	22/ 380-52-42
Wrocław	Okrzei 46	54/ 231-22-75
Wrocław	Bora Komorowskiego 18	22/ 380-52-42
Zakopane	Kamieniec 21	18/ 206-36-54
Zamość	Reja 2	22/ 380-52-42
Zbąszyn	Plac Dworcowy 4/1	68/ 384-92-10
Zgierz	Parzęczewska 21	22/ 380-52-42
Zielona Góra	Wyszyńskiego 34c	22/ 380-52-42
Żabnica	Graniczna 25	33/ 864-25-10

**PL** *Życzymy zadowolenia z użytkowania naszego wyrobu i zapraszamy do skorzystania z szerokiej oferty handlowej firmy **MPM***

**EN** *We hope you will be satisfied with our product and would like to recommend other products from our extensive portfolio **MPM***

**UA** *Бажаємо Вам отримати задоволення від використання нашого продукту та запрошуємо скористатися широкою комерційною пропозицією компанії **MPM***

MPM agd S.A.  
ul. Brzozowa 3, 05-822 Milanówek, Polska  
biuro tel.: (22) 380 52 00, serwis tel.: (22) 380 52 42, BDO: 000027599