

Hisense

life reimagined

ПОСІБНИК КОРИСТУВАЧА

Перед початком експлуатації цього приладу уважно прочитайте цей посібник і збережіть його для подальшого використання.

WD5S1045BW
WD5S1245BW
WD5S1045B*1
WD5S1245B*/UA

WD5S1045B*
WD5S1245B*
WD5S1245B*1

WD5S1045BW1
WD5S1245B1
WD5S1045B*/UA

UA

український

Ця прально-сушильна машина призначена виключно для побутового використання.

Не використовуйте її для прання білизни, яка не призначена для машинного прання.

Наведені нижче символи, що використовуються в посібнику, мають такі значення:

 Інформація, порада, підказка або рекомендація

 Попередження — загальна небезпека

 Попередження — небезпека ураження електричним струмом

 Попередження — небезпека дотику до гарячої поверхні

 Попередження — ризик виникнення пожежі



Важливо уважно прочитати інструкцію.

ЗМІСТ

4	ВКАЗІВКИ З ТЕХНІКИ БЕЗПЕКИ	ВСТУП
12	ОПИС ПРАЛЬНО-СУШИЛЬНОЇ МАШИНИ	
13	Технічні характеристики	
14	Блок керування	
16	ВСТАНОВЛЕННЯ ТА ПІДКЛЮЧЕННЯ	ПІДГОТОВКА ПЕРЕД ПЕРШИМ ВИКОРИСТАННЯМ
17	Зняття транспортувальних болтів/гвинтів	
18	Переміщення та транспортування після встановлення	
19	Місцезнаходження	
19	Регулювання ніжок	
20	Зазори при встановленні	
21	Підключення до водопроводу	
21	Aquastop	
22	Під'єднання та закріплення зливного шланга	
24	Підключення до електромережі	
25	ПЕРЕД ПЕРШИМ ВИКОРИСТАННЯМ	
26	ПРОЦЕС ПРАННЯ, КРОК ЗА КРОКОМ (1-7)	ЕТАПИ ПРОЦЕСУ ПРАННЯ
26	Крок 1: Зверніть увагу на етикетки на білизні	
27	Крок 2: Підготовка до прання	
32	Крок 3: Вибір програми прання	
36	Крок 4: Вибір додаткових налаштувань і функцій	
42	Крок 5: Запуск програми прання	
43	Крок 6: Зміна програми прання або скасування вручну	
44	Крок 7: Завершення програми прання	
45	ПЕРЕРИВАННЯ ТА ЗМІНА ПРОГРАМИ	ЧИСТКА ТА ОБСЛУГОВУВАННЯ
47	ТЕХНІЧНЕ ОБСЛУГОВУВАННЯ ТА ЧИЩЕННЯ	
47	Очищення відсіку для мийних засобів	
48	Очищення шланга для води, корпусу дозатора мийного засобу та гумового ущільнювача дверцят	
49	Очищення фільтра насоса	
50	Чистка ззовні	
51	ПОШУК ТА УСУНЕННЯ НЕСПРАВНОСТЕЙ	ПОШУК ТА УСУНЕННЯ НЕСПРАВНОСТЕЙ
51	Що робити?	
52	Усування несправностей та коди помилок	
53	Технічне обслуговування	РІЗНЕ
54	РЕКОМЕНДАЦІЇ ТА ЕКОНОМНЕ ВИКОРИСТАННЯ	
56	Поради щодо виведення плям	
58	УТИЛІЗАЦІЯ	
58	ТИПОВЕ ЕНЕРГОСПОЖИВАННЯ	
60	Підключення до wi-fi	

ВКАЗІВКИ З ТЕХНІКИ БЕЗПЕКИ



Перед використанням прально-сушильної машини уважно прочитайте інструкцію з експлуатації.

Не використовуйте прально-сушильну машину, не прочитавши і не зрозумівши цю інструкцію або не скориставшись нею.

Ці інструкції з експлуатації постачаються з різними моделями прально-сушильних машин. Тому деякі функції або налаштування можуть бути недоступні у вашій прально-сушильній машині.

Недотримання інструкцій або неналежне використання прально-сушильної машини може призвести до пошкодження білизни або прально-сушильної машини, а також до травмування користувача. Зберігайте інструкцію з експлуатації поруч із прально-сушильною машиною.

Ця прально-сушильна машина призначена виключно для побутового використання. Якщо прально-сушильна машина використовується в професійних, комерційних цілях або в цілях, що виходять за рамки звичайного використання в домашньому господарстві, або якщо прально-сушильна машина використовується особою, яка не є споживачем, гарантійний термін буде найкоротшим терміном, передбаченим відповідним законодавством.

Належним чином дотримуйтеся інструкцій щодо встановлення прально-сушильної машини та підключення до водопроводу та електромережі (див. розділ «ВСТАНОВЛЕННЯ ТА ПІДКЛЮЧЕННЯ»).

Підключення до водопроводу та електромережі повинен виконувати кваліфікований спеціаліст або фахівець.

Будь-який ремонт і технічне обслуговування, пов'язані з безпекою або функціонуванням, повинні виконуватися кваліфікованими фахівцями.

Щоб уникнути небезпеки, **пошкоджений шнур живлення** повинен замінювати тільки виробник, технік з обслуговування, або уповноважена особа.

Перед підключенням прально-сушильної машини до електромережі зачекайте щонайменше 2 години, поки вона не нагріється до кімнатної температури.

Цей виріб повинен обслуговуватися в авторизованому сервісному центрі з використанням тільки затверджених запасних частин.

НЕ намагайтеся ремонтувати прально-сушильну машину самостійно. Ремонт, виконаний недосвідченими особами, може призвести до травмування або більш серйозних несправностей. Звертайтеся до місцевого сервісного центру і завжди використовуйте оригінальні запасні частини.

У разі неправильного підключення або використання, або обслуговування неуповноваженою особою, користувач самостійно сплачує витрати на ремонт будь-яких пошкоджень, які не покриваються гарантійними зобов'язаннями.

Прально-сушильну машину не можна підключати до електромережі за допомогою подовжувача.

Не підключайте прально-сушильну машину до електромережі за допомогою зовнішнього комутаційного пристрою, наприклад, таймера програми, або до електромережі, яка регулярно вмикається та вимикається.

Не підключайте прально-сушильну машину до електричної розетки, призначеної для невеликого навантаження.

Розетка повинна бути надійно заземлена, а подача води не повинна бути перекрита.

Не встановлюйте прально-сушильну машину в місцях, де температура може опускатися нижче 5°C, оскільки замерзання води може призвести до пошкодження деталей.

Встановлюйте прально-сушильну машину на рівній і стійкій твердій (бетонній) поверхні.

Якщо прально-сушильна машина встановлена на підвищенні, її необхідно додатково зафіксувати для захисту від перекидання.

Перед першим використанням викрутіть кріпильні болти, оскільки увімкнення заблокованої прально-сушильної машини може призвести до серйозних пошкоджень (див. розділ «ВСТАНОВЛЕННЯ ТА ПІДКЛЮЧЕННЯ/Викручування кріпильних болтів/гвинтів»). У разі такого пошкодження гарантія буде анульована.

Для підключення прально-сушильної машини до водопроводу використовуйте водяний шланг і прокладки, що входять до комплекту постачання. Тиск води повинен бути в межах 0,1-1 МПа (1-10 бар; 1-10 кП/см²; 10-100 Н/см²).

Завжди використовуйте новий водопровідний шланг для підключення прально-сушильної машини до водопроводу; не використовуйте старий водопровідний шланг повторно.

Кінець зливного шланга повинен доходити до зливної системи.

Перед початком циклу прання натисніть на дверцята в зазначеному місці, доки вони не зафіксуються. Під час роботи приладу дверцята не можна відкривати.

Перед першим пранням видаліть усі забруднення з барабана прально-сушильної машини за допомогою програми «Самоочищення» (див. ТАБЛИЦЮ ПРОГРАМ).

Після завершення циклу прання закрийте водопровідний кран і витягніть вилку з розетки.

Для прання в прально-сушильній машині та догляду за білизною використовуйте тільки пральні засоби. Ми не несемо відповідальності за будь-які пошкодження або зміну кольору прокладок і пластикових деталей внаслідок використання відбілювачів або барвників.

Для видалення накипу використовуйте лише спеціальні засоби з додатковим антикорозійним захистом (використовуйте лише неагресивні засоби для видалення накипу). Дотримуйтесь інструкцій виробника. Завершіть процес видалення накипу кількома циклами ополіскування або запуском програми «Самоочищення», щоб видалити залишки засобу (оцет тощо).

 Не використовуйте мийні засоби, що містять розчинники, оскільки це може призвести до виділення отруйних газів, пошкодження прально-сушильної машини, а також до ризику виникнення пожежі та вибуху.

Прально-сушильна машина не призначена для використання особами (включаючи дітей) з фізичними або розумовими вадами, а також особами, які не мають достатнього досвіду та знань. Ці особи повинні бути проінструктовані щодо користування прально-сушильною машиною особою, відповідальною за їхню безпеку.

Гарантія не поширюється на витратні матеріали, незначні відхилення в кольорі, підвищений шум, що виникає в результаті довгого користування приладом, а також на естетичні дефекти компонентів, які не впливають на функціональність і безпеку приладу.

БЕЗПЕКА ДІТЕЙ

Перш ніж закрити дверцята прально-сушильної машини і запустити програму, переконайтеся, що в барабані немає нічого, крім білизни. Переконайтеся, що дитина не залізла в барабан і не відкрила дверцята зсередини.

Зберігайте пральний порошок і кондиціонер у недоступному для дітей місці.

Увімкніть режим блокування від дітей. Див. розділ «ВИБІР ДОДАТКОВИХ НАЛАШТУВАНЬ І ФУНКЦІЙ/Функція блокування від дітей».

Не дозволяйте дітям молодше трьох років наближатися до приладу, якщо вони не перебувають під постійним наглядом.

Прально-сушильна машина виготовлена відповідно до чинних стандартів безпеки.

Цією прально-сушильною машиною можуть користуватися діти віком від 8 років і старше, а також особи з обмеженими фізичними, сенсорними або розумовими здібностями або з недостатнім досвідом і знаннями, але тільки якщо

вони перебувають під наглядом під час використання прально-сушильної машини, якщо вони отримали інструкції щодо безпечного використання прально-сушильної машини і якщо вони розуміють небезпеку неналежного використання. Слідкуйте за тим, щоб діти не гралися з приладом. Діти не повинні чистити прально-сушильну машину або виконувати будь-які роботи з технічного обслуговування без нагляду.

НЕБЕЗПЕКА ГАРЯЧОЇ ПОВЕРХНІ

Під час циклів прання дверцята барабана можуть нагріватися. Будьте обережні, щоб уникнути опіків. Слідкуйте за тим, щоб діти не гралися біля скла дверцят.

ЗАХИСТ ВІД ПЕРЕЛИВУ ВОДИ (ЯКЩО УВІМКНЕНО)

Якщо рівень води в приладі підніметься вище нормального, спрацює захист від переливу води. Він перекриє подачу води і почне відкачувати воду. Програма переривається і з'являється повідомлення про помилку

ТРАНСПОРТУВАННЯ/ПЕРЕМІЩЕННЯ ПІСЛЯ ВСТАНОВЛЕННЯ

Якщо ви плануєте переміщати прально-сушильну машину після її встановлення, встановіть транспортувальні болти (див. розділ «ВСТАНОВЛЕННЯ ТА ПІДКЛЮЧЕННЯ/Переміщення та транспортування після встановлення»). Перед тим, як вставити транспортувальні болти, від'єднайте прально-сушильну машину від електромережі!

Якщо шнур живлення пошкоджено, щоб уникнути небезпеки, він повинен бути замінений виробником, його сервісним агентом або особами з аналогічною кваліфікацією.

Вода, що зливається під час прання або сушіння за високих температур, гаряча. Не торкайтеся води.

Не відчиняйте дверцята приладу з силою під час його роботи (прання за високих температур/сушіння/віджимання).

Не використовуйте прилад, якщо для чищення використовувалися промислові хімічні засоби.

Не допускайте, щоб волокна накопичувалися навколо приладу.

Необхідно забезпечити належну вентиляцію, щоб уникнути зворотного потоку повітря з машини в приміщення, що може спричинити пожежу.

Не сушіть у сушильній машині невипрані речі.

Речі, забруднені такими речовинами, як олія, ацетон, спирт, бензин, гас, плямовивідники, скипидар, віск і засоби для видалення воску, перед сушінням у сушильній машині слід випрати в гарячій воді з додаванням великої кількості мийного засобу.

Такі речі, як поролон (латексна піна), шапочки для душу, водонепроникний текстиль, вироби з гумовою основою, а також білизна або подушки з поролоновими накладками не можна сушити в сушильній машині.

Кондиціонери для білизни або подібні засоби слід використовувати відповідно до інструкцій до них.

Вийміть з кишень одягу всі предмети, такі як запальнички та сірники.

ПОПЕРЕДЖЕННЯ: Ніколи не зупиняйте сушильну машину до закінчення циклу сушіння, якщо всі речі не будуть швидко витягнуті та розкладені так, щоб тепло розсіювалося.

ПОПЕРЕДЖЕННЯ: Не підключайте сушильну машину до електромережі за допомогою зовнішнього комутаційного пристрою, наприклад, таймера програми, або до електромережі, яка регулярно вмикається та вимикається.

Для приладів з вентиляційними отворами в основі переконайтеся, що ці отвори не заблоковані.

Прилад не можна встановлювати в такому місці, де її дверцята не можна повністю відкрити без обмежень.

Відпрацьоване повітря не повинно відводитися в димохід, який використовується для відведення диму від приладів, що працюють, використовуючи газ або інше паливо.

ОПИС ПРАЛЬНО-СУШИЛЬНОЇ МАШИНИ

ПЕРЕДНІЙ БІК

- 1 Блок керування
- 2 Ручка вибору програм
- 3 Відсік для мийних засобів
- 4 Двері
- 5 Паспортна табличка
- 6 Кришка фільтра насоса

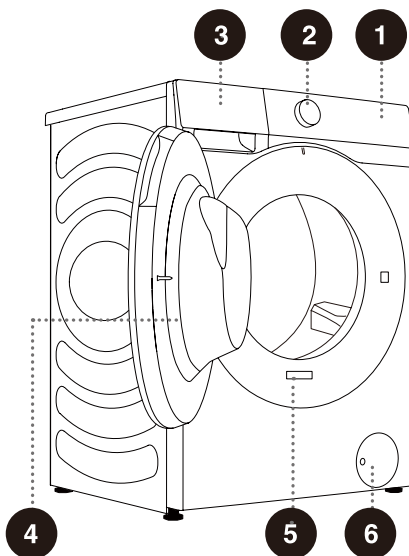

ЗАДНІЙ БІК

- 1 Шланг для води
- 2 Шнур живлення
- 3 Зливний шланг
- 4 Регульовані ніжки
- 5 Транспортувальні болти/
гвинти

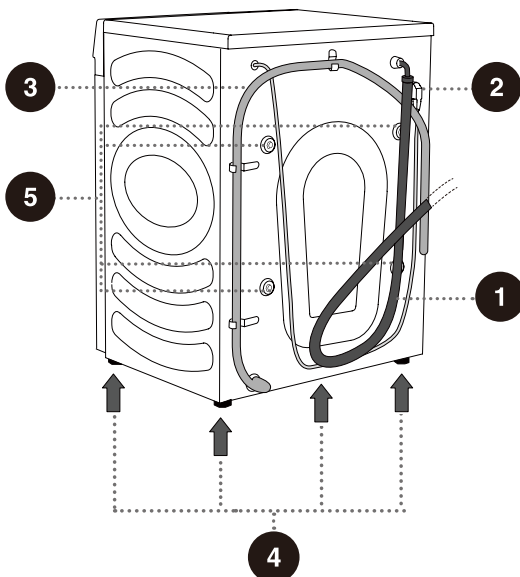

ТЕХНІЧНІ ХАРАКТЕРИСТИКИ

(ЗАЛЕЖНО ВІД МОДЕЛІ)

Паспортна табличка розміщена на передній стінці дверцят приладу (див. розділ «ОПИС ПРАЛЬНО-СУШИЛЬНОЇ МАШИНИ»).

Потужність прання/сушіння	10,5/6 кг	12/8 кг
Максимальне навантаження	10,5 кг	12 кг
Вага	72 кг	74 кг
Номинальна напруга	220 - 240 В~	
Номинальна потужність	1750 Вт / 1350 Вт	
Частота	50 Гц	

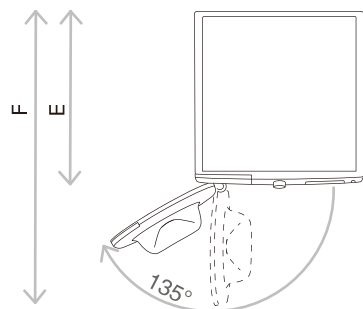

E = Глибина прально-сушильної машини
F = Глибина при відкритих дверцятах

Розміри (мм)

Індекс	Розміри (мм)	
Потужність прання/сушіння	10,5/6	12/8
A	595	595
B	845	845
C	560	610
D	590	640
E	620	670
F	1100	1150

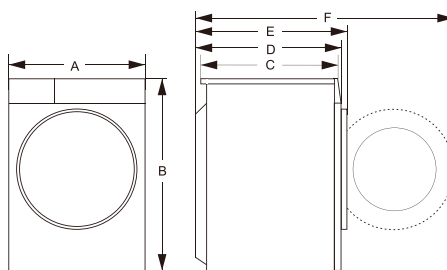

Паспортна табличка

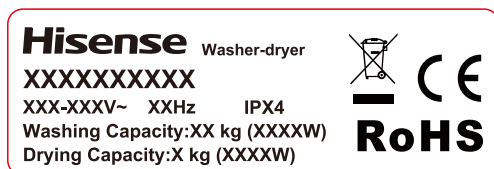

⚠ Перед підключенням прально-сушильної машини до електромережі зачекайте щонайменше 2 години, поки вона не нагріється до кімнатної температури.

БЛОК КЕРУВАННЯ

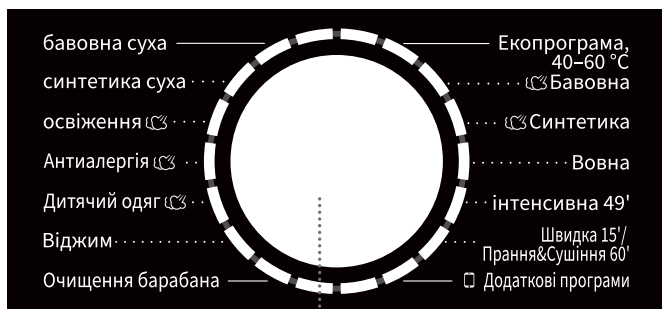

1

1 РУЧКА ВИБОРУ ПРОГРАМ

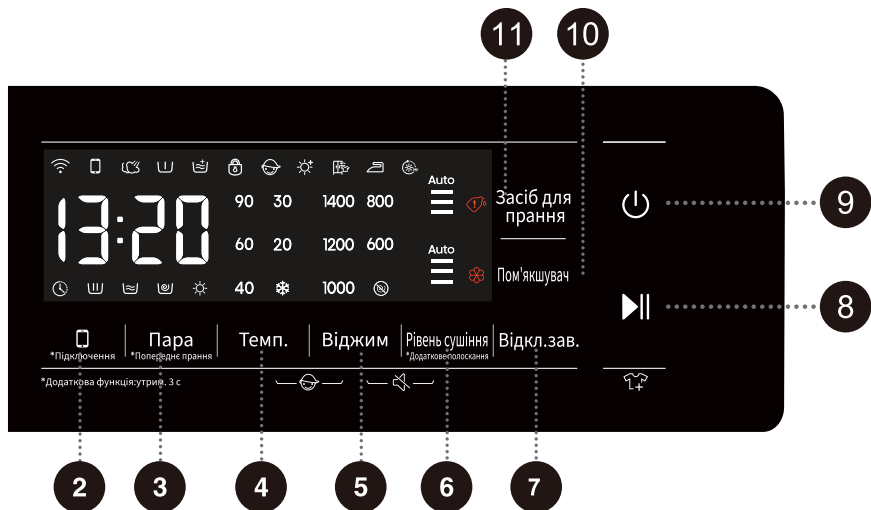

2 *Підключення

Ключ керування мережею. Про те, як налаштувати мережу, дивіться в посібнику з Wi-Fi на останній сторінці.

5 Віджим

Натисніть, щоб змінити швидкість віджимання для поточного циклу. БЕЗ віджиму : Барабан не обертається після останнього циклу зливу.

8 СТАРТ/ПАУЗА

Старт/Пауза всієї програми.

10 Пом'якшувач

4+5 БЛОКУВАННЯ ВІД ДІТЕЙ

Натисніть ці дві кнопки одночасно, щоб увімкнути/вимкнути блокування від дітей.

3 Пара *Попереднє прання

Додайте або видаліть функції «Пара» (Відпарювання) і «Prewash» (Попереднє прання) за допомогою довгого та короткого натискання.

6 Рівень сушіння

(Коротко натисніть для введення) Натисніть кнопку «Рівень сушіння» (Рівень сушіння), щоб вибрати час сушіння та додаткові функції сушіння.

* **Додаткове полоскання** (Натисніть і утримуйте для введення)

Натисніть, щоб змінити кількість полоскання для поточного циклу.

9 ЖИВЛЕННЯ

Натисніть, щоб увімкнути/вимкнути прилад.

11 Засіб для прання

5+6 ВИМКНЕННЯ ЗВУКУ

(ВИМКАННЯ ЗВУКОВИХ ПІДКАЗОК)

4 Темп.

Натисніть, щоб змінити температуру води для вибраного циклу.

7 Відкл.зав.

Відстрочка дозволяє встановити час завершення циклу прання. На основі ваших налаштувань прилад розпочне цикл прання автоматично. Цей параметр корисний для програмування машини на завершення циклу прання в той час, коли ви зазвичай повертаєтеся додому після роботи. Натисніть, щоб вибрати одиницю часу.

Для додаткових функцій: Натисніть та утримуйте приблизно 3 секунди.

ВСТАНОВЛЕННЯ ТА ПІДКЛЮЧЕННЯ

⚠ Видаліть всю упаковку (див. розділ «УТИЛІЗАЦІЯ»). Під час розпакування намагайтеся не пошкодити прилад гострими предметами. Зберігайте пакувальний матеріал (поліетиленові пакети, інші пластикові деталі тощо) у недоступному для дітей місці.

Перевірте, чи немає на приладі пошкоджень. Якщо ви підозрюєте, що прилад пошкоджений, не використовуйте її і негайно зверніться до служби після продажного обслуговування.

Прилад постачається з комплектом опор, до якого входять:

- Інструкція з використання,
- 4 пластикові заглушки,
- Шланг подачі води,
- Тримач зливного шланга.
- Гайковий ключ,
- Панель шумоізоляції.

Переконайтеся, що в комплекті є всі перелічені вище деталі.

ВСТАНОВЛЕННЯ ПАНЕЛІ ШУМОІЗОЛЯЦІЇ

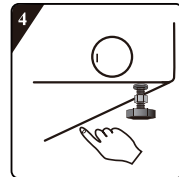
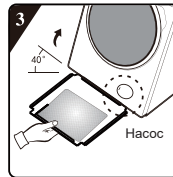
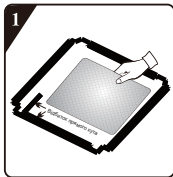

1 Перед встановленням панелі шумоізоляції вирівняйте та наклейте акустичну мінеральну вату відповідно до відбитка прямого кута на панелі шумоізоляції (ця процедура не потрібна для деяких моделей без акустичної мінеральної вати).

2 Зніміть захисний папір на двосторонній клейкій стрічці з чотирьох сторін нижньої панелі.

3 Нахиліть машину під кутом 40° так, щоб сторона з прямокутною виїмкою була спрямована до передньої частини пральної машини, як показано на малюнку. Повністю вставте сторону з кошою виїмкою між двома опорними гвинтами в задній частині пральної машини. Потім встановіть панель шумоізоляції та переконайтеся, що вона щільно прилягає до дна пральної машини.

4 Вручну притисніть двосторонню клейку стрічку з чотирьох боків, щоб надійно закріпити панель шумоізоляції на корпусі машини.

ЗНЯТТЯ ТРАНСПОРТУВАЛЬНИХ БОЛТІВ/ГВИНТІВ

⚠ Перед першим використанням приладу необхідно зняти транспортувальні болти/гвинти. Заблокований прилад може бути пошкоджена під час увімкнення. У разі такого пошкодження гарантія буде анульована.

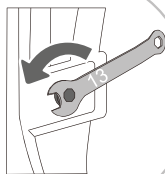
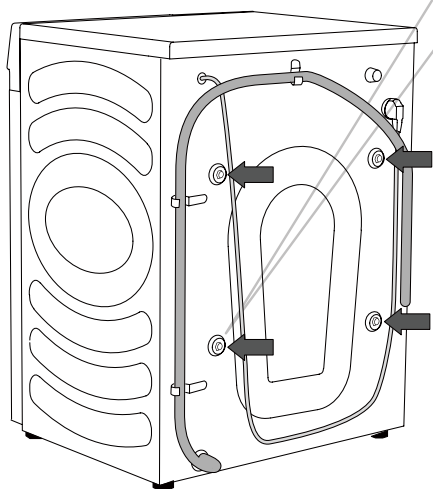

1 Відсуньте шланги і за допомогою гайкового ключа ослабте 4 гвинти на задній панелі приладу, повернувши їх проти годинникової стрілки, як показано стрілкою. Ослабте їх приблизно на 30 мм (не повністю).

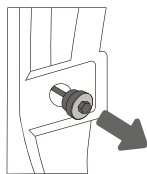

2 Потягніть усі 4 транспортувальні болти/гвинти горизонтально.

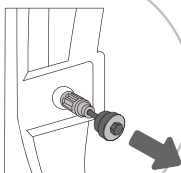

3 Витягніть транспортувальні болти/гвинти разом з гумовою та пластиковою частинами.

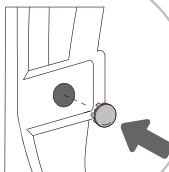
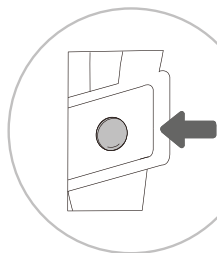

4 Закрийте отвори для гвинтів пластиковими заглушками. Пластикові заглушки постачаються в сумці для аксесуарів (комплект опор) разом з інструкцією з експлуатації.

💡 Збережіть транспортувальні болти/гвинти для подальшого транспортування приладу (щоб встановити транспортувальні болти/гвинти на місце, виконайте описану вище процедуру у зворотному порядку).

ПЕРЕМІЩЕННЯ ТА ТРАНСПОРТУВАННЯ ПІСЛЯ ВСТАНОВЛЕННЯ

⚠ Для переміщення прально-сушильної машини після її встановлення необхідно знову встановити кріпильні болти/гвинти, щоб запобігти пошкодженню, спричиненому вібрацією під час транспортування (див. розділ «ВСТАНОВЛЕННЯ ТА ПІДКЛЮЧЕННЯ/Зняття транспортувальних болтів/гвинтів»). Якщо ви загубили транспортувальні болти/гвинти, їх можна замовити у виробника.

⚠ Після транспортування прально-сушильної машини слід витримати в нерухомому стані не менше двох годин, перш ніж підключати її до електромережі. Прилад повинен встановлювати та підключати кваліфікований фахівець.

⚠ Перед підключенням прально-сушильної машини уважно прочитайте інструкцію з експлуатації. Гарантія не поширюється на пошкодження, спричинені неправильним підключенням або використанням прально-сушильної машини.

МІСЦЕЗНАХОДЖЕННЯ

⚠ Підлога, на якій встановлюється прально-сушильної машини, повинна мати бетонну основу. Вона повинна бути чистою і сухою, інакше прально-сушильна машина може ковзати. Також слід очистити нижню частину регульованих ніжок.

⚠ Прально-сушильна машина повинна стояти рівно і стійко на міцній основі.

РЕГУЛЮВАННЯ НІЖОК

Використовуйте спиртовий рівень і гайковий ключ з комплекту постачання.

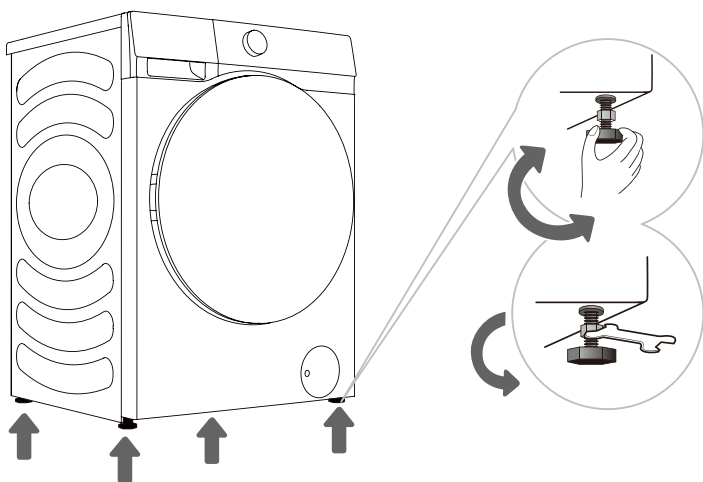

1 Повертайте регульовані ніжки, щоб вирівняти прально-сушильну машину. Ніжки дозволяють вирівняти машину на +/- 2 см.

2 Відрегулювавши висоту ніжок, міцно затягніть затискні гайки (контргайки), повернувши їх у напрямку до дна прально-сушильної машини за допомогою гайкового ключа, що входить до комплекту постачання ↑ (див. малюнок).

⚠ Невирівняний прилад може спричинити вібрацію, ковзання та гучну роботу. Неправильне вирівнювання приладу не покривається гарантією.

⚠ Під час роботи приладу може з'являтися ненормальний або гучний шум, здебільшого внаслідок неправильного встановлення.

ЗАЗОРИ ПРИ ВСТАНОВЛЕННІ

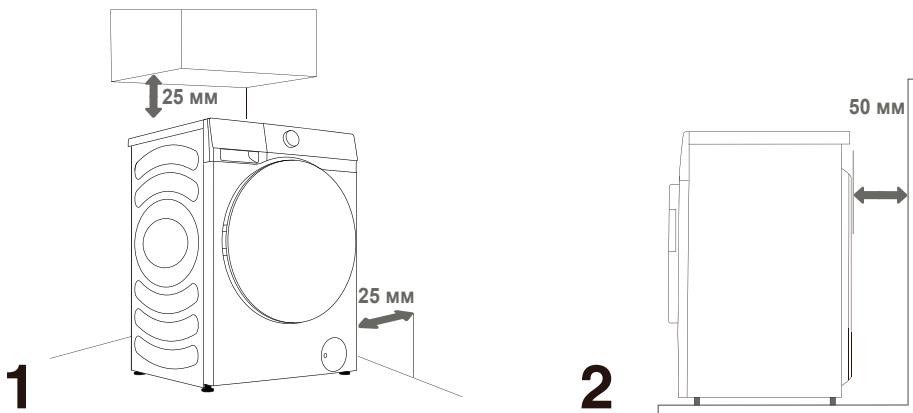

☼ Прально-сушильна машина не повинна торкатися стіни або меблів. Для оптимальної роботи прально-сушильної машини залиште навколо неї вільний простір, як показано на малюнку.

Недотримання мінімально необхідних зазорів може призвести до небезпечної або неправильної роботи прально-сушильної машини. Крім того, це може призвести до перегріву (рис. 1 і 2).

☼ Не рекомендується встановлювати прально-сушильну машину в закритому приміщенні.

ПІДКЛЮЧЕННЯ ДО ВОДОПРОВОДУ

Приєднайте шланг подачі води до водопровідного крана належним чином.

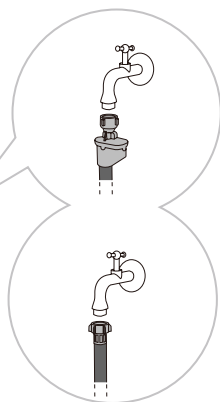
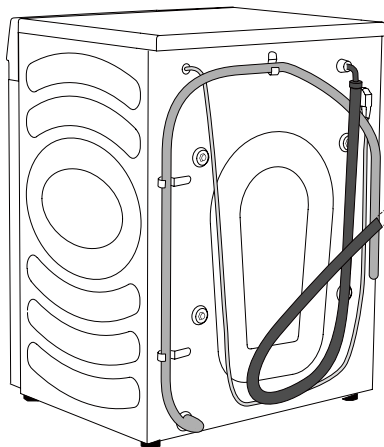

A AquaStop

B Звичайне підключення

☞ Для нормальної роботи прально-сушильної машини тиск води на вході повинен бути в межах 0,1-1 МПа (1-10 бар; 1-10 кПа/см²; 10-100 Н/см²). Мінімальний динамічний тиск води можна визначити, вимірявши витрату води. 3 літри води повинні витікати з повністю відкритого крана за 15 секунд.

☞ Після під'єднання шланга для води затягніть його вручну для надійної герметизації (макс. 2 Нм). Перевірте герметичність на наявність витоків. Не використовуйте плоскогубці або подібні інструменти, оскільки вони можуть пошкодити різьбу гайки.

☞ Використовуйте лише шланг для води, що постачається з приладу. Не використовуйте вживані шланги або інші шланги.

☞ Переконайтеся, що шланг не пошкоджений. Якщо шланг пошкоджений, крихкий або тріснутий, його необхідно замінити.

AquaStop (ЛИШЕ В ДЕЯКИХ МОДЕЛЯХ)

У разі пошкодження внутрішньої трубки або шланга спрацює система відключення, яка перекриває подачу води до прально-сушильної машини. У цьому випадку контрольне вікно (а) стане червоним. Замініть шланг подачі води.

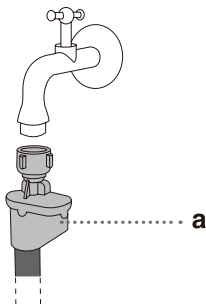

⚠ Не занурюйте водяний шланг із системою AquaStop у воду, оскільки він містить електричний клапан.

⚠ Шланг для води можна під'єднати без зворотного клапана.

⚠ Переконайтеся, що під'єднаний водяний шланг не перекручений і не заблокований.

ПІД'ЄДНАННЯ ТА ЗАКРІПЛЕННЯ ЗЛИВНОГО ШЛАНГА

Вставте зливний шланг в умивальник або ванну, або підключіть його безпосередньо до каналізації (мінімальний діаметр зливного шланга 4 см). Відстань по вертикалі від підлоги до кінця зливного шланга повинна становити 60-100 см. Він може бути приєднаний трьома способами (А, В, С).

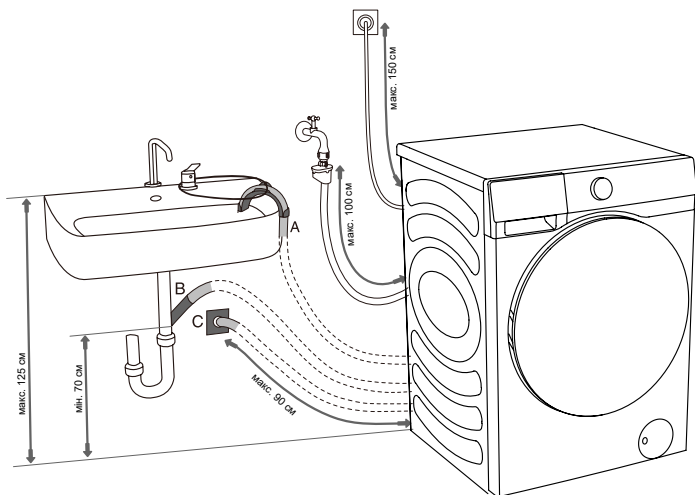

А Кінець зливного шланга можна розмістити над раковиною або ванною. За допомогою стягнутого ремня закріпіть шланг через підставку для ліктя, щоб запобігти його ковзанню.

В Зливний шланг можна також приєднати безпосередньо до сливу раковини. Не використовуйте маленьку раковину. Зверніть увагу, що вода, яка зливається, може бути гарячою.

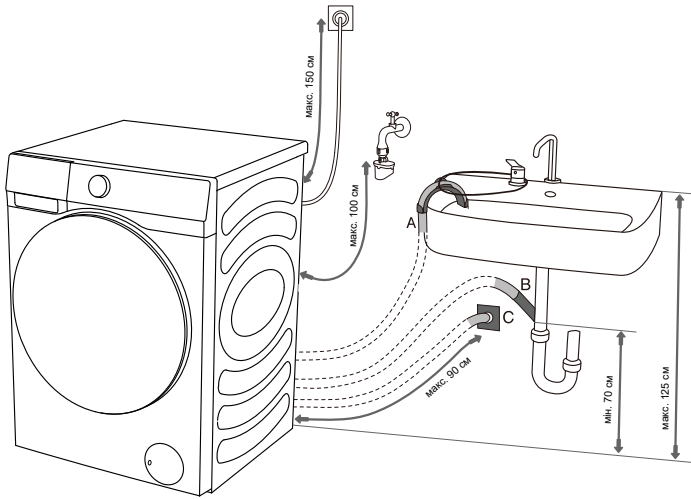

С Зливний шланг можна також приєднати до настінного зливу з гідрозатвором, який повинен бути належним чином встановлений, щоб забезпечити можливість очищення.

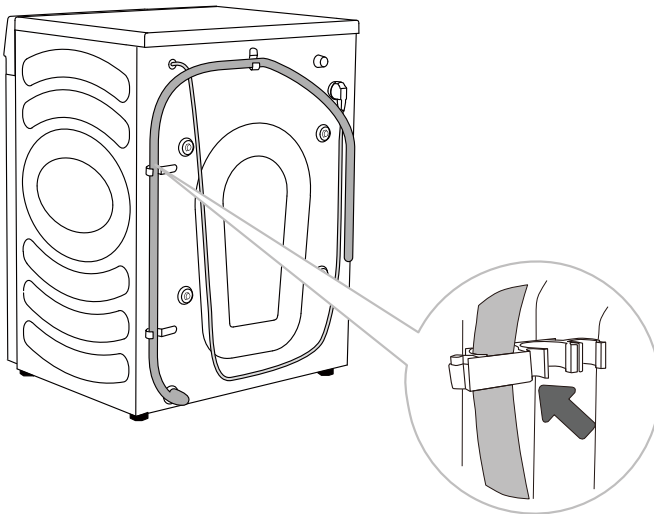

Д Зливний шланг слід прикріпити до гачків на задній панелі прально-сушильної машини, як показано на малюнку.

⚠ Переконайтеся, що зливний шланг не пошкоджений.

⚠ Неправильне встановлення зливного шланга може призвести до небезпечної або неправильної роботи прально-сушильної машини.

ПІДКЛЮЧЕННЯ ДО ЕЛЕКТРОМЕРЕЖІ

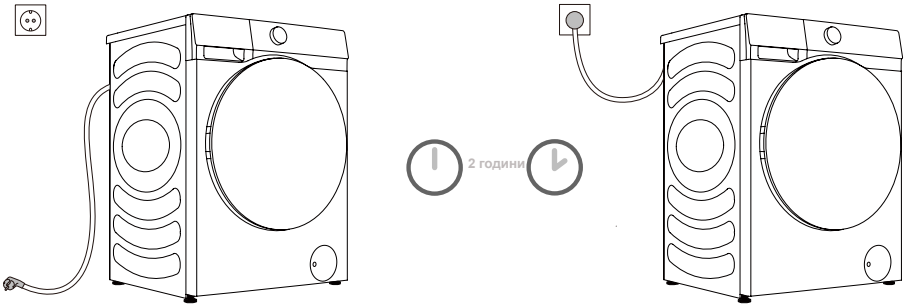

⚠ Перед підключенням прально-сушильної машини до електромережі зачекайте щонайменше 2 години, поки вона не нагріється до кімнатної температури.

Підключіть прально-сушильну машину до заземленої розетки, до якої повинен бути вільний доступ після встановлення. Розетка повинна бути обладнана заземлюючим контактом (згідно з відповідними нормами).

Основну інформацію про вашу прально-сушильну машину див. на таблиці з технічними даними.

⚠ Ми рекомендуємо використовувати захист від перенапруги для захисту приладу від удару блискавки.

⚠ Прально-сушильну машину не можна підключати до електромережі за допомогою подовжувача.

💡 Не підключайте прально-сушильну машину до електричної розетки, призначеної для невеликого навантаження.

💡 Не вмикайте/вимикайте прилад мокрими руками.

💡 Ремонт і технічне обслуговування приладу слід доручати кваліфікованим фахівцям.

💡 Пошкоджений шнур живлення може замінити тільки особа, уповноважена виробником.

ПЕРЕД ПЕРШИМ ВИКОРИСТАННЯМ

Переконайтеся, що прально-сушильна машина відключена від електромережі, а потім відкрийте дверцята на себе (рис. 1 і 2).

Очистіть барабан м'якою вологою ганчіркою. Ви також можете скористатися програмою «Drum Clean» (Самоочищення). У такому випадку підключіть прилад до електромережі та відкрийте кран подачі води. Барабан повинен бути порожнім (рис. 3 і 4).

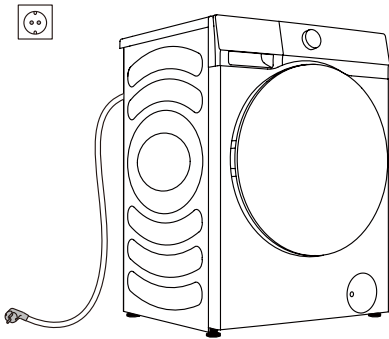

1

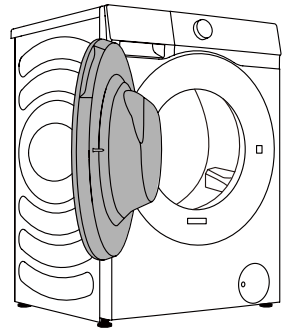

2

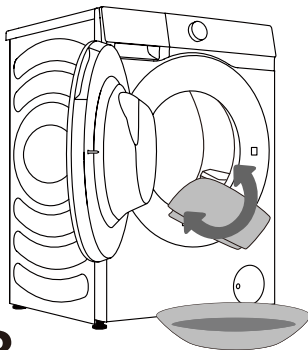

3

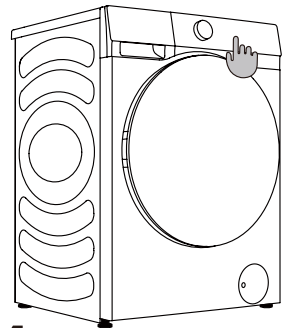

4

⚠ Не використовуйте розчинники або мийні засоби, які можуть пошкодити прально-сушильну машину (дотримуйтесь рекомендацій та застережень, наданих виробниками мийних засобів).

ПРОЦЕС ПРАННЯ, КРОК ЗА КРОКОМ (1-7)

КРОК 1: ЗВЕРНІТЬ УВАГУ НА ЕТИКЕТКИ НА БІЛИЗНІ

Звичайне прання; Делікатне прання	Максимальна температура прання. 95°C  	Максимальна температура прання. 60°C  	Максимальна температура прання. 40°C  	Максимальна температура прання. 30°C  	Тільки ручне прання 	Не прати 
Відбілювання	Відбілювання в прохолодній воді 			Відбілювання не допускається 		
Хімчистка	Хімчистка всіма засобами 		Нафтовий розчинник R11, R113 	Хімчистка в гасі, чистому спирті та R113 	Хімчистка заборонена 	
Прасування	Гаряче прасування, макс. 200°C 	Гаряче прасування, макс. 150°C 	Гаряче прасування, макс. 110°C 	Прасування заборонено 		
Сушіння	Сушити рівно (покласти на рівну поверхню) 	Сушити без віджиму  Сушити на мотузці для білизни з розправленням 	Висока температура  Низька температура 	Не можна сушити в сушарці 		

КРОК 2: ПІДГОТОВКА ДО ПРАННЯ

1. Розсортуйте білизну за типом тканини, кольором, забрудненням, допустимою температурою прання тощо (див. ТАБЛИЦЮ ПРОГРАМ).
2. Застебніть ґудзики та блискавки, зав'яжіть стрічки та виверніть кишені налиць; зніміть металеві застібки, які можуть пошкодити білизну та внутрішню частину приладу або забити зливний отвір.
3. Покладіть делікатну білизну та дрібні речі в сітчастий мішок для прання.

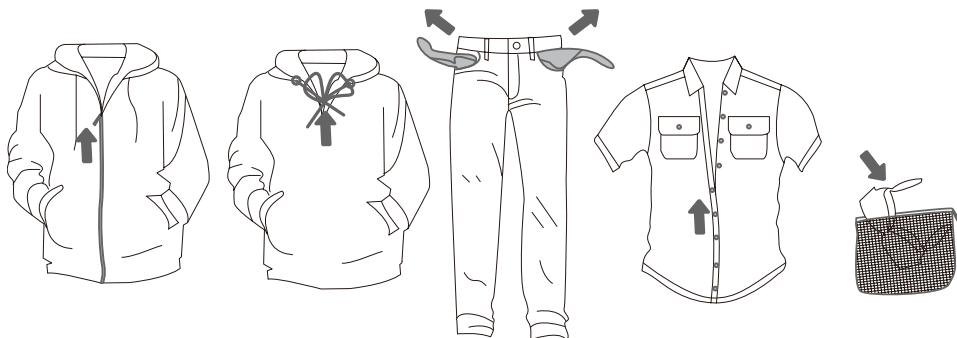

ІНСТРУКЦІЯ ДО АВТОМАТИЧНОГО ДОЗАТОРА МИЛА

Цей виріб має функцію автоматичного дозування для автоматичного додавання потрібної кількості мийного засобу/пом'якшувача під час прання. Якщо обрано функцію «Автоматичне дозування», машина автоматично дозує пральний засіб і пом'якшувач. Користувачі можуть змінити налаштування рівня дозування залежно від потреб, за замовчуванням встановлено рівень «Середній». Ви можете скасувати функцію автоматичного дозування в меню Налаштування і додати мийний засіб і пом'якшувач вручну під час прання.

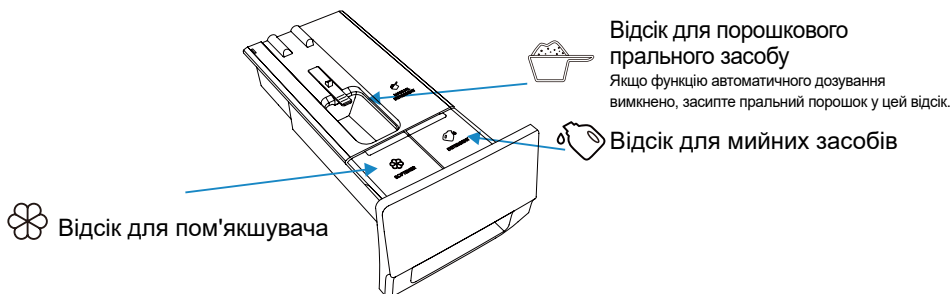

► ДОДАВАННЯ ПРАЛЬНОГО ЗАСОБУ/ПОМ'ЯКШУВАЧА



► ПОПЕРЕДНЄ ПРАННЯ

- Якщо увімкнено функцію автоматичного дозування та вибрано функцію попереднього прання, кількість прального засобу на етапі попереднього прання становить половину від кількості прального засобу на етапі основного прання.
- Кількість прального засобу на етапі попереднього прання не впливає на кількість прального засобу на етапі основного прання.

► ЕТАПИ АВТОМАТИЧНОГО ДОЗУВАННЯ

- При першому використанні прально-сушильної машини за замовчуванням вмикається функція автоматичного дозування як прального засобу, так і ополіскувача. Прально-сушильна машина запам'ятає останнє значення перед вимкненням.
- Щоб вимкнути функцію, натисніть кнопку «Detergent» (Пральний засіб). Натискайте перемикач прального засобу кілька разів, щоб перевести його в положення Вимкнено (не світиться).
- Якщо у відділенні недостатньо мийного засобу/пом'якшувача, загоряються піктограми  . Вчасно доливайте засіб. Максимальна кількість — 1 л мийного засобу або 0,5 л ополіскувача.

► ЗАХОДИ БЕЗПЕКИ

1. Рекомендується використовувати мийний засіб з низьким рівнем піноутворення.
2. Не переповнюйте резервуари для мийного засобу/пом'якшувача, щоб запобігти переливанню.
3. Після заповнення переконайтеся, що шухляда для мийного засобу повністю закрита, перш ніж запускати програму прання.
4. Перед встановленням, переміщенням, використанням або регулюванням прально-сушильної машини вийміть або зафіксуйте шухляду для мийного засобу, щоб уникнути розливання мийного засобу та пом'якшувача.

► МИЙНИЙ ЗАСІБ/КОНДИЦІОНЕР

Автоматичне дозування

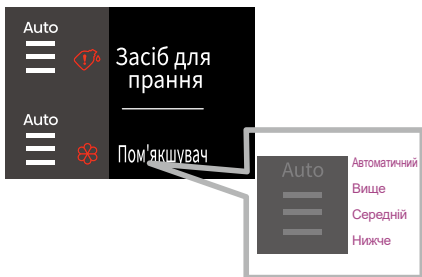

Якщо піктограма «Auto» (Авто) увімкнена і всі 3 лінії увімкнені, це означає, що вибрано функцію автоматичного дозування. Дозування мийного засобу/кондиціонера визначається автоматично, залежно від кількості білизни в барабані. Існує можливість вручну вибрати потрібне дозування мийного засобу/кондиціонера. Існує три рівні: низький, середній і високий. Можна самостійно встановити необхідне дозування мийного засобу/кондиціонера.

Дозування вручну

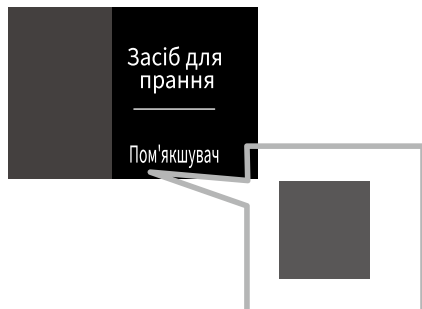

Мийний засіб/кондиціонер вимкнений і не буде дозуватися. Це відображається на дисплеї, як показано на малюнку. Світлодіодні індикатори не світяться.

РЕЧІ, НЕ ПРИЗНАЧЕНІ ДЛЯ ПРАННЯ/СУШІННЯ

Речі, які не підлягають пранню та сушінню

 <p>Вироби зі шкіри та хутра (можлива деформація)</p>	 <p>Вироби з віскозного волокна і такі, що містять віскозу (можлива зміна кольору або деформація)</p>	 <p>Великі товсті гумові підкладки з уретановим покриттям на зворотному боці (можливе пошкодження або поява дефекту)</p>
 <p>Головні убори з твердих матеріалів (можуть пошкодити прально-сушильну машину та призвести до несправностей)</p>	 <p>Підкладки, подушки, речі з ватним наповнювачем, поролоном та іншими пористими матеріалами, килими (можливе пошкодження або поява дефекту)</p>	Інше: Жата тканина або рельєфні речі; Крепові тканини; Речі, що легко деформуються (костюми, піджаки, краватки, сукні тощо); Речі, що легко розпушуються (оксамит, велвет).

РЕЧІ, НЕ ПРИЗНАЧЕНІ ДЛЯ СУШІННЯ

 <p>Будь-які речі з нанесеними графічними елементами (речі можуть пошкодитися)</p>	 <p>Вовняний одяг (можлива усадка і втрата вовни)</p>	 <p>Колготки, панчохи (можливе пошкодження або деформація)</p>	 <p>Речі, які потребують збереження строгої форми</p>
 <p>Підкладки та речі з хутром (можливе пошкодження або поява дефекту)</p>	 <p>Стьобана ковдра (можливе пошкодження або поява дефекту)</p>	 <p>Одяг із мереживами та вишивкою, сучасними синтетичними волокнами (дуже тонкими волокнами) (можлива деформація)</p>	 <p>Шовк</p>

Сушіння підкладок і речей із хутром може призвести до засмічення зливного шланга.

Примітка

⚠ Перелік не призначених для прання/сушіння речей охоплює, зокрема, перераховані вище речі.

⚠ Мокрий одяг, з якого продовжує капати вода, є непридатним для сушіння, що може призвести до спрацьовування аварійного сигналу машини!

► ДОДАВАННЯ МИЙНОГО ЗАСОБУ ТА ПОМ'ЯКШУВАЧА

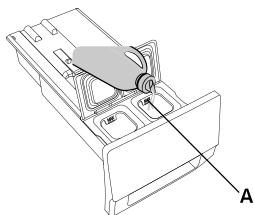

1. Відкрийте шухляду для мийного засобу.

2. Додайте пральний засіб у відділення для автоматичного прання (А).

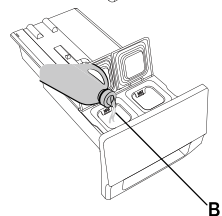

3. За потреби додайте пом'якшувач до автоматичного відділення для пом'якшувача (В).

4. Закрийте шухляду автоматичного дозатора.

УВІМКНЕННЯ ПРАЛЬНО-СУШИЛЬНОЇ МАШИНИ

Підключіть прально-сушильну машину до електромережі за допомогою шнура живлення та підключіть її до водопроводу.

Увімкніть прилад, натиснувши кнопку УВІМК. (рис. 1 і 2).

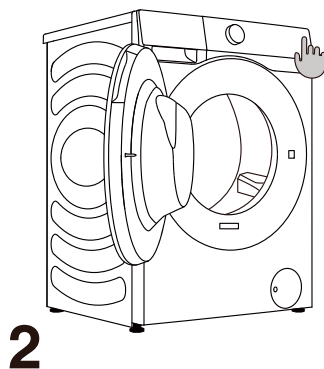
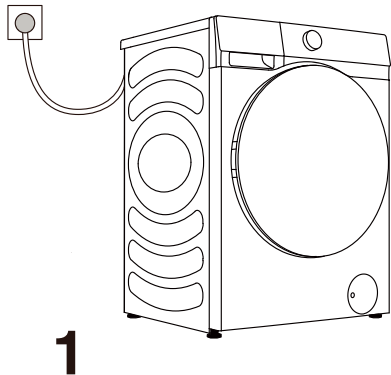

ЗАВАНТАЖЕННЯ ПРОЦЕСУ ПРАННЯ

Відкрийте дверцята барабана, потягнувши ручку на себе (рис. 1).

Покладіть білизну в барабан (попередньо переконавшись, що барабан порожній) (рис. 2).

Закрийте дверцята (рис. 3). Дверцята заблоковані, коли ви почуєте клацання.

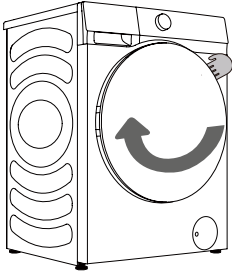

1

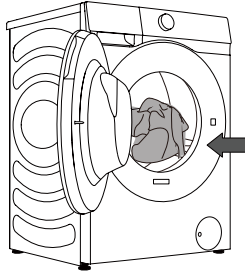

2

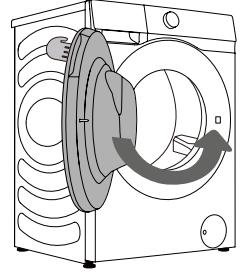

3

⚡ Ніколи не намагайтеся силою відчинити дверцята. Не відкривайте дверцята під час роботи приладу.

Не перевантажуйте барабан! Дивіться ТАБЛИЦЮ ПРОГРАМ і дотримуйтесь номінального навантаження, зазначеного на заводській таблиці.

Якщо барабан переповнений, прання білизни може бути неефективним.

КРОК 3: ВИБІР ПРОГРАМИ ПРАННЯ

Виберіть **програму**, обертаючи ручку вибору програм (1) (залежно від типу білизни та рівня забруднення). Див. ТАБЛИЦЮ ПРОГРАМ.

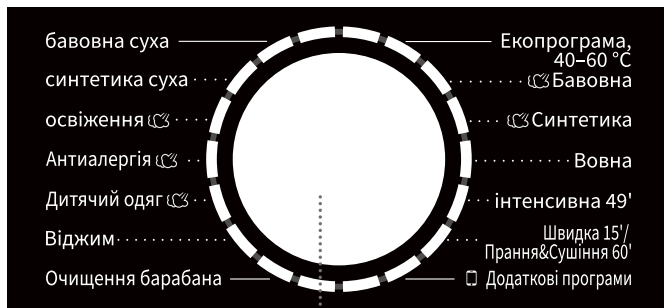

1

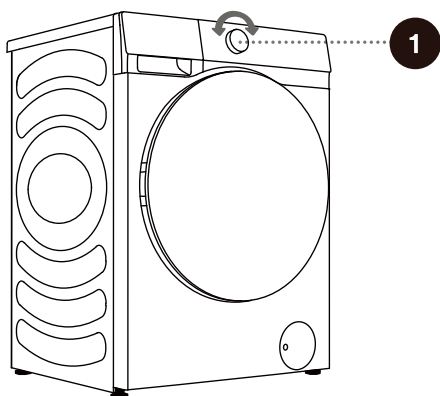

⚠ Під час роботи ручка перемикача програм (1) не може обертатися автоматично.

ТАБЛИЦЯ ПРОГРАМ

Програма	Функції	Максимальне завантаження кг		Максимальна швидкість віджиму об/хв	Опис програми
Екопрограма, 40–60 °C	W	10,5	12	1400	Бавовняна білизна із середнім ступенем забруднення.
	WD	6	8	1400	
Бавовна (-, 20°C, 30°C, 40°C, 60°C, 90°C)	W	10,5	12	1400	Сильно та помірно забруднена бавовняна або льняна білизна. Для сильно забруднених речей виберіть функцію «Попереднє прання».
	WD	6	8	1400	
Синтетика (-, 20°C, 30°C, 40°C, 60°C)	W	5	6	1400	Програма підходить для помірно забруднених синтетичних і бавовняних тканин.
	WD	5	6	1400	
Вовна (-, 20°C, 30°C, 40°C)	W	2		600	Програма підходить для вовни, яку можна прати у пральній машині (див. етикетку на виробі).
інтенсивна 49' (-, 20°C, 30°C, 40°C)	W	4		800	Це короткочасна потужна процедура прання, яка використовується для прання невеликої кількості одягу з високим ступенем забруднення.
Швидка 15' / Прання&Сушіння 60' (-, 20°C, 30°C, 40°C)	W	1		800	Бавовна, змішані тканини. Речі, які носили недовго або нещодавно придбані. / Процес прання і сушіння протягом 60 хвилин підходить для прання і сушіння одягу з невеликими забрудненнями, наприклад, футболки, сорочки і спідниці, які потрібно змінювати щодня. Рекомендується прати не більше 3 спідниць за один раз. Натисніть функціональну клавішу «Рівень сушіння» (Рівень сушіння), щоб завершити зміну двох програм.
	WD	1		800	
Очищення барабана (програма самоочищення) (90°C)	/	0		800	Програма використовується для очищення барабана та видалення залишків прального засобу і бактерій, які можуть накопичуватися і розвиватися, особливо при використанні програм з низькою температурою прання. Барабан повинен бути порожнім. Можна додати трохи дистильованого (спиртового) оцту (приблизно 2 мл) або бікарбонату натрію (1 столова ложка, або 15 г). Запускайте цю програму принаймні раз на місяць.
Віджим (швидкість віджиму)	S	10,5	12	1400	У цій програмі ви можете вибрати тривалість і швидкість віджимання вручну.
	SD	6	8	1400	
Дитячий одяг (40°C, 60°C, 90°C)	W	2		1400	Підходить для дитячого одягу, білизни тощо, стерилізує та дезінфікує за допомогою високотемпературного відпарювання.
	WD	2		1400	
Антиалергія (40°C, 60°C, 90°C)	W	2		1400	Підходить для тканин, стійких до високих температур і які менше линяють, видаляє алергени, такі як пилок, кліщі та паразити за допомогою високотемпературного відпарювання.
	WD	2		1400	

W→Прання

D→Сушіння

WD→Прання та сушіння

S→Віджимання

SD→Віджимання та сушіння

Програма	Функції	Максимальне завантаження кг		Максимальна швидкість віджиму об/хв	Опис програми
освіження	D	2		/	Підходить для усунення специфічного запаху (наприклад, запаху диму/гаю/барбекю тощо) на одязі.
синтетика суха	D	5	6	/	Мокрий одяг з хімічного волокна можна сушити після віджиму.
бавовна суха	D	6	8	/	Мокрий бавовняний та пляний одяг можна сушити після віджиму.
Additional Cycles (Додаткові програми)					
полоскання & віджим -	W	10,5	12	1400	За замовчуванням ця програма виконує два полоскання та віджимання.
	WD	6	8	1400	
Сорочки (-, 20°C, 30°C, 40°C, 60°C)	W	2		1400	Ця програма підходить для бавовняних речей зі світлими плямами.
	WD	2		1400	
Джинси (-, 20°C, 30°C, 40°C, 60°C)	W	5	6	1400	Програма підходить для джинсового одягу.
	WD	5	6	1400	
Шовкові/ делікатні тканини (-, 20°C, 30°C, 40°C)	W	2		600	М'які делікатні тканини та шовк, який можна прати у пральній машині. (Див. етикетку з інформацією про прання, прикріплену до одягу).
Постільна білизна (-, 20°C, 30°C, 40°C, 60°C)	W	3		1400	Програма підходить для прання великих речей (наприклад, штор, простиралд, підковдр).
	WD	3		1400	
Мікс (-, 20°C, 30°C, 40°C)	W	5	6	1400	Змішане завантаження помірно забруднених бавовняних і синтетичних тканин.
	WD	5	6	1400	

ПРИМІТКА:

Максимальне або номінальне завантаження стосується білизни, підготовленої відповідно до стандарту IEC 60456.

- 1) Температура води: Виберіть відповідну температуру води для обраної програми прання. Під час прання завжди дотримуйтесь етикеток або інструкцій виробника одягу, щоб уникнути пошкодження одягу.
- 2) Фактична температура води може відрізнятись від заявленої температури циклу.
- 3) Ефект прання залежить від тиску води, жорсткості води, температури води на вході, температури в кімнаті, типу та кількості завантаження, ступеня забруднення, використаного прального засобу, коливань в електромережі та вибраних додаткових опцій.
- 4) Рекомендується використовувати нейтральний мийний засіб, що не утворює піни.
- 5) Сухий мийний порошок слід змішувати з теплою водою (у всіх випадках, а не тільки в програмі енергозбереження).

Примітка для додаткових циклів:

Для використання додаткових циклів необхідно повернути ручку у відповідне положення, а також потрібне з'єднання з додатком на смартфоні. Якщо машина не підключена до мережі, програмою за замовчуванням є [Полоскання + Віджимання]. Користувач може використовувати додаток для мобільного телефону для вибору програм [Полоскання + Віджимання, Сорочки, Джинси, Шовк/Делікатні речі, Постільна білизна, Змішане прання].

ВИБІР МИЙНИХ ЗАСОБІВ І ДОБАВОК

Завжди вибирайте високоефективні мийні засоби, що не піняться, призначені для приладів з фронтальним завантаженням.

Вибір прального засобу залежить від типу білизни, рівня забруднення, кольору білизни та температури прання.

☼ Білі розводи (смуги тощо) на чорній білизні можуть з'явитися, якщо ви використовуєте сучасні безфосфатні пральні засоби. У такому випадку почистіть розводи щіткою і використовуйте рідкий засіб для прання.

Використовуйте тільки мийні засоби, призначені для побутової хімії.

Засоби для видалення накипу можуть пошкодити прилад. Не використовуйте розчинники. Не періть одяг, який був очищений розчинниками або легкозаймистими речовинами.

Надмірна кількість мийного засобу може призвести до піноутворення, що, в свою чергу, погіршує ефективність прання. Якщо у приладі буде надмірне піноутворення, вона може заблокувати цикл віджимання.

Якщо використовується занадто мало прального засобу, білизна через деякий час може перестати бути білою. Це також може призвести до накопичення вапняного нальоту в барабані та трубах.

☼ Максимальна кількість білизни для прання та сушіння (в кг, для програми для бавовни) вказана на таблиці з технічними даними, розташованій під дверцятами барабана.

☼ Максимальне або номінальне завантаження стосується білизни, підготовленої відповідно до стандарту IEC 60456.

☼ Для кращого ефекту прання ми рекомендуємо завантажувати барабан на 2/3 під час використання програм для бавовни.

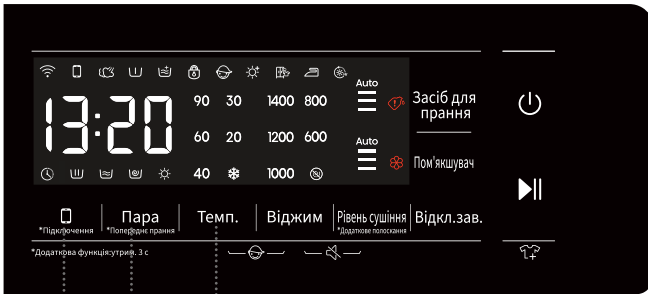

- 2
- 3
- 4

2

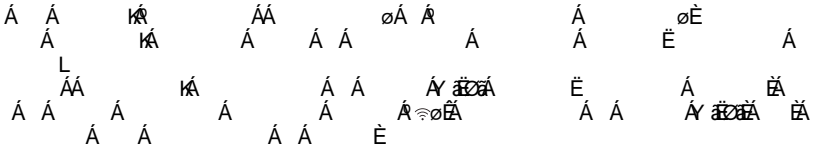

3

Про попереднє прання

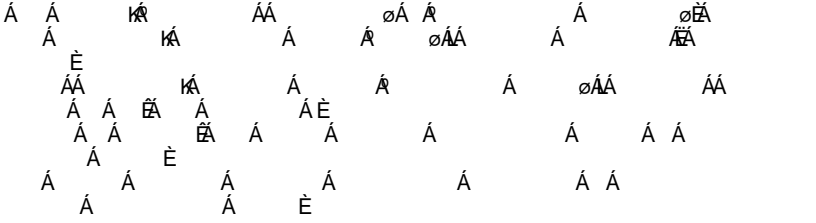

4

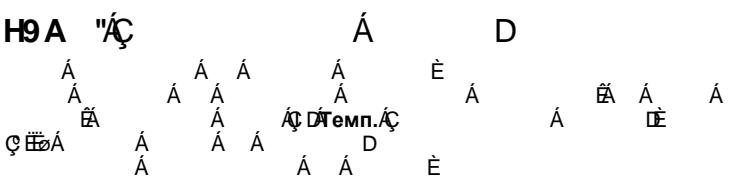



5

Віджим



Використовуйте цю кнопку для регулювання швидкості віджимання. Вибрана швидкість віджимання відображається на панелі.





Якщо ви вибрали злив без віджимання, на панелі відображається «0».

6

Рівень сушіння *Додаткове полоскання

Натисніть кнопку "Рівень сушіння", щоб вибрати час сушіння та додаткові опції сушіння.

Коли обрані опції праски , шафи  та екстра сушіння  – загориться відповідний значок, а залишковий час програми відобразиться на дисплеї. Коли обрано оп

цію [Час сушіння], загориться значок Часу Сушіння . Пральна машина визначить вагу одягу, щоб автоматично налаштувати час сушіння. Функція Праска  має ефект того, що одяг за допомогою невеликої кількості води буде розгладжений після сушіння. Функція Шафа  має ефект того, що одяг можна миттєво після сушіння. Функція Екстрасушіння  має ефект того, що одяг можна

зберігати після висихання. Функція [Час сушіння]  дозволяє обрати час для сушіння

одягу. Натисніть кнопку "ступені сушіння", щоб обрати будь-який тип сушіння з 6 різних типів. Вони відрізняються за часом циклу: 30 хвилин, 1 година, 1,5 години, 2 години, 3 години та 4 години. Обирайте час сушіння розумно. Якщо час сушіння занадто короткий, одяг не буде повністю висушений.

Примітка: Мокрий одяг, з якого капає вода, непридатний для сушіння, це може спричинити аварійну ситуацію!

EXTRA RINSE (ДОДАТКОВЕ ПОЛОСКАННЯ)

Натисніть і утримуйте цю клавішу протягом 3 секунд, щоб збільшити кількість полоскань, і натисніть і утримуйте цю клавішу знову, щоб відновити початкове налаштування полоскань.

7

Відкл.зав.

1. Натисніть цю клавішу, щоб встановити час закінчення програми «Відкл.зав.» (Відстрочка). Він діє тільки в режимі очікування.
2. Після вибору функції «Відкл.зав.» (Відстрочка) кожне натискання кнопки збільшує час програми «відстрочки» на 1 годину. Якщо час програми менше однієї години, то при першому натисканні кнопки він буде встановлений на 1 годину. Після того, як час дії програми «відстрочка» досягне 24 годин, натисніть кнопку ще раз, щоб

скасувати налаштування. Якщо Ви повернете ручку для вибору іншої програми або натиснете інші кнопки (включаючи недійсні кнопки, оскільки будь-яка кнопка, що впливає на процес прання, скасовує програму «Відкл.зав.» (Відстрочка); однак кнопки блокування від дітей, безшумної роботи та дозволу на дистанційне керування не скасовують програму «Delay End» (Відстрочка)) до того, як програма почне виконуватися, поточну програму «Delay End» (Відстрочка) буде скасовано.

3. Час програми «відстрочка» повинен бути довшим, ніж програма прання, оскільки час затримки — це час завершення програми. Наприклад: якщо вибрана програма триває 2:28, час затримки повинен бути в межах 3-24 годин. Відображуваний час змінюється від 2:28 до 3:00, 4:00, ..., 9:00, до h:10, ... h:21 до h:24 по черзі. Після запуску програми «Відкл.зав.» (Відстрочка) відлік часу на дисплеї починається з h:24, h:23, ..., h:10, 9:59, 9:58, ..., аж до запуску програми прання, коли на дисплеї з'явиться значення 2:28. Якщо на дисплеї відображається лише значення в годинах, на дисплеї відображається лише частина часу, вказана в годинах, що залишився до завершення програми «Відкл.зав.» (Відстрочка). (Наприклад, о 21:59 на дисплеї все ще відображається 21 година.)
4. Коли вибрана функція «Відкл.зав.» (Відстрочка), піктограма годинника «🕒» завжди увімкнена; коли запущена програма, піктограма годинника «🕒» блимає.



8 Пуск/пауза ▶||

- 1) Запуск програми з режиму очікування або призупинення запущеної програми.
- 2) Натисніть клавішу в режимі очікування, щоб перейти в режим блокування дверцят. Якщо дверцята розблоковані, прально-сушильна машина не зможе запустити програму. Одночасно з цим пролунає звуковий сигнал помилки блокування дверцят.
- 3) Після встановлення функції попереднього налаштування натисніть цю кнопку в режимі очікування. Якщо дверцята нормально заблоковані, прально-сушильна машина перейде в режим роботи за попередньо встановленою програмою. Якщо дверцята не заблоковані, прально-сушильна машина перейде в нештатний стан і пролунає звуковий сигнал помилки блокування дверцят.
- 4) Якщо програма призупинена, вона залишиться в стані призупинення, доки ви не натиснете цю кнопку ще раз, щоб відновити виконання програми. Якщо програма призупинена в режимі віджиму, якщо ви відновите її виконання, програма перезапустить програму віджиму з самого початку.
- 5) Відновлення роботи програми з нештатного режиму роботи, який може бути виправлений користувачем.
- 6) Коли прально-сушильну машину призупинено, дверцята автоматично розблоковуються, якщо виконано всі наведені нижче умови: 1. Рівень води нижчий, ніж необхідний для відкриття дверцят; 2. Температура в барабані нижча за 50°C; 3. Швидкість обертання двигуна дорівнює 0. Якщо ці умови не дотримано, жодних дій не буде виконано.
- 7) Після запуску прально-сушильної машини встановлені параметри не можуть бути відрегульовані.

9

Живлення

- 1) Переведіть прально-сушильну машину з режиму «вимкнення» в режим «очікування». У стані вимкнення всі дисплеї та виходи вимкнені. Натисніть і утримуйте кнопку живлення протягом 2 секунд, щоб вимкнути прально-сушильну машину.
- 2) Якщо натиснути кнопку живлення в стані вимкнення, прально-сушильна машина перейде в режим очікування з підказкою за допомогою звукового сигналу. На дисплеї по черзі загоряються індикатори.
- 3) Перевірте стан блокування дверцят після увімкнення прально-сушильної машини.
- 4) Після того, як прально-сушильна машина перейде в режим очікування або на дисплеї з'явиться напис «END» (КІНЕЦЬ), дверцята будуть розблоковані. Натисніть кнопку живлення, щоб вимкнути машину. Якщо протягом 2 хвилин не буде виконано жодної операції, прально-сушильна машина автоматично вимкнеться.
- 5) У стані «ПАУЗА» на світлодіодному дисплеї одночасно блимають час і двокрапка.



10

Пом'якшувач

Автоматичне дозування увімкнено за замовчуванням, і ви можете контролювати дозування за допомогою кнопки. Якщо вам потрібно додати пом'якшувач вручну, ви можете вимкнути автоматичне дозування.

11

Засіб для прання

Автоматичне дозування увімкнено за замовчуванням, і ви можете контролювати дозування за допомогою кнопки. Якщо вам потрібно додати мийний засіб вручну, ви можете вимкнути автоматичне дозування.



4 + 5

БЛОКУВАННЯ ВІД ДІТЕЙ

Це функція безпеки. Щоб увімкнути її, одночасно натисніть (4) Темп. (ТЕМП.) і (5) Віджим (ВІДЖИМАННЯ) та утримуйте їх протягом 2 секунд. Піктограма «Блокування від дітей» засвітиться, вказуючи на те, що захист від дітей увімкнено. Повторіть операцію, щоб вимкнути функцію блокування від дітей.

- Якщо функцію блокування від дітей увімкнено, всі функціональні кнопки стають недоступними.
- Коли ви вимикаєте прилад, блокування від дітей знімається. Після завершення програми блокування від дітей, дверцята розблокуються автоматично.



5 + 6

БЕЗЗВУЧНИЙ РЕЖИМ (ВИМКНЕННЯ ЗВУКОВИХ СИГНАЛІВ)

Коли прилад перебуває в режимі очікування, паузи або роботи, натисніть і утримуйте кнопки «(5) Віджим (Віджим) + (6) Рівень сушіння (Рівень сушіння)» протягом 2 секунд. Всі звукові сигнали будуть вимкнені, окрім сигналів тривоги. Коли прилад перебуває у беззвучному режимі, натисніть і утримуйте кнопки «(5) Віджим (Віджим) + (6) Рівень сушіння (Рівень сушіння)» протягом 2 секунд. Всі звукові сигнали будуть активовані.

ТАБЛИЦЯ ФУНКЦІЙ

Програми	ПРАЛЬНИЙ ПОРОШОК	Засіб для прання	Пом'якшувач	Вимкнення звуку	Блокування від дітей	Відкл.зав.	Віджим	Темп.	Виріб можна сушити	Пара	Попереднє прання	Додаткове полоскання	Шафа	Прасування	Додаткове сушіння	Сушіння за часом
Екопрограма, 40–60 °С	•	•	•	•	•	•	•	-	•	-	-	-	•	•	•	•
Бавовна	•	•	•	•	•	•	•	•	•	•	•	•	•	•	•	•
Синтетика	•	•	•	•	•	•	•	•	•	•	•	•	•	•	•	•
Вовна	•	•	•	•	•	•	•	•	-	-	-	•	-	-	-	-
інтенсивна 49'	•	•	•	•	•	•	•	•	•	-	•	•	•	•	•	•
Швидка 15' / Прання&Сушіння 60'	•	•	•	•	•	•	•	•	-	-	-	•	-	-	-	-
Очищення барабана (програма самоочищення)	-	-	-	•	•	•	-	-	•	-	-	-	-	-	-	•
Віджим (швидкість віджиму)	-	-	-	•	•	•	•	-	•	-	-	-	•	•	•	•
Дитячий одяг	•	•	•	•	•	•	•	•	•	•	•	•	•	•	•	•
Антиалергія	•	•	•	•	•	•	•	•	•	•	•	•	•	•	•	•
освіження	-	-	-	•	•	•	-	-	•	•	-	-	-	-	-	•
синтетика суха	-	-	-	•	•	•	-	-	•	-	-	-	•	•	•	•
бавовна суха	-	-	-	•	•	•	-	-	•	-	-	-	•	•	•	•
полоскання & віджим	-	-	•	•	•	•	•	-	•	-	-	•	•	•	•	•
Сорочки	•	•	•	•	•	•	•	•	•	-	•	•	•	•	•	•
Джинси	•	•	•	•	•	•	•	•	•	-	•	•	•	•	•	•
Шовкові/делікатні тканини	•	•	•	•	•	•	•	•	-	-	-	•	-	-	-	-
Постільна білизна	•	•	•	•	•	•	•	•	•	-	•	•	•	•	•	•
Мікс	•	•	•	•	•	•	•	•	•	•	•	•	•	•	•	•

- Додаткові функції
- Неможливо вибрати

ОПТИМІЗАЦІЯ ТРИВАЛОСТІ ПРОГРАМИ

На початковому етапі програми прання прально-сушильна машина визначає кількість білизни і регулює тривалість програми.

КРОК 5: ЗАПУСК ПРОГРАМИ ПРАННЯ

Після того, як ви вибрали програму та її функції, додайте мийний засіб у відділення для мийного засобу та натисніть кнопку (8) **СТАРТ/ПАУЗА**.





На дисплеї з'явиться **ЧАС, ЩО ЗАЛИШИВСЯ ДО КІНЦЯ ПРОГРАМИ**, або час ПРОГРАМИ **«ВІДСТРОЧКА»** (якщо встановлено).

Символи вибраних функцій будуть світитися.

Після запуску програми на дисплеї з'явиться повідомлення «----», яке вказує на те, що відбувається зважування білизни. Тривалість програми (години : хвилини) буде відрегульована автоматично відповідно до ваги білизни.

Після запуску програми на панелі загориться індикатор «Блокування дверцят» .

Коли програма завершиться, піктограма зникне. Якщо під час виконання програми натиснути кнопку (8) **«СТАРТ/ПАУЗА»** і виконати всі умови для відчинення дверцят, піктограма  також зникне.

Дверцята не можна відчинити, якщо піктограма  блимає; не намагайтеся відчинити дверцята силою.

 Миготливий значок на панелі вказує на те, що дверцята барабана відкриті або закриті неправильно. Закрийте дверцята і знову натисніть кнопку (8) **«СТАРТ/ПАУЗА»**, щоб відновити виконання програми.

КРОК 6: ЗМІНА ПРОГРАМИ ПРАННЯ АБО СКАСУВАННЯ ВРУЧНУ

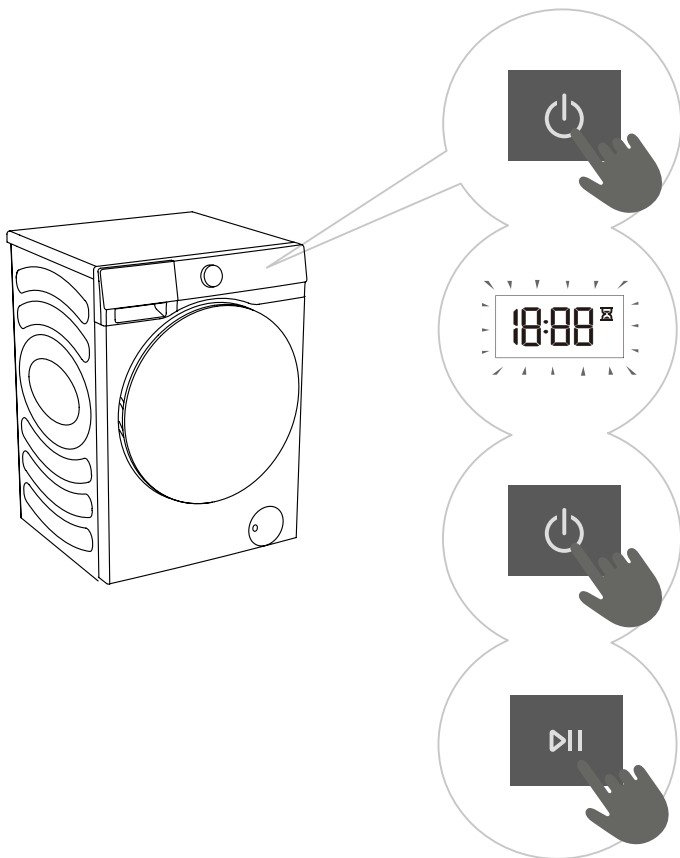

1 Щоб зупинити і скасувати програму прання, натисніть і утримуйте кнопку «УВІМК.» протягом 3 секунд

2 Програма прання тимчасово призупиняється, коли на панелі блимає час, що залишився до завершення програми. Прально-сушильна машина викачує воду з барабана і відкриває дверцята, коли вода зливається. Якщо вода в барабані гаряча, прально-сушильна машина автоматично охолоджує її, а потім викачує/зливає.

3 Для того, щоб вибрати нову програму, поверніть ручку вибору програм (1), щоб вибрати потрібну програму, а потім виберіть пов'язані з нею функції. Натисніть кнопку (8) «СТАРТ/ПАУЗА», щоб запустити програму без додавання мийного засобу.

КРОК 7: ЗАВЕРШЕННЯ ПРОГРАМИ ПРАННЯ

Наприкінці процесу прання прилад подасть звуковий сигнал, а на дисплеї з'явиться напис «End» (Кінець). Прилад вимкнеться автоматично, якщо ви не виконаєте жодних дій протягом 2 хвилин.



1. Відкрийте дверцята приладу.
2. Вийміть білизну з барабана.
3. Закрийте дверцята!
4. Закрийте кран подачі води.
5. Від'єднайте кабель живлення від портативного комп'ютера.

ПЕРЕРИВАННЯ ТА ЗМІНА ПРОГРАМИ

ПЕРЕРИВАННЯ ВРУЧНУ

Щоб зупинити і скасувати програму прання, натисніть і утримуйте кнопку «УВІМК.» протягом 3 секунд.

КНОПКА ПАУЗА

Ви можете призупинити програму прання, натиснувши кнопку (8) «СТАРТ/ПАУЗА».

Програма прання **тимчасово призупиняється**, коли на панелі блимає час, що залишився до завершення програми. Якщо в барабані немає води або вода не є гарячою, дверцята будуть розблоковані. Щоб відновити програму прання, спочатку закрийте дверцята, а потім натисніть кнопку (8) «СТАРТ/ПАУЗА».

ДОДАВАННЯ/ВИЙМАННЯ БІЛИЗНИ ПІД ЧАС РОБОТИ

Дверцята приладу можна відчинити, якщо рівень і температура води нижче встановленого порогового значення.

Дверцята розблокуються автоматично, якщо дотримані всі наведені нижче умови:

- температура води в барабані має бути відповідною,
- рівень води в барабані повинен бути нижче певного значення.

Для того, щоб додати або вийняти білизну з приладу під час виконання програми прання, виконайте наступні дії:

1. Натисніть кнопку (8) «СТАРТ/ПАУЗА».
2. Якщо всі умови для розблокування дверцят виконано, можна відчинити дверцята приладу і додати або вийняти білизну з барабана.
3. Закрийте дверцята приладу!
4. Натисніть кнопку (8) «СТАРТ/ПАУЗА».

Програма прання відновиться.

☹️ Якщо під час прання додати значну кількість білизни, очищення буде менш ефективним, оскільки прилад спочатку додав меншу кількість прального засобу і води відповідно до завантаження білизни. Недостатня кількість води також може призвести до пошкодження білизни (через тертя) і збільшення часу прання.

☹️ Програма прання продовжиться з того місця, де вона була перервана.

ПОМИЛКИ

Якщо виникне помилка, програма буде перервана.

У такому випадку прилад попередить вас миготливими світловими індикаторами та звуковими сигналами (див. ТАБЛИЦЯ УСУНЕННЯ НЕСПРАВНОСТЕЙ), а на дисплеї буде вказано код помилки (F:XX).

ЗБІЙ В ЕЛЕКТРОПОСТАЧАННІ

У разі збою в електропостачанні (відключення електроенергії) програма прання переривається. Після відновлення подачі електроенергії виконання програми відновлюється з того моменту, на якому вона була перервана.

ВІДКРИВАННЯ ДВЕРЦЯТ ВРУЧНУ (У РАЗІ ВІДКЛЮЧЕННЯ ЕЛЕКТРОЕНЕРГІЇ - ПРИЗУПИНЕННЯ ПРОГРАМИ)

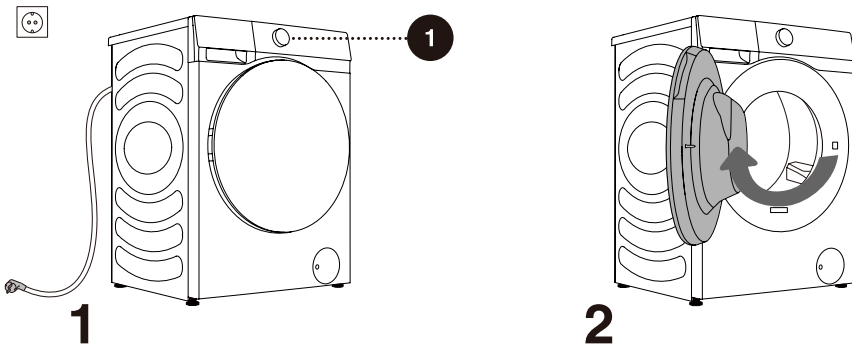

1 Щоб зупинити і скасувати програму прання, натисніть і утримуйте кнопку «УВІМК.» протягом 3 секунд.

2 Відкрийте дверцята приладу вручну, потягнувши ручку на себе.

ВІДЧИНЕННЯ ДВЕРЦЯТ (ПАУЗА/СКАСУВАННЯ - ЗМІНА ПРОГРАМИ)

Дверцята приладу не можна відчинити, якщо вода в барабані гаряча. Ви можете скористатися ручним перериванням (див. розділ ПЕРЕРИВАННЯ ТА ЗМІНА ПРОГРАМИ/ Переривання вручну).

⚠ Якщо після відключення електроенергії в приладі залишилася вода, не відкривайте дверцята, доки вручну не злийте воду через фільтр насоса.

АВАРІЙНЕ ВІДЧИНЕННЯ ДВЕРЦЯТ

Якщо не вдається відчинити дверцята через особливі обставини, наприклад, відключення електроенергії, скористайтеся важелем блокування дверцят на дверцятах зливного насоса для аварійного відчинення.

Примітка:

1. Не використовуйте його під час нормальної роботи приладу;
2. Перед початком роботи переконайтеся, що внутрішній барабан припинив обертатися, вода не гаряча, а рівень води нижчий за вхідний отвір для білизни. Якщо рівень води високий, злийте воду через зливну трубу (за наявності) або повільно відкрутивши фільтр насоса.
3. Метод виконання: Відкрийте кришку дверцят дренажного насоса, потягніть вниз важіль замка за допомогою інструменту, після чого дверцята можна буде відкрити (показано на малюнку).

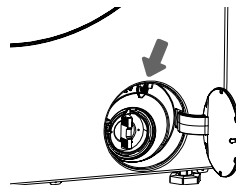

ТЕХНІЧНЕ ОБСЛУГОВУВАННЯ ТА ЧИЩЕННЯ

⚠ Перед чищенням відключіть прально-сушильну машину від електромережі.

⚡ Діти не повинні чистити прально-сушильну машину або виконувати роботи з технічного обслуговування без належного нагляду!

ОЧИЩЕННЯ ВІДСІКУ ДЛЯ МИЙНИХ ЗАСОБІВ

⚡ Відсік для мийних засобів слід чистити щонайменше двічі на місяць.

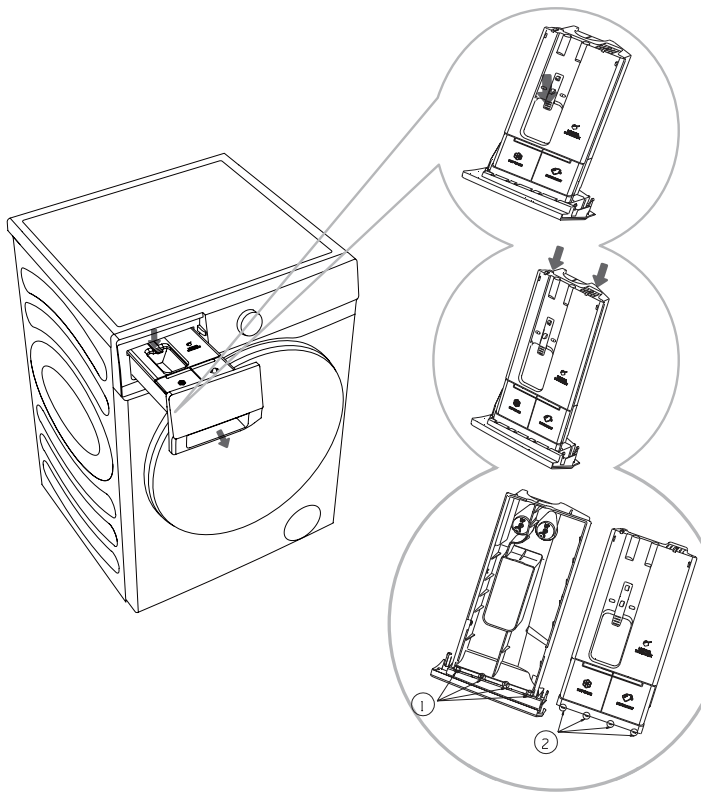

1 Відкрийте відсік для прального засобу, натисніть обмежувальний важіль, як показано на малюнку, і витягніть відсік для мийного засобу;

2 Відкрийте два обмежувальні ребра в положенні, показаному на малюнку, потягніть і зніміть кришку;

3 Вилийте залишки прального засобу та пом'якшувача з дозатора, промийте дозатор і кришку проточною водою та витріть насухо тканиною;

4 Вставте обмежувальні ребра **2** кришки у відповідні отвори, **1** як показано, і натисніть на кришку, доки не почуєте звук «кляцання», що вказує на те, що ребра фланця на кінці кришки зафіксувалися на місці. Вставте відсік для мийного засобу на місце.

- ⚡** Переконайтеся, що шухляда автоматичного дозування повністю вставлена. Якщо ні, машина не зможе дозувати пральний засіб або пом'якшувач. Якщо шухляда закрита не повністю, машина не працюватиме коректно, а з-під ручки шухляди автоматичного дозування може витікати вода.
- ⚡** Під час чищення шухляди автоматичного дозування обов'язково видаляйте залишки прального засобу та пом'якшувача, а також очищайте дно контейнера ззовні, щоб запобігти неточному дозуванню.
- ⚡** Не залишайте пральний засіб або пом'якшувач у камері для зберігання на тривалий час, оскільки засіб може затвердіти і не подаватися в автоматичному режимі.
- ⚡** Не мийте відділення для м'якого засобу в посудомийній машині.

ОЧИЩЕННЯ ШЛАНГА ДЛЯ ВОДИ, КОРПУСУ ДОЗАТОРА МИЙНОГО ЗАСОБУ ТА ГУМОВОГО УЩІЛЬНЮВАЧА ДВЕРЦЯТ

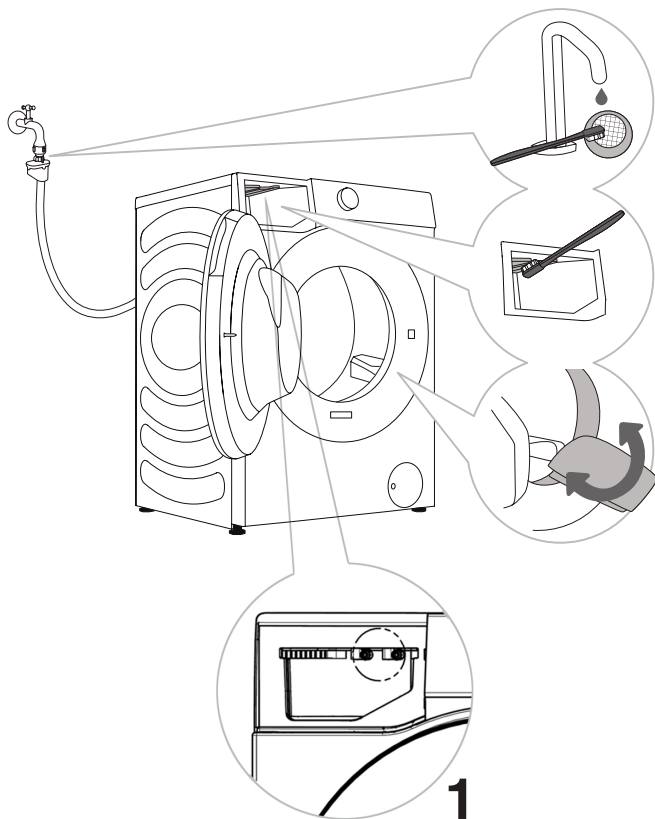

1 Регулярно очищайте сітчастий фільтр під проточною водою.

2 Використовуйте щітку для очищення секції ополіскування, особливо форсунок у верхній частині камери ополіскування.

3 Після кожного миття протирайте гумове ущільнення дверцят, щоб продовжити термін його служби.

☼ У випадку, якщо ви помітили, що пом'якшувач не дозується, виконайте наведені нижче дії для перевірки системи дозування:

1. Зніміть шухляду автоматичного дозування та перевірте, чи не ослабло, або ж чи не пошкоджено нижнє ущільнювальне кільце (див. Рис. 1). У разі виявлення будь-яких проблем зателефонуйте до нашої сервісної служби для ремонту або заміни.
2. Встановіть шухляду автоматичного дозатора на місце і перевірте, чи працює дозатор:
 - Витягніть дозатор і перевірте наявність пом'якшувача у відсіку для пом'якшувача.
 - Оберіть і запустіть 30-хвилинний цикл «Полоскання + Віджимання». Зупиніть цикл, коли дисплеї відобразатиметься 0:15, і відкрийте дверцята пральної машини.
 - Перевірте, чи не містить вода в барабані піни і чи не пахне вона пом'якшувачем.
 - Якщо вода в барабані піниться і має запах пом'якшувача, функція «Автоматичне дозування» працює коректно; якщо ні, зверніться до нашої сервісної служби для ремонту.

ОЧИЩЕННЯ ФІЛЬТРА НАСОСА

☼ Під час миття може статися розлив води. Тому рекомендується покласти на підлогу абсорбуючу тканину.

Переконайтеся, що вода охолочла, перш ніж виливати її з приладу.

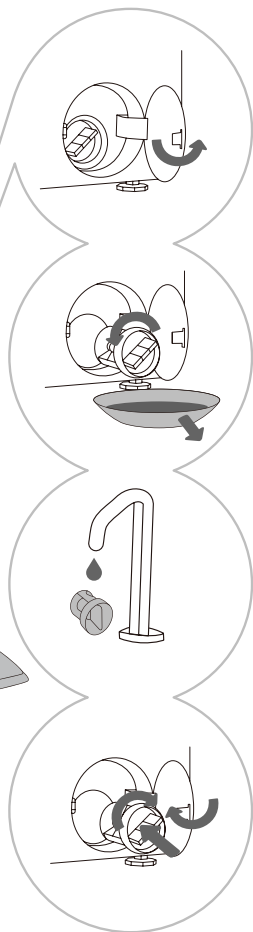
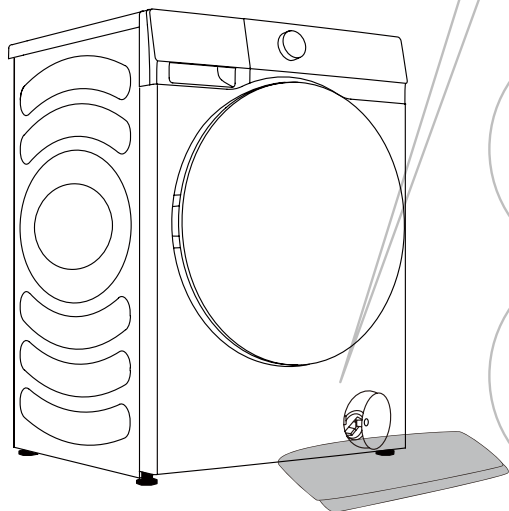

1 Відкрийте кришку фільтра насоса за допомогою придатного для цього інструмента (натисніть на кришку дверцял, і кришка відкриється).

2 Спочатку витягніть воронку для зливу води.

Повільно обертайте фільтр насоса проти годинникової стрілки. Витягніть фільтр насоса, щоб вода повільно стікала.

3 Промийте фільтр насоса під проточною водою.

4 Встановіть на місце фільтр насоса, як показано на малюнку, і закріпіть його, повернувши за годинниковою стрілкою. Для належного ущільнення поверхня прокладки фільтра повинна бути чистою.

☼ Фільтр насоса необхідно регулярно чистити, особливо після прання ворсисті, вовняної або дуже старої білизни.

☼ Очищайте фільтр насоса, якщо прилад не може запустити цикл віджиму або якщо в насосі є сміття (гудзики, монети, шпильки тощо).

ЧИСТКА ЗЗОВНІ

⚠ Перед чищенням завжди відключайте прально-сушильну машину від електромережі.

Очищайте зовнішні поверхні та панель прально-сушильної машини м'якою вологою ганчіркою. Витирайте насухо м'якою сухою ганчіркою.

⚠ Не використовуйте розчинники, абразивні мийні засоби або засоби для чищення, які можуть пошкодити прилад (дотримуйтесь рекомендацій і попереджень, наданих виробником засобу для чищення).

Протріть дверцята барабана вологою ганчіркою, а потім витріть їх насухо м'якою сухою ганчіркою.

☞ Не мийте прально-сушильну машину надто великою кількістю води!

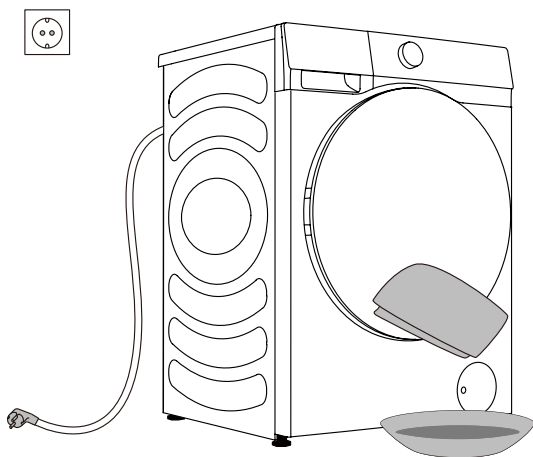

ПОШУК ТА УСУНЕННЯ НЕСПРАВНОСТЕЙ

ЩО РОБИТИ?

Прилад автоматично контролює роботу під час циклу прання. У разі виявлення будь-яких порушень на дисплеї з'являється код несправності (F:XX). Код несправності відображатиметься на дисплеї, доки машину не буде вимкнено. Зовнішні фактори (наприклад, електромережа) можуть спричинити різні помилки (див. ТАБЛИЦЮ УСУНЕННЯ НЕСПРАВНОСТЕЙ). У такому випадку:

- Вимкніть прально-сушильну машину і зачекайте кілька секунд.
- Увімкніть прально-сушильну машину і повторіть програму прання.
- Більшість помилок під час роботи може бути усунена користувачем (див. ТАБЛИЦЮ УСУНЕННЯ НЕСПРАВНОСТЕЙ).
- Якщо помилка не зникає, зверніться до авторизованого сервісного центру.
- Ремонт може здійснювати лише уповноважений технічний фахівець.
- Гарантія не поширюється на ремонт або будь-які гарантійні претензії, що виникли внаслідок неправильного підключення або використання прально-сушильної машини. У таких випадках витрати на ремонт оплачує користувач.

ПОМИЛКА СУШІННЯ

Подія	Рекомендовані рішення
Прально-сушильна машина не виконує процес сушіння	<ul style="list-style-type: none">• Перевірте, чи встановлено програму сушіння.• Перевірте, чи перекрито кран подачі води.• Перевірте, чи добре закриті дверцята.• Перевірте, чи не перевантажена машина (див. таблицю програм і перевірте відповідне завантаження для програми), потім вийміть частину одягу для повторного сушіння.
Білизна недостатньо суха	<ul style="list-style-type: none">• Перевірте, чи не перевантажена машина. У такому разі це призведе до незадовільного результату сушіння та утворення складок на одязі. Розділіть речі в барабані на два завантаження для сушіння окремо.• Перевірте, чи не змішуються речі, які важко висушити (наприклад, з товстої бавовни тощо), з речами, які легко висушити (наприклад, з хімічного волокна тощо). Сушіть речі різних типів окремо або сушіть їх повторно.
Занадто довгий час сушіння	<ul style="list-style-type: none">• Перевірте, чи не перевантажена машина (див. таблицю програм і перевірте відповідне завантаження для програми), потім вийміть частину одягу для повторного сушіння.• Речі не пройшли через цикл віджимання належним чином. Віджміть одяг перед сушінням.• Занадто багато речей із товстої тканини (денім тощо).

⚡ Гарантія не поширюється на помилки або несправності, що виникли в результаті дії зовнішніх факторів (удар блискавки, збої в електромережі, стихійне лихо тощо).

УСУНЕННЯ НЕСПРАВНОСТЕЙ ТА КОДИ ПОМИЛОК

Проблема/ помилка	Опис	Що робити?
F01	Несправність подачі води	Перевірте наступне: <ul style="list-style-type: none"> • Чи відкритий водопровідний кран? Чи не занадто низький тиск? • Чи не перетиснутий шланг подачі води? • Чи не засмічений фільтр на шлангу для води? • Чи не замерз шланг?
F03	Несправність зливу	Перевірте наступне: <ul style="list-style-type: none"> • Чи не перетиснутий шланг? Чи тече через нього вода? • Чи не засмічений фільтр на зливному шлангу? • Чи не замерз шланг?
F04/F05/F06/ F07/F23	Несправність електронного модуля	Вимкніть прилад, натиснувши кнопку УВІМК. на 3 секунди. Знову натисніть кнопку «СТАРТ/ПАУЗА». Якщо помилка не зникає, викличте фахівця з обслуговування.
F24	Вода досягає рівня переливу	Зупиніть програму, натиснувши кнопку (8) СТАРТ/ПАУЗА. Перезапустіть програму. Якщо прилад продовжує відкачувати воду, закрийте водопровідний кран і викличте спеціаліста з обслуговування.
F13	Помилка при блокуванні дверцят	Дверцята зачинені, але їх не вдається заблокувати. Вимкніть прилад. Увімкніть її та запустіть програму прання. Якщо помилка не зникає, викличте фахівця з обслуговування.
F14	Помилка при розблокуванні дверцят	Дверцята зачинені, але їх не вдається розблокувати. Вимкніть прилад, а потім увімкніть її. Якщо помилка не зникає, викличте фахівця з обслуговування.
Unb	Unb Сигнал тривоги про дисбаланс	Усуньте сигнал тривоги «Дисбаланс», виконавши наведені нижче дії: 1. Намотування білизни Якщо речі заплуталися, натисніть і утримуйте кнопку «Живлення» протягом 3 секунд, щоб вимкнути прилад, відкрийте дверцята, вручну перерозподіліть завантаження, а потім виберіть програму одиночного віджиму, щоб спробувати ще раз. 2. Занадто легка білизна Натисніть кнопку «Живлення» на 3 секунди, щоб вимкнути прилад, відкрийте дверцята, додайте додаткові речі, а потім виберіть програму одиночного віджиму, щоб спробувати ще раз.
F15-F18	У разі неправильного висихання	Ви можете натиснути і утримувати кнопку «Живлення» протягом 10 секунд, щоб вимкнути цей прилад, а потім перезапустити його.

ТЕХНІЧНЕ ОБСЛУГОВУВАННЯ

Перш ніж звертатися до сервісного центру

Звертаючись до сервісного центру, надайте інформацію про прально-сушильну машину (1).

Тип, код/ідентифікатор, модель і серійний номер вказані на табличці з технічними даними (тип), розташованій на передній панелі дверцят барабана.

- ⚠ Для ремонту використовуйте тільки схвалені виробником запасні частини.
- ⚠ Гарантія не поширюється на ремонт або будь-які гарантійні претензії, що виникли внаслідок неправильного підключення або використання прально-сушильної машини. У таких випадках витрати на ремонт оплачує користувач.

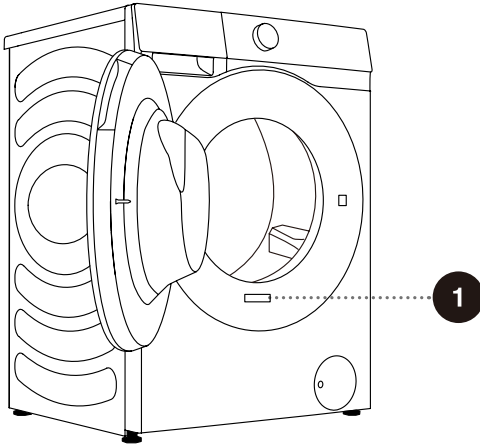

1

Hisense Washer-dryer

XXXXXXXXXX

XXX-XXXV~ XXHz IPX4

Washing Capacity:XX kg (XXXXW)

Drying Capacity:X kg (XXXW)



RoHS

РЕКОМЕНДАЦІЇ ТА ЕКОНОМНЕ ВИКОРИСТАННЯ

При першому пранні кольорових речей розділіть їх за кольорами і періть окремо

Сильно забруднену білизну періть у меншій кількості, з більшою кількістю порошку або з циклом попереднього прання.

На стійкі плями перед пранням нанесіть засіб для виведення плям. Див. ПОРАДИ ЩОДО ВИВЕДЕННЯ ПЛЯМ.

Якщо ви часто перете білизну за низьких температур і з рідкими мийними засобами, можуть розмножуватися бактерії, які можуть спричинити неприємний запах у прально-сушильній машині. Для очищення барабана рекомендується запустити програму «Drum Clean» (Самоочищення).

Уникайте прання дуже малої кількості білизни, оскільки це призведе до надмірного споживання енергії та погіршення якості прання.

Розпушуйте складену білизну перед тим, як покласти її в барабан.

Використовуйте тільки мийні засоби для прання в прально-сушильній машині.

Якщо жорсткість води перевищує 14°dH, слід використовувати пом'якшувач води. Гарантія не поширюється на пошкодження нагрівача, спричинені неправильним використанням пом'якшувачів води. Зверніться за інформацією про жорсткість води до місцевого постачальника води.

Не рекомендується використовувати відбілювачі на основі хлору, оскільки вони можуть пошкодити водонагрівач.

Якщо ви використовуєте засіб для видалення накипу, відбілювач або барвник, переконайтеся, що він придатний для використання в приладі.

Не використовуйте розчинники або подібні хімічні речовини (розчинник, скипидар, бензин тощо)!

Не додавайте в дозатор для прального порошку затверділий порошок, оскільки він може засмітити трубопроводи прально-сушильної машини.

Вища швидкість віджимання залишає менше залишкової вологи у білизні. Тому економніше і швидше використовувати сушильну машину.

Не використовуйте концентровані або висококонцентровані пральні засоби або пом'якшувачі з в'язкістю понад 800 мПа/с. Ці засоби необхідно розбавляти водою перед застосуванням.

Не засипайте порошкоподібні засоби для прання в шухляду автоматичного дозування.

Щоб запобігти висиханню автоматичного дозатора, не лишайте його кришку відкритою протягом тривалого часу. Висувайте шухляду лише для додавання або заміни прального засобу чи пом'якшувача.

Не допускайте змішування прального засобу та пом'якшувача.

Жорсткість води	Рівні жорсткості			
	°dH (°N)	ммоль/л	°fH (°F)	ч/млн
1 - м'яка	< 8,4	< 1,5	< 15	< 150
2 - нормальн	8,4 - 14	1,5 - 2,5	15 - 25	150 - 250
3 - жорстка	> 14	> 2,5	> 25	> 250

💡 Зверніться за інформацією про жорсткість води до місцевого постачальника води.

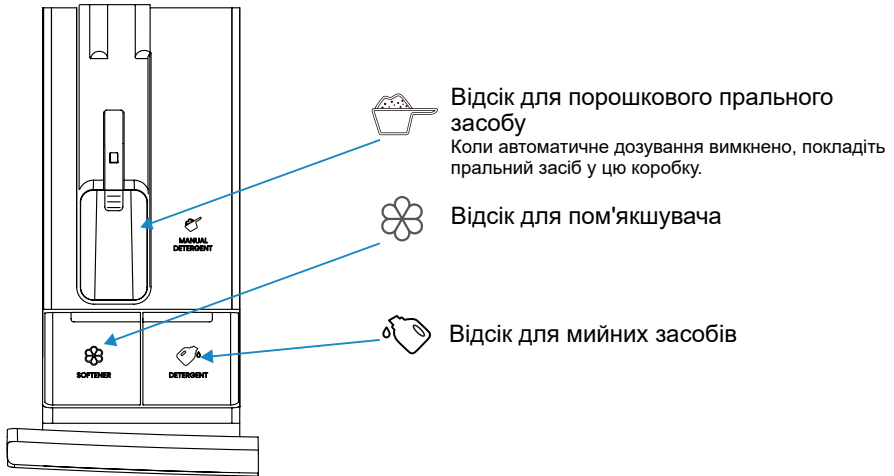

💡 Перед першим використанням не перевищуйте позначку MAX при додаванні мийного засобу/пом'якшувача. Ви можете вибрати автоматичне дозування або додати мийний засіб вручну.

💡 Щоб додати пральний порошок вручну, ми рекомендуємо додавати його безпосередньо перед циклом прання. Якщо ви додасте порошок раніше, переконайтеся, що відсік для прального засобу в лотку дозатора сухий: інакше порошок може затвердіти до початку процесу прання.

💡 Не засипайте у відсіки пральний порошок з грудками.

💡 Не додавайте мийний засіб в отвір ручного дозування під час використання функції автоматичного дозування. Не додавайте пральний порошок до отвору для ручного дозування під час використання функції автоматичного дозування.

Зберігайте мийні засоби та добавки в недоступному для дітей місці.

Якщо відсік для порошкового прального засобу в дозаторі прального засобу доволі місткий, можна завантажити весь пральний порошок у дозатор прального засобу. Якщо відсік для порошкового прального засобу в дозаторі недостатньо місткий, пральний порошок слід завантажити до позначки «Max» на прорізі, а решту прального порошку помістити в барабан перед запуском пробного прання.

ПОРАДИ ЩОДО ВИВЕДЕННЯ ПЛЯМ

Перш ніж використовувати спеціальні засоби для виведення плям, спробуйте використовувати природні методи, які не шкодять навколишньому середовищу, щоб видалити менш стійкі плями.

Негайні дії полегшать видалення плям! Намочіть пляму, а потім промийте холодною (теплою) водою - але в жодному разі не гарячою!

Плями	Виведення плям
Бруд	Коли пляма висохне, спочатку зішкребіть її з одягу, перш ніж прати в прально-сушильній машині. Якщо пляма стійка, перед пранням замочіть її в ензимному засобі для виведення плям. Якщо пляма не є стійкою, перед пранням видаліть її рідким або порошкоподібним мийним засобом вручну.
Антиперспірант	Перед пранням у прально-сушильній машині нанесіть на білизну рідкий засіб для прання. На стійкі плями нанесіть засіб для виведення плям. Або ж використовуйте для прання відбілювач на основі кисню.
Чай	Замочіть або прополощіть білизну в холодній воді і додайте засіб для виведення плям, якщо це необхідно.
Шоколад	Замочіть або прополощіть білизну в теплому мильному розчині. Потім нанесіть лимонний сік і прополощіть.
Чорнило	Перед пранням у прально-сушильній машині нанесіть на пляму засіб для виведення плям. Ви також можете використовувати денатурований спирт. Виверніть виріб навиворіт і підкладіть під пляму паперовий рушник. Використовуйте спирт зі зворотного боку плями. Після закінчення процесу ретельно прополощіть виріб.
Фломастери	Розведіть трохи крохмалю у воді і нанесіть на пляму. Коли вона висохне, зішкребіть її щіткою, а потім виперіть річ у прально-сушильній машині.
Дитяче харчування (сеча, бруд, плями від їжі)	Перед пранням у прально-сушильній машині замочіть пляму в теплій воді принаймні на півгодини. Для полегшення виведення плям додайте засіб для виведення плям на основі ензимів.
Трава	Перед пранням у прально-сушильній машині замочіть білизну в ензимному засобі для виведення плям. Плями від трави також можна видалити, замочивши (приблизно на 1 годину) в розведеному лимонному соку або дистильованому оцті.
Яйця	Замочіть виріб в ензимному засобі для виведення плям. Замочіть у холодній воді щонайменше на 30 хвилин, або на кілька годин, якщо пляма стійка. Потім виперіть у прально-сушильній машині.
Кава	Замочіть річ у солоній воді. Якщо пляма не свіжа, замочіть її сумішшю гліцерину, нашатирного спирту та спирту.

Плями	Виведення плям
Крем для взуття	Нанесіть на пляму олію і змийте.
Кров	Свіжа пляма – промийте виріб прохолодною водою і виперіть у прально-сушильній машині. Засохла пляма - замочіть виріб в ензимному засобі для виведення плям. Потім виперіть у прально-сушильній машині. Якщо пляма не зникає, спробуйте вивести її за допомогою відбілювача, який підходить для вашого одягу.
Клей, жувальна гумка	Покладіть одяг у пакет і покладіть його в морозильну камеру, поки пляма не затвердіє. Видаліть її тупим ножом. Обробіть пляму засобом для виведення плям перед пранням і ретельно прополощіть. Нарешті, виперіть у прально-сушильній машині.
Макіяж	Використовуйте засіб для виведення плям для попереднього прання; потім виперіть у прально-сушильній машині.
Вершкове масло	Перед пранням у прально-сушильній машині нанесіть на пляму засіб для виведення плям. Потім прополощіть у гарячій воді (настільки гарячій, наскільки дозволяє тканина).
Молоко	Замочіть виріб в ензимному засобі для виведення плям. Замочіть щонайменше на 30 хвилин, або на кілька годин, якщо пляма стійка. Потім виперіть у прально-сушильній машині.
Фруктовий сік	Нанесіть на пляму суміш солі та води. Зачекайте деякий час, а потім прополощіть. Ви також можете нанести на пляму бікарбонат натрію, дистильований оцет або лимонний сік перед пранням у прально-сушильній машині. Для застарілих плям використовуйте гліцерин, а через 20 хвилин промийте холодною водою. Нарешті, виперіть у прально-сушильній машині.
Вино	Замочіть білизну в холодній воді щонайменше на 30 хвилин. Також використовуйте засіб для виведення плям. Потім виперіть у прально-сушильній машині.
Віск	Покладіть одяг у морозильну камеру, поки віск не застигне. Потім зіскребіть її. Покладіть на пляму паперовий рушник, видаліть залишки воску, нагріваючи його праскою, поки папір не вбере віск.
Піт	Перед пранням у прально-сушильній машині ретельно втирайте рідкий мийний засіб у пляму.
Жувальна гумка	Покладіть одяг у морозильну камеру, поки жувальна гумка не затвердіє. Потім зіскребіть її. Потім виперіть у прально-сушильній машині.

УТИЛІЗАЦІЯ

Упаковка виготовлена з екологічно чистих матеріалів, які можуть бути перероблені, утилізовані або знищені без шкоди для навколишнього середовища. З цією метою пакувальні матеріали мають відповідне маркування.



Символ на виробі або його упаковці вказує на те, що з виробом не можна поводитися як з побутовими відходами. Віднесіть виріб до місцевого центру утилізації відходів електричного та електронного обладнання.

Утилізуючи прилад після закінчення терміну його експлуатації, від'єднайте всі шнури живлення, а також зірвіть дверну заціпку та вимикач, щоб запобігти блокуванню дверцят з метою забезпечення безпеки дітей.

Цей прилад маркований відповідно до європейської директиви WEEE.

Правильна **утилізація** виробу допоможе запобігти негативному впливу на навколишнє середовище та здоров'я людей, який може виникнути в разі неправильної утилізації виробу. Для отримання детальної інформації про утилізацію відходів зверніться до відповідного муніципального органу, відповідального за утилізацію відходів, до служби утилізації відходів або до магазину, де ви придбали виріб.

ТИПОВЕ ЕНЕРГОСПОЖИВАННЯ

Інструкції до програми

1. Програма «Есо 40-60» здатна прати забруднену бавовняну білизну, заявлену для прання при температурі від 40°C до 60°C, і ця програма відповідає законодавству ЄС щодо екодизайну.
2. Енергоспоживання в режимі очікування та вимкненому режимі становить 0,49 Вт.
3. Програми з низьким рівнем енергоспоживання - це, як правило, програми з використанням нижчої температури води та більшою тривалістю прання.
4. Завантаження побутової прально-сушильної машини до максимального завантаження для відповідних програм, зазначених виробником, дозволить заощадити енергію та воду.
5. Правильно використовуйте пральний порошок, пом'якшувачі та інші добавки. Не використовуйте надмірну кількість мийного засобу. Це може негативно вплинути на очищення.
6. Періодичне чищення приладу з оптимальною частотою може запобігти утворенню вапняного нальоту.
7. Рівень шуму та залишкова волога залежать від швидкості віджимання: вища швидкість віджимання залишає менше залишкової вологи, але рівень шуму вищий.
8. Інформація про продукт і QR-код наведені на паспортній табличці, а інформацію про реєстрацію продукту можна отримати шляхом сканування QR-коду.
9. Інформацію про стандартні програми див. у таблиці нижче.

Модель	Програма	Обрана температура (°C)	Номинальна потужність (кг)	Максимальна температура в барабані (°C)	Тривалість програми (год: хв)	Енергоспоживання (кВт-год/цикл)	Витрата води (л/цикл)	Залишковий вміст вологи (%)	Максимальна швидкість віджиму (об/хв)
WD5S1045BW WD5S1045B* WD5S1045BW1 WD5S1045B*1 WD5S1045B*/UA	Екопрограма, 40–60 °C повне навантаження	-	10,5	41	3:59	1,044	58,0	51,00	1400
	Екопрограма, 40–60 °C половинне завантаження	-	5,25	30	3:00	0,507	42,0	53,50	1400
	Екопрограма, 40–60 °C 1/4 завантаження	-	2,5	23	2:40	0,213	30,0	53,00	1400
	Прання та сушіння повне навантаження	-	6	27	7:59	3,706	102,0	--	1400
	Прання та сушіння половинне завантаження	-	3	23	5:09	2,075	70,0	--	1400
	Бавовна	20°C	10,5	20	2:09	0,200	85,0	51,00	1400
	Бавовна	60°C	10,5	55	3:29	1,600	110,0	53,00	1400
	Синтетика	40°C	5	40	2:18	0,880	69,0	45,00	1400
	Швидка 15'	20°C	1	20	0:15	0,050	22,0	55,00	800
WD5S1245BW WD5S1245B* WD5S1245B1 WD5S1245B*1 WD5S1245B*/UA	Екопрограма, 40–60 °C повне навантаження	-	12	38	3:59	1,280	90,0	53,50	1400
	Екопрограма, 40–60 °C половинне завантаження	-	6	25	3:00	0,520	42,0	53,50	1400
	Екопрограма, 40–60 °C 1/4 завантаження	-	3	23	2:40	0,230	28,0	53,50	1400
	Прання та сушіння повне навантаження	-	8	25	9:59	4,504	116,0	--	1400
	Прання та сушіння половинне завантаження	-	4	22	6:59	2,511	54,0	--	1400
	Бавовна	20°C	12	20	2:09	0,150	96,0	53,00	1400
	Бавовна	60°C	12	58	3:29	2,055	130,8	53,00	1400
	Синтетика	40°C	6	40	2:18	0,940	81,5	35,00	1400
	Швидка 15'	20°C	1	19	0:15	0,050	25,0	65,00	800

Значення, наведені для програм, крім програми Екопрограма, 40–60 °C і циклу прання та сушіння, є лише орієнтовними.

Щоб увійти в цикл «прання і сушіння», ви можете вибрати програму «Екопрограма, 40–60 °C» і один раз натиснути кнопку Рівень сушіння

⚠ Через відхилення в типі та кількості білизни, віджиманні, електроживленні, температурі та вологості, тривалість програми та енергоспоживання, виміряні в кінці, можуть відрізнятись від зазначених у таблиці.

Ми залишаємо за собою право вносити зміни та оновлення в інструкцію з експлуатації.

Підключення до Wi-Fi

Увімкніть Bluetooth і бездротове з'єднання на вашому смартфоні або планшеті та підключіться до бездротової мережі.

ПРИМІТКА

Цей пристрій підтримує Wi-Fi на частоті 2,4 ГГц.

Коли функцію Wi-Fi увімкнено, енергоспоживання пристрою збільшується. Але потужність Wi-Fi становить трохи менше 2 Вт, тому вона не впливає на рівень енергоефективності пристрою.

Завантажити

Знайдіть додаток «ConnectLife» в магазині додатків (Google Play Store, Apple App Store), завантажте та встановіть його.

ПРИМІТКА

З метою покращення продуктивності та зручності користування додаток може бути оновлено без попередження.

Увійти

Спочатку вам потрібно увійти в «ConnectLife» під своїм обліковим записом. Якщо у вас ще немає облікового запису, створіть його. Зверніться до Інструкцій додатку для отримання детальної інформації.



ПРИМІТКА

Ви можете використовувати свій обліковий запис Google для прямого входу, якщо він у вас вже є.



Прив'язка пристрою



1. Відкрийте додаток «ConnectLife» на своєму смартфоні або планшеті;
2. Прив'яжіть свій пристрій до «ConnectLife» наступним чином:
 - A. Натисніть «+» на «Home» (Головній) сторінці, оберіть «Add device» (Додавання пристрою) або «Scan» (Сканування).
 - B. Виберіть «Washing Machine» (Пральна машина) або натисніть «Scan QR/BAR code» (Відсканувати QR/штрихкод) або «Manual entry» (Ввести вручну) нижче.
 - C. Відскануйте QR/штрихкод на приладі або введіть AUID/SN вручну. Якщо ви не можете знайти його, натисніть  для отримання інструкцій.
 - D. Натисніть «SET UP APPLICATION» (НАЛАШТУВАТИ ЗАСТОСУНОК).
 - E. Прочитайте інструкції та переведіть пристрій у режим «Мережа та прив'язка», а потім натисніть «NEXT» (ДАЛІ).
 - F. У цей час додаток почне пошук пристроїв, і ви можете вибрати пристрій зі списку пошуку; якщо його не знайдено, перевірте, чи увімкнено Bluetooth на вашому мобільному пристрої. Bluetooth повинен бути постійно увімкненим. Натисніть «NEXT» (ДАЛІ).
 - G. Виберіть вашу мережу Wi-Fi, введіть пароль і натисніть «CONNECT» (ПІДКЛЮЧИТИ). Пристрій почне прив'язку.
 - H. Після успішного прив'язування ви можете задати ім'я та місцезнаходження пристрою.
 - I. Тепер приладом можна дистанційно керувати за допомогою додатку.

Як активувати функцію Wi-Fi?

1. Натисніть і утримуйте кнопку «» щоб під'єднати прилад до мережі Wi-Fi, доки на панелі керування не почне блимати символ «».
2. Натисніть і утримуйте кнопку «Температура» щоб на дисплеї з'явився напис «Воп».
3. Після виконання наведених вище кроків ваш пристрій готовий до підключення до Інтернету, після чого можна слідувати інструкціям у вашому додатку.
4. В іншому випадку вимкніть прилад і почніть з першого кроку.

Як активувати дистанційне керування?



1. Переконайтеся, що перемикач Wi-Fi увімкнено. Якщо перемикач Wi-Fi не увімкнено, утримуйте кнопку «», щоб увімкнути мережу Wi-Fi.
2. Натисніть кнопку «», щоб увімкнути функцію дистанційного керування.

 Якщо значок «» не світиться, дистанційне керування машиною через мобільний телефон недоступне. Щоб увімкнути цю функцію, натисніть кнопку «» на панелі керування.

ПРИМІТКА

Як скинути налаштування Wi-Fi та відв'язати всі пристрої на приладі:

1. Натисніть кнопку живлення, щоб увімкнути пристрій і підключити його до мережі у звичайному режимі.
2. Одночасно утримуйте дві останні кнопки на панелі протягом 3 секунд, після чого на екрані з'явиться напис «*Г - b*».
3. Вимкніть і перезапустіть пристрій, щоб виконати нове прив'язування.
4. Після відв'язування пристрій необхідно перезапустити, інакше відв'язування не буде виконано. Інформація про користувача буде видалена після відв'язування.
5. Як вийти з мережевого режиму:

Якщо ви хочете вийти, коли на екрані з'явиться «*бол*», натисніть «» на 3 секунди, ви можете вимкнути пристрій, натиснувши «»

Hisense

life reimagined