



BOSCH



Register your
new device on
MyBosch now and
get free benefits:
**[bosch-home.com/
welcome](https://bosch-home.com/welcome)**

Пральна машина

WGB24400UA

[uk] Керівництво з експлуатації та
інструкції зі встановлення

Для отримання додаткової інформації зверніться до Цифрового посібника користувача.



Вміст

1 Безпека	4	5.3 Панель управління	19
1.1 Загальні вказівки	4	5.4 Принцип роботи	20
1.2 Використання за призначенням	4	6 Перед першим використанням	21
1.3 Обмеження кола користувачів	4	6.1 Запуск процесу прання без білизни	21
1.4 Безпечно встановлення	5	7 Дисплей	22
1.5 Безпечна експлуатація	7	8 Кнопки	24
1.6 Безпечно очищення та обслуговування	9	9 Програми	27
2 Як запобігти матеріальних збитків	11	10 Приладдя	31
3 Охорона довкілля й ощадливе користування	12	11 Прання	31
3.1 Утилізація упаковки	12	11.1 Підготовка білизни.....	31
3.2 Заощадження енергії і ресурсів	12	12 Пральний засіб і засіб для догляду	32
3.3 режим економії електроенергії	13	13 Основні відомості про користування	32
4 Установлення й підключення	13	13.1 Увімкнення приладу	32
4.1 Розпакування приладу	13	13.2 Налаштування програми	32
4.2 Комплект поставки	13	13.3 Коригування налаштувань програми	33
4.3 Вимоги до місця встановлення.....	13	13.4 Збереження налаштувань програми	33
4.4 Зніміть транспортні кріплення.....	14	13.5 Завантаження білизни.....	33
4.5 Підключення приладу	15	13.6 Вставлення дозатора для рідкого прального засобу ...	33
4.6 Вирівнювання приладу	17	13.7 Використання дозатора для рідкого прального засобу	34
5 Знайомство	18	13.8 Заливання прального засобу та засобу для догляду.....	34
5.1 прилад.....	18	13.9 Запуск програми.....	34
5.2 Кювета для пральних засобів	19		

13.10	Замочування білизни.....	35	18.3	Прочистіть помпу для прального розчину.....	42
13.11	Дозавантаження білизни ...	35	18.4	Очищення впускного отвору у гумовій манжеті.....	45
13.12	Переривання програми.....	35	19 Усунення несправностей.....	46	
13.13	Продовження програми в разі припинення ополіскування.....	35	19.1	Екстрене розблокування.....	57
13.14	Виймання білизни	35	20 Транспортування, зберігання й утилізація.....	57	
13.15	Переведення приладу в режим готовності (очікування).....	35	20.1	Демонтаж приладу	57
14 Блокув. від дітей	36		20.2	Встановлення транспортних кріплень	57
14.1	Активация блокування від доступу дітей	36	20.3	Повторна підготовка приладу до роботи.....	57
14.2	Деактивация блокування від доступу дітей.....	36	20.4	Утилізація старих приладів..	58
15 Home Connect	36		21 Сервісні центри	58	
15.1	Встановлення застосунку Home Connect	37	21.1	Номер виробу (E-Nr.), заводський номер (FD) і порядковий номер (Z-Nr.)....	58
15.2	Налаштування Home Connect	37	21.2	Гарантія на AQUA-STOP	59
15.3	Меню Home Connect	37	22 Показники споживання	60	
15.4	Активация Wi-Fi на приладі ..	37	23 Технічні характеристики	60	
15.5	Деактивация Wi-Fi на приладі	37	24 Декларація відповідності.....	61	
15.6	Скидання налаштувань мережі приладу	38			
15.7	Дистанційний запуск.....	38			
15.8	Дистанційна діагностика	38			
15.9	Захист даних	38			
16 Основні параметри.....	40				
16.1	Огляд основних установок..	40			
16.2	Зміна основних налаштувань	41			
17 Лічильник програм	41				
17.1	Виклик лічильника програми.....	41			
18 Чищення та догляд	41				
18.1	Чищення барабана	41			
18.2	Очищення кювети для пральних засобів.....	41			



1 Безпека

Дотримуйтеся наступних правил техніки безпеки.

1.1 Загальні вказівки



- Будь ласка, уважно прочитайте цю інструкцію.
- Збережіть інструкцію й інформацію про прилад для пізнішого користування або для наступного власника приладу.
- Не підключайте прилад, якщо його пошкоджено під час транспортування.

1.2 Використання за призначенням

Користуйтеся приладом лише за таких умов:

- для машинного прання придатних до цього текстильних речей, а також призначених для ручного прання вовняних речей згідно з інструкціями з догляду на етикетці.
- з використанням водопровідної води та стандартних мийних і доглядових засобів, придатних для пральних машин.
- у приватних домогосподарствах і в закритих приміщеннях побутового призначення.
- на висоті щонайбільше 4000 м над рівнем моря.

1.3 Обмеження кола користувачів

Діти віком від 8 років, а також особи з обмеженими фізичними, сенсорними або розумовими здібностями чи з браком досвіду та/або знань можуть користуватися цим приладом тільки під наглядом або після отримання вказівок із безпечного користування приладом і після того, як вони усвідомили можливі пов'язані з цим небезпеки.

Дітям заборонено гратися з приладом.

Дітям заборонено чистити й обслуговувати прилад без нагляду дорослих.

Не підпускайте до приладу дітей до 3 років і домашніх тварин.

1.4 Безпечне встановлення

⚠ УВАГА! – Небезпека ураження електричним струмом!

Монтаж, виконаний неналежним чином, може становити небезпеку для користувача.

- ▶ Прилад дозволено підключати до електромережі й експлуатувати лише відповідно до даних, зазначених на заводській таблиці.
 - ▶ Прилад можна підключати до електромережі змінного струму тільки через заземлену розетку, змонтовану згідно з чинними нормами.
 - ▶ Заземлювальний провід електричної системи оселі має бути прокладений згідно з чинними нормами. Установка повинна мати достатньо великий поперечний переріз кабелю.
 - ▶ Забороняється використання приладу в приміщеннях, де електрична мережа не обладнана заземлювальним проводом.
 - ▶ У разі застосування автомата захисного вимикання використовуйте лише тип, маркований цим позначенням .
 - ▶ В жодному разі не підключайте прилад до зовнішнього розподільного пристрою для живлення, наприклад, таймера або пульта дистанційного керування.
 - ▶ Якщо пристрій встановлено, до мережевого штекера мережного кабелю повинен бути забезпечений вільний доступ, або, якщо це неможливо, у стаціонарно змонтованій електричній системі потрібно встановити всеполюсний роз'єднувач відповідно до місцевих технічних умов.
 - ▶ Установлюючи прилад, пильнуйте, щоб не перетиснути й не пошкодити кабель живлення.
- Пошкоджена ізоляція кабелю живлення — джерело небезпеки.
- ▶ Не допускайте контакту кабелю живлення з гарячими частинами приладу чи іншими джерелами тепла.
 - ▶ Не допускайте контакту мережного кабелю з гострими предметами.
 - ▶ Не перегинайте, не перетискайте й не переобладнуйте кабель живлення.

⚠ УВАГА! – Небезпека пожежі!

Застосовувати подовжений кабель живлення й незатверджені адаптери небезпечно.

- ▶ Не застосовуйте подовжувачі або багатомісні розетки.
- ▶ Застосовуйте лише адаптери, які дозволив виробник.
- ▶ Якщо шнур живлення є коротким і немає довшого шнура живлення, зверніться до професійної електромайстерні, щоб адаптувати місце монтажу вдома.

⚠ УВАГА! – Небезпека травмування!

Прилад важкий – піднімати його небезпечно для здоров'я.

- ▶ Ніколи не піднімайте прилад самотужки.

Неправильне встановлення цього приладу у пральній машині з сушаркою може призвести до перекидання.

- ▶ Встановлюйте сушильну машину на пральну виключно з комплектом підключення від виробника. Інші методи встановлення заборонені.
- ▶ Не встановлюйте прилад у пральній машині з сушаркою, якщо виробник не надає відповідний комплект підключення.
- ▶ Не встановлюйте прилади різних виробників та різної глибини і ширини у пральній машині з сушаркою.
- ▶ Не встановлюйте пральну машину з сушаркою на підставку, прилади можуть перекинутися.

⚠ УВАГА! – Небезпека удущення!

Діти можуть натягти пакувальні матеріали собі на голову або загорнутися в них і задихнутися.

- ▶ Бережіть пакувальні матеріали від дітей.
- ▶ Не дозволяйте дітям гратися з пакувальним матеріалом.

⚠ УВАГА – Небезпека травмування!

Під час роботи прилад може вібрувати або рухатися.

- ▶ Встановіть прилад на чисту, рівну та міцну поверхню.
- ▶ Вирівняйте прилад за допомогою ніжок та ватерпасу.

Неправильно встановлені шланги та мережні кабелі можуть спричинити відключення.

- ▶ Шланги і мережні кабелі слід розташовувати так, щоб уникнути небезпеки спотикання.

Якщо прилад переміщують за частини, що виступають, наприклад дверцята, деталі можуть відламатися.

- ▶ Не переміщуйте прилад за частини, що виступають.

⚠ УВАГА – Небезпека порізів!

Гострі краї приладу можуть призвести до порізів при торканні.

- ▶ Не торкайтеся гострих країв приладу.
- ▶ При встановленні та транспортуванні приладу використовуйте захисні рукавиці.

1.5 Безпечна експлуатація

⚠ УВАГА! – Небезпека ураження електричним струмом!

Пошкоджений прилад або пошкоджений мережний кабель — джерело небезпеки.

- ▶ Ніколи не користуйтеся пошкодженим приладом.
- ▶ Не тягніть за мережний кабель, щоб від'єднати прилад від мережі. Завжди тягніть тільки за мережний штекер мережного кабелю.
- ▶ Якщо прилад або мережний кабель пошкоджений, негайно від'єднайте мережевий штекер розподільного блока або вимкніть запобіжник у розподільному блоці і закрийте водопровідний кран.
- ▶ Зателефонуйте до сервісного центру. → *Стор. 58*

Рідина, що витекла, може спричинити ураження електричним струмом.

- ▶ Використовуйте прилад лише в закритих приміщеннях.
- ▶ Бережіть прилад від високої температури й вологи.
- ▶ Не можна чистити прилад за допомогою парового або високотискового приладу, а також мити струменем води зі шланга чи лійки.

⚠ УВАГА! – Небезпека шкоди здоров'ю!

Діти можуть зачинитися в приладі й потрапити в небезпечну для життя ситуацію.

- ▶ Не встановлюйте прилад за дверима, які блокують і ускладнюють відчинення дверцят приладу.
- ▶ Виводячи прилад з експлуатації, від'єднайте мережевий штекер мережного кабелю, а потім переріжте мережний кабель та зламайте замок дверцят приладу, щоб дверцята більше не закривалися.

⚠ УВАГА! – Небезпека удушення!

Діти можуть удихнути чи проковтнути дрібні деталі й унаслідок цього задихнутися.

- ▶ Бережіть дрібні деталі від дітей.
- ▶ Не дозволяйте дітям гратися з дрібними деталями.

⚠ УВАГА! – Небезпека отруєння!

Пральні засоби і засоби для догляду можуть призвести до отруєння внаслідок потрапляння всередину організму.

- ▶ В разі ненавмисного проковтування засобу слід звернутися до лікаря.
- ▶ Зберігайте пральні засоби і засоби для догляду в недоступному для дітей місці.

⚠ УВАГА! – Небезпека вибуху!

Якщо білизну було попередньо оброблено м'якими засобами, що містять розчинники, це може призвести до вибуху у приладі.

- ▶ При попередній обробці білизни, ретельно прополощіть її водою перед пранням.

⚠ УВАГА – Небезпека травмування!

Не залізайте та не вставляйте на прилад – кришка приладу може зламатися.

- ▶ Не залізайте та не вставляйте на прилад.

Не сідайте та не опирайтесь на відкриті дверцята приладу, щоб не спричинити його перекидання.

- ▶ Не сідайте та не опирайтесь на відкриті дверцята приладу.

- ▶ Не кладіть сторонні предмети на дверцята приладу. Торкання руками барабана під час його обертання може призвести до травм рук.
- ▶ Зачекайте повної зупинки барабану перш ніж торкатись до нього.

⚠ УВАГА – Небезпека опіку!

Під час прання при високих температурах пральний розчин нагрівається.

- ▶ Не торкайтеся гарячого прального розчину.

⚠ УВАГА – Небезпека хімічного опіку!

При відкриванні кювети для пральних засобів з приладу можуть вилитися засоби для прання і догляду. Контакт з очима або шкірою може викликати подразнення.

- ▶ У разі контакту з пральними засобами та засобами для догляду ретельно промийте очі та шкіру.
- ▶ В разі ненавмисного проковтування засобу слід звернутися до лікаря.
- ▶ Зберігайте пральні засоби і засоби для догляду в недоступному для дітей місці.

1.6 Безпечне очищення та обслуговування

⚠ УВАГА! – Небезпека ураження електричним струмом!

Ремонтні роботи, виконані неналежним чином, можуть складати небезпеку для користувача.

- ▶ Ніколи не вносьте технічні зміни у прилад або властивості приладу.
- ▶ Ремонтувати прилад дозволено тільки фахівцям.
- ▶ Для ремонту приладу дозволяється використовувати лише оригінальні запчастини.
- ▶ Щоб уникнути небезпек, у разі пошкодження кабелю живлення цього приладу його заміну має виконувати виробник, сервісний центр або особа з відповідною кваліфікацією.

Рідина, що витекла, може спричинити ураження електричним струмом.

- ▶ Перед чищенням приладу вийміть штепсель з розетки або відкніть запобіжник в розподільному блоці.
- ▶ Не можна чистити прилад за допомогою парового або високотискового приладу, а також мити струменем води зі шланга чи лійки.

⚠ УВАГА! – Небезпека травмування!

Використання неоригінальних запасних частин та приладдя небезпечно.

- ▶ Використовуйте лише оригінальні запчастини та приладдя виробника.

⚠ УВАГА! – Небезпека отруєння!

Через очисні засоби, що містять розчинники, можуть утворюватися отруйні випари.

- ▶ Не використовуйте миючих засобів, які містять розчинники.

2 Як запобігти матеріальних збитків

УВАГА!

Неправильне використання кондиціонера, прального засобу, засобу для догляду та миючого засобу може погіршити роботу приладу.

- ▶ Дотримуйтеся вказівок виробника щодо дозування.

Перевищення максимальної кількості завантаження вплине на роботу приладу.

- ▶ Дотримуйтеся максимальної кількості завантаження для кожної програми та не перевищуйте її.
→ "Програми", Стор. 27

Прилад під час транспортування захищають транспортні кріплення. Не зняті транспортні кріплення можуть призвести до матеріальних збитків та пошкодження обладнання.

- ▶ Перед вводом в експлуатацію повністю зніміть для зберігання усі транспортні кріплення.
- ▶ Перед кожним транспортуванням повністю встановлюйте усі транспортні кріплення, щоб запобігти пошкодженням.

Неправильне підключення шланга подачі води може призвести до матеріальних збитків.

- ▶ Затягніть нарізні з'єднання на шлангу подачі води вручну.
- ▶ Шланг подачі води приєднайте безпосередньо до крану води без додаткових з'єднувальних елементів, як-от адаптер, подовжувач або клапани.
- ▶ Корпус клапана шланга подачі води монтуйте так, щоб він не контактував з середовищем і не піддавався дії зовнішніх сил.
- ▶ Переконайтеся, що внутрішній діаметр водопровідного крану становить щонайменше 17 мм.

- ▶ Переконайтеся, що довжина різьби на з'єднанні з водопровідним краном становить щонайменше 10 мм.

Занизький або зависокий тиск води може порушувати функціонування приладу.

- ▶ Переконайтеся, що тиск води у водопровідній системі становить щонайменше 100 кПа (1 бар) і максимум 1000 кПа (10 бар).
- ▶ Якщо тиск води перевищує задане максимальне значення, між підключенням води і набором шлангів слід встановити редукційний клапан.
- ▶ В жодному разі не підключайте прилад до змішувача безнапірного приладу для нагрівання води.

Змінені або пошкоджені шланги для води можуть призвести до матеріальних збитків і пошкодження приладу.

- ▶ Не затискайте, не перетискайте, не змінюйте і не обрізайте шланги для води.
- ▶ Використовуйте тільки шланги для води, що входять до комплекту приладу, або оригінальні запасні шланги.
- ▶ Не використовуйте шланги для води, що вже були у використанні.

Експлуатація приладу з брудною або занадто гарячою водою може призвести до пошкодження приладу та іншого майна.

- ▶ Експлуатуйте прилад лише з холодною водою з-під крану.

Непридатні засоби для чищення можуть пошкоджувати поверхні приладу.

- ▶ Не застосовуйте гострі чи абразивні засоби для чищення.
- ▶ Не застосовуйте засоби чищення, що мають високий вміст спирту.

- ▶ Не застосовуйте жорсткі або металеві губки.
- ▶ Рекомендується очищувати прилад водою і витирати м'яким вологим рушником.
- ▶ Залишки прального засобу, спрею та інших речовин слід видаляти одразу після контакту з приладом.

3 Охорона довкілля й ощадливе користування

3.1 Утилізація упаковки

Пакувальні матеріали екологічно безпечні і можуть використовуватися повторно.

- ▶ Окремі складники потрібно розсортувати й утилізувати роздільно.

3.2 Заощадження енергії і ресурсів

Якщо ви будете виконувати ці вказівки, прилад споживатиме менше електроенергії і води.

Використовуйте програми з низькими температурами та більшою тривалістю прання, а також дотримуйтеся максимального завантаження.

- ✓ Таким чином споживання енергії та витрата води будуть найефективнішими.

Дозуйте пральний засіб залежно від ступеня забруднення білизни.

- ✓ Для легкого та звичайного ступеня забруднення достатньо меншої кількості прального засобу. Дотримуйтеся рекомендацій щодо дозування від виробника прального засобу.

Зменште температуру прання для білизни з легким і звичайним ступенем забруднення.

- ✓ За низької температури споживається менше електроенергії. Для легкого та звичайного ступеня забруднення доступно нижчих температур, ніж вказано на етикетці з догляду.

Встановіть максимальну частоту віджимання, якщо білизну слід сушити в сушильній машині.

- ✓ Віджата білизна скорочує тривалість програми сушіння і зменшує енерговитрати. При підвищеній частоті віджимання кількість залишкової вологи в білизні зменшується, а гучність шуму збільшується.

Прання білизни без попереднього прання.

- ✓ Прання з попереднім пранням підвищує тривалість програми і збільшує споживання енергії та води.

Прилад має функцію автоматичного дозування.

- ✓ Автоматичне дозування оптимально регулює споживання води і тривалість програми залежно від типу тканини і кількості завантаження.

3.3 режим економії електроенергії

Якщо протягом тривалого часу не керувати приладом, він автоматично перемикається в режим заощадження.

Режим заощадження електроенергії вимикається при повторному використанні приладу.

Якщо і далі не керувати приладом, він автоматично перемикається у режим готовності (режим очікування).

4 Установлення й підключення

4.1 Розпакування приладу

УВАГА!

Предмети, що залишилися у барабані, які не передбачені для експлуатації приладу, можуть спричинити матеріальні збитки та пошкодження приладу.

- ▶ Перед використанням вийміть з барабана предмети та приладдя, що постачається в комплекті.
1. Повністю зніміть пакувальний матеріал та захисний корпус з приладу.
→ "Утилізація упаковки", Стор. 12
 2. Перевірте прилад на наявність видимих пошкоджень.
 3. Відчиніть дверцята.
 4. Витягніть приладдя із барабана.
 5. Закрийте дверцята.

4.2 Комплект поставки

Після розпакування перевірте, чи комплект повний і чи не пошкодило якісь частини під час транспортування.

УВАГА!

Робота з не повністю встановленим або несправним приладдям може погіршити роботу приладу або призвести до пошкодження майна та приладу.

- ▶ Не експлуатуйте прилад з не повністю встановленим або несправним приладдям.
- ▶ Перед експлуатацією приладу замініть відповідне приладдя.
→ "Приладдя", Стор. 31

Зауваження: Прилад перевірено на заводі на предмет бездоганного функціонування. Внаслідок цього у приладі можуть бути залишки води. Вони зникнуть після першого прання.

Комплект містить:

- Пральна машина
- Супровідна документація
- Транспортні кріплення
→ "Зніміть транспортні кріплення", Стор. 14
- Заглушки для отворів
- Гачок для закріплення шланга для відведення води

4.3 Вимоги до місця встановлення

УВАГА!

Небезпека ураження електричним струмом!

Прилад має деталі, що знаходяться під напругою. Торкатися цих частин небезпечно.

- ▶ Не використовуйте прилад без кришки.

⚠ УВАГА!

Небезпека травмування!

При роботі на цоколі прилад може перекинутися.

- ▶ Перед початком експлуатації обов'язково закріпіть ніжки приладу на цоколі за допомогою кріпильних пластин → *Стор. 31* від виробника.

УВАГА!

Замерзання залишкової води в приладі може спричинити його пошкодження.

- ▶ Не встановлюйте та не експлуатуйте прилад в неопалюваному приміщенні або просто неба.

Якщо прилад нахилено більш ніж на 40°, залишкова вода з приладу може витекти і спричинити пошкодження майна.

- ▶ Обережно нахиляйте прилад.
- ▶ Транспортуйте прилад вертикально.

Місце встановлення	Вимоги
Цоколь 	Закріпіть прилад за допомогою кріпильних пластин → <i>Стор. 31</i> .
Дерев'яна плита 	Розмістіть прилад на водостійкій дерев'яній плиті (товщиною не менше 30 мм), яка міцно пригвинчена до підлоги.

Місце встановлення	Вимоги
Кухонний гарнітур 	Прилад можна встановлювати лише під суцільною стільницею, з'єднаною із сусідніми шафами. Потрібна ширина ніші: 60 см.
Біля стіни 	Не закріплюйте шланги та мережний кабель між стіною та приладом.

4.4 Зніміть транспортні кріплення

Під час транспортування прилад захищають транспортні кріплення на зворотному боці.

Зауваження: Зберігайте гвинти транспортних кріплень та втулки для подальшого транспортування. → *"Встановлення транспортних кріплень"*, *Стор. 57*

1. Вийміть шланги з кріплень.

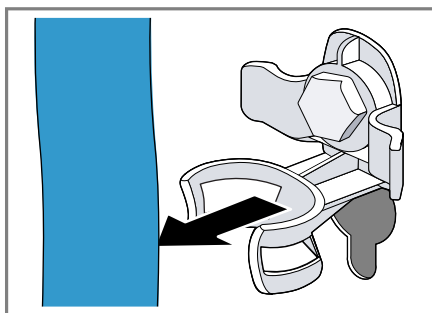

2. Відгвинтіть всі 4 транспортні кріплення за допомогою гайкового ключа на 13 ① і зніміть ②.

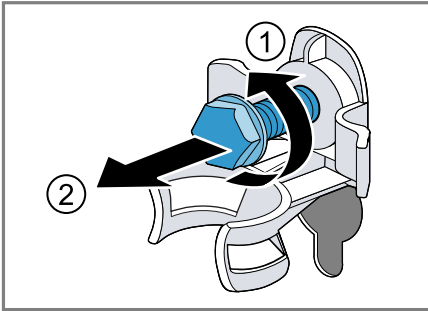

3. Зніміть мережний кабель з тримача.

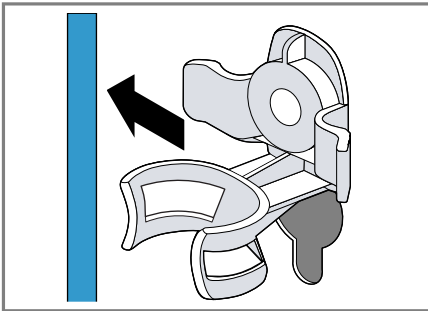

4. Вийміть 4 гільзи.

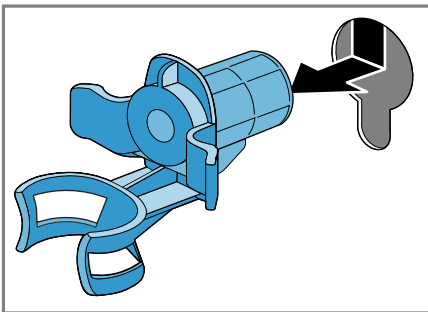

5. Вставте 4 заглушки для отворів.

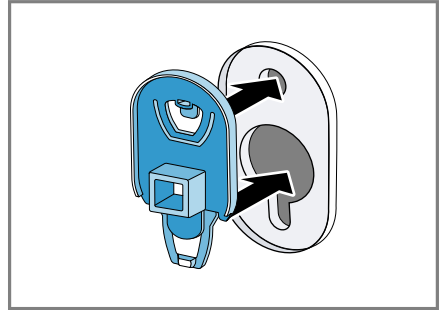

6. Посуньте 4 заглушки для отворів вниз.

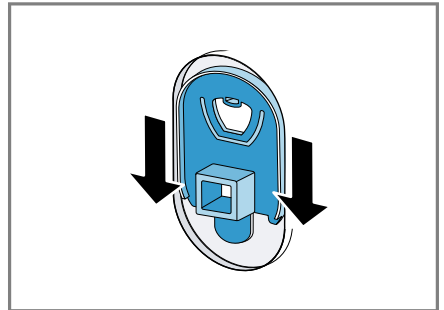

Зауваження: Щоб вставити транспортні кріплення в прилад, виконайте наступні дії в зворотному порядку.

4.5 Підключення приладу

Підключення шланга подачі води

⚠ УВАГА!
Небезпека ураження електричним струмом!

Прилад має деталі, що знаходяться під напругою. Торкатися цих частин небезпечно.

- ▶ Не занурюйте електричний клапан Aquastop у воду.

uk Установлення й підключення

1. Підключіть шланг подачі води до крана (26,4 мм = 3/4").

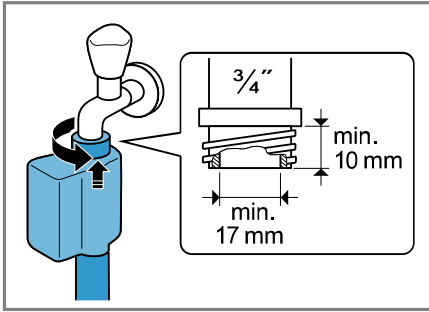

2. Обережно відкрийте кран і впевніться, що місця з'єднання герметичні.

Типи підключення каналізації

Наведена інформація допоможе підключити цей прилад до каналізації.

УВАГА!

При відкачуванні зливний шланг знаходиться під тиском і може від'єднатися від встановленої точки підключення.

- ▶ Зафіксуйте зливний шланг, щоб запобігти випадковому від'єднанню.

Зауваження: Зважайте на висоту насоса.

Максимальна висота насоса становить 100 см.

Сифон

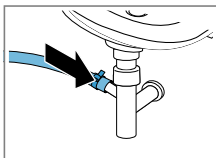

Зафіксуйте точку підключення за допомогою затискача шланга (24-40 мм).

Мийка

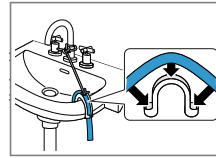

Зафіксуйте та закріпіть зливний шланг гачком для фіксації.

Пластикові труба з гумовою муфтою і водосток

Зафіксуйте та закріпіть зливний шланг гачком для фіксації.

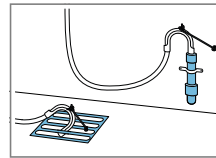

Підключення приладу до електромережі

Зауваження: Для використання цього приладу електромережа вашої оселі повинна відповідати місцевому законодавству і правилам безпеки, а також має включати диференційний вимикач.

1. Штепсельну вилку кабелю живлення вставте в розетку неподалік від приладу.

Приєднувальні параметри приладу наведено в технічних характеристиках → Стор. 60.

2. Перевірте, чи міцно вставлено штекер у розетці.

4.6 Вирівнювання приладу

Щоб зменшити шум і вібрацію та запобігти пересуванню, належним чином вирівняйте прилад.

1. Вигвинтіть контргайку гайковим ключем на 17 за годинниковою стрілкою.

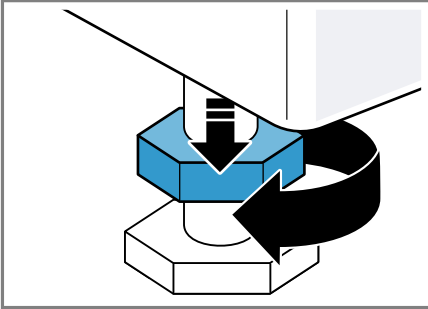

2. Щоб вирівняти прилад, поверніть ніжки приладу. Перевірте вирівнювання за допомогою ватерпаса.

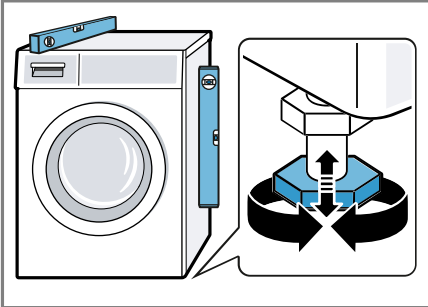

Всі ніжки машини повинні міцно стояти на підлозі.

3. Затягніть контргайки гайковим ключем на 17 вручну до корпусу.

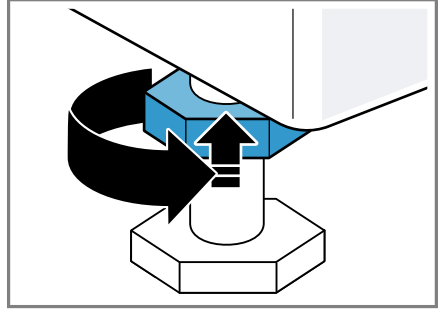

При цьому утримуйте ніжку приладу і не регулюйте її по висоті.

5 Знайомство

5.1 прилад

Тут можна познайомитися зі складниками приладу.

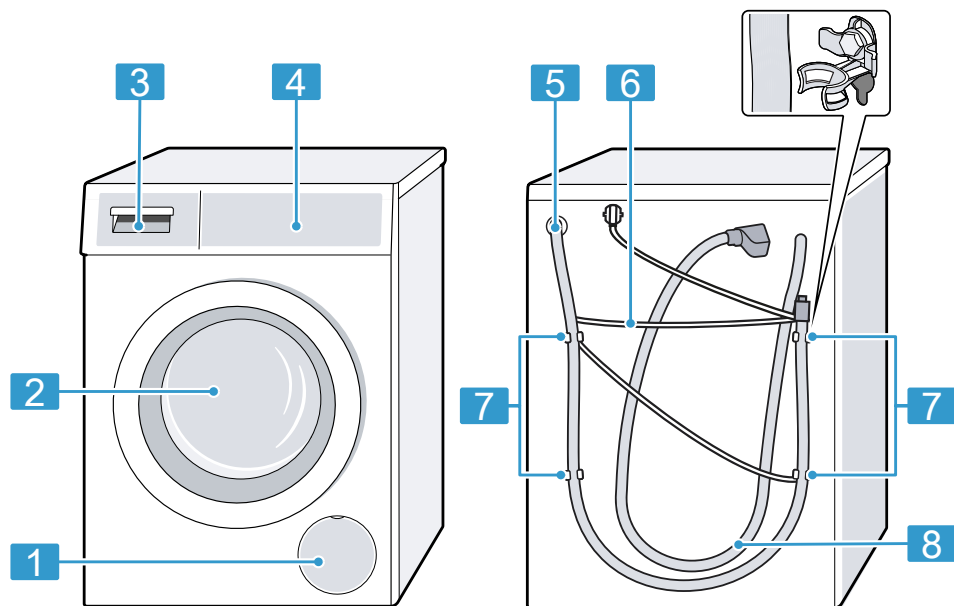

Залежно від типу приладу показані на малюнку окремі деталі можуть відрізнятися, наприклад, кольором і формою.

1 Сервісна кришка помпи для прального розчину
→ Стор. 42

2 Дверцята

3 Кювета для пральних засобів → Стор. 19

4 Панель управління
→ Стор. 19

5 Зливний шланг → Стор. 16

6 Мережний кабель
→ Стор. 16

7 Транспортні кріплення
→ Стор. 14

8 Шланг подачі води
→ Стор. 15

5.2 Кювета для пральних засобів

Зауваження: Дотримуйтесь інструкцій виробника щодо використання та дозування пральних засобів та засобів для догляду, а також інформації в описах програм.

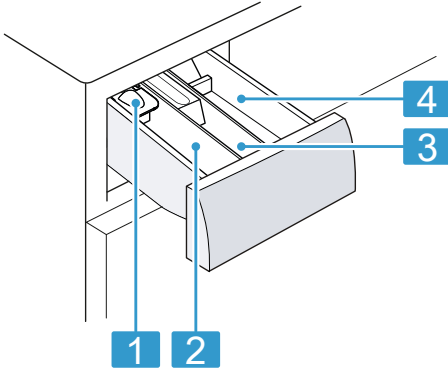

- 1** Дозатор для рідкого прального засобу → "Вставлення дозатора для рідкого прального засобу", Стор. 33
- 2** Відділення II: пральний засіб для основного прання
- 3** Відділення ⌘: пом'якшувальний засіб
- 4** Відділення I: пральний засіб для попереднього прання

5.3 Панель управління

За допомогою панелі управління можна налаштувати функції приладу й одержувати інформацію про його робочий стан.

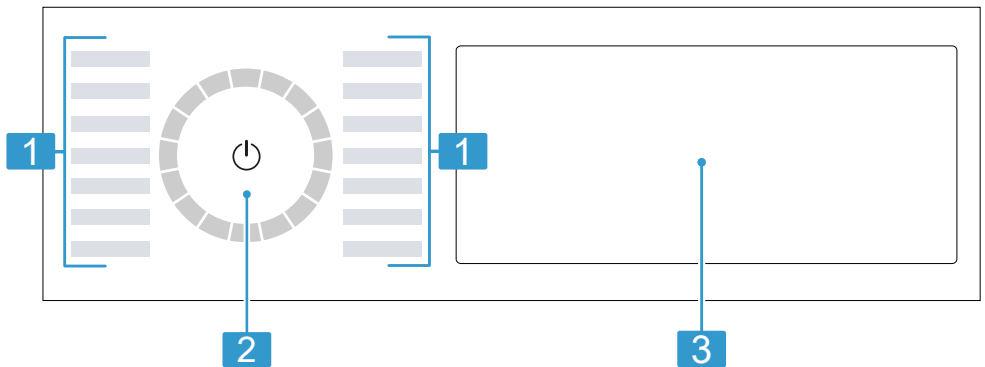

1 Програми → Стор. 27

2 Перемикач програм → Стор. 32

3 Кнопки і дисплей → Стор. 22

5.4 Принцип роботи

Деякі зони дисплея виконують функцію кнопок та реагують на дотик. Активація, деактивація або зміна налаштувань відбувається шляхом натискання кнопок. Активовані налаштування підсвічуються на дисплеї.

УВАГА!

Керування дисплеєм з застосуванням сили може призвести до його пошкодження.

- ▶ Не натискайте на дисплей з застосуванням сили.
- ▶ Не натискайте на дисплей гострими предметами.

Відображення або приховування додаткових кнопок

Деякі кнопки приховуються з метою зменшення площі відображення. Коли додаткові кнопки відображаються на дисплеї, ви можете увімкнути або вимкнути відповідні налаштування.

1. Щоб відобразити додаткові кнопки, короткочасно натисніть на **Опції**.

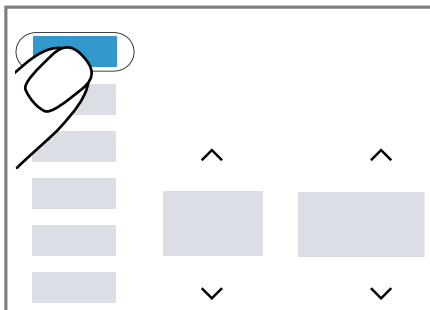

- ✓ На дисплеї відображаються усі додаткові кнопки.

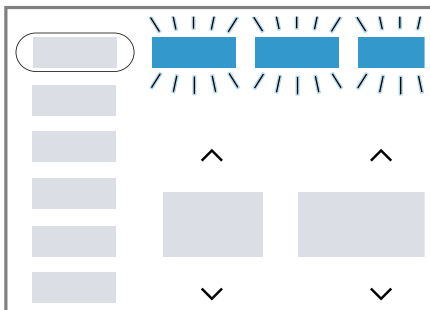

2. Щоб приховати додаткові кнопки, знову короткочасно натисніть на **Опції**.

Зміна значення налаштування

При активації певних налаштувань на дисплеї відображаються кнопки вибору, і ви можете змінити значення налаштування.

- ▶ Натисніть кнопки вибору
→ Стор. 24.

На дисплеї відображається значення налаштування.

6 Перед першим використанням

Підготуйте прилад до застосування.

6.1 Запуск процесу прання без білизни

Ваш прилад був ретельно перевірений на заводі перед постачанням. Щоб видалити можливі залишки води після перевірки, першого разу запустіть програму без білизни.

1. Натисніть \odot .

Процес увімкнення триває кілька секунд.

2. Налаштуйте в додатку програму **Бавовна 90°C** \odot або оберіть програму очищення барабану Home Connect.
3. Закрийте дверцята.
4. Витягніть кювету для пральних засобів.
5. Заповніть порошковим пральним засобом з кисневим відбілювачем кювету II.

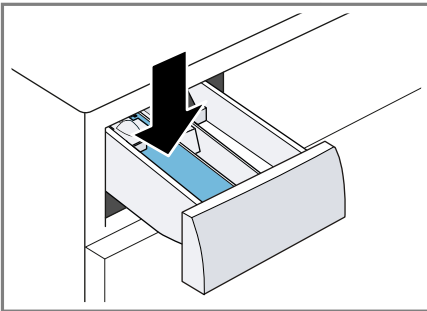

Щоб уникнути утворення піни, для легкого забруднення використовуйте лише половину рекомендованого прального засобу. Не використовуйте засоби для прання вовни або тонкої білизни.

6. Закрийте кювету для пральних засобів.
7. Щоб запустити програму, натисніть II \triangleright .
 - ✓ На дисплеї відобразиться залишковий час роботи програми.
 - ✓ Дисплей відображає закінчення програми: **End**.
8. Почніть перше прання або натисніть \odot , для того щоб перевести прилад в режим очікування.
 - "Основні відомості про користування", Стор. 32

7 Дисплей

На дисплеї видно поточні параметри, варіанти вибору або текстові вказівки.

Зауваження: Додаткові функції будуть доступні після оновлення програмного забезпечення.



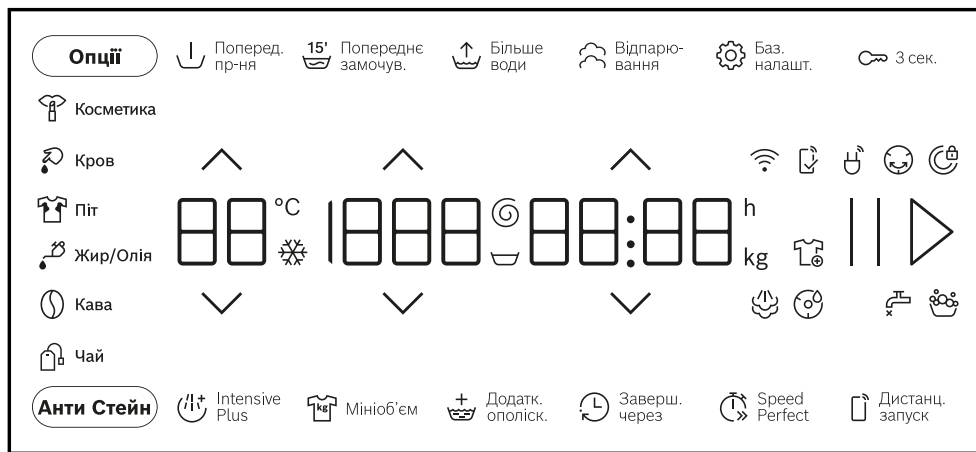











Інформацію про наявність оновлення програмного забезпечення див. у застосунку Home Connect.



Приклад індикації на дисплеї

Індикація	Опис
0:40 ¹	Очікувана тривалість програми або час програми, що залишився, в годинах і хвилинах.
10 h ¹	Час завершення програми → "Кнопки", Стор. 25
9,0 ¹	Рекомендація максимального завантаження для встановленої програми у кг.
☒ - 1400 ☉	Налаштована частота віджимання в об/хв. → "Кнопки", Стор. 25
0: - 90	0: без кінцевого віджимання, лише відведення води ☒: відміна віджимання, без відведення води
☉ - 90	Налаштована температура у °C. → "Кнопки", Стор. 25 ☉ (холодна)
End	Кінець програми Статус програми
☁	Відпарювання Статус програми







¹ Наприклад

















Індикація	Опис
 Кров	Плями від крові Тип плями активовано.
 Кава	Плями від кави Тип плями активовано.
 Косметика	Плями від косметики Тип плями активовано.
 Піт	Плями від поту Тип плями активовано.
 Жир/Олія	Харчовий жир/харчова олія Тип плями активовано.
 Чай	Плями від чаю Тип плями активовано.
	блимає: Необхідне очищення барабана. Виконайте програму Бавовна 90°C  очищення барабана для очищення і догляду за барабаном і ємністю для прального засобу. → "Чищення барабана", Стор. 41
	<ul style="list-style-type: none"> ■ світиться: прилад підключений через Wi-Fi до домашньої мережі. ■ блимає: тепер прилад намагається підключитися через Wi-Fi до домашньої мережі. → "Home Connect ", Стор. 36
	Прилад виявив зavelику кількість піни. →  ", Стор. 48
	<ul style="list-style-type: none"> ■ світиться: дверцята приладу заблоковані. <ul style="list-style-type: none"> – Щоб додати білизну, можна розблокувати дверцята. → "Дозавантаження білизни", Стор. 35 – Щоб відкрити дверцята, можна скасувати програму. → "Переривання програми", Стор. 35 ■ блимає: дверцята зачинено неправильно.
	<ul style="list-style-type: none"> ■ Відсутній напір води. → "E:30 / -10 i/або ", Стор. 48 ■ Тиск води з крану занадто низький.
E:35 / -10 ¹	Код несправності, індикація несправності, сигнал. → "Усунення несправностей", Стор. 46
¹ Наприклад	





8 Кнопки

Зауваження: Додаткові функції будуть доступні після оновлення програмного забезпечення. Інформацію про наявність оновлення програмного забезпечення див. у застосунку Home Connect.

Деякі кнопки приховуються з метою зменшення площі відображення. Ви можете відобразити ці додаткові кнопки на дисплеї.
→ "Відображення або приховування додаткових кнопок", Стор. 20
Вибір налаштувань програми залежить від обраної програми.

Кнопка	Вибір	Більше інформації
II ▷	<ul style="list-style-type: none"> ■ Запуск ■ Перервати ■ Зупинити 	Запустіть, перервіть або зупиніть програми. Коли відображається II, ви можете призупинити програму. Коли відображається ▷, ви можете запустити програму.
 	Різноманітний вибір	Для зміни налаштувань натискайте на кнопки вибору  або  , поки на дисплеї не відобразиться потрібне налаштування.
 Speed Perfect	<ul style="list-style-type: none"> ■ Активація ■ Деактивація 	Активуйте або деактивуйте скорочення тривалості програми. Зауваження: Споживання енергії зростає. Це не впливає на результат прання.
 Intensive Plus	<ul style="list-style-type: none"> ■ Активувати ■ Деактивувати 	Активація або деактивація прання з подовженим часом. Тривалість програми подовжується до 30 хвилин. Підходить для особливо забрудненої білизни.
Анти Стейн	Різноманітний вибір	Вибір типу плям. Температура, рух барабана та час замочування коригуються залежно від типу плям.





Кнопка	Вибір	Більше інформації
 Заверш. через	до 24 годин	Встановіть час завершення програми. Тривалість програми вже включена у встановлену кількість годин. Після початку програми відображається тривалість програми. Зауваження: Натискайте  або  , поки на дисплеї не відобразиться потрібне налаштування.
 	 - 90	Налаштуйте температуру. Налаштована температура у °C.
 	 - 1400	Коригування частоти віджимання або активація  (без віджимання). Налаштована частота віджимання в об/хв. При виборі  вода в кінці циклу прання не відводиться і віджимання деактивується. Білизна залишається у воді для ополіскування.
 (мережевий вимикач)	<ul style="list-style-type: none"> ■ Увімкнення ■ Режим готовності/режим очікування ■ Перезапуск приладу 	Увімкніть прилад або переведіть у режим готовності/очікування. Якщо панель керування не реагує, натискайте бл. 5 секунд на  для перезапуску приладу. → "Прилад не працює.", Стор. 49
 Дистанц.запуск	<ul style="list-style-type: none"> ■ Активація ■ Деактивація ■ Home Connect Відкриття меню 	→ "Дистанційний запуск", Стор. 38
 3 сек.	<ul style="list-style-type: none"> ■ Активація ■ Деактивація 	→ "Блокув. від дітей", Стор. 36
 Баз. налашт.	Різноманітний вибір	→ "Основні параметри", Стор. 40
Опції	<ul style="list-style-type: none"> ■ Відображення або приховування додаткових кнопок 	<ul style="list-style-type: none"> ■ Якщо короткочасно натиснути кнопку, можна відобразити або приховати додаткові кнопки. → "Відображення або приховування додаткових кнопок", Стор. 20

Кнопка	Вибір	Більше інформації
 Мініоб'єм	<ul style="list-style-type: none"> ■ активувати ■ деактивувати 	<p>Прання невеликих об'ємів делікатного або зносостійкого текстилю. Тривалість програми скорочується, а споживання води та енергії адаптується до завантаженості.</p> <p>Зауваження: Активація цього налаштування зменшує максимальне завантаження програми до 0,5 кг.</p>
 Поперед. пр-ня	<ul style="list-style-type: none"> ■ активувати ■ деактивувати 	<p>Активація або деактивація попереднього прання, наприклад, для сильно забрудненої білизни.</p> <p>Зауваження: Додайте пральний засіб для попереднього прання у відділення I і пральний засіб для основного прання у відділення II кювети для пральних засобів. → "Кювета для пральних засобів", Стор. 19</p>
 Додатк. ополіск.	<ul style="list-style-type: none"> ■ Активувати ■ Деактивувати 	<p>Активувати або деактивувати додатковий цикл ополіскування. Рекомендовано при особливо чутливій шкірі або в місцевостях з дуже м'якою водою.</p>
 Більше води	<ul style="list-style-type: none"> ■ Активувати ■ Деактивувати 	<p>Прання з більшою кількістю води. Рекомендовано при особливо чутливій шкірі або для делікатної обробки.</p>
 Попереднє замочув.	<ul style="list-style-type: none"> ■ активувати ■ деактивувати 	<p>Активація або деактивація замочування. → "Замочування білизни", Стор. 35 Білизна довше залишається у воді перед основним пранням. Для білизни з особливо стійкими забрудненнями. Після замочування програма припиняється на 15 хвилин, щоб додати білизну.</p>
	<ul style="list-style-type: none"> ■ Збереження ■ Встановлення 	<p>При натисканні кнопки бл. 3 секунд зберігаються ваші індивідуальні налаштування програми. → "Збереження налаштувань програми", Стор. 33 При короткочасному натисканні кнопки встановлюються індивідуальні налаштування програми.</p>

9 Програми







Вказівки

- Інструкції з догляду на етикетках білизни надають додаткову інформацію щодо вибору програми.
- Додаткові функції будуть доступні після оновлення програмного забезпечення.
Інформацію про наявність оновлення програмного забезпечення див. у застосунку Home Connect.

Програма	Опис	макс. завантаження (кг)
Бавовна 	Прання щільних текстильних виробів із бавовни, льону або змішаних волокон. Також програма із скороченим часом підходить для звичайно забрудненої білизни, якщо активовано  Speed Perfect. Налаштування програми: <ul style="list-style-type: none"> ■ макс. 90 °C ■ макс. 1400 об/хв 	9,0 5,0 ¹
Бавовна Еко 	Прання щільних текстильних виробів із бавовни, льону або змішаних волокон. Заощадлива програма. Зауваження: Для заощадження електроенергії фактична температура прання може відрізнятись від встановленої температури прання. Результат прання відповідає законодавчим нормам. Налаштування програми: <ul style="list-style-type: none"> ■ макс. 90 °C ■ макс. 1400 об/хв 	9,0
Синтетика 	Прання текстильних виробів з синтетики або змішаних волокон. Налаштування програми: <ul style="list-style-type: none"> ■ макс. 60 °C ■ макс. 1400 об/хв 	4,0
Зміш. тканини 	Прання текстильних виробів із бавовни, льону, синтетики або змішаних волокон. Підходить для легко забрудненої білизни.	4,0





¹  **Speed Perfect** актив.

² Прання неможливе

Програма	Опис	макс. завантаження (кг)
	Налаштування програми: <ul style="list-style-type: none"> ■ макс. 60 °C ■ макс. 1400 об/хв 	
Делікатне прання/Шовк 	Прання делікатних текстильних виробів, які можна прати, із шовку, віскози або синтетики. Використовуйте пральний засіб для тонкої білизни або шовку. Зауваження: Особливо делікатні текстильні вироби або текстильні вироби з гачками, кільцями чи скобами слід прати у сітці для білизни. Налаштування програми: <ul style="list-style-type: none"> ■ макс. 40 °C ■ макс. 800 об/хв 	2,0
 Вовна 	Прання текстильних виробів, які можна прати руками та в машині, із вовни або з домішками вовни. Щоб уникнути усадки білизни, барабан переміщує текстильні вироби дуже бережно і з тривалими паузами. Використовуйте пральний засіб для вовни. Налаштування програми: <ul style="list-style-type: none"> ■ макс. 40 °C ■ макс. 800 об/хв 	2,0
 Ополіскування	Ополіскування з подальшим віджиманням і відведенням води. Налаштування програми: макс. 1400 об/хв	–
 Відж./Злив 	Віджимання і відведення води. Якщо потрібно лише відвести воду, активуйте 0. Білизна не віджимається. Налаштування програми: макс. 1400 об/хв	–
Програми в моб. застосунку 	Оберіть наступну програму безпосередньо через застосунок Home Connect. Опис програми ви знайдете у застосунку Home Connect.	–





¹  **Speed Perfect** актив.

² Прання неможливе

Програма	Опис	макс. завантаження (кг)
	<p>Зауваження: Ваш пристрій має бути підключено до домашньої мережі та зареєстровано у вашому застосунку Home Connect. → "Home Connect ", Стор. 36</p>	
 Гігієнічна	<p>Прання щільних текстильних виробів із бавовни, льону або змішаних волокон. Підходить для алергіків і для прання білизни з дотриманням підвищених гігієнічних вимог.</p> <p>Зауваження: Коли досягнута встановлена температура, вона залишається постійною протягом усього процесу прання.</p> <p>Налаштування програми:</p> <ul style="list-style-type: none"> ■ макс. 60 °C ■ макс. 1400 об/хв 	6,5
 Сорочки/ Блузи	<p>Прання сорочок і блуз, які не потребують прасування, із бавовни, льону, синтетики або змішаних волокон.</p> <p>Зауваження: Періть сорочки та блузи з шовку і делікатних матеріалів з програмою Делікатне прання/Шовк  .</p> <p>Налаштування програми:</p> <ul style="list-style-type: none"> ■ макс. 60 °C ■ макс. 800 об/хв 	2,0
 Відпарювання	<p>Підходить для сорочок, футболок та подібних текстильних виробів з бавовни, льону та змішаних тканин.</p> <p>Програма для нагрівання та відпарювання сухих текстильних виробів, щоб після закінчення програми їх можна було розвісити та легше прасувати.</p> <p>Максимальне завантаження програми становить п'ять сорочок або п'ять футболок.</p> <p>Активуйте  Speed Perfect, якщо ви хочете відпарити лише один предмет білизни.</p> <p>Вказівки</p> <ul style="list-style-type: none"> ■ Розвісьте або випрасуйте теплі та відпарені текстильні вироби відразу після закінчення програми. 	- ²

¹  **Speed Perfect** актив.

² Прання неможливе

Програма	Опис	макс. завантаження (кг)
	<ul style="list-style-type: none"> ■ Текстильні вироби не перуться або не очищаються. Не використовуйте пральні засоби або засоби для догляду. ■ Водяна пара гаряча і може пошкодити певні типи тканин або текстильних виробів. Тому програма не підходить для текстильного одягу для вулиці або текстильних виробів із шовку та вовни, наприклад, пуловерів. 	
 Ковдри	<p>Прання подушок, ковдр або виробів, наповнених пухом. Великі вироби періть окремо. Використовуйте пральний засіб для виробів із пуху або тонкої білизни. Дозуйте пральний засіб економно. Не використовуйте кондиціонер.</p> <p>Зауваження: Щоб уникнути надмірного піноутворення, скрутіть білизну перед пранням і видаліть з неї повітря.</p> <p>Налаштування програми:</p> <ul style="list-style-type: none"> ■ макс. 60 °C ■ макс. 1200 об/хв 	2,5
  Супер 15'/30 хв.	<p>Прання текстильних виробів з бавовни, синтетики або змішаних волокон. Коротка програма для прання невеликої кількості легко забрудненої білизни. Тривалість програми становить приблизно 30 хвилин. Якщо потрібно зменшити тривалість програми до 15 хвилин, активуйте  Speed Perfect. Максимальне завантаження зменшується до 2,0 кг. Налаштування програми:</p> <ul style="list-style-type: none"> ■ макс. 40 °C ■ макс. 1200 об/хв 	4,0 2,0 ¹
<p>¹  Speed Perfect актив.</p> <p>² Прання неможливе</p>		

10 Приладдя

Використовуйте оригінальне приладдя. Воно розроблене для вашого приладу.

Зауваження: Деяке приладдя доступне в інших кольорах. Зв'яжіться з
→ "Сервісні центри", Стор. 58.

	Застосування	Номер для замовлення
Подовжувач шланга подачі води	Подовжувач для шланга подачі холодної води або шланга AquaStop (2,50 м).	WMZ2381
Кріпильні пластини	Підвищують стійкість приладу.	WMZ2200
Вставка для рідкого прального засобу	Дозує рідкий пральний засіб.	00605740
Підставка	Піднімає прилад, щоб його можна було легко завантажувати і вивантажувати.	WMZPW20 W
Засіб для чищення пральних машин	Очисні засоби для догляду за внутрішньою частиною пристрою.	00311929

11 Прання

11.1 Підготовка білизни

УВАГА!

Предмети, що залишилися в білизні, можуть пошкодити білизну та барабан.

- ▶ Перед використанням вийміть всі предмети з мішків для білизни.

Зауваження

Підготовуючи білизну до прання, ви дбаєте і про прилад, і про білизну.

- Вичищайте пісок та землю
- Сортуйте білизну за кольором і типом тканини, звертаючи увагу на етикетки по догляду
- Закрийте усі застібки-блискавки, липучки, гачки і кільця

- Зв'язуйте разом паски, текстильні стрічки та шнурки
- Знімайте з гардин підвіски та смужки
- перить дрібну або делікатну білизну в сітці для прання
- Великі і малі речі слід прати разом
- Свіжі плями на білизні слід видаляти негайно
- Білизну з засохлими плямами слід попередньо замочувати і кілька разів повторити цикл прання
- Кладіть білизну до барабану в розкладеному вигляді
- Білизну, що була попередньо оброблена хлорним відбілювачем, перед завантаженням у барабан кілька разів прополощіть

12 Пральний засіб і засіб для догляду

Інструкції виробника щодо використання та дозування можна знайти на упаковці.

Вказівки

- рідкі пральні засоби поєднуйте тільки з рідкими пральними засобами невисокої густини
- не змішуйте різні рідкі пральні засоби
- не змішуйте пральний засіб та кондиціонер
- не використовуйте продукти після завершення терміну придатності та надто загустілі засоби
- не використовуйте розчинники, їдкі чи газовиділяючі речовини
- не використовуйте хлорний відбілювач
- Рідко використовуйте барвники, оскільки фіксуюча сіль може впливати на нержавіючу сталь
- не використовуйте відбілювачі у приладі

13 Основні відомості про користування

13.1 Увімкнення приладу

Зауваження: При першому вмиканні приладу після підключення до електромережі процес вмикання займає до однієї хвилини.

Вимога: Прилад правильно встановлено та підключено.

→ "Установлення й підключення", Стор. 13

- ▶ Натисніть ϕ .

Процес увімкнення триває кілька секунд.

Зауваження: Освітлення барабана вимикається автоматично.

13.2 Налаштування програми

1. Натисніть на потрібну програму.
→ "Програми", Стор. 27

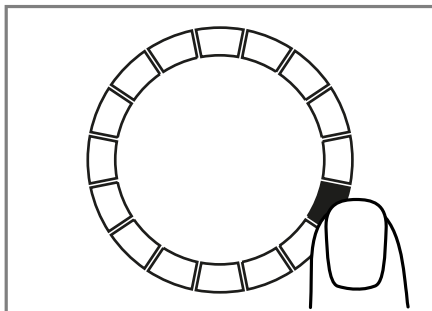

- ✓ На дисплеї відображаються налаштування програми.
2. При бажанні коригуйте налаштування програми.
→ "Коригування налаштувань програми", Стор. 33

Налаштування іншої програми

Вимога: Налаштовано Home Connect.

→ "Налаштування Home Connect", Стор. 37

1. Встановіть програму **Програми в моб. застосунку** .
Блимає **Дистанц.запуск**.
2. Натисніть **Дистанц.запуск**.
Застосунок Home Connect показує програми для вибору.
3. У застосунку Home Connect налаштуйте програму.
4. При бажанні коригуйте налаштування програми.
→ "Коригування налаштувань програми", Стор. 33
5. Запустіть програму.
→ "Запуск програми", Стор. 34

13.3 Коригування налаштувань програми

Вимога: Програму встановлено.
→ "Налаштування програми",
Стор. 32

- ▶ Скоригуйте налаштування програми.
→ "Кнопки", Стор. 24
Зважайте на інформацію за темою Принцип роботи
→ Стор. 20.

Зауваження: Налаштування програми не зберігаються для програми тривало.

13.4 Збереження налаштувань програми

Ви можете зберегти індивідуальні налаштування програми в якості обраного.

Вимоги

- Програму встановлено.
→ "Налаштування програми",
Стор. 32
- Налаштування програми скориговані.
→ "Коригування налаштувань програми", Стор. 33
- ▶ Натискайте на протягом прибіл. 3 секунд.

Щоб викликати збережену програму, натисніть на .

Зауваження: Щоб перезаписати збережену програму, повторіть кроки.

13.5 Завантаження білизни

Зауваження: Щоб запобігти зминанню тканини, дотримуйтеся максимального завантаження для програми.

→ "Програми", Стор. 27

Вимоги

- Білизна підготована та відсортована.
→ "Грання", Стор. 31
 - Барабан порожній.
1. Відчиніть дверцята.
 2. Покладіть білизну до барабана.
 3. Закрийте дверцята.
Переконайтеся, що білизна не затиснута дверцятами.

13.6 Вставляння дозатора для рідкого прального засобу

Якщо ви замовили дозатор в якості приладдя, потрібно його встановити.

1. Витягніть кювету для прального засобу.
2. Натисніть на вставку та витягніть кювету для пральних засобів.

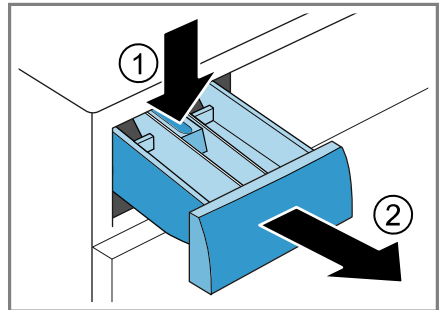

3. Вставте дозатор.

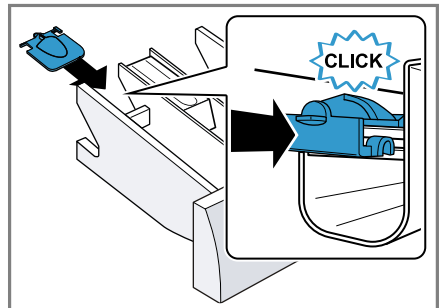

4. Вставте кювету для пральних засобів.

13.7 Використання дозатора для рідкого прального засобу

Для дозування рідкого прального засобу можна використовувати дозатор у кюветі для пральних засобів.

1. Витягніть кювету для пральних засобів.
2. Посуньте дозатор вперед.

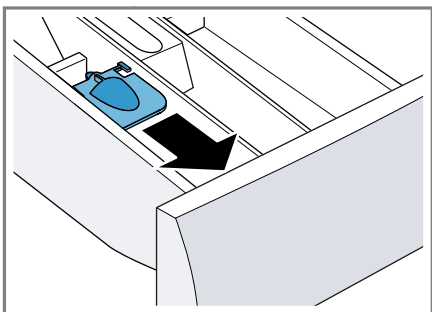

3. Посуньте дозатор вниз і зафіксуйте.

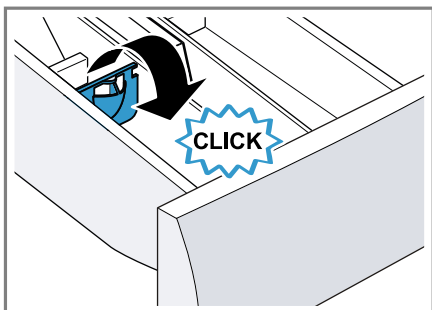

4. Вставте кювету для пральних засобів.

13.8 Заливання прального засобу та засобу для догляду

Вказівки

- Не застосовуйте дозатор для рідкого прального засобу з гелеподібними пральними засобами, пральним порошком, активованим попереднім пранням або програмою «Час до завершення».
- Дотримуйтеся вказівок розділу Пральний засіб і кондиціонер → Стор. 32

1. Витягніть кювету для пральних засобів.
2. Налийте пральний засіб.
→ "Кювета для пральних засобів", Стор. 19
3. При бажанні заповніть засіб для догляду.
4. Закрийте кювету для пральних засобів.

13.9 Запуск програми

Вимога: Програму встановлено.
→ "Налаштування програми", Стор. 32

- ▶ Натисніть **II ▷**.
- ✓ Барабан обертається і відбувається розпізнавання завантаження, яке може тривати до 2 хвилин, а потім подається вода.
- ✓ На дисплеї відображається тривалість програми або час завершення програми.
- ✓ Дисплей відображає закінчення програми: **End**.

13.10 Замочування білизни

Зауваження: Для замочування не потрібно додавати додатковий пральний засіб. Прилад використовує введений пральний засіб для замочування та прання.

Вимоги

- Білизна укладена в барабан.
→ "Завантаження білизни",
Стор. 33
 - Розпочалось виконання програми.
→ "Запуск програми", Стор. 34
1. Натисніть прибл. через 10 хвилин після початку програми на II ▷.
Програма призупиняється, і білизна може замочуватися.
 2. Натисніть після бажаного часу замочування на II ▷.

13.11 Дозавантаження білизни

Після початку програми ви можете в залежності від статусу програми виймати або додавати білизну.



1. Натисніть II ▷.
Прилад призупиняє роботу.
Зауваження: Якщо ви хочете додати білизну, дотримуйтесь інструкцій на дисплеї.
→ "Дисплей", Стор. 23

2. Відчиніть дверцята.
3. Дозавантажте або вийміть білизну.
4. Закрийте дверцята.
5. Натисніть II ▷.

13.12 Переривання програми

1. Натисніть II ▷.
2. Відчиніть дверцята.

При високій температурі і високому рівні води дверцята залишаються заблокованими з міркувань безпеки.

- При високій температурі запустіть програму  **Ополіскування**.
- При високому рівні води запустіть програму  **Віджимання** або встановіть відповідну програму для відведення води.
→ "Програми", Стор. 27

3. Вийміть білизну.
→ "Виймання білизни", Стор. 35

13.13 Продовження програми в разі припинення ополіскування

Вимоги

- Функція зупинки полоскання активована.
→ "Кнопки", Стор. 25
- Останнє полоскання встановленої програми закінчено, і білизна знаходиться у воді.

1. Встановіть програму  **Віджимання** або програму для відведення води.
→ "Програми", Стор. 27
2. Натисніть II ▷.

13.14 Виймання білизни

1. Відчиніть дверцята.
2. Витягніть білизну із барабану.

13.15 Переведення приладу в режим готовності (очікування)

1. Натисніть на .

- Протріть гумову манжету і видаліть сторонні предмети.

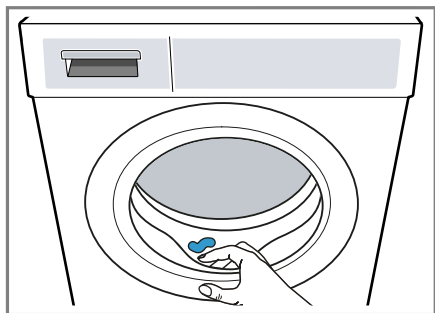

- Залиште дверцята приладу і кювету для пральних засобів відкритими, щоб рештки води висохли.

14 Блокув. від дітей

Заблокуйте прилад від випадкового спрацьовування елементів управління.

14.1 Активація блокування від доступу дітей

- ▶ Натискайте  **3 сек.** бл. 3 секунд.
- ✓ Елементи управління заблоковані.
- ✓ Блокування від доступу дітей залишається активованим навіть в режимі готовності (очікування) приладу та при збої електропостачання.

14.2 Деактивація блокування від доступу дітей

Вимога: Щоб деактивувати функцію «Блокування від доступу дітей», прилад має бути увімкнений.

- ▶ Натискайте  **3 сек.** при бл. 3 секунди.

15 Home Connect

Цей прилад можна підключити до мережі. Щоб керувати функціями з мобільного додатку Home Connect, змінювати основні параметри або контролювати поточний стан приладу, з'єднайте його з мобільним пристроєм.

Служби Home Connect доступні не в усіх країнах. Доступність функції Home Connect залежить від доступності служб Home Connect у вашій країні. Докладну інформацію можна знайти тут: www.home-connect.com

Додаток Home Connect допоможе пройти всі кроки реєстрації. Для налаштування виконуйте інструкції, що з'являтимуться в застосунку Home Connect.

Поради

- Дотримуйтеся вимог, наведених у супровідній документації Home Connect.
- Виконуйте також вказівки, що з'являються в застосунку Home Connect.

Вказівки

- Дотримуйтеся правил техніки безпеки, наведених у цій інструкції з експлуатації; ці правила мають бути дотримані й у разі, якщо ви керуєте приладом за допомогою застосунку Home Connect.
→ "Безпека", Стор. 4
- Управління безпосередньо на приладі завжди має перевагу. У цей час управління за допомогою мобільної програми Home Connect неможливе.

15.1 Встановлення застосунку Home Connect

1. Застосунок Home Connect встановлений на мобільному пристрої.
2. Запустіть застосунок Home Connect та налаштуйте доступ до Home Connect. Застосунок Home Connect допоможе пройти всі кроки реєстрації.

15.2 Налаштування Home Connect

Вимоги

- На мобільному кінцевому пристрої встановлено застосунок Home Connect.
 - Wi-Fi активовано на маршрутизаторі.
 - На місці встановлення прилад приймає сигнал домашньої мережі WLAN (Wi-Fi).
1. Натискайте  **Дистанц.запуск** бл. 3 секунд.
 2. Виконуйте інструкції, що з'являються в застосунку Home Connect.

15.3 Меню Home Connect

У Home Connect меню ви знайдете всі Home Connect налаштування.

Home Connect виклик меню

- ▶ Натискайте  **Дистанц.запуск** принаймні 3 секунди.
- ✓ На дисплеї з'являється перше налаштування меню Home Connect.

Home Connect переміщення по меню



- ▶ Короткочасно натискайте на  **Дистанц.запуск**, поки на дисплеї не з'явиться потрібне налаштування.

Home Connect вихід з меню

- ▶ Натискайте  **Дистанц.запуск** принаймні 3 секунди.

15.4 Активація Wi-Fi на приладі



Вимоги

- Викликано меню Home Connect. → *"Home Connect виклик меню", Стор. 37*
- На дисплеї відображається "Вимк".
- ▶ Натисніть на   для зміни налаштувань.
- ✓ На дисплеї відображається "Увімк", якщо активовано Wi-Fi.

Зауваження: Якщо активовано Wi-Fi, на дисплеї поперемінно відображається "Увімк" та рівень сигналу підключення Wi-Fi.

15.5 Деактивація Wi-Fi на приладі

Вимоги

- Викликано меню Home Connect. → *"Home Connect виклик меню", Стор. 37*
- На дисплеї відображається "Увімк".
- ▶ Натисніть на   для зміни налаштувань.
- ✓ На дисплеї відображається "Вимк", якщо Wi-Fi деактивовано.

15.6 Скидання налаштувань мережі приладу

Вимоги

- Викликано меню Home Connect.
→ "Home Connect виклик меню",
Стор. 37
- На дисплеї відображається **rEs**.
- ▶ Натискайте **II ▷** принаймні 3 секунди.
- ✓ Скидання до заводських налаштувань мережі.

15.7 Дистанційний запуск

Прилад розблокується для дистанційного запуску за допомогою застосунку Home Connect.

Зауваження

З міркувань безпеки дистанційний запуск не можна деактивувати за таких умов:

- Дверцята приладу відчиняються.
- Натиснуто **□ Дистанц.запуск**.
- Після аварійного відключення електропостачання.

Активация дистанційного запуску

Вимоги

- Прилад підключено до домашньої мережі WLAN (Wi-Fi).
- Прилад з'єднаний із застосунком Home Connect.
- Програма вибрана.
- Дверцята приладу зачинені.
- ▶ Натисніть **□ Дистанц.запуск**.
- ✓ **□ Дистанц.запуск** світиться та прилад розблокується для дистанційного запуску за допомогою застосунку Home Connect.

Дистанційний запуск деактивовано

- ▶ Натисніть **□ Дистанц.запуск**.
- ✓ **□ Дистанц.запуск** згасає.

15.8 Дистанційна діагностика

Сервісна служба може отримати доступ до вашого приладу за допомогою дистанційної діагностики, якщо ви звернетесь до сервісної служби із запитом; ваш прилад має бути підключено до сервера Home Connect, а віддалена діагностика доступна в країні, в якій використовується прилад.

Порада: Для отримання додаткової інформації та вказівок щодо наявності віддаленої діагностики у вашій країні див. розділ сервісної служби/підтримки на місцевому веб-сайті: www.home-connect.com.

15.9 Захист даних

Зважайте на правила захисту даних.

Під час першого підключення приладу до домашньої мережі з виходом в інтернет прилад передає на сервер Home Connect такі дані для першої реєстрації:

- Унікальний ідентифікатор приладу (складається з ключів приладу, а також MAC-адреси встановленого модуля зв'язку Wi-Fi).
- Сертифікат безпеки модуля зв'язку Wi-Fi (для інформаційно-технічної безпеки з'єднання).
- Поточну версію програмного й апаратного забезпечення побутового приладу.
- Статус відновлення заводських параметрів, якщо його перед цим робили.

Ця перша реєстрація готує функції Home Connect до користування й потрібна лише під час першого виклику функцій Home Connect.

Зауваження: Пам'ятайте, що функціями Home Connect можна користуватися лише за наявності мобільної програми Home Connect. Інформацію щодо захисту даних можна переглянути у мобільній програмі Home Connect.

16 Основні параметри

Ви можете встановити основні установки вашого приладу відповідно до власних потреб.

16.1 Огляд основних установок

Зауваження: Додаткові функції будуть доступні після оновлення програмного забезпечення.

Інформацію про наявність оновлення програмного забезпечення див. у застосунку Home Connect.

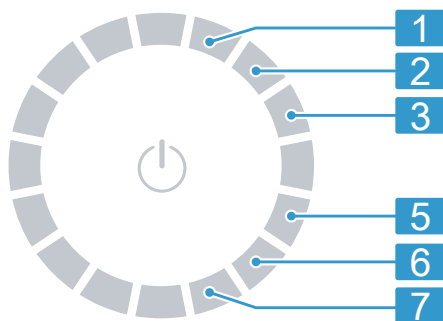







Положення	Основна установка	Вибір	Опис
1	Сигнал завершення	0 (вимк.) 1 (тихо) 2 (середньо) 3 (гучно) 4 (дуже гучно)	Налаштуйте гучність сигналу після завершення програми.
2	Сигнал кнопок	0 (вимк.) 1 (тихо) 2 (середньо) 3 (гучно) 4 (дуже гучно)	Налаштуйте гучність сигналу під час вибору кнопок.
3	Яскравість дисплея	1 (низька) 2 (середня) 3 (висока) 4 (дуже висока)	Налаштуйте яскравість дисплея.
5	Нагадування про очищення барабана	On (Увімк.) OFF (Вимк.)	Активуйте або деактивуйте нагадування про очищення барабана.

6	Лічильник програм	Відображає кількість завершених програм.
7	Заводські налаштування rES	Відновить заводські налаштування приладу.

16.2 Зміна основних налаштувань

Вимога: На дисплеї відображаються усі додаткові кнопки.

→ "Відображення або приховування додаткових кнопок", Стор. 20

- Щоб викликати основні установки, натисніть на  **Баз. налашт..**
- Оберіть потрібне основне налаштування.
→ "Огляд основних установок", Стор. 40
- Скоригуйте основне налаштування:
 - Щоб змінити значення, натисніть  або .
 - Для того щоб повернути прилад до заводських установок, натисніть на   і утримуйте приблизно 3 с.
- Для збереження налаштувань натисніть на  **Баз. налашт..**

17 Лічильник програм

Лічильник програми відображає кількість завершених програм.

17.1 Виклик лічильника програми

- Натисніть на  **Баз. налашт..**
- Налаштуйте програму в положення 6.

18 Чищення та догляд

Щоб прилад працював довго, слід ретельно чистити його й доглядати за ним.

18.1 Чищення барабана

УВАГА

Небезпека травмування!

Постійне прання за низької температури та недостатня вентиляція приладу можуть пошкодити барабан та призвести до травм.

- ▶ Регулярно запускайте програму очищення барабана або періть за температури не менше 60°C.
- ▶ Після кожного використання залишайте прилад висохнути, відкривши дверцята та кювету для пральних засобів.
- ▶ Оберіть в додатку програму **Бавовна 90°C**  або програму очищення барабану Home Connect.

Запустіть програму без білизни, використовуючи порошок пральний засіб з кисневим відбілювачем або засіб для чищення внутрішньої частини приладу.

→ "Приладдя", Стор. 31

18.2 Очищення кювети для пральних засобів

- Витягніть кювету для пральних засобів.

2. Натисніть на вставку та вийміть кювету для пральних засобів.

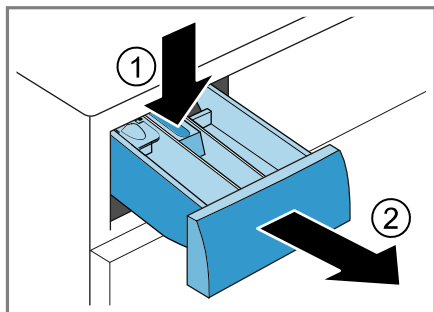

3. Висуньте вставку знизу вгору.

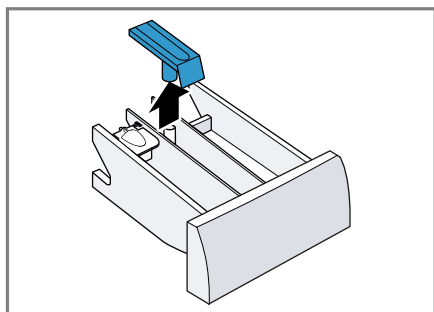

4. Прочистіть кювету для пральних засобів та вставку водою і щіткою й висушіть.

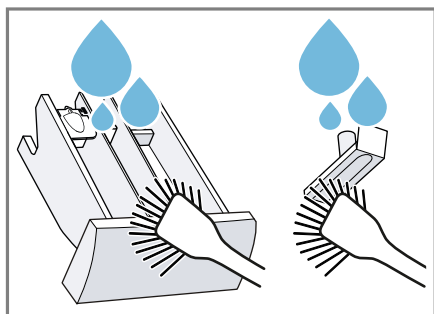

5. Вставте і зафіксуйте вставку.

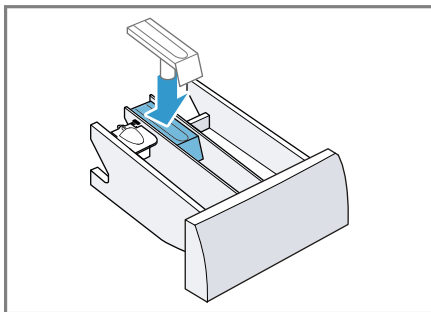

6. Очистіть отвір для кювети для пральних засобів.

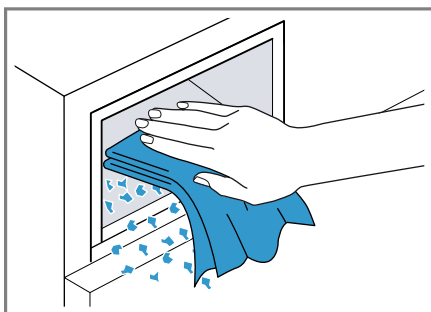

7. Закрийте кювету для пральних засобів.

18.3 Прочистіть помпу для прального розчину

Регулярно, не рідше одного разу на рік, а також у разі виникнення несправностей, наприклад, при засміченні або утворенні шуму, очистіть насос для прального розчину.

Спорожнення помпи для прального розчину

1. Закрийте водопровідний кран.
2. Переведіть прилад у режим готовності (очікування).
→ "Переведення приладу в режим готовності (очікування)", Стор. 35
3. Від'єднайте штепсельну вилку приладу від мережі живлення.

4. Відкрийте та зніміть сервісну кришку.

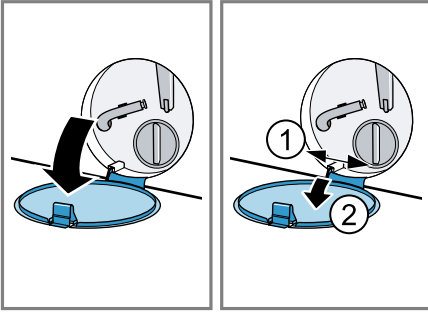

5. Поставте під отвір ємність достатнього розміру.

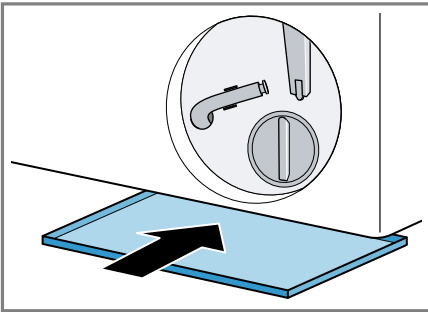

6. Вийміть шланг для відведення води із кріплення.

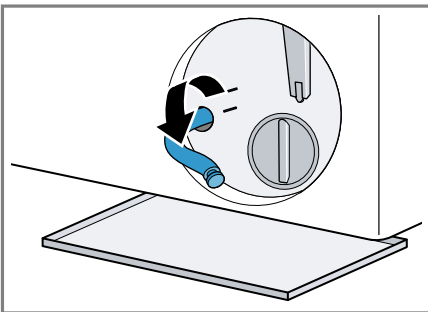

7. **⚠ УВАГА - Небезпека опіку!**

Під час прання при високих температурах пральний розчин нагрівається.

- ▶ Не торкайтеся гарячого прального розчину.

Щоб злити пральний розчин у ємність, зніміть кришку.

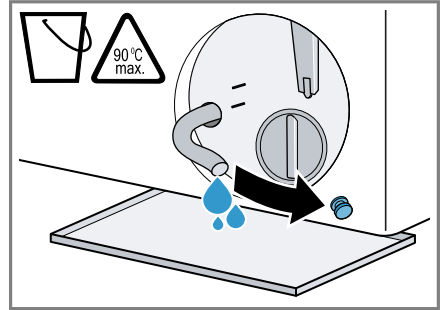

8. Притисніть кришку.

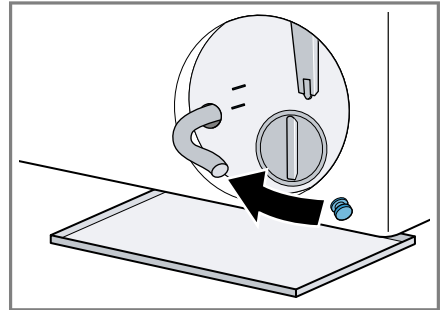

9. Затисніть шланг для відведення води у кріплення.

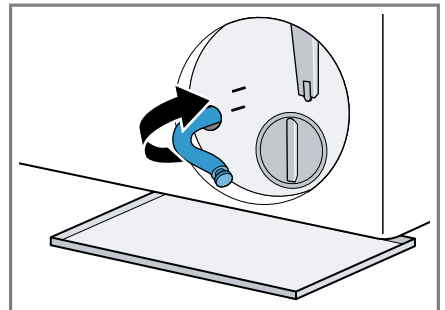

Прочистіть помпу для прального розчину

Вимога: Помпа для прального розчину порожня. → *Стор. 42*

1. Оскільки у помпі для прального розчину все ще може залишитися вода, обережно викрутіть кришку помпи.
 - Інтенсивні забруднення можуть призвести до застрягання патрона фільтра в корпусі насоса. Видаліть забруднення і витягніть патрон фільтра.

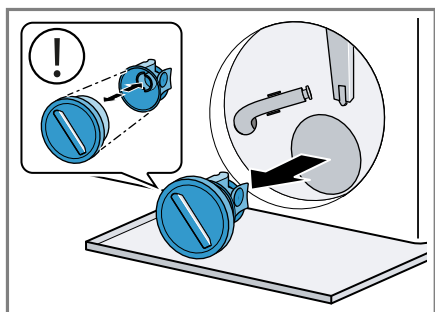

2. Очистіть помпу всередині, різьбу кришки і корпус помпи.

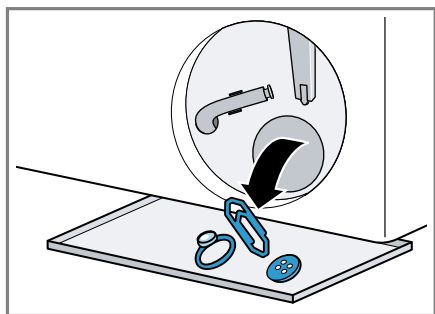

Кришка насоса складається з двох деталей, які можна розібрати під час очищення.

3. Переконайтеся, що обидві крильчатки вільно обертаються.

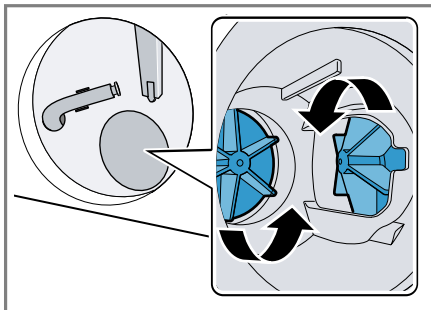

4. Вставте кришку помпи.
 - Переконайтеся, що деталі кришки насоса правильно встановлені.

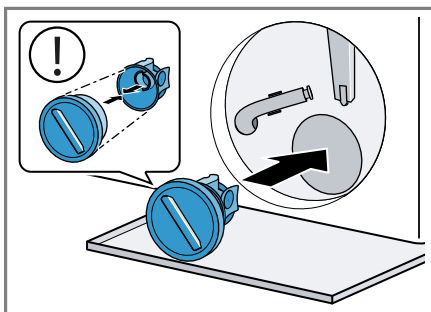

5. Закрутіть кришку помпи до упору.

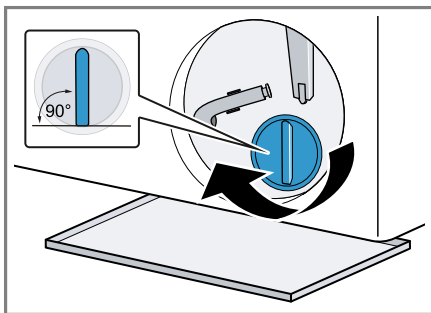

Ручка кришки помпи повинна знаходитися у вертикальному положенні.

6. Вставте сервісну кришку і закрийте.

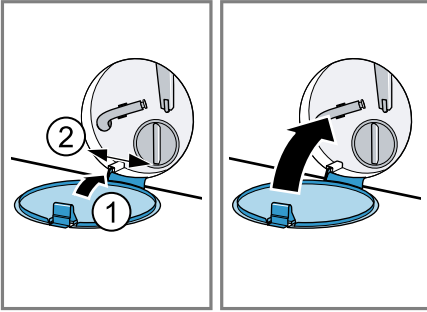

18.4 Очищення впускного отвору у гумовій манжеті

Регулярно перевіряйте впускний отвір у гумовій манжеті на наявність засмічень та очищуйте його.

1. Відчиніть дверцята приладу.
2. Видаліть засмічення впускного отвору.

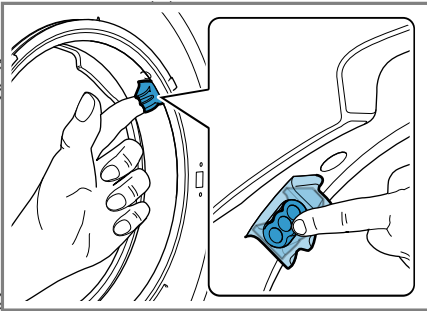

Зауваження: Не використовуйте гострі предмети.

19 Усунення несправностей

Незначні несправності приладу можна усувати власноруч. Перш ніж звертатися до сервісної служби, скористайтеся відомостями про усунення несправностей. Так можна уникнути зайвих витрат.

УВАГА!



Небезпека ураження електричним струмом!



Ремонтні роботи, виконані неналежним чином, можуть скласти небезпеку для користувача.

- ▶ Ремонтувати прилад дозволено тільки фахівцям.
- ▶ Для ремонту приладу дозволяється використовувати лише оригінальні запчастини.
- ▶ Щоб уникнути небезпек, у разі пошкодження кабелю живлення цього приладу його заміну має виконувати виробник, сервісний центр або особа з відповідною кваліфікацією.

Несправність	Причина та усунення несправностей
Дисплей згасає і блимає II ▷.	Активний режим заощадження енергії . ▶ Натисніть II ▷. ✓ Дисплей знову засвітиться.
"E:30 / -80"	Зливна труба або зливний шланг засмічений. ▶ Очистіть зливну трубу і зливний шланг. Зливна труба або зливний шланг перекручені або засмічені. ▶ Переконайтеся, що зливна труба та зливний шланг не перегнуті і не затиснуті.
	Зливний шланг підключений занадто високо. ▶ Встановіть зливний шланг на висоті максимум 1 м.
	На зливному шлангу встановлений недопустимий подовжувач. ▶ Зніміть недопустимі подовжувачі зі зливного шланга. → "Підключення приладу", Стор. 15
	Помпа для прального розчину засмітилась. ▶ → "Прочистіть помпу для прального розчину", Стор. 42
	Кришка насоса встановлена неправильно. ▶ Правильно встановіть кришку насоса.
	Кришка насоса не вкручена повністю.

Несправність	Причина та усунення несправностей
"E:30 / -80"	<ul style="list-style-type: none"> ▶ Переконайтеся, що кришка насоса прикручена до приладу до упору. Ручка кришки насоса повинна знаходитися у вертикальному положенні. <hr/> <p>Кількість прального засобу надто висока.</p> <ul style="list-style-type: none"> ▶ Невідкладна дія: змішайте одну столову ложку кондиціонера з 0,5 л води та додайте суміш у відділення II (не підходить для верхнього, спортивного одягу й текстильних виробів із пуху). ▶ Зменшіть кількість прального засобу під час наступного прання з подібним завантаженням.
"E:38 / -25 / -26"	<p>Помпа для прального розчину засмітилась.</p> <ul style="list-style-type: none"> ▶ → <i>"Чищення барабана", Стор. 41</i> якщо помилка з'явиться знову, ▶ → <i>"Прочистіть помпу для прального розчину", Стор. 42</i> <hr/> <p>Забився впускний отвір у гумовій манжеті.</p> <ul style="list-style-type: none"> ▶ → <i>"Очищення впускного отвору у гумовій манжеті", Стор. 45</i>
"H:32"	<p>Система контролю дисбалансу припинила віджимання через нерівномірний розподіл білизни в машині.</p> <ul style="list-style-type: none"> ▶ Розподіліть білизну в барабані. <p>Зауваження: За можливості завантажуйте в барабан разом малі та великі речі. Речі різної величини краще розподіляються під час віджимання.</p>
"E:30 / -10" і/або 	<p>Недостатній тиск води. Усунути це неможливо.</p> <hr/> <p>Фільтр на місці подачі води засмічений.</p> <ul style="list-style-type: none"> ▶ Очистіть фільтр на лінії подачі води. <hr/> <p>Водопровідний кран закритий.</p> <ul style="list-style-type: none"> ▶ Відкрийте водопровідний кран. <hr/> <p>Шланг подачі води перегнутий або затиснутий.</p> <ul style="list-style-type: none"> ▶ Переконайтеся, що шланг подачі води не перегнутий і не затиснутий. <hr/> <p>Несправна система вимірювання рівня води.</p> <p>Зауваження: Прилад починає процес відведення води з індикацією про несправність.</p> <ol style="list-style-type: none"> 1. Зачекайте близько 5 хвилин, поки процес відведення води завершиться.



Несправність	Причина та усунення несправностей
"E:30 / -10" і/або 	<ol style="list-style-type: none">2. Щоб скинути індикацію про несправність, вимкніть прилад.3. Знову увімкніть прилад.4. Якщо індикація про несправність відобразиться на дисплеї знову, зверніться до сервісної служби. → "Сервісні центри", Стор. 58
"E:35 / -10"	<p>Вода в піддоні.</p> <ul style="list-style-type: none">▶ Закрийте водопровідний кран.▶ Зателефонуйте до сервісної служби. → "Сервісні центри", Стор. 58 <p>Прилад протікає.</p> <ul style="list-style-type: none">▶ Закрийте водопровідний кран.▶ Зателефонуйте до сервісної служби. → "Сервісні центри", Стор. 58
	<p>Кількість прального засобу надто висока.</p> <ul style="list-style-type: none">▶ Невідкладна дія: змішайте одну столову ложку кондиціонера з 0,5 л води та додайте суміш у відділення II (не підходить для верхнього, спортивного одягу й текстильних виробів із пуху).▶ Зменшіть кількість прального засобу під час наступного прання з подібним завантаженням.
	<p>Необхідне очищення барабана.</p> <ul style="list-style-type: none">▶ → "Чищення барабана", Стор. 41
"E:30/-20"	<p>Кількість прального засобу надто висока.</p> <ul style="list-style-type: none">▶ Зменшіть кількість прального засобу під час наступного прання з подібним завантаженням. <p>Заливається додаткова вода.</p> <ul style="list-style-type: none">▶ Під час роботи приладу не заливайте в нього додаткової води. <p>Несправний електромагнітний клапан.</p> <ul style="list-style-type: none">▶ Зателефонуйте до сервісної служби. → "Сервісні центри", Стор. 58





Несправність	Причина та усунення несправностей
Усі інші коди несправностей.	<p>Несправність у роботі</p> <ol style="list-style-type: none"> 1. Вимкніть прилад і знову увімкніть його. 2. Якщо повідомлення з'явиться знову, від'єднайте пристрій від живлення принаймні на 30 секунд, для цього витягніть штекер або вимкніть відповідний запобіжник у розподільному блоці. <p>✓ Якщо несправність була разова, повідомлення зникне.</p> <ol style="list-style-type: none"> 3. Якщо повідомлення з'явиться знову, зверніться до сервісного центру. Під час звернення вкажіть точне повідомлення про помилку. → "Сервісні центри", Стор. 58
Прилад не працює.	<p>Не вставлений штекер мережного кабелю .</p> <ul style="list-style-type: none"> ▶ Підключіть прилад до електромережі. <hr/> <p>Спрацював запобіжник у розподільному блоці.</p> <ul style="list-style-type: none"> ▶ Перевірте запобіжник на електричному щиті. <hr/> <p>Зник струм.</p> <ul style="list-style-type: none"> ▶ Перевірте, чи працює освітлення й інші прилади в приміщенні. <hr/> <p>Програмна помилка.</p> <ul style="list-style-type: none"> ▶ Щоб перезапустити прилад, бл. 5 секунд натискайте на II ▷.
Програма не запускається.	<p>II ▷ не натиснуто.</p> <ul style="list-style-type: none"> ▶ Натисніть II ▷. <hr/> <p>Дверцята не закриті.</p> <ul style="list-style-type: none"> ▶ Закрийте дверцята. <hr/> <p>Активовано функцію «Захист від доступу дітей».</p> <ul style="list-style-type: none"> ▶ Вимкніть блокування від доступу дітей. → "Деактивація блокування від доступу дітей", Стор. 36 <hr/> <p>Активовано  Заверш. через.</p> <ul style="list-style-type: none"> ▶ Перевірте, чи активовано  Заверш. через. → "Кнопки", Стор. 25 <hr/> <p>Білизна затиснута дверцятами.</p> <ul style="list-style-type: none"> ▶ Вийміть затиснуту білизну.

Несправність	Причина та усунення несправностей
Дверцята не відкриваються.	<p>Активовано ∇.</p> <ul style="list-style-type: none">▶ Продовжте програму, вибравши \odot Віджимання або відповідну програму для відведення води та натиснувши \mathbb{I} \blacktriangleright. → "Продовження програми в разі припинення ополіскування", Стор. 35
	<p>Зависока температура.</p> <ul style="list-style-type: none">▶ Зачекайте, поки температура трохи знизиться.▶ Перервати програму. → "Переривання програми", Стор. 35
	<p>Рівень води занадто високий.</p> <ul style="list-style-type: none">▶ Виберіть відповідну програму для відведення води. → "Програми", Стор. 27
	<p>Збій електроживлення.</p> <ul style="list-style-type: none">▶ Відкрийте дверцята за допомогою екстреного розблокування. → "Екстрене розблокування", Стор. 57
Пральний розчин не відводиться.	<p>Зливна труба або зливний шланг засмічений.</p> <ul style="list-style-type: none">▶ Очистіть зливну трубу і зливний шланг.
	<p>Зливна труба або зливний шланг перекручені або засмічені.</p> <ul style="list-style-type: none">▶ Переконайтеся, що зливна труба та зливний шланг не перегнуті і не затиснуті.
	<p>Помпа для прального розчину засмітилась.</p> <ul style="list-style-type: none">▶ → "Прочистіть помпу для прального розчину", Стор. 42
	<p>Активовано ∇.</p> <ul style="list-style-type: none">▶ Продовжте програму, вибравши \odot Віджимання або відповідну програму для відведення води та натиснувши \mathbb{I} \blacktriangleright. → "Продовження програми в разі припинення ополіскування", Стор. 35
	<p>Зливний шланг підключений занадто високо.</p> <ul style="list-style-type: none">▶ Встановіть зливний шланг на висоті максимум 1 м.
	<p>Кришка насоса встановлена неправильно.</p> <ul style="list-style-type: none">▶ Правильно встановіть кришку насоса.
	<p>Кількість прального засобу надто висока.</p>

Несправність	Причина та усунення несправностей
Пральний розчин не відводиться.	<ul style="list-style-type: none"> ▶ Невідкладна дія: змішайте одну столову ложку кондиціонера з 0,5 л води та додайте суміш у відділення II (не підходить для верхнього, спортивного одягу й текстильних виробів із пуху). ▶ Зменшіть кількість прального засобу під час наступного прання з подібним завантаженням. <p>На зливному шлангу встановлений недопустимий подовжувач.</p> <ul style="list-style-type: none"> ▶ Зніміть недопустимі подовжувачі зі зливного шланга. <p>→ "Підключення приладу", Стор. 15</p>
Вода не надходить. Пральний засіб не замивається.	<p>Кришка насоса не вкручена повністю.</p> <ul style="list-style-type: none"> ▶ Переконайтеся, що кришка насоса прикручена до приладу до упору. Ручка кришки насоса повинна знаходитися у вертикальному положенні. <hr/> <p>II ► не натиснуто.</p> <ul style="list-style-type: none"> ▶ Натисніть II ►. <hr/> <p>Фільтр на місці подачі води засмічений.</p> <ul style="list-style-type: none"> ▶ Очистіть фільтр на лінії подачі води. <hr/> <p>Водопровідний кран закритий.</p> <ul style="list-style-type: none"> ▶ Відкрийте водопровідний кран. <hr/> <p>Шланг подачі води перегнутий або затиснутий.</p> <ul style="list-style-type: none"> ▶ Переконайтеся, що шланг подачі води не перегнутий і не затиснутий.
Віджимання починається кілька разів.	<p>Система контролю дисбалансу намагається усунути дисбаланс кількарразовим розподілом білизни.</p> <ul style="list-style-type: none"> ▶ Не є несправністю - жодні дії не потрібні. <p>Зауваження: За можливості завантажуйте в барабан разом малі та великі речі. Речі різної величини краще розподіляються під час віджимання.</p>
Тривалість програми змінюється під час процесу прання.	<p>Перебіг програми електронно оптимізується. Це може призвести до зміни тривалості програми.</p> <ul style="list-style-type: none"> ▶ Не є несправністю - жодні дії не потрібні. <hr/> <p>Система контролю дисбалансу намагається усунути дисбаланс кількарразовим розподілом білизни.</p> <ul style="list-style-type: none"> ▶ Не є несправністю - жодні дії не потрібні. <p>Зауваження: За можливості завантажуйте в барабан разом малі та великі речі. Речі різної величини краще розподіляються під час віджимання.</p>

Несправність	Причина та усунення несправностей
Тривалість програми змінюється під час процесу прання.	Система контролю піни вмикає полоскання, якщо піни занадто багато. ▶ Не є несправністю - жодні дії не потрібні.
В барабані не видно води.	Вода знаходиться нижче видимої області. ▶ Не є несправністю - жодні дії не потрібні. ▶ Під час роботи приладу не заливайте в нього додаткової води.
Поштовхи барабана після початку програми.	Причиною є перевірка внутрішнього двигуна. ▶ Не є несправністю - жодні дії не потрібні.
У камері ☼ знаходиться залишкова вода.	Вставка камери ☼ засмічена. ▶ → "Очищення кювети для пральних засобів", Стор. 41
Вібрації і рух приладу під час віджимання.	Прилад вирівняний неправильно. ▶ → "Вирівнювання приладу", Стор. 17
	Ніжки приладу не зафіксовані. ▶ Зафіксуйте ніжки приладу. → "Вирівнювання приладу", Стор. 17
	Не зняті транспортні кріплення. ▶ → "Зніміть транспортні кріплення", Стор. 14.
Барабан обертається, вода не надходить.	Розпізнавання завантаження активне. ▶ Не є несправністю, жодні дії не потрібні. Зауваження: Розпізнавання завантаження може тривати до 2 хвилин.
Інтенсивне утворення піни.	Кількість прального засобу надто висока. ▶ Невідкладна дія: змішайте одну столову ложку кондиціонера з 0,5 л води та додайте суміш у відділення II (не підходить для верхнього, спортивного одягу й текстильних виробів із пуху). ▶ Зменшіть кількість прального засобу під час наступного прання з подібним завантаженням.
Не досягається висока частота віджимання.	Встановлена занадто низька частота віджимання. ▶ Під час наступного прання встановіть більшу частоту віджимання.
	Система контролю дисбалансу намагається усунути дисбаланс шляхом зниження частоти віджимання. ▶ Розподіліть білизну в барабані. Зауваження: За можливості завантажуйте в барабан разом малі та великі речі. Речі різної величини краще розподіляються під час віджимання.

Несправність	Причина та усунення несправностей
Не досягається висока частота віджимання.	▶ Запустіть програму  Віджимання .
Програма «Віджимання» не запускається.	Зливна труба або зливний шланг засмічений. ▶ Очистіть зливну трубу і зливний шланг.
	Зливна труба або зливний шланг перекручені або засмічені. ▶ Переконайтеся, що зливна труба та зливний шланг не перегнуті і не затиснуті.
	Система контролю дисбалансу припинила віджимання через нерівномірний розподіл білизни в машині. ▶ Розподіліть білизну в барабані. Зауваження: За можливості завантажуйте в барабан разом малі та великі речі. Речі різної величини краще розподіляються під час віджимання. ▶ Запустіть програму  Віджимання .
Гучний шум шипіння.	Вода під тиском подається в кювету для пральних засобів. ▶ Не є несправністю - звичайний робочий звук.
Гучні звуки під час віджимання.	Прилад вирівняний неправильно. ▶ → <i>"Вирівнювання приладу", Стор. 17</i> Ніжки приладу не зафіксовані. ▶ Зафіксуйте ніжки приладу. → <i>"Вирівнювання приладу", Стор. 17</i> Не зняті транспортні кріплення. ▶ → <i>"Зніміть транспортні кріплення", Стор. 14.</i>
Шум і гуркіт у помпі для прального розчину.	У помпу для прального розчину потрапив сторонній предмет. ▶ → <i>"Прочистіть помпу для прального розчину", Стор. 42</i>
Гучний ритмічний звук всмоктування.	Помпа для прального розчину активна, відводиться пральний розчин. ▶ Не є несправністю - звичайний робочий звук.
Зминання тканин.	Частота віджимання занадто висока. ▶ Під час наступного прання встановіть нижчу частоту віджимання. Кількість завантаження занадто висока. ▶ Під час наступного прання зменшіть кількість завантаження.

Несправність	Причина та усунення несправностей
Зминання тканин.	<p>Встановлена невідповідна програма для цього типу тканини.</p> <ul style="list-style-type: none"> ▶ Виберіть для текстильного виробу відповідну програму.
<p>Пральний засіб або кондиціонер витікає з манжети і збирається на дверцятах або у складці манжети.</p>	<p>Забагато прального засобу/кондиціонера у кюветі для пральних засобів.</p> <ul style="list-style-type: none"> ▶ При дозуванні рідкого прального засобу і кондиціонера слід дотримуватися позначки на кюветі для пральних засобів і не перевищувати її.
<p>Незадовільний результат віджимання. Білизна занадто мокра/волога.</p>	<p>Встановлена занадто низька частота віджимання.</p> <ul style="list-style-type: none"> ▶ Під час наступного прання встановіть більшу частоту віджимання. ▶ Запустіть програму  Віджимання .
	<p>Зливна труба або зливний шланг засмічений.</p> <ul style="list-style-type: none"> ▶ Очистіть зливну трубу і зливний шланг.
	<p>Зливна труба або зливний шланг перекручені або засмічені.</p> <ul style="list-style-type: none"> ▶ Переконайтеся, що зливна труба та зливний шланг не перегнуті і не затиснуті.
	<p>Система контролю дисбалансу припинила віджимання через нерівномірний розподіл білизни в машині.</p> <ul style="list-style-type: none"> ▶ Розподіліть білизну в барабані.
	<p>Зауваження: За можливості завантажуйте в барабан разом малі та великі речі. Речі різної величини краще розподіляються під час віджимання.</p> <ul style="list-style-type: none"> ▶ Запустіть програму  Віджимання .
	<p>Система контролю дисбалансу намагається усунути дисбаланс шляхом зниження частоти віджимання.</p> <ul style="list-style-type: none"> ▶ Розподіліть білизну в барабані.
	<p>Зауваження: За можливості завантажуйте в барабан разом малі та великі речі. Речі різної величини краще розподіляються під час віджимання.</p> <ul style="list-style-type: none"> ▶ Запустіть програму  Віджимання .
<p>Залишки прального засобу на вологій білизні.</p>	<p>Пральні засоби можуть містити нерозчинні у воді речовини, які осідають на білизні.</p> <ul style="list-style-type: none"> ▶ Запустіть програму  Ополіскування .

Несправність	Причина та усунення несправностей
Залишки прального засобу на сухій білизні.	Пральні засоби можуть містити нерозчинні у воді речовини, які осідають на білизні. ▶ Після прання та сушіння очистіть білизну щіткою.
Home Connect працює неправильно.	Можливі різні причини. ▶ Перейдіть на сайт www.home-connect.com .
Підключення до домашньої мережі відсутнє.	Wi-Fi вимкнено. ▶ Активація Wi-Fi на приладі. → "Активація Wi-Fi на приладі", Стор. 37.
	Wi-Fi активовано, але неможливо встановити підключення до домашньої мережі. 1. Переконайтеся, що домашня мережа доступна. 2. Знову підключіть прилад до домашньої мережі. → "Налаштування Home Connect", Стор. 37
Зі шланга подачі води витікає вода.	Шланг подачі води підключений неправильно/нещільно. 1. Правильно підключіть шланг подачі води. → "Підключення шланга подачі води", Стор. 15 2. Міцно затягніть нарізне з'єднання.
Зі зливного шланга витікає вода.	Зливний шланг пошкоджений. ▶ Замініть пошкоджений зливний шланг. Зливний шланг неправильно підключений. ▶ Правильно підключіть зливний шланг. → "Типи підключення каналізації", Стор. 16
У приладі з'явився запах.	Волога та залишки прального засобу можуть призвести до появи бактерій. ▶ → "Чищення барабана", Стор. 41 ▶ Якщо ви не використовуєте прилад, залиште дверцята і кювету для пральних засобів відкритими, щоб рештки води висохли.
Після завершення програми  Відпарювання на текстильних виробах залишаються вологі плями.	Краплі води з барабана або дверцят потрапили на білизну. Краплі утворюються або від конденсованої пари, або від залишкової вологи після попередньої програми прання. ▶ Випрасуйте текстильні вироби або розвісьте їх просушитися.
Пом'якшувальний засіб залишається у кюветі для пральних засобів.	Для обраної програми не передбачений пом'якшувальний засіб. ▶ Перед пранням зверніть увагу, що програма приладу не підтримує використання пом'якшувального засобу. → "Програми", Стор. 27

Несправність	Причина та усунення несправностей
Вода витікає під дверцятами.	Бруд на дверцятах або манжети викликає протікання. ► Очистіть дверцята та манжету.

19.1 Екстрене розблокування

Розблокування дверцят

Вимога: Помпа для прального розчину порожня. → Стор. 42

- УВАГА!** Вода, що витікає, може спричинити збитки.
- ▶ Не відкривайте дверцята, поки через скло видно воду.
За допомогою інструмента потягніть вниз елемент для екстреного розблокування та відпустіть його.

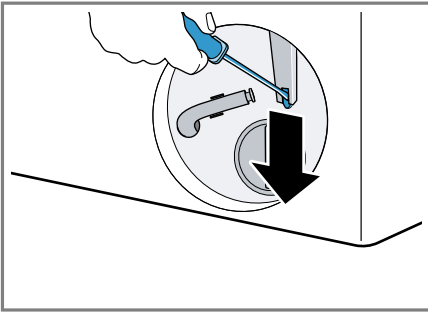

- ✓ Замок дверей розблокований.
2. Вставте дверцята для технічного обслуговування і зафіксуйте.
 3. Закрийте сервісну кришку.

20 Транспортування, зберігання й утилізація

20.1 Демонтаж приладу

1. Закрийте водопровідний кран.
2. Спорожніть шланг подачі води.
3. Переведіть прилад у режим готовності (очікування).
→ "Переведення приладу в режим готовності (очікування)", Стор. 35

4. Вийміть мережевий штекер приладу із розетки.
5. Злийте пральний розчин.
→ "Прочистіть помпу для прального розчину", Стор. 42
6. Зніміть шланги.

20.2 Встановлення транспортних кріплень

Для того щоб уникнути пошкодження при транспортуванні, перед транспортуванням зафіксуйте прилад за допомогою транспортних кріплень.

1. Зніміть 4 заглушки для отворів за допомогою викрутки.

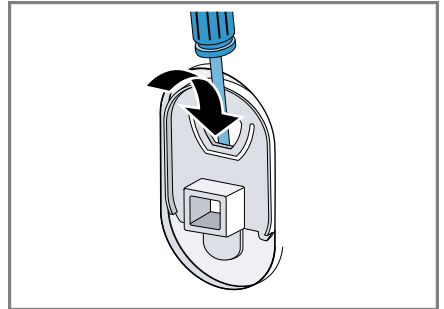

- Збережіть заглушки для отворів для подальшого використання.
2. Встановіть 4 транспортних кріплень.
→ "Зніміть транспортні кріплення", Стор. 14

20.3 Повторна підготовка приладу до роботи

- ▶ Подальшу інформацію див. у
→ "Установлення й підключення", Стор. 13 і
→ "Запуск процесу прання без білизни", Стор. 21.

20.4 Утилізація старих приладів

Екологічна утилізація дає змогу повторно використовувати цінну сировину.

УВАГА!

Небезпека шкоди здоров'ю!

Діти можуть зачинитися в приладі й потрапити в небезпечну для життя ситуацію.

- ▶ Не встановлюйте прилад за дверима, які блокують і ускладнюють відчинення дверцят приладу.
- ▶ Виводячи прилад з експлуатації, від'єднайте мережевий штекер мережного кабелю, а потім переріжте мережний кабель та зламайте замок дверцят приладу, щоб дверцята більше не закривалися.

1. Витягніть штепсельну вилку кабелю живлення.
2. Переріжте кабель живлення.
3. Утилізуйте прилад екологічним способом.

Інформацію щодо актуальних способів утилізації можна отримати у продавця приладу або органів місцевого самоврядування.



Цей прилад марковано згідно положень європейської Директиви 2012/19/EU стосовно електронних та електроприладів, що були у використанні (waste electrical and electronic equipment - WEEE). Директивою визначаються можливості, які є дійсними у межах Європейського союзу,

щодо прийняття назад та утилізації бувших у використанні приладів.

21 Сервісні центри

Докладніші відомості про термін і умови гарантії у вашій країні можна отримати в сервісній службі, у дилера й на нашому сайті.

Звертаючись до сервісного центру, назвіть номер виробу (E-Nr.), заводський номер (FD) і порядковий номер (Z-Nr.) свого приладу. Виробник: "БСХ Хаузгерете ГмбХ" вул. Карл-Вері-Штрассе, 34, м. Мюнхен, 81739, Німеччина
Імпортер: ТОВ "БСХ Побутова Техніка" вул. Радищева, 10/14 корп.Б, м. Київ, Україна

Контактні дані сервісного центру можна знайти в долученому довіднику або на нашому сайті.

21.1 Номер виробу (E-Nr.), заводський номер (FD) і порядковий номер (Z-Nr.)

Номер виробу (E-Nr.), заводський номер (FD) і порядковий номер (Z-Nr.) можна знайти на заводській таблиці приладу.

Залежно від моделі фірмова таблиця розташована:

- на внутрішньому боці дверцят.
- на внутрішньому боці сервісної кришки.
- на задньому боці приладу.

Щоб мати змогу швидко знайти відомості про прилад і телефонний номер сервісного центру, ці дані можна записати.

21.2 Гарантія на AQUA-STOP



Окрім гарантії, наданої згідно з договором купівлі-продажу, і нашої гарантії виробника на прилад, ми надаємо гарантію на таких умовах:

- У разі виникнення збитків від води, спричинених внаслідок дефекту нашої системи AquaStop, ми відшкодуємо збитки приватних користувачів. Щоб забезпечувався захист від протікання води, прилад має бути підключений до електромережі.
- Ця гарантія відшкодування чинна впродовж усього строку служби приладу.
- Ми приймаємо гарантійні претензії за умови, що прилад із системою Aqua-Stop встановлено й приєднано належним чином згідно з нашою інструкцією; гарантія поширюється й на правильно змонтоване подовження системи Aqua-Stop (з використанням оригінального приладдя). Наша гарантія не поширюється на несправності підвідних ліній чи арматури, розташованих до місця з'єднання системи Aqua-Stop з водопровідним краном.
- Прилади з Aqua-Stop зазвичай не потребують вашого нагляду під час роботи, а закривати водопровідний кран після використання приладу не обов'язково. Водопровідний кран слід закривати лише в разі вашої тривалої відсутності вдома, наприклад, перед відпусткою.

22 Показники споживання

Зазначені значення споживання є приблизними.

Значення відрізняються від заданих налаштувань залежно від тиску, жорсткості, температури води на вході, температури приміщення, виду білизни, кількості білизни та її забруднення, використовуваного прального засобу, коливань напруги мережі та вибраних параметрів.

Програма	Температура (°C)	Завантаження (кг)	Споживання енергії (кВт*год) ¹	Споживання води (л) ¹	Тривалість програми (год:хв) ¹
Бавовна 	20	9,0	0,450	93,0	3:21
Бавовна 	40	9,0	1,120	93,0	3:25
Бавовна 	60	9,0	1,950	93,0	3:25
Бавовна  + ↓ Поперед. пр-ня	40	9,0	1,200	101,0	3:55
Синтетика 	40	4,0	0,750	58,0	2:30
Зміш. тканини 	40	4,0	0,660	43,0	1:05
Делікатне прання/Шовк 	30	2,0	0,210	35,0	0:41
 Вовна 	30	2,0	0,210	41,0	0:41

¹ Параметри відповідно до чинної версії IEC60456

23 Технічні характеристики

Висота приладу	84,5 см
Ширина приладу	59,8 см
Глибина приладу	59,0 см
Глибина приладу із закритими дверцятами	64,8 см
Глибина приладу із відкритими дверцятами	109,0 см
Вага	78,1 кг

Максимальний об'єм завантаження	9,0 кг
Напруга в мережі	220-240 В, 50 Гц
 Мінімальний струм спрацьовування запобіжника	10 А
Номінальна потужність	2300 Вт

Тиск води	<ul style="list-style-type: none"> ■ Мінімум: 100 кПа (1 бар) ■ Максимум: 1000 кПа (10 бар)
Довжина шланга подачі води	150 см
Довжина шланга відведення води	150 см
Довжина мережного кабелю	160 см

основним вимогам та іншим застосовним положенням Директиви 2014/53/EU.

Докладну декларацію відповідності RED можна знайти в Інтернеті за адресою www.bosch-home.com на сторінці опису вашого приладу в розділі додаткових документів.



Частота 2,4 ГГц (2400–2483,5 МГц): макс. 100 мВт
Діапазон 5 ГГц (5150–5350 МГц + 5470–5725 МГц): макс. 150 мВт

24 Декларація відповідності

Ця компанія BSH Hausgeräte GmbH заявляє, що прилад із функцією Home Connect відповідає

	BE	BG	CZ	DK	DE	EE	IE	EL	ES
	FR	HR	IT	CY	LI	LV	LT	LU	HU
	MT	NL	AT	PI	PT	RO	CI	SK	FI
	SE	NO	CH	TR	IS	UK (NI)			

WLAN (Wi-Fi) 5 ГГц: лише для експлуатації в приміщеннях.

AL	BA	MD	ME	MK	RS	UK	UA
----	----	----	----	----	----	----	----

WLAN (Wi-Fi) 5 ГГц: лише для експлуатації в приміщеннях.

Справжнім «БСХ Хаузгерете ГмбХ» заявляє, що прилад з обладнанням радіодоступу відповідає Технічному регламенту радіобладнання; повний текст декларації про відповідність доступний на веб-сайті за такою адресою: www.bosch-home.com.ua



Thank you for buying a Bosch Home Appliance!

Register your new device on MyBosch now and profit directly from:

- **Expert tips & tricks for your appliance**
- **Warranty extension options**
- **Discounts for accessories & spare-parts**
- **Digital manual and all appliance data at hand**
- **Easy access to Bosch Home Appliances Service**

Free and easy registration – also on mobile phones:

www.bosch-home.com/welcome



Looking for help? You'll find it here.

Expert advice for your Bosch home appliances, help with problems or a repair from Bosch experts.

Find out everything about the many ways Bosch can support you:

www.bosch-home.com/service

Contact data of all countries are listed in the attached service directory.

BSH Hausgeräte GmbH

Carl-Wery-Straße 34
81739 München, GERMANY
www.bosch-home.com

A Bosch Company



9001866432 (030928)

uk