

# VESTEL

---

## ПРАЛЬНА МАШИНА

---

Посібник з експлуатації





WD814T2



## Дякуємо, що вибрали нашу продукцію.

Посібник з експлуатації містить важливу інформацію про правила техніки безпеки та інструкції з експлуатації та технічного обслуговування вашої машини.

Ознайомтеся з Посібником з експлуатації до початку експлуатації вашої машини і збережіть Посібник на випадок виникнення питань в майбутньому.

Знак	Тип	Значення
	<b>ПОПЕРЕДЖЕННЯ</b>	Ризик серйозної травми або смерті
	<b>НЕБЕЗПЕКА УРАЖЕННЯ ЕЛЕКТРИЧНИМ СТРУМОМ</b>	Небезпечно, висока напруга
	<b>ПОЖЕЖА</b>	Попередження; ризик пожежі/ займисті матеріали
	<b>УВАГА</b>	Ризик травми або пошкодження майна
	<b>ВАЖЛИВА ІНФОРМАЦІЯ/ПРИМІТКА</b>	Інформація про правильну експлуатацію системи

# ЗМІСТ

<b>1. ПРАВИЛА ТЕХНІКИ БЕЗПЕКИ</b> .....	<b>1</b>
1.1 Попередження про дотримання загальної техніки безпеки.....	3
1.2 Під час використання .....	9
1.3 Пакування та навколишнє середовище .....	11
1.4 Інформація щодо забезпечення економії .....	11
<b>2. ТЕХНІЧНІ ХАРАКТЕРИСТИКИ</b> .....	<b>13</b>
<b>3. ОГЛЯД ВАШОЇ МАШИНИ</b> .....	<b>14</b>
3.1 Загальний вигляд .....	14
<b>4. ВСТАНОВЛЕННЯ МАШИНИ</b> .....	<b>14</b>
4.1 Видалення транспортувальних болтів .....	14
4.2 Регулювання ніжок/ регульованих опор .....	15
4.3 Підключення до електричної мережі .....	15
4.4 Під'єднання шланга подачі води .....	16
4.5 Під'єднання зливного шланга .....	17
<b>5. ОГЛЯД ПАНЕЛІ УПРАВЛІННЯ</b> .....	<b>17</b>
5.1 Контейнер для пральних засобів .....	17
5.2 Відділення .....	18
5.3 Диск вибору програм .....	18
5.4 Електронний дисплей .....	18
<b>6. ВИКОРИСТАННЯ ПРАЛЬНОЇ МАШИНИ</b> .....	<b>19</b>
6.1 Підготовка білизни .....	19
6.2 Завантаження білизни в машину .....	20
6.3 Додавання прального засобу в машину .....	21
6.4 Управління машиною .....	21
6.5 Вибір програми .....	21
6.6 Система визначення половинного режиму завантаження .....	21
6.7 Додаткові функції .....	22
6.8 Кнопка «Пуск/пауза».....	25
6.9 Блокування від дітей .....	25
6.10 Скасування програми .....	25
6.11 Завершення програми .....	25
<b>7. ТАБЛИЦЯ ПРОГРАМ</b> .....	<b>26</b>
<b>8. ОЧИЩЕННЯ ТА ОБСЛУГОВУВАННЯ</b> .....	<b>29</b>
8.1 Попередження .....	29
8.2 Фільтри на подаванні води .....	29
8.3 Фільтр насоса .....	30
8.4 Контейнер для пральних засобів .....	30
<b>9. Корпус / Барабан</b> .....	<b>31</b>
<b>10. УСУНЕННЯ НЕСПРАВНОСТЕЙ</b> .....	<b>32</b>
<b>11. АВТОМАТИЧНІ ПОПЕРЕДЖЕННЯ ПРО НЕСПРАВНІСТЬ ТА ЩО РОБИТИ</b> .....	<b>34</b>
<b>12. МАРКУВАННЯ ЕНЕРГОЕФЕКТИВНОСТІ ТА ЕКОНОМНЕ ВИКОРИСТАННЯ ЕНЕРГІЇ</b> .....	<b>35</b>

# 1. ПРАВИЛА ТЕХНІКИ БЕЗПЕКИ

Робоча напруга / частота	(220-240) В~/50Гц
Споживаний струм (А)	10
Тиск води (МПа)	Максимум 1 МПа / Мінімум 0,1 МПа
Загальна потужність (Вт)	2200
Максимальне завантаження для прання (суха білизна) (кг)	8
Максимальний обсяг сушіння (кг)	6

- Не встановлюйте машину на килим або подібні поверхні — це порушить вентиляцію її підстави.
- Пристрій не призначений для використання людьми (включаючи дітей) з обмеженими фізичними, сенсорними і розумовими можливостями або ж браком досвіду і знань, крім тих випадків, коли вони знаходяться під наглядом або проінструковані особою, відповідальною за їх безпеку.
- Діти до 3 років можуть перебувати поблизу машини тільки під безперервним наглядом.
- Зверніться до найближчого авторизованого сервісного центру для заміни пошкодженого шнура живлення.
- При підключенні води до вашої машини використовуйте тільки новий шланг подавання

води, що поставляється разом з машиною. Ніколи не користуйтеся старими чи які були в експлуатації або пошкодженими шлангами.

- Не дозволяйте дітям грати з машиною. Чищення та технічне обслуговування не повинні здійснюватися дітьми без нагляду дорослих.

 **ПРИМІТКА:** Для отримання електронної копії цього Посібника зверніться на наступну адресу електронної пошти:

washingmachine@standardtest.info.

У повідомленні вкажіть назву моделі і серійний номер (20 цифр), які можна знайти на дверцятах пральної машини.

**Щоб забезпечити свою безпеку і безпеку оточуючих, перед встановленням і використанням цієї пральносушильної машини в повному обсязі ознайомтеся з наступними заходами безпеки.**



**Ваша машина призначена тільки для побутового використання. Використання пральної машини в комерційних цілях призведе до анулювання гарантії.**

**Цей Посібник підготовлено для декількох моделей, тому у вашої машини можуть бути відсутні деякі функції, описані в ньому. З цієї причини важливо звернути особливу увагу на будь-які цифри при ознайомленні з інструкцією з експлуатації.**

## **1.1 Попередження про дотримання загальної техніки безпеки**

**Перед встановленням пральної машини з сушінням, видаліть чотири транспортувальні болти з гумовими шайбами, що розташовані на задній стінці машини.**

- Ваша гарантія не поширюється на пошкодження, викликані зовнішніми факторами, такими як пожежа, повінь та інші причини пошкоджень.
- Збережіть цей Посібник з експлуатації для використання в майбутньому і передайте його наступному користувачеві.
- Необхідна температура навколишнього середовища для нормальної експлуатації вашої пральної машини становить 15-25 °C.
- Якщо температура нижче 0 °C, це може призвести до розтріскування шлангів або неправильної роботи електронної плати.
- Переконайтеся, що в предметах одягу, завантажених у вашу пральну машину, відсутні сторонні предмети, такі як цвяхи, голки, запальнички та монети.
- Навколо барабана пральної машини з сушінням не повинні накопичуватися волокна та шмаття тканини.
- На пральних засобах і пом'якшувачах, схильних до впливу повітря протягом тривалого періоду часу, може утворюватися наліт. На початку кожного прання додавайте в контейнер тільки пом'якшувач або пральний засіб.

- Якщо пральна машина з сушінням не використовується протягом тривалого часу, від'єднайте її від мережі живлення та вимкніть подачу води. Ми також рекомендуємо залишати дверцята відкритими, щоб запобігти скупченню вологи всередині прально-сушильної машини.
- У вашій прально-сушильній машині може залишатися деяка кількість води внаслідок перевірки якості під час роботи. Це не вплине на роботу вашої прально-сушильної машини.
- Зберігайте пакет з документами, який при поставці знаходиться всередині вашої пральної машини і містить цей Посібник з експлуатації в місці, недоступному для дітей, щоб виключити ризик удушення пакетом.
- Пакування машини може бути небезпечно для дітей. Не дозволяйте дітям грати з пакуванням або невеликими частинами прально-сушильної машини.
- Використовуйте програми попереднього прання тільки для дуже брудної білизни.
- Не перевищуйте максимального завантаження для обраної вами програми прання або сушіння.
- У разі несправності вимкніть пральну машину, від'єднайте її від мережі живлення та перекрийте подачу води. Не намагайтеся ремонтувати прально-сушильну машину самостійно. Кожен ремонт повинен здійснюватися тільки в авторизованому сервісному центрі.

- Ніколи не відкривайте контейнер для пральних засобів під час роботи прально-сушильної машини.
- Ніколи не намагайтеся силою відкрити дверцята під час роботи прально-сушильної машини.
- Дотримуйтесь інструкцій виробника щодо використання кондиціонера тканин або будь-яких аналогічних продуктів, які ви маєте намір використовувати у своїй прально-сушильній машині.
- Не припиняйте роботу пральної машини до завершення етапу сушіння обраної програми. Якщо все ж вам необхідно зробити це, швидко витягніть всю білизну і негайно розкладіть вироби на відповідній поверхні, щоб дозволити їм охолонути.
- Не можна здійснювати підключення цього побутового приладу до мережі через зовнішній комутуючий прилад, такий як таймер, або від мережі, в якій відбуваються регулярні вмикання і вимикання електроживлення.
- Цей побутовий прилад не можна встановлювати за дверима, що замикаються, розсувними дверима чи дверима з петлями на стороні, протилежній шарніру дверцят прально-сушильної машини, тобто таким чином, при якому стає обмежене повне відкриття дверцят прально-сушильної машини.
- Встановіть свою прально-сушильну машину в добре провітрюваному місці з постійною циркуляцією повітря.



## ПРАВИЛА ТЕХНІКИ БЕЗПЕКИ

- Уважно прочитайте всі попередження. Нехтування цими застереженнями може створювати для вас і оточуючих ризик нанесення серйозних травм.

## РИЗИКИ ОТРИМАННЯ ОПІКІВ

- Не торкайтеся до дверцят, зливного шлангу або води, що зливається, під час роботи прально-сушильної машини. Високі температури при роботі машини створюють ризики опіку.
- Після процесу сушіння повністю відкривайте дверцята машини. Не торкайтеся до скла дверцят. При роботі машина досягає високих температур, що створює ризики опіку.

## РИЗИК УРАЖЕННЯ ЕЛЕКТРИЧНИМ СТРУМОМ

Не підключайте прально-сушильну машину до електромережі за допомогою подовжувача.

- Пошкоджений шнур живлення / вилка може привести до загоряння або ураження електричним струмом. При пошкодженні ці частини необхідно замінити. Заміна повинна здійснюватися тільки кваліфікованим персоналом.
- Виймаючи шнур живлення з розетки, ніколи не тягніть за шнур. Завжди тримайте його за вилку.
- Ніколи не торкайтеся шнура живлення/ вилки мокрими руками, так як ця може привести до короткого замикання або ураження електричним струмом.

- Не торкайтеся прально-сушильної машини, якщо ваші руки або ноги вологі.
- Для заміни пошкодженого шнура живлення звертайтеся до найближчого авторизованого сервісного центру.

### **Ризик вибуху**

- Перед запуском програми прання та сушіння ретельно змивайте з одягу всі хімічні речовини, наприклад, засіб для виведення плям. Невиконання цієї вимоги може створювати загрозу вибуху при використанні функції сушіння.

### **Ризик пожежі**

- Не зберігайте поблизу пральної машини легкозаймисті рідини.
- Вироби, забруднені такими речовинами, як кулінарний жир, ацетон, спирт, бензин, гас, плямовивідник, скипидар, віск і засоби для видалення воску, перед сушінням в центрифuzі необхідно випрати в гарячій воді з додатковою кількістю прального засобу.
- Якщо ви вибрали програму прання та сушіння, не використовуйте кульку/пристрій з м'яким засобом, оскільки це може стати причиною загоряння.
- Не сушіть білизну в зазначених нижче умовах, оскільки вони створюють небезпеку загоряння:
  - Якщо білизна не випралася .
  - Якщо перед початком програми прання або сушіння не були попередньо оброблені плями на маслянистій основі.

- Білизна, оброблена промисловими хімікатами.
- Предмети одягу з великим кількістю губки, поролону, гуми або гумоподібних деталей і аксесуарів.
- Не можна сушити в програмі сушіння такі предмети, як поролон (спінений латекс), шапочки для душу, водонепроникні тканини, вироби на гумовій основі, а також подушки або одяг з подушечками з поролону.
- Збиті або пошкоджені речі (такі як подушки або куртки). Гумова губка створює небезпеку загоряння в процесі сушіння.
- Ніколи не використовуйте у своїй машині продукти, що містять розчинники.
- Переконайтеся, що в предметах одягу, завантажених у вашу прально-сушильну машину, відсутні сторонні предмети, такі як цвяхи, голки, запальнички, сірники і монети.

### **Ризик падіння і отримання травм**

- Не вставляйте на прально-сушильну машину.
- Переконайтеся, що шланги та кабелі не створюють небезпеку спіткнутися.
- Не перевертайте прально-сушильну машину догори дном і не ставте на бік.
- Не піднімайте прально-сушильну машину, тримаючись за дверцята або контейнер для пральних засобів.

- Переконайтеся, що шланги та кабелі не створюють небезпеку спіткнутися.

**⚠ Щоб уникнути ризику травми, будьте обережні при переміщенні пральної машини. Машина є досить важкою, тому ми рекомендуємо залучати до її переміщення мінімум двох осіб.**

### **⚠ Безпека дітей**

- Не дозволяйте дітям грати з машиною.
- Не залишайте дітей без нагляду поруч з машиною. Вони можуть закритися в пральній машині.
- Під час роботи скло дверцят і поверхня машини можуть сильно нагріватися. Не дозволяйте дітям торкатися до машини; це може спричинити пошкодження їх шкіри.
- Пакування машини може бути небезпечним для дітей. Не дозволяйте дітям грати з пакуванням або невеликими частинами пральної машини.
- Наслідком ковтанні пральних чи м'яких засобів або попаданні їх на шкіру і в очі можуть стати отруєння або роздратування шкіри. Зберігайте всі пральні засоби в недоступному для дітей місці.

## **1.2 Під час використання**

- Не допускайте перебування домашніх тварин в безпосередній близькості від машини.
- Перед використанням переконайтеся, що видалені всі пакувальні матеріали і

захисна стрічка з зовнішньої сторони пральної машини, всередині барабана і всередині контейнера для пральних засобів. Перевірте машину на наявність зовнішніх пошкоджень. Не встановлюйте та не використовуйте пральну машину, якщо вона пошкоджена.

- Ваша прально-сушильна машина призначена тільки для побутового використання і розрахована тільки на прання і сушіння речей, які визначені виробником як придатні для машинного прання і сушіння, а також текстильних виробів з вовни або змішаних тканин, придатних для ручного прання, а також атласу, мережив, шовку та іншого одягу, яку можна прати вручну. Не використовуйте пральну машину для будь-яких цілей, не зазначених прямо в цьому посібнику з експлуатації.
- Цей побутовий прилад може використовуватися дітьми старше 8 років і особами з обмеженими фізичними, сенсорними і розумовими можливостями або ж браком досвіду і знань, якщо вони знаходяться під наглядом або проінструктовані з питань безпечної експлуатації пристрою і розуміють пов'язані з цим ризики. Діти не повинні грати з побутовою технікою. Очищення та технічне обслуговування не повинні здійснюватися дітьми без нагляду дорослих.
- Встановлення машини повинно виконуватися тільки співробітниками авторизованого сервісного центру. Встановлення, здійснене

будь-якою особою, крім уповноваженого представника, може призвести до анулювання вашої гарантії.

### **1.3 Пакування та навколишнє середовище**

#### **ВІДПОВІДАЛЬНА УТИЛІЗАЦІЯ ПАКУВАННЯ ТА МАШИНИ, ЩО ВІДПРАЦЮВАЛА СВІЙ РЕСУРС**

##### **Зняття пакувальних матеріалів**

Пакувальні матеріали захищають вашу машину від будь-яких пошкоджень, які можуть виникнути під час транспортування. Забезпечте переробку пакувальних матеріалів.

Забезпечте переробку пакувальних матеріалів. Використання переробленого матеріалу знижує споживання сировини і зменшує утворення відходів.

### **1.4 Інформація щодо забезпечення економії**

Важлива інформація для максимально ефективного використання вашої машини:

- Не можна завантажувати прально-сушильну машину білизною в кількості, що перевищує її зазначену максимальну місткість. Відсутність перевантаження дозволить машині працювати більш ефективно.
- Не використовуйте функцію попереднього прання для слабозабрудненої білизни та одягу зі звичайним забрудненням. Це допоможе заощадити електроенергію і воду.

## Декларація відповідності нормам ЄС

Заявляємо, що наша продукція відповідає застосовним директивам, рішенням і регламентам ЄС і вимогам, зазначеним у стандартах, на які робиться посилання.

### Утилізація старої машини



Цей символ на виробі або на його упаковці вказує, що з цим виробом не можна поводитися як з побутовими відходами. Замість цього вона повинна бути передана у відповідний пункт збору для утилізації електричного та електронного обладнання. Забезпечивши правильну утилізацію цього виробу ви допоможете запобігти потенційним негативним наслідкам для навколишнього середовища і здоров'я людини, які в іншому випадку могли б виникнути внаслідок неправильного поводження з відходами цього виробу. За додатковою інформацією щодо утилізації цього виробу зверніться в адміністрацію міста, службу утилізації домашніх відходів або в магазин, де ви придбали виріб.

## 2. ТЕХНІЧНІ ХАРАКТЕРИСТИКИ

Максимальне завантаження для прання (суха білизна) (кг)	8.0
* Максимальний об'єм білизни для сушіння (кг)	6.0
Швидкість віджимання (об/хв)	1400
Кількість програм	15
Робоча напруга/частота (В/Гц)	220-240 / 50
Тиск води (МПа)	Максимум: 1 Минимум: 0,1
Розміри (ВхШхГ) (мм)	845x597x582
* Не можна завантажувати суху білизну в машину для сушіння.	
Споживання енергії (прання, віджимання, сушіння) (кВтг/цикл)	5.44
Споживання енергії (тільки прання і віджимання) (кВтг/цикл)	1.22
Витрата води (прання, віджимання, сушіння) (л/цикл)	131
<b>Програми управління, що відповідають стандарту EN 50229</b>	
<b>Програма прання:</b>	
2. Програма «Еко-бавовна», температура 60 °С, максимальна швидкість обертання 1400 об/хв, завантаження 8 кг	
<b>Програми сушіння:</b>	
1. Сушіння: 13. Програма «Сушіння бавовни»	
Вибір додаткової функції варіанту сушіння: Варіант 3 сушіння (з використанням кошика)	
Група завантаження: (~6 кг) (з групою завантаження, що включає 2 простирадла + 6 наволочок + 3 рушники для рук.)	
2. Сушіння: 13. Програма «Сушіння бавовни»	
Вибір додаткової функції варіанту сушіння: Варіант 1 сушіння (прасування)	
Група завантаження: 2 кг (з групою завантаження, що включає 1 простирадло + 4 наволочки + 2 рушники для рук.)	



### 3. ОГЛЯД ВАШОЇ МАШИНИ

#### 3.1 Загальний вигляд

1. Електронний дисплей
2. Диск вибору програм
3. Верхній лоток
4. Контейнер для пральних засобів
5. Барабан
6. Кришка фільтра насоса
7. Шнур живлення
8. Зливний шланг
9. Транспортувальні болти
10. Регульовані ніжки
11. Пластмасовий тримач зливного шланга: (не знімайте тримач; це може вплинути на роботу машини).

### 4. ВСТАНОВЛЕННЯ МАШИНИ

#### 4.1 Видалення транспортувальних болтів

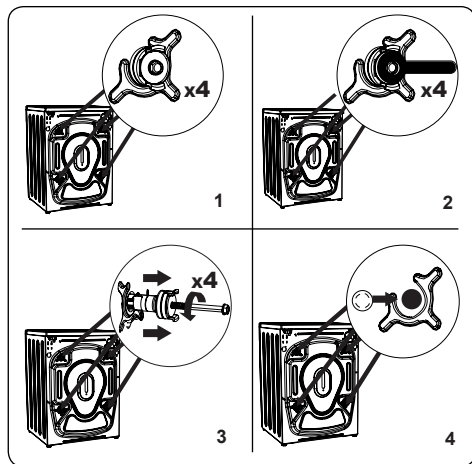

1. Перед використанням пральної машини необхідно видалити 4 транспортувальних болти і гумове ущільнення в задній частині машини. Якщо болти не видалені, вони можуть викликати сильну вібрацію, шум і вихід машини з ладу, а також привести до анулювання гарантії.
2. Послабте транспортувальні болти, повернувши їх проти годинникової стрілки відповідним гайковим ключем.
3. Потягніть за транспортувальні болти,

щоб їх витягнути.

4. Встановіть пластмасові заглушки, що входять в комплект приладдя, в отвори, що залишилися після видалення транспортувальних болтів. Транспортувальні болти необхідно зберегти для використання в майбутньому.



#### ПРИМІТКА:

Видаліть транспортувальні болти до першого використання машини. Несправності, що виникають через роботу машини зі встановленими транспортувальними болтами, не входять в обсяг гарантії.

#### 4.2 Регулювання ніжок/регульованих опор

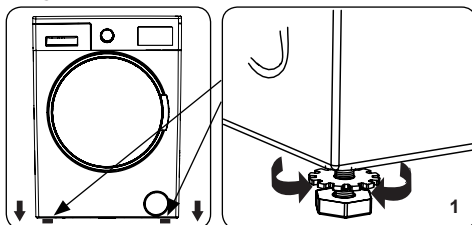

1. Не встановлюйте машину на поверхню (наприклад, килим), яка завадила б вентиляції в підставі.
- Для забезпечення безшумної роботи машини і попередження вібрації машину необхідно встановити на тверду поверхню.
- Ви можете вирівняти машину, використовуючи регульовані ніжки.
- Спочатку послабте пластикову стопорну гайку.

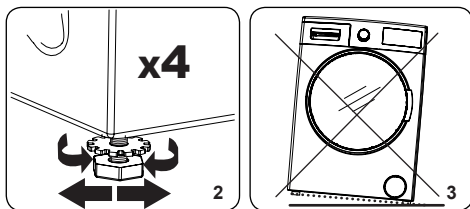

2. Щоб збільшити висоту машини, поверніть ніжки за годинниковою стрілкою. Щоб зменшити висоту машини, поверніть ніжки проти годинникової

- стрілки.
- Після того, як машина встановлена рівно, затягніть стопорні гайки, повернувши їх за годинниковою стрілкою.
3. Ніколи не підкладайте картон, дерево чи інші подібні матеріали під машину, щоб вирівняти її.
- При очищенні поверхні, на якій знаходиться машина, стежте за тим, щоб не порушити горизонтальне положення машини.

#### 4.3 Підключення до електричної мережі

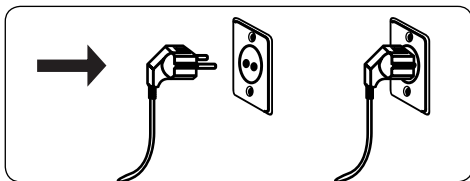

- Ваша пральна машина розрахована на мережу живлення 220-240 В, 50 Гц.
- Шнур живлення вашої пральної машини оснащений заземленою вилкою. Ця вилка завжди повинна включатися тільки в заземлену розетку зі струмом 10 ампер.
- Якщо у вас немає відповідного роз'єму і запобіжника, відповідного йому, запросіть для виконання таких робіт кваліфікованого електрика.
- Ми не несемо відповідальності за пошкодження, які можуть виникнути у зв'язку з використанням незаземленого обладнання.



#### **ПРИМІТКА:**

Експлуатація машини при зниженій напрузі може привести до значного скорочення терміну служби вашої машини і обмеження її продуктивності.

#### 4.4 Під'єднання шланга подачі води

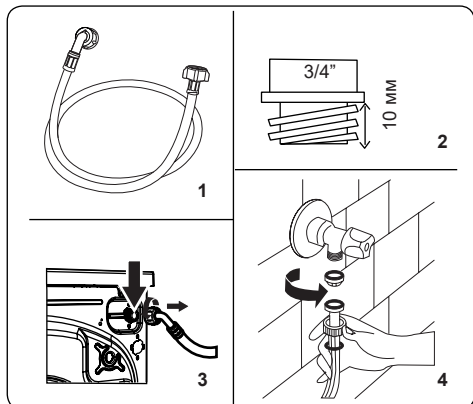

1. Ваша машина може мати одне підключення до лінії водопроводу (з підведенням холодної води) або два підключення (з підведенням холодної/гарячої води) в залежності від специфікації машини. Шланг з білим наконечником призначений для підключення до лінії холодного водопостачання, з червоним – гарячого (якщо застосовується).

  - Щоб запобігти витоків води в з'єднаннях, в упаковці разом зі шлангом поставляються 1 або 2 гайки (в залежності від специфікації вашої машини). Встановіть ці гайки на кінець(ці) шланга подачі води, який підключається до водопроводу.

2. Приєднайте новий шланг подачі води до крана з різьбою 3/4 дюйма.

  - Підключіть кінець шланга подачі води з білим наконечником до білого впускного клапана на задній стороні машини, а кінець шланга подачі

води з червоним наконечником - до червоного впускного клапана (якщо застосовується).

- Затягніть з'єднання вручну. Якщо у вас є які-небудь сумніви, зверніться до кваліфікованого сантехніка.
  - Потік води під тиском 0,1-1 МПа дозволить вашій машині працювати з оптимальною ефективністю (тиск 0,1 МПа означає, що через повністю відкритий кран буде надходити більше 8 літрів води в хвилину).
3. Після того, як ви виконали всі з'єднання, акуратно включити подачу води і переконайтеся у відсутності витоків.
  4. Переконайтеся, що нові шланги подачі води не засмічені, не перекручені, не переламані, не згорнуті або не сплюснені.
- Якщо ваша машина має підключення для подачі гарячої води, температура гарячої води, що надходить, не повинна перевищувати 70 °С.

#### ПРИМІТКА:

Ваша пральна машина повинна бути підключена тільки до вашої водопровідної мережі з використанням нового шланга подачі води, що поставляється. Старі шланги не можна використовувати повторно.

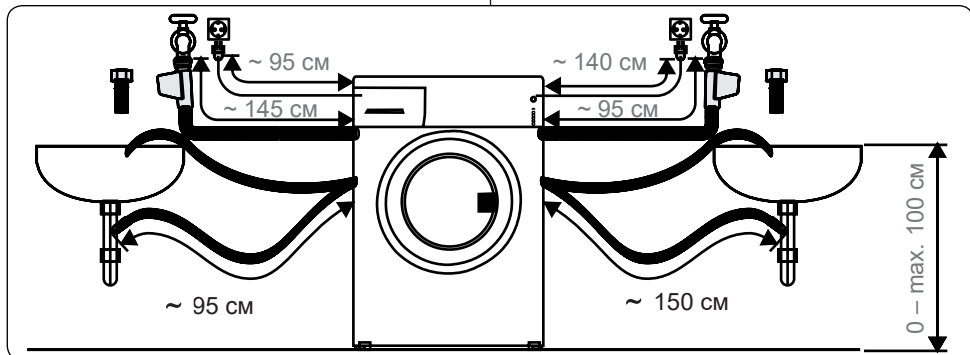

#### 4.5 Під'єднання зливного шланга

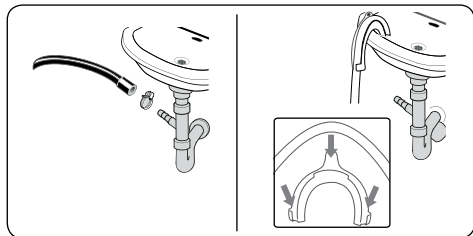

- Підключіть шланг зливу води до стояка або до відповідного патрубку раковини з використанням додаткового обладнання.
- Ні в якому разі не нарощуйте зливний шланг.
- Не кладіть шланг для зливу води з машини в контейнер, відро або ванну.
- Переконайтеся в тому, що зливний шланг не згорнутий, не перекручений, не пошкоджений і не розтягнутий.
- Шланг для зливу води повинен бути встановлений на максимальній висоті 100 см від підлоги.

#### 5. ОГЛЯД ПАНЕЛІ УПРАВЛІННЯ

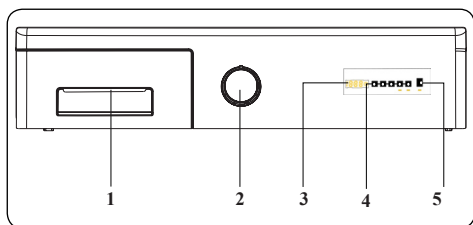

1. **Контейнер для пральних засобів**
2. **Диск вибору програм:**  
За допомогою диска вибору програм можна вибрати програму прання/сушіння речей. Щоб вибрати потрібну програму, поверніть диск вибору програм по або проти годинникової стрілки. Переконайтеся, що диск не встановлений точно на обраній програмі.
3. **Електронний дисплей**
4. **Кнопки додаткової функції:**  
Використовуйте ці кнопки для вибору додаткових функцій програми

прання. Додаткову інформацію див. у розділі «Додаткові функції».

5. **Кнопка «Пуск/Пауза»:** Запуск або призупинення обраної програми.

#### 5.1 Контейнер для пральних засобів

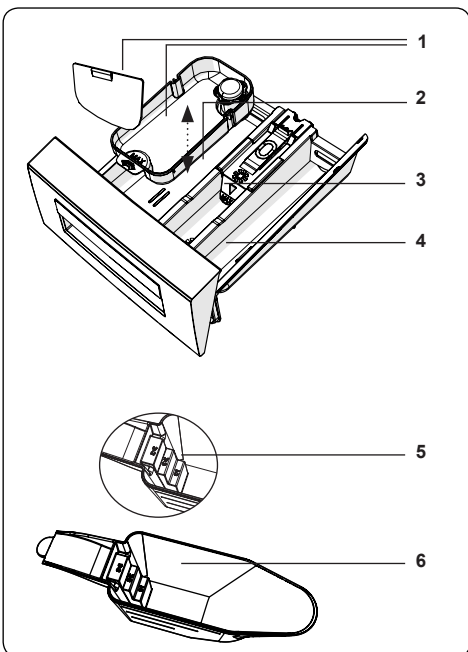
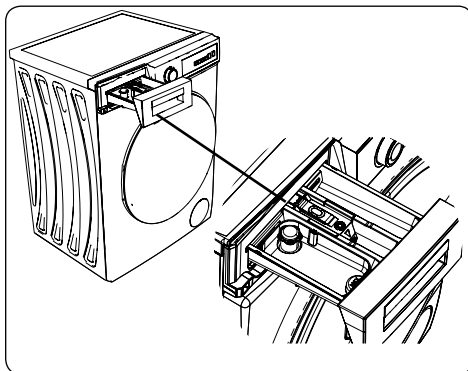

1. Пристосування для рідких пральних засобів
2. Основне відділення для пральних засобів
3. Відділення для пом'якшувача
4. Відділення для прального засобу для режиму попереднього прання

5. Рівні прального порошку
6. Лопатка для прального порошку (\*)

(\*) Технічні характеристики можуть відрізнятись в залежності від придбаного виробу.

## 5.2 Відділення

Основне відділення для пральних засобів:

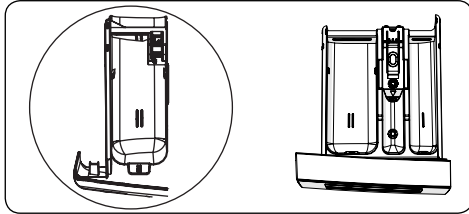

Це відділення призначене для рідких або сипучих пральних засобів або засобу для видалення накипу. Пластина з рівнем для рідких пральних засобів може поставлятися всередині вашої пральної машини. (\*)

Відділення для кондиціонера, крохмалю, прального засобу:

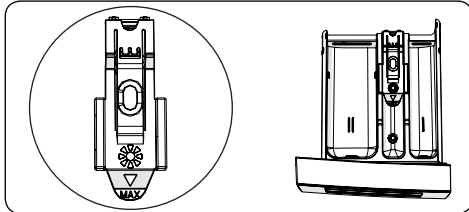

Це відділення призначене для пом'якшувачів, кондиціонерів або крохмалю. Дотримуйтесь інструкцій, наведених на упаковці. Після використання пом'якшувача залишається наліт, постарайтеся розчинити їх або використовуйте рідкий пом'якшувач.

Відділення для прального засобу для режиму попереднього прання:

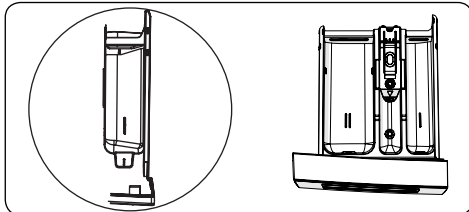

Це відділення необхідно використовувати тільки коли обраний режим попереднього прання. Ми рекомендуємо використовувати функцію попереднього прання тільки для дуже брудної білизни.

(\*) Технічні характеристики можуть відрізнятись в залежності від придбаного виробу.

## 5.3 Диск вибору програм

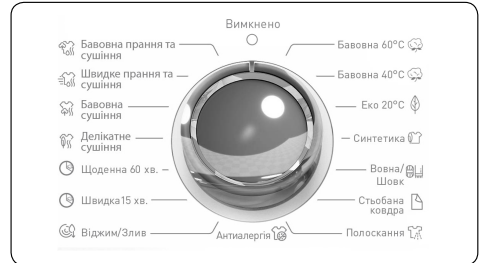

- Щоб вибрати потрібну програму, повертайте диск вибору програм за годинниковою стрілкою або проти годинникової стрілки до тих пір, поки покажчик на диску не вкаже на обрану програму.
- Переконайтеся, що вказівник на ручці вибору програм встановлений точно на необхідну програму.

## 5.4 Електронний дисплей

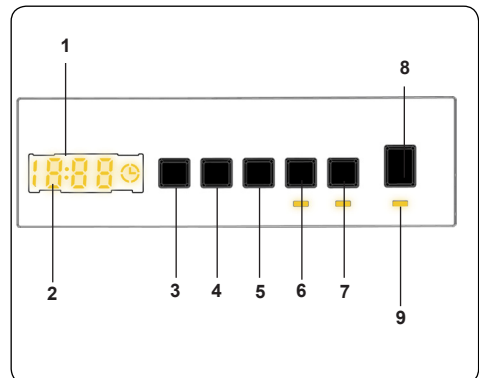

1. Електронний дисплей
2. Цифровий дисплей
3. Кнопка регулювання температури води
4. Кнопка регулювання швидкості обертання

5. Додаткова функція відкладеного запуску
6. Вибір тривалості сушіння
7. Вибір варіанту сушіння
8. Кнопка «Пуск/Пауза»
9. Індикатор кнопки «Пуск/Пауза»

Дисплей на панелі управління показує таймер відкладеного запуску (якщо такий заданий), обрану температуру, швидкість віджимання і будь-які вибрані додаткові функції. Коли вибрана програма виконана, дисплей на панелі управління показує «End». Дисплей панелі управління також сигналізує про несправності, які виникли в пральній машині.

## 6. ВИКОРИСТАННЯ ПРАЛЬНОЇ МАШИНИ

### 6.1 Підготовка білизни

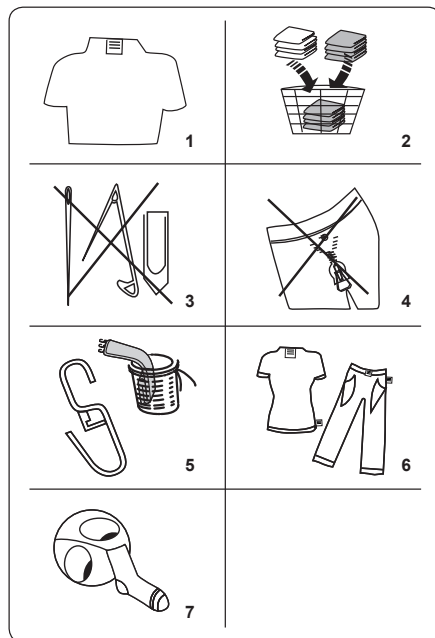

1. Дотримуйтесь інструкцій, які вказані на етикетках предметів одягу.
  - Розберіть білизну по виду тканин (бавовна, синтетика, делікатні тканини, вовна тощо), відповідно до температурного режиму (холодна вода, 30°, 40°, 60°, 90°) і ступенем забруднення (слабко, середньо і сильно забруднене).
2. Ні в якому разі не періть одночасно білу і кольорову білизну.
  - Темні тканини можуть містити надлишок барвника, тому їх необхідно прати окремо кілька разів.
3. Переконайтеся в тому, що в кишенях одягу немає металевих предметів. Слідкуйте за тим, щоб кишені були порожніми.

## УВАГА:

На будь-які несправності, що виникли через сторонні матеріали, які пошкодили вашу машину, гарантія не поширюється.

- Застебніть всі блискавки, гачки і кнопки.
- Перед пранням завжди видаляйте пластикові або металеві гачки зі штор або періть їх в закритому тканинному мішечку для прання.
- Штани, в'язані вироби, футболки та спортивні костюми періть вивернутими навиворіт.
- Шкарпетки, носові хустки та інші дрібні предмети періть в пральній сітці.

 Можна відбілювати	 Не відбілювати	 Звичайне прання
 Прасувати за температури не вище 150 °C	 Прасувати за температури не вище 200 °C	 Не прасувати
 Хіміччнення дозволено	 Хіміччнення заборонено	 Сушити на горизонтальній поверхні
 Сушити без віджимання	 Сушити у вертикальному положенні	 Не віджимати
 Дозволено очищення з використанням вуглеводнів, спирту та хладону R113	 Перхлоретилен R11, R13, бензин	 Перхлоретилен R11, R113, бензин

## 6.2 Завантаження білизни в машину

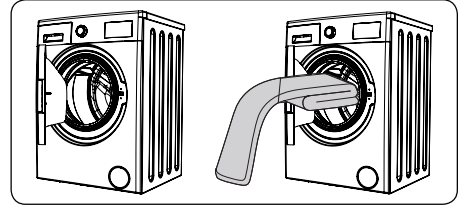

- Відкрийте дверцята завантажувального люка машини.
- Рівномірно розподіліть білизну в машині.

## ПРИМІТКА:

Слідкуйте за тим, щоб не перевищити максимально допустиму вагу завантаження барабана, так як це негативно вплине на результати прання і призведе до зминання. Інформація про допустиму вагу завантаження наведена в таблиці опису програм.

У цій таблиці наведено приблизну вагу типових видів білизни:

ТИП БІЛИЗНИ	ВАГА (г)
Рушник	200
Простирядло	500
Халат	1200
Підодіяльник	700
Наволочка	200
Спідня білизна	100
Скатертина	250

- Завантажуйте по одному виробу.
- Переконайтеся, що білизна не застрягла між дверцятами і гумовим ущільненням.
- Ретельно притисніть дверцята, поки вони не закриються з клацанням.

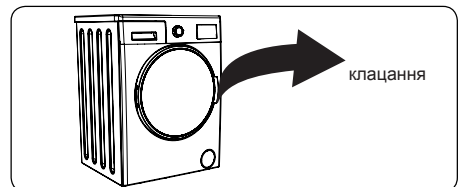

- Переконайтеся, що дверцята щільно

закриті, інакше програма не запуститься.

### 6.3 Додавання прального засобу в машину

Кількість прального засобу, що засипається в машину, залежить від нижченаведених критеріїв:

- Якщо ваш одяг має незначне забруднення, не використовуйте режим попереднього прання. Помістіть невелику кількість прального засобу (як зазначено виробником) у відділення II контейнера для пральних засобів.
- Якщо ваш одяг сильно забруднений, виберіть програму з режимом попереднього прання, та помістіть  $\frac{1}{4}$  дози прального засобу у відділення I контейнера для пральних засобів, а залишок помістіть у відділення II.
- Використовуйте тільки ті пральні засоби, які призначені для автоматичних пральних машин. Кількість використовуваного миючого засобу повинна відповідати інструкціям виробника.
- У місцях з жорсткою водою потрібно додавати більшу кількість пральних засобів.
- Кількість необхідного прального засобу буде збільшуватися при збільшенні завантаження.
- Залийте пом'якшувач у середній відсік контейнера для пральних засобів. Не перевищуйте позначку максимального рівня.
- Густі пом'якшувачі можуть викликати засмічення контейнера для пральних засобів, тому їх необхідно розбавляти.
- У всіх програмах, що не передбачають попереднього прання, можна використовувати рідкі пральні засоби. Для цього необхідно зрушити пластину рівня прального засобу (\*), розташовану у напрямних відділення II контейнера для пральних засобів.

Використовуйте мітки на пластині, щоб заповнити контейнер до необхідного рівня.

(\* ) Технічні характеристики можуть відрізнятися залежно від придбаного виробу.

### 6.4 Управління машиною

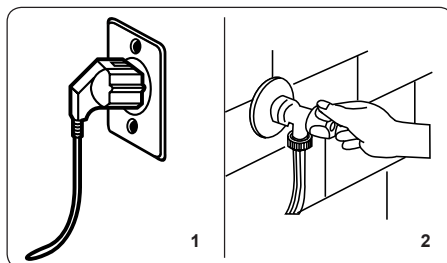

1. Підключіть свою машину до електромережі.
2. Відкрийте кран подачі води.
  - Відкрийте дверцята завантажувального люка.
  - Рівномірно розподіліть білизну в машині.
  - Аккуратно притисніть дверцята, поки вони не закриються з клацанням.

### 6.5 Вибір програми

Щоб вибрати найбільш належну програму для своєї білизни, скористайтеся таблицями програм.

### 6.6 Система визначення половинного завантаження

Ваша машина обладна системою визначення половинного завантаження.

Якщо ви покладете менше половини максимального завантаження білизни в свою машину, вона автоматично встановить функцію половинного завантаження незалежно від обраної вами програми. Це означає, що обрана програма займе менше часу і буде використовувати менше води і енергії.

(\* ) Залежно від моделі



## 6.7 Додаткові функції

### 1. Вибір температури

Щоб змінити автоматично запрограмовану температуру води для прання, скористайтеся кнопкою регулювання температури води.

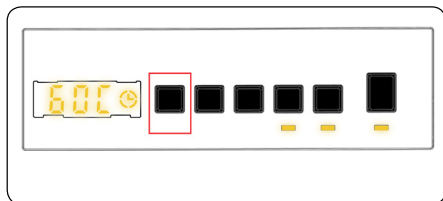

Коли ви вибираєте програму, максимальна температура для цієї програми вибирається автоматично. Для зміни температури натискайте кнопку регулювання температури води до тих пір, поки на цифровому дисплеї не відобразиться необхідна температура.

Натискаючи на кнопку регулювання температури води для прання, ви можете поступово знижувати температуру води для прання в межах між максимальною температурою для обраної програми і холодним пранням (- - C).

### 2. Вибір швидкості віджимання

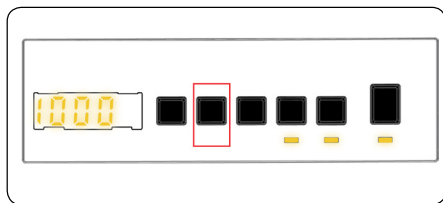

Коли ви вибираєте програму, то максимальна швидкість віджимання для цієї програми вибирається автоматично.

Щоб налаштувати швидкість віджимання між максимальною швидкістю віджимання і варіантом відміни віджимання (—), натискайте кнопку швидкості віджимання до тих пір, поки не відобразиться бажана швидкість.

Якщо ви пропустили швидкість віджимання, яку хочете встановити, продовжуйте натискати кнопку регулювання швидкості віджимання, поки знову не відобразиться бажана швидкість віджимання.

### 3. Відкладений запуск

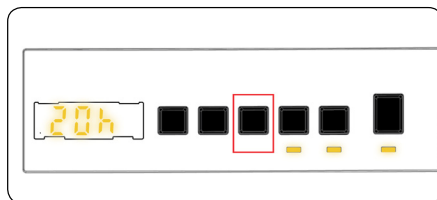

Цю додаткову функцію можна використовувати, щоб відкласти запуск циклу прання на період від 1 до 23 годин.

Щоб використовувати функцію відкладеного запуску:

- Натисніть кнопку відкладеного запуску один раз.
- «01h» відобразиться ☉ на електронному дисплеї..
- Натискайте кнопку відкладеного запуску, поки не дійдете до бажаної позначки часу запуску циклу прання.
- Якщо ви пропустили бажаний час відкладеного запуску, натискайте кнопку відкладеного запуску, поки знову не дійдете до бажаної позначки часу.
- Щоб використовувати функцію відкладеного запуску, запустіть машину, натиснувши кнопку Пуск/Пауза.
- Якщо ви хочете скасувати програму відкладеного запуску:
  - Якщо ви натиснули кнопку Пуск/Пауза для запуску машини, натисніть кнопку відкладеного запуску один раз. ☉ зникне з електронного дисплея.
  - Якщо ви не натискали кнопку Пуск/Пауза, натискайте кнопку відкладеного запуску поки ☉ не зникне з електронного дисплея. Тоді ☉ зникне з електронного

дисплея.



## ПРИМІТКА:

У разі, коли ви хочете вибрати додаткову функцію, якщо світлодіодний індикатор додаткової функції не світиться, це означає, що ця функція не використовується в обраній програмі прання.

### 4. Вибір тривалості сушіння

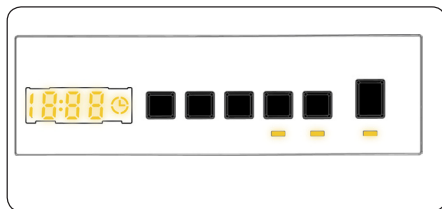

Якщо ви продовжите натискати, будуть відображені параметри часу (0:30, 0:60, 0:90, 120 хвилин). Ви можете вибрати потрібну тривалість сушіння.



## ПРИМІТКА:

Якщо один із зазначених вище варіантів тривалості сушіння 30' 60' 90' 120' (хвилин) не відображається при натисканні кнопки час сушіння, то він недоступний для обраної програми.

**Таблиця:** Рекомендований час сушіння для обсягу завантаження:

Тривалість програми сушіння	
Кількість білизни для сушіння	Рекомендована тривалість сушіння
1 кг	30 хв
2 кг	60 хв
3,0 кг	90 хв
3.5 кг	120 хв

Якщо кількість білизни для сушіння перевищує 3,5 кг, ми рекомендуємо вибрати функцію сушіння «У кошику», «У розвішеному стані», «Прасування».

### 5. Вибір варіанту сушіння:

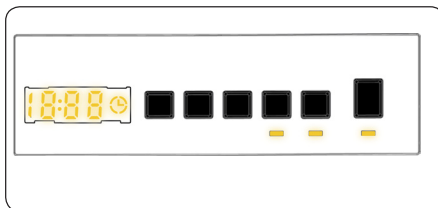

Натисканням кнопки вибору варіанту сушіння ви можете використовувати функцію сушіння для білизни, яке потрібно висушити після прання. Якщо потрібно активувати цю функцію, то після вибору програми необхідно натиснути кнопку рівня сушіння. Рівень сушіння передбачає 3 типи сушіння: «У кошику» (Cupboard dry), «У розвішеному стані» (Hanger dry), «Прасування» (Iron dry). Якщо вибрано параметр рівня сушіння, час на дисплеї буде оновлено. При перемиканні від рівня «Прасування» до рівня «У кошику» час на дисплеї буде збільшуватися. Якщо ви не хочете використовувати функцію рівня сушіння в кінці програми прання, натисніть і тримайте цю кнопку, поки її індикатор не згасне. Якщо ви вибираєте час сушіння, перш за все, в залежності від вибору, будуть відображені значення 30', 60', 90' або 120' (хвилин), після чого тривалість сушіння буде додана до тривалості обраної програми, і на дисплеї буде відображено оновлений час.

## 6. Вибір варіанту сушіння:

ПРОГРАМА	ДОСТУПНО/НЕ ДОСТУПНО	ПРОФІЛЬ СУШІННЯ	НАЛАШТУВАННЯ ВИРОБНИКА	ДОСТУПНІ ВАРІАНТИ		
Бавовна 60 °C	S	Сушіння бавовни	-	Варіант 1	Варіант 2	Варіант 3
Бавовна 40 °C	S	Сушіння бавовни	-	Варіант 1	Варіант 2	Варіант 3
Еко 20 °C	S	Сушіння бавовни	-	Варіант 1	Варіант 2	-
Синтетика	S	Сушіння за низьких температур	-	Варіант 1	Варіант 2	Варіант 3
Вовна і шовк	NS	-	-	-	-	-
Пухова ковдра	NS	-	-	-	-	-
Полоскання	S	Сушіння бавовни	-	Варіант 1	Варіант 2	Варіант 3
Протиалергійний захист	S	Сушіння бавовни	-	Варіант 1	Варіант 2	-
Віджимання/Зливання	S	Сушіння бавовни	-	Варіант 1	Варіант 2	Варіант 3
Швидке прання 15 хв	S	Сушіння бавовни	-	Варіант 1	-	-
Щоденне прання 60/60°	S	Сушіння бавовни	-	Варіант 1	Варіант 2	-
Сушіння за низьких температур	S	Сушіння за низьких температур	Варіант 2	Варіант 1	Варіант 2	Варіант 3
Сушіння бавовни	S	Сушіння бавовни	Варіант 2	Варіант 1	Варіант 2	Варіант 3
Швидке прання і сушіння	NS	Сушіння бавовни	Варіант 1	-	-	-
Прання і сушіння бавовни	S	Сушіння бавовни	Варіант 2	Варіант 1	Варіант 2	Варіант 3

S: Доступно    Н/Д: Нічого не обрано

Доступний для вибору час сушіння				
Бавовна 60 °C	30	60	90	120
Бавовна 40 °C	30	60	90	120
Еко 20 °C	30	60	90	120
Синтетика	30	60	90	120
Вовна і шовк	-	-	-	-
Пухова ковдра	-	-	-	-
Полоскання	30	60	90	120
Протиалергійний захист	30	60	90	120
Віджимання/Зливання	30	60	90	120
Швидке прання 15 хв	30	60	90	120
Щоденне прання 60/60°	30	60	90	120
Сушіння за низьких температур	30	60	90	120
Сушіння бавовни	30	60	90	120
Швидке прання і сушіння	-	-	-	-
Прання і сушіння бавовни	30	60	90	120

## 6.8 Кнопка «Пуск/пауза»

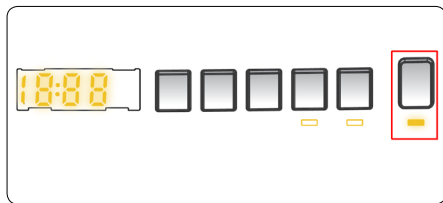

Щоб запустити обрану програму або призупинити вже працюючу, натисніть кнопку «Пуск/Пауза». При перемиканні машини в режим очікування, на електронному дисплеї почне блимати індикатор «Пуск/Пауза».

## 6.9 Блокування від дітей

Функція блокування від дітей дозволяє заблокувати кнопки, щоб обраний цикл прання не міг бути змінений випадково.

Щоб активувати блокування від дітей, натисніть і утримуйте кнопки 2 і 3 одночасно не менше 3 секунд. Коли блокування від дітей активовано, на електронному дисплеї протягом 2 секунд буде блимати сигнал «CL».

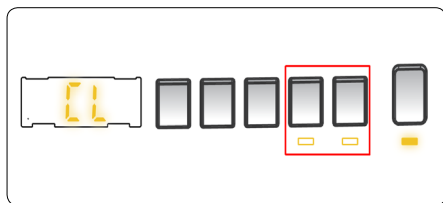

Якщо при активованому блокуванні від дітей натиснута будь-яка кнопка або обрана програма змінена за допомогою диска вибору програм, на електронному дисплеї протягом 2 секунд буде блимати сигнал «CL».

Якщо при активованому блокуванні від дітей і працюючій програмі повернути диск вибору програм в положення «ВІДМІНИТИ» і вибрати іншу програму, то раніше обрана програма відновить роботу з того моменту, на якому вона була перервана.

Щоб деактивувати блокування від дітей, натисніть і утримуйте кнопки 2 і 3 одночасно не менше 3 секунд

до тих пір, поки сигнал «CL» на електронному дисплеї не зникне.

## 6.10 Скасування програми

**Щоб скасувати запущену програму у будь-який час:**

1. Поверніть диск вибору програм в положення «СТОП».
2. Ваша машина припинить виконання прання, і програма буде скасована.
3. Поверніть диск вибору програм на будь-яку іншу програму, щоб злити воду з машини.
4. Ваша машина виконає необхідні операції для зливу води, а програма буде скасована.
5. Тепер ви можете вибрати і запустити нову програму.



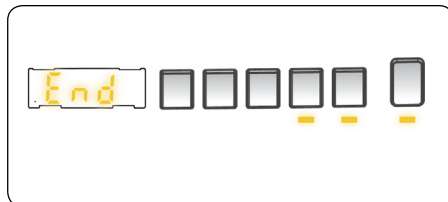





## 6.11 Завершення програми







Після завершення обраної вами програми прання машина автоматично зупиниться.

- На електронному дисплеї буде блимати повідомлення «END».
- Ви можете відкрити дверцята завантажувального люка машини і витягти білизну.
- Для просушування внутрішньої поверхні машини залиште дверцята прочиненими.
- Поверніть диск вибору програм в положення «СТОП».
- Від'єднайте пральну машину від електричної мережі.
- Закрийте кран подачі води.

## 7. ТАБЛИЦЯ ПРОГРАМ

Програма	Бавовна 60 °С	Бавовна 40 °С	Еко 20°
Температура прання, що обирається (°С)	90°, 80°, 70°, 40°, 60°*	"- -С"(прання у холодній воді), 30°, 40°**	"- -С"(прання у холодній воді), 20°**
Максимальний об'єм білизни для сушіння (кг)	8.0 / 6.0	8.0 / 6.0	4.0 / 4.0
Швидкість віджимання, що обирається (об/хв)	"- - -" (без віджимання), 400, 600, 800, 1000, 1200, 1400*	"- - -" (без віджимання), 400, 600, 800, 1000, 1200, 1400*	"- - -" (без віджимання), 400, 600, 800, 1000, 1200, 1400*
Вид білизни/ Опис	Термостійкі бавовняні та льняні тканини (нижня білизна, постільна білизна, скатертини та рушники) (не більше 4.0 кг)	Бавовняні та льняні тканини (нижня білизна, простирадла, скатертини, рушники) (не більше 4.0 кг)	Менш забруднені бавовна і льон (Нижня білизна, простирадла, скатертини, рушники (макс. 2,0 кг)
Додаткові функції, що обираються	"- -С" (прання у холодній воді), "- - -" (без віджимання), 	"- -С" (прання у холодній воді), "- - -" (без віджимання), 	"- -С" (прання у холодній воді), "- - -" (без віджимання), 
Функції сушіння, що обираються **	 	 	 
Тривалість програми (хв.)	185	180	103

Програма	Синтетика	Шерсть и шелк	Пуховое одеяло
Температури прання, що обирається (°С)	"- -С"(прання у холодній воді), 30°, 40°**	"- -С"(прання у холодній воді), 30°**	"- -С"(прання у холодній воді) 30°, 40°**
Максимальний об'єм білизни для сушіння (кг)	3.5 / 3.5	2.5	-
Швидкість віджимання, що обирається (об/хв)	"- - -" (без віджимання), 400, 600, 800, 1000, 1200*	"- - -" (без віджимання), 400, 600, 800*	"- - -" (без віджимання), 400, 600, 800*
Вид білизни/ Опис	Синтетичні та змішані синтетичні тканини, (сорочка, блуза, шкарпетки з синтетичного матеріалу тощо)	Вироби з вовни і тканини з вмістом вовни, що мають на етикетці знак «допускається прання в машині».	Для прання ковдри з волокнистим наповнювачем, з етикеткою «дозволено прати у пральній машині». (Не більше 2,5 кг)
Додаткові функції, що обираються	"- -С" (прання у холодній воді), "- - -" (без віджимання), 	"- -С" прання у холодній воді), "- - -" (без віджимання), 	"- -С" (прання у холодній воді), "- - -" (без віджимання) 
Функції сушіння, що обираються **	 	-	-
Тривалість програми (хв.)	110	43	99







**! ПРИМІТКА:** ТРИВАЛІСТЬ ПРОГРАМИ МОЖЕ ЗМІНЮВАТИСЯ В ЗАЛЕЖНОСТІ ВІД ЗАВАНТАЖЕННЯ БІЛИЗНИ, ЖОРСТКОСТІ ВОДИ, ТЕМПЕРАТУРИ НАВКОЛИШНЬОГО СЕРЕДОВИЩА І ОБРАНИХ ДОДАТКОВИХ ФУНКЦІЙ.





(\*) Налаштування виробника за замовчуванням програми





(\*\*) Якщо ви хочете вибрати більше однієї додаткової функції, врахуйте, що вони можуть бути несумісні між собою.

Не можна сушити разом рушники, бавовну та льон, синтетику і тканини з сумішей синтетики.

Для сушіння одягу оберіть найбільш відповідну програму.

Програма	Полоскание	Протиалергічний захист	Віджимання/Зливання
Обрана температура прання (°C)	"- -С"(прання у холодній воді)*	"- -С"(прання у холодній воді), 30°, 40°, 50°, 60*	"- -С"(прання у холодній воді)*
Максимальний об'єм білизни для сушіння (кг)	8.0 / 6.0	4.0 / 4.0	8.0 / 6.0
Обрана швидкість віджимання (об/хв)	"- - -" (без віджимання), 400, 600, 800, 1000, 1200, 1400*	"- - -" (без віджимання), 400, 600, 800*	"- - -" (без віджимання), 400, 600, 800, 1000, 1200, 1400*
Вид білизни/ Опис	Ця програма може використовуватися для додаткового полоскання після прання.	Дитячі речі	Цю програму можна використовувати для будь-якого виду білизни, якщо ви хочете додати додаткове віджимання після циклу прання./ Ви можете використовувати програму зливання для зливання води, накопиченої в пральній машині (додавання або витягання білизни). Для запуску програми зливання поверніть ручку вибору програм на програму віджимання/зливання. Після вибору скасування віджимання за допомогою кнопки додаткової функції, почнеться виконання програми.
Обрані додаткові функції	"- -С" (прання у холодній воді), "- - -" (без віджимання), 	"- -С" (прання у холодній воді), "- - -" (без віджимання), 	"- -С" (прання у холодній воді), "- - -" (без віджимання), 
Обрані функції сушіння**			
Тривалість програми (хв.)	30	177	24

Програма	Швидке прання 15 хв	Щоденне прання 60 хв	Сушіння за низької температури
Обрана температура прання (°C)	"- -С"(прання у холодній воді), 30°*	"- -С"(прання у холодній воді), 30°, 40°, 50°, 60*	-
Максимальний об'єм білизни для сушіння (кг)	2.0 / 2.0	4.0 / 4.0	3.5
Обрана швидкість віджимання (об/хв)	"- - -" (без віджимання), 400, 600, 800*	"- - -" (без віджимання), 400, 600, 800, 1000, 1200, 1400*	-
Вид білизни/ Опис	Для прання менш забрудненої бавовни, кольорового і льняного текстилю всього за 15 хвилин. Примітка: Оскільки тривалість прання незначна, потрібна менша кількість прального засобу у порівнянні з іншими програмами. Тривалість програми збільшиться, якщо машина визначить нерівномірне завантаження.	Брудна білизна з бавовни, кольорової чи льняної тканини. (Тривалість прання для навантаження 2 кг менше 30 хвилин)	Білизна з бавовни з дозволом на машинне сушіння на етикетці.
Обрані додаткові функції	"- -С" (прання у холодній воді), "- - -" (без віджимання), 	"- -С" (прання у холодній воді), "- - -" (без віджимання), 	"- -С" (прання у холодній воді), "- - -" 
Обрані функції сушіння**			
Тривалість програми (хв.)	15	60	100

Програма	Сушіння бавовни	Швидке прання та сушіння	Прання і сушіння бавовни
Обрана температура прання (°C)	"- -C" (прання у холодній воді), "-- -"	"- -C" (прання у холодній воді), 30°*	"- -C"(прання у холодній воді), 30°, 40°, 60°, 90*
Максимальний об'єм білизни для сушіння (кг)	6,0	0,5 кг (3 рубашки)	6,0
Обрана швидкість віджимання (об/хв)	-	800*	1400*
Вид білизни/Опис	Білизна з бавовни з дозволом на машинне сушіння на етикетці.	Бавовняна, кольорова і лляна білизна з дозволом на машинне сушіння на етикетці. Примітка: Машина автоматично визначає тривалість програми в залежності від обсягу білизни, що завантажується в машину.	Бавовняні і лляні тканини (нижню білизну, простирадла, скатертина, рушник (не більше 4,0 кг)
Обрані додаткові функції	"- -C" (прання у холодній воді), "-- -" 	"- -C" (прання у холодній воді), "-- -" 	"- -C" (прання у холодній воді), "-- -" 
Обрані функції сушіння**		-	
Тривалість програми (хв.)	135	33	285

**⚠ ПРИМІТКА:** ТРИВАЛІСТЬ ПРОГРАМИ МОЖЕ ЗМІНЮВАТИСЯ В ЗАЛЕЖНОСТІ ВІД ЗАВАНТАЖЕННЯ БІЛИЗНИ, ЖОРСТКОСТІ ВОДИ, ТЕМПЕРАТУРИ НАВКОЛИШНЬОГО СЕРЕДОВИЩА І ОБРАНИХ ДОДАТКОВИХ ФУНКЦІЙ.

(\*) Налаштування виробника за замовчуванням програми

(\*\*) Якщо ви хочете вибрати більше однієї додаткової функції, врахуйте, що вони можуть бути несумісні між собою.

Не можна сушити разом рушники, бавовну та льон, синтетику і тканини з сумішей синтетики.

Для сушіння одягу оберіть найбільш відповідну програму.

## 8. ОЧИЩЕННЯ ТА ОБСЛУГОВУВАННЯ

### 8.1 Попередження

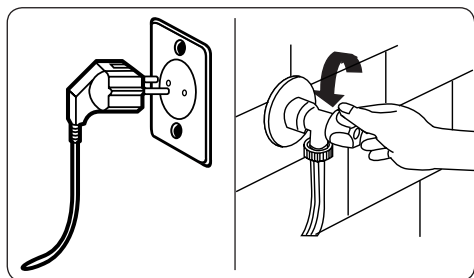

Перш ніж приступити до технічного обслуговування і очищення машини, вимкніть електроживлення і вийміть вилку із розетки.

Перш ніж приступити до технічного обслуговування та очищення машини, закрийте кран подавання води.

**⚠ УВАГА:**  
Для очищення пральної машини не можна використовувати розчинники, абразивні миючі засоби, миючі засоби для скла або універсальні миючі засоби. Такі миючі засоби можуть пошкодити пластикові

поверхні та інші компоненти хімічними речовинами, які в них містяться.

### 8.2 Фільтри на подаванні води

Фільтри на подаванні води запобігають потраплянню бруду і сторонніх матеріалів у вашу машину. Ми рекомендуємо очищати ці фільтри, коли при відкритому крані і включеному подаванні в машину не надходить достатня кількість води. Ми рекомендуємо чистити фільтри на подаванні води кожні 2 місяці.

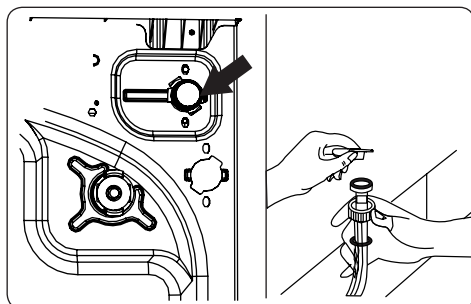

- Від'єднайте шланг(и) для подавання води від пральної машини.
- Щоб зняти фільтр на подаванні води з впускного клапана, використовуйте плоскогубці з довгим носом, щоб обережно потягнути за пластикову планку фільтра.
- Другий фільтр на подаванні води розташований на кінці шланга подавання води з боку крана. Щоб зняти другий фільтр на подаванні води, використовуйте плоскогубці з довгим носом, щоб обережно потягнути за пластикову планку фільтра.
- Ретельно очистіть фільтр м'якою щіткою, промийте мильною водою та ретельно прополощіть. Встановіть фільтр, обережно вставивши його на місце.

**⚠ УВАГА:** Фільтри на впускному клапані для води можуть



засмітитися через якість води або відсутність необхідного технічного обслуговування, і вийти з ладу. Це може призвести до витоків води. Будь-які поламавання такого типу не покриваються гарантією.

### 8.3 Фільтр насоса

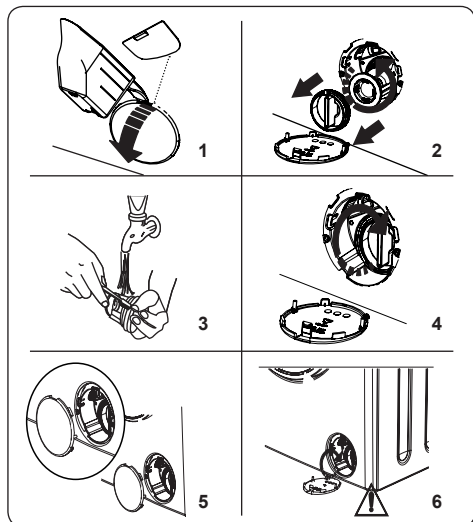

Фільтрувальна система насоса машини продовжує термін служби насоса, запобігаючи потраплянню ворсинок в машину.

Ми рекомендуємо очищати фільтр насоса раз на 2 місяці.

Фільтр насоса розміщений за кришкою в передньому нижньому правому куті.

Для виконання очищення фільтра насоса:

1. Щоб відкрити кришку насоса можна використовувати лопатку для прального порошку (\*), що поставляється разом з машиною, або рівень для вимірювання кількості прального засобу.
  2. Зачепіть лопаткою для прального порошку, або рівнем для вимірювання кількості прального засобу кришку за отвір та акуратно натисніть. Кришка відкриється.
- Перед відкриттям кришки фільтра необхідно підставити контейнер під кришку фільтра на випадок зливання води.
  - Відпустіть фільтр, повернувши його

проти годинникової стрілки і зніміть потягнувши за нього. Зачекайте, поки зіллється вода.

### ПРИМІТКА:

Залежно від кількості води, що міститься всередині машини, може знадобитися повторити процедуру кілька разів поки вся вода не зіллється.

3. Видаліть будь-які сторонні предмети з фільтра м'якою щіткою.
4. Після очищення встановіть фільтр назад, вставивши і повернувши його за годинниковою стрілкою.
5. Закриваючи кришку насоса, переконайтеся в тому, що кріплення на внутрішній стороні кришки збігаються з отворами на передній панелі.
6. Закрийте кришку фільтра.

### ПОПЕРЕДЖЕННЯ:

Вода у фільтрі може бути гарячою, тому перед тим, як проводити очищення або технічне обслуговування, необхідно почекати поки вона охолоне.

(\* ) Технічні характеристики можуть відрізнятися в залежності від придбаного виробу.

### 8.4 Контейнер для пральних засобів

Використання прального засобу може призвести до накопичення осаду в контейнері для прального засобу. Ми рекомендуємо витягувати контейнер і проводити його очищення від осаду, що накопичився, кожні 2 місяці.

Для того щоб вийняти контейнер для пральних засобів:

- Потягніть контейнер вперед до його повного вилучення.

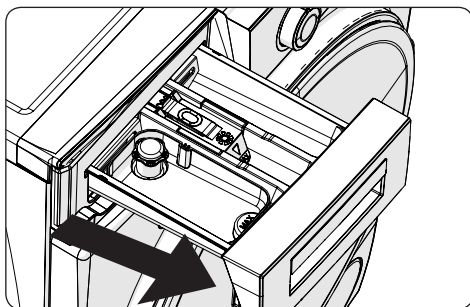

- Натисніть до упору на область всередині висувного контейнера для прального засобу, показано нижче, і продовжуйте тягнути висувний контейнер для прального засобу.

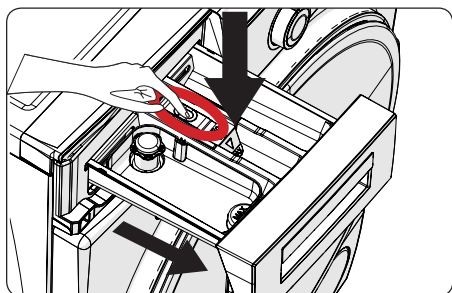

- Зніміть контейнер для пральних засобів і відокремте заглибку для струменя. Ретельно очистіть контейнер, щоб повністю видалити залишки пом'якшувача. Встановіть заглибку на місце після очищення і переконайтеся, що вона сіла правильно.

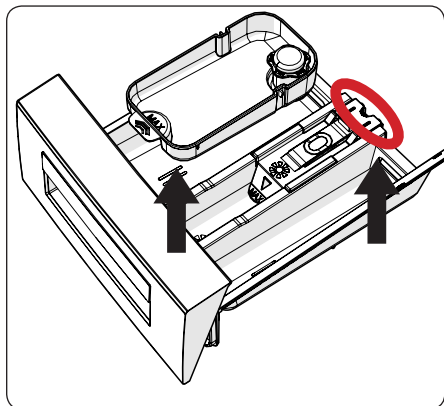

- Прополощіть за допомогою великої кількості води і щітки.
- Зберіть залишки всередині паза контейнера для пральних засобів, щоб вони не потрапили всередину машини.
- Просушіть контейнер з відділеннями для пральних засобів сухою ганчіркою, потім встановіть його на місце.



**Не можна мити контейнер у**

**посудомийній машині.**

### **Пристосування для рідких пральних засобів (\*)**

Для очищення і обслуговування пристосування для рідких пральних засобів, зніміть його з посадкового місця, як показано на малюнку нижче, і ретельно видаліть наявні залишки прального засобу. Встановіть пристосування на місце. Переконайтеся, що всередині сифона не залишилися частинки осаду.

(\*) Технічні характеристики можуть відрізнятися в залежності від придбаного приладу

## **9. Корпус / Барабан**

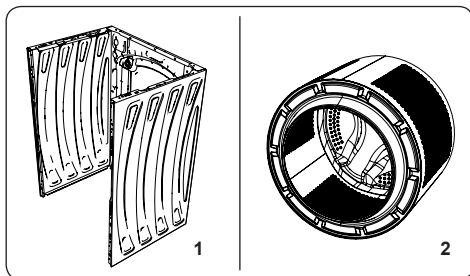

### **1. Корпус**

Для очищення зовнішнього корпусу використовуйте тільки м'який, не абразивний засіб для очищення, або мило і воду. Насухо протріть м'якою ганчіркою.

### **2. Барабан**

Не залишайте в машині голки, скріпки, монети, інші металеві предмети. Предмети такого типу можуть стати причиною утворення іржавих плям всередині барабана. Для того щоб позбутися від таких плям в разі їх появи, користуйтеся засобом для очищення без вмісту хлору відповідно до рекомендацій виробника. Ні в якому разі не застосовуйте металеву щітку для миття посуду або аналогічні жорсткі пристосування.

## 10. УСУНЕННЯ НЕСПРАВНОСТЕЙ

Ремонт машини повинен виконуватися співробітниками авторизованої сервісної компанії. При необхідності ремонту, або якщо в результаті застосування зазначених далі рекомендацій вам не вдалося усунути проблему, виконайте наступні дії:

- Від'єднайте пральну машину від електричної мережі.
- Вимкніть подачу води.

ВИД НЕСПРАВНОСТЕЙ	МОЖЛИВА ПРИЧИНА	УСУНЕННЯ НЕСПРАВНОСТЕЙ
Машини не запускається.	Машини не підключена до мережі.	Увімкніть машини в мережу.
	Несправні запобіжники.	Замініть запобіжники.
	Немає електроживлення від мережі.	Перевірте наявність напруги в мережі.
	Не натиснута кнопка «Пуск/ Пауза»	Натисніть кнопку «Пуск/ Пауза».
	Положення «Стоп» диска вибору програм.	Поверніть диск вибору програм в потрібне положення.
У машини не надходить вода.	Дверцята машини закриті нещільно.	Щільно закрийте дверцята.
	Водопровідний кран закритий.	Відкрийте подачу води.
	Шланг подачі води може бути перекручений.	Перевірте шланг подачі води і розкрутіть його.
	Фільтр на шлангу подачі води засмітився.	Очистіть фільтри на шлангу подачі води. (*)
	Фільтр на подачі води засмічений.	Очистіть фільтри на впуску. (*)
Машини не зливає воду.	Дверцята машини закриті нещільно.	Щільно закрийте дверцята.
	Зливний шланг засмітився або перекрутився.	Перевірте зливний шланг, потім прочистіть або розкрутіть його.
	Фільтр насоса засмічений.	Очистіть фільтр насоса. (*)
Машини вібрує.	Ваша білизна занадто щільно завантажена у барабан.	Рівномірно розподіліть білизну в машині.
	Можливо не відрегульовані ніжки машини.	Відрегулюйте ніжки. (**)
	Не видалено транспортувальні болти, які встановлені для транспортування.	Викрутіть транспортувальні болти з машини. (**)
	Мале завантаження барабана.	Це не блокує роботу машини.
	Машини перевантажена білизною або білизна розподілена нерівномірно.	Не допускайте перевантаження барабана. Рівномірно розподіляйте білизну в барабані.
Підвищене піноутворення у контейнері для пральних засобів.	Машини стоїть на твердій поверхні.	Не встановлюйте пральну машину на тверду поверхню.
	Використовується зайва кількість прального засобу.	Натисніть кнопку «Пуск/ Пауза». Щоб припинити піноутворення, розведіть столову ложку пом'якшувача в половині літра води і налійте в контейнер для пральних засобів. Через 5-10 хвилин натисніть кнопку «Пуск/ Пауза».
	Використовується неприпустимий пральний засіб.	Використовуйте тільки ті пральні засоби, які призначені для автоматичних пральних машини.

ВИД НЕСПРАВНОСТЕЙ	МОЖЛИВА ПРИЧИНА	УСУНЕННЯ НЕСПРАВНОСТЕЙ
Незадовільні результати прання.	Ваша білизна занадто брудна для обраної програми.	Використовуйте інформацію в таблицях програм, щоб вибрати максимально відповідну програму.
	Недостатня кількість прального засобу, що використовується.	Використовуйте кількість прального засобу, вказану на упаковці.
	В машину завантажено занадто багато білизни.	Переконайтеся, що максимальне завантаження для обраної програми не було перевищене.
Незадовільні результати прання.	Жорстка вода.	Збільшіть кількість прального засобу відповідно до інструкцій виробника.
	Ваша білизна занадто щільно завантажена у барабан.	Переконайтеся, що білизна розподілена рівномірно.
Вода зливається відразу ж після заповнення машини.	Кінець зливного шланга знаходиться занадто низько по відношенню до машини.	Переконайтеся що зливний шланг знаходиться на відповідній висоті. (**).
Під час прання в барабані не видно води.	Несправності відсутні. Вода знаходиться в невидимій частині барабану.	.....
На білизні залишився пральний засіб.	Нерозчинні частинки деяких пральних засобів можуть з'являтися на вашій білизні у вигляді білих плям.	Виконайте додаткове полоскання або очистіть білизну за допомогою щітки після того, як вона висохне.
На білизні з'являються сірі плями.	На білизні сліди неочищеного масла, крему або мазей.	Використовуйте кількість прального засобу, зазначену на упаковці, при наступному пранні.
Цикл віджимання не виконується або виконується пізніше, ніж очікувалося.	Несправності відсутні. Активована система контролю балансування завантаження.	Система контролю балансування завантаження рівномірно розподілить білизну у барабані. Після розподілу білизни почнеться цикл віджимання. Завантажте барабан рівномірно для наступного прання.

(\*) Щодо очищення та технічного обслуговування дивись відповідний розділ.

(\*\*) Щодо встановлення та підключення машини дивись відповідний розділ.

## 11. АВТОМАТИЧНІ ПОПЕРЕДЖЕННЯ ПРО НЕСПРАВНІСТЬ ТА ЩО РОБИТИ

Ваша пральна машина обладнана вбудованою системою виявлення несправностей, які позначаються комбінацією миготливих індикаторів режиму прання. Коды найпоширеніших несправностей показані нижче.

КОД НЕСПРАВНОСТЕЙ	МОЖЛИВА НЕСПРАВНІСТЬ	МЕТОД УСУНЕННЯ
E01	Дверцята люка не закриті належним чином.	Правильно закрийте дверцята, доки не почуєте клацання. Якщо машина продовжує сигналізувати про несправність, негайно вимкніть її, від'єднайте від мережі і зверніться до найближчого до вас авторизованого сервісного центру.
E02	Низький рівень води і низький рівень води в машині.	Переконайтеся, що кран відкритий повністю. Перевірте, можливо у системі водопостачання відсутня вода. Якщо несправність зберігається, через деякий час машина автоматично відключиться. Від'єднайте машину від мережі живлення, закрийте кран подачі води і зверніться до найближчого до вас авторизованого сервісного центру.
E03	Несправний насос, засмічений фільтр насоса чи несправне електричне підключення насоса.	Прочистіть фільтр насоса. Якщо несправність зберігається, зверніться до найближчого до вас авторизованого сервісного центру (*).
E04	У машині занадто велика кількість води.	Ваша машина сама зливає воду. Після зливу вимкніть машину і відключіть її від мережі. Закрийте кран подачі води і зверніться до найближчого до вас авторизованого сервісного центру.

(\*) Щодо очищення та технічного обслуговування дивись відповідний розділ.

## **12. ЕКОНОМНЕ ВИКОРИСТАННЯ ЕНЕРГІЇ**

Споживання енергії та води може змінюватися в залежності від тиску, жорсткості і температури води, температури навколишнього середовища, кількості білизни, вибору додаткових функцій та коливань напруги.

Споживання енергії та використання води можуть бути зменшені, якщо не перевищувати навантаження, зазначене в таблицях програм. Використовуйте програми коротшої тривалості для ледь забрудненої білизни і щоденного прання. Регулярно виконуйте очищення і технічне обслуговування.





**CE**

**52313241**