



## Отримайте максимум від свого продукту



Для швидкого доступу до онлайн посібників,  
підказок, підтримки і більше, відвідайте наш  
електронний каталог [electrolux.com/register](https://electrolux.com/register)



## З ДУМКОЮ ПРО ВАС

Дякуємо за придбання приладу Electrolux. Вибраний вами виріб є результатом поєднання багаторічного професійного досвіду та новітніх технологій. Оригінальний і стильний – сконструйований із думкою про вас. Користуючись ним, ви завжди отримуватимете найкращий результат.

Компанія Electrolux вітає вас!

Відвідайте наш веб-сайт:



Поради з використання, брошури, інструкції з усунення несправностей, сервісна інформація:

**[www.electrolux.com/webselfservice](http://www.electrolux.com/webselfservice)**



Зареєструйте виріб, щоб отримати покращене обслуговування:

**[www.registerelectrolux.com](http://www.registerelectrolux.com)**



Придбання приладдя, витратних матеріалів та оригінальних запчастин для вашого приладу:

**[www.electrolux.com/shop](http://www.electrolux.com/shop)**

## РОБОТА З КЛІЄНТАМИ ТА СЕРВІСНЕ ОБСЛУГОВУВАННЯ

Рекомендується використовувати оригінальні запчастини.

У разі звертання до сервісного центру необхідно мати наступну інформацію: модель, номер виробу (PNC), серійний номер.

Цю інформацію можна знайти на таблиці з технічними даними.

 Увага! Важлива інформація з техніки безпеки

 Загальна інформація й рекомендації

 Інформація щодо захисту навколишнього середовища

Може змінитися без оповіщення.

# ЗМІСТ

---

<b>1. ІНФОРМАЦІЯ З ТЕХНІКИ БЕЗПЕКИ.....</b>	<b>5</b>
1.1 Безпека дітей і вразливих осіб.....	5
1.2 Загальні правила безпеки.....	6
<b>2. ІНСТРУКЦІЇ З ТЕХНІКИ БЕЗПЕКИ.....</b>	<b>9</b>
2.1 Встановлення.....	9
2.2 Під'єднання до електромережі.....	9
2.3 Користування.....	10
2.4 Догляд і чищення.....	11
2.5 Внутрішня підсвітка.....	11
2.6 Сервіс.....	11
2.7 Утилізація.....	11
<b>3. ОПИС ВИРОБУ.....</b>	<b>12</b>
3.1 Загальний огляд.....	12
3.2 Аксесуари.....	12
<b>4. УВІМКНЕННЯ І ВИМКНЕННЯ ДУХОВОЇ ШАФИ.....</b>	<b>13</b>
4.1 Панель керування.....	13
4.2 Дисплей.....	13
<b>5. ПЕРЕД ПЕРШИМ ВИКОРИСТАННЯМ.....</b>	<b>16</b>
5.1 Первинне очищення.....	16
5.2 Перше підключення.....	16
5.3 Бездротове підключення.....	16
5.4 Ліцензії на програмне забезпечення.....	17
<b>6. ЩОДЕННЕ КОРИСТУВАННЯ.....</b>	<b>18</b>
6.1 Встановлення: Функції нагрівання.....	18
6.2 Спосіб використання: Швидкий старт мікрохвильової печі.....	18
6.3 Встановлення: Допомога при готуванні.....	19
6.4 Функції нагрівання.....	20
<b>7. ФУНКЦІЇ ГОДИННИКА.....</b>	<b>23</b>
7.1 Опис функцій годинника.....	23
7.2 Налаштування: Функції годинника.....	23
<b>8. СПОСІБ ВИКОРИСТАННЯ: АКСЕСУАРИ.....</b>	<b>27</b>
8.1 Встановлення аксесуарів.....	27
<b>9. ДОДАТКОВІ ФУНКЦІЇ.....</b>	<b>28</b>
9.1 Автоматичне вимикання.....	28
9.2 Охолоджувальний вентилятор.....	28
<b>10. ПОРАДИ І РЕКОМЕНДАЦІЇ.....</b>	<b>29</b>
10.1 Рекомендації щодо приготування.....	29
10.2 Рекомендації щодо режиму мікрохвиль.....	29
10.3 Посуд і матеріали, що підходять для мікрохвиль.....	30
10.4 Рекомендовані налаштування потужності для різних видів страв.....	31
10.5 Таблиці приготування їжі для дослідницьких установ.....	32
<b>11. ДОГЛЯД ТА ЧИСТКА.....</b>	<b>34</b>
11.1 Примітки щодо чищення.....	34
11.2 Як зняти: Опори полицок.....	34

11.3 Як замінити: Лампа.....	35
<b>12. УСУНЕННЯ ПРОБЛЕМ.....</b>	<b>36</b>
12.1 Необхідні дії в разі виникнення проблем.....	36
12.2 Як керувати: Коди помилок.....	37
12.3 Дані для сервісу.....	38
<b>13. ТЕХНІЧНІ ДАНІ.....</b>	<b>39</b>
13.1 Технічні дані.....	39
<b>14. ЕНЕРГОЕФЕКТИВНІСТЬ.....</b>	<b>40</b>
14.1 Енергозбереження.....	40
<b>15. СТРУКТУРА МЕНЮ.....</b>	<b>41</b>
15.1 Меню.....	41
15.2 Підменю для: Опції.....	41
15.3 Підменю для: З'єднання.....	42
15.4 Підменю для: Установка.....	42
15.5 Підменю для: Сервіс.....	42
<b>16. ВСЕ ПРОСТО!.....</b>	<b>44</b>
<b>17. ОБЕРІТЬ НАЙЛЕГШИЙ СПОСІБ!.....</b>	<b>46</b>

# 1. ⚠️ ІНФОРМАЦІЯ З ТЕХНІКИ БЕЗПЕКИ

---

Перед установкою та експлуатацією приладу слід уважно прочитати інструкцію користувача. Виробник не несе відповідальності за травми або збитки через неправильне встановлення або використання. Інструкції з експлуатації слід зберігати в безпечному і доступному місці з метою користування в майбутньому.

## 1.1 Безпека дітей і вразливих осіб

- Діти від 8 років, особи з обмеженими фізичними, сенсорними чи розумовими здібностями та особи без відповідного досвіду та знань можуть користуватися цим приладом лише під наглядом або після отримання інструктажу стосовно безпечного користування приладом і пов'язаних ризиків.
- Діти у віці від 3 до 8 років та особи зі значними та складними обмеженими можливостями можуть залишатися поблизу приладу лише за умови постійного нагляду.
- Не слід залишати дітей до трьох років без постійного нагляду поблизу приладу.
- Не дозволяйте дітям гратися з приладом і мобільними пристроями з My Electrolux.
- Тримайте всі пакувальні матеріали подалі від дітей та утилізуйте ці матеріали належним чином.
- Не допускайте дітей та домашніх тварин до приладу під час його роботи чи охолодження. Доступні частини — гарячі.
- Якщо прилад обладнано пристроєм захисту від доступу дітей, такий пристрій необхідно активувати.
- Дітям забороняється виконувати очищення чи роботи з обслуговування приладу, які можуть виконуватися користувачем, без нагляду.

## 1.2 Загальні правила безпеки

- Встановлювати цей прилад і замінювати кабель повинен лише кваліфікований фахівець.
- **ПОПЕРЕДЖЕННЯ!** Пристрій і його відкриті поверхні нагріваються під час використання. Необхідно бути обережним, щоб не торкатися нагрівальних елементів.
- Завжди користуйтеся кухонними рукавицями, коли витягаєте та вставляєте аксесуари чи деко.
- Перш ніж виконувати операції з технічного обслуговування, від'єднайте прилад від джерела живлення.
- Щоб уникнути ураження електричним струмом, перш ніж починати міняти лампу, переконайтеся, що прилад вимкнено.
- Не користуйтеся приладом, доки його не буде встановлено у вбудовану конструкцію.
- Не використовуйте пароочищувач для очищення приладу.
- Не використовуйте для очищення скляної поверхні дверцят жорсткі абразивні засоби та металеві шкребки, оскільки це може призвести до появи на склі тріщин.
- У разі пошкодження електричного кабелю його має замінити представник виробника або його авторизованого сервісного центру чи інша кваліфікована особа. Робити це самостійно забороняється, оскільки існує небезпека ураження електричним струмом.
- Не вмикайте прилад, якщо він порожній. Металічні деталі всередині камери можуть призвести до утворення електричної дуги.
- Металеві контейнери для їжі та напоїв заборонено використовувати під час готування в мікрохвильовій печі. Ця вимога не діє в тому разі, якщо виробник зазначив розмір і форму металевих контейнерів, які можна використовувати під час готування в мікрохвильовій печі.

- У разі пошкодження дверцят або ущільнювача дверцят приладом користуватися не можна, доки його не буде полагоджено кваліфікованим спеціалістом.
- Лише кваліфікований спеціаліст може виконувати будь-яке обслуговування або ремонтні операції, що передбачають зняття кришки, яка захищає від мікрохвильового випромінювання.
- Не нагрівайте рідини та інші продукти в герметичних контейнерах. Вони можуть вибухнути.
- Користуйтеся лише тим посудом, який підходить для мікрохвильових печей.
- Під час нагрівання продуктів у пластиковому чи паперовому контейнері наглядуйте за приладом у зв'язку з можливістю загорання.
- Цей прилад призначено лише для розігрівання продуктів і напоїв. Сушіння продуктів або одягу, а також нагрівання розігрівачів, пантофель, ганчірок тощо може призвести до травм, загорання або пожежі.
- При появі диму вимкніть прилад, витягніть вилку з розетки і відчиніть дверцята, щоб загасити полум'я.
- Нагрівання напоїв у мікрохвильовій печі може призвести до вибухового закипання із запізненням. Тому брати в руки посуд необхідно дуже обережно.
- Вміст пляшечок і баночок із дитячим харчуванням необхідно збовтати або струснути. Щоб уникнути опіків, обов'язково перевірте температуру, перш ніж давати дитині.
- Яйця в шкаралупі або цілі круто зварені яйця не можна нагрівати в приладі, оскільки вони можуть вибухнути, навіть після того як закінчилося мікрохвильове нагрівання.
- Прилад потрібно регулярно очищувати і усувати залишки їжі.
- Якщо не тримати прилад у чистоті, це може призвести до пошкодження поверхні, що негативно позначиться на

терміні служби приладу й може призвести до виникнення небезпечних ситуацій.



## 2. ІНСТРУКЦІЇ З ТЕХНІКИ БЕЗПЕКИ

### 2.1 Встановлення



#### ПОПЕРЕДЖЕННЯ!

Установлювати цей прилад повинен лише кваліфікований фахівець.

- Повністю зніміть упаковку.
- Не встановлюйте й не використовуйте пошкоджений прилад.
- Дотримуйтеся інструкцій зі встановлення, що постачаються разом із приладом.
- Будьте обережні під час переміщення приладу, оскільки він важкий. Використовуйте захисні рукавички та взуття, що постачається в комплекті.
- Не тягніть прилад за ручку.
- Дотримуйтеся вимог щодо мінімальної відстані до інших приладів чи предметів.
- Встановлюйте прилад у безпечному підходящому місці, що відповідає вимогам зі встановлення.
- Прилад оснащено електричною системою охолодження. Її слід використовувати з блоком електроживлення.

### 2.2 Під'єднання до електромережі



#### ПОПЕРЕДЖЕННЯ!

Існує ризик займання та ураження електричним струмом.

- Усі роботи з під'єднання до електромережі мають виконуватися кваліфікованим електриком.
- Прилад повинен бути заземленим.
- Переконайтеся в тому, що параметри на таблиці з технічними даними сумісні з електричними параметрами електроживлення від мережі.
- Завжди використовуйте правильно встановлену протиударну розетку.
- Не використовуйте розгалужувачі, перехідники й подовжувачі.
- Будьте обережні, аби не пошкодити штепсельну вилку та кабель. Якщо кабель живлення потребує заміни, зверніться до нашого сервісного центру.
- Пильнуйте, щоб кабель живлення не торкався або не був надто наблизений до дверцят приладу або ніші під приладом, особливо коли він працює або дверцята гарячі.
- Елементи захисту від ураження електричним струмом та ізоляція мають бути закріплені так, аби їх не можна було зняти без спеціального інструмента.
- Вставляйте штепсельну вилку в розетку електроживлення лише після закінчення установки. Переконайтеся, що після установки є вільний доступ до розетки електроживлення.
- Не вставляйте вилку в розетку, яка ненадійно закріплена.
- Не тягніть за кабель живлення, щоб відключити прилад з мережі. Завжди вимикайте, витягаючи штепсельну вилку.
- Використовуйте лише належні ізолюючі пристрої, а саме: лінійні роз'єднувачі, запобіжники (гвинтові запобіжники слід викрутити з патрона), реле захисту від замикання на землю та контактори.
- Електрообладнання має бути оснащеним ізолюючим пристроєм для повного відключення від електромережі. Зазор між контактами ізолюючого пристрою має становити не менше 3 мм.

## 2.3 Користування



### ПОПЕРЕДЖЕННЯ!

Існує небезпека травмування, опіків, ураження електричним струмом і вибуху.

- Прилад призначено виключно для застосування в домашніх умовах.
- Не змінюйте технічні специфікації цього приладу.
- Переконайтеся в тому, що вентиляційні отвори не заблоковані.
- Не залишайте прилад без нагляду під час користування ним.
- Після кожного використання прилад слід вимикати.
- Будьте обережні, відчиняючи дверцята приладу під час його роботи. Можливе вивільнення гарячого повітря.
- Під час роботи з приладом руки не повинні бути мокрими або вологими. Не користуйтеся приладом, якщо він контактує з водою.
- Не натискайте на відчинені дверцята.
- Не використовуйте прилад як робочу поверхню та як поверхню для зберігання речей.
- Обережно відчиняйте дверцята пристрою. Використання інгредієнтів із спиртом може спричинити утворення суміші спирту і повітря.
- Відчиняючи дверцята, пильнуйте, щоб поряд з приладом не було джерел утворення іскор та відкритого вогню.
- Не кладіть усередину приладу, поряд із ним або на нього легкозаймисті речовини чи предмети, змочені в легкозаймистих речовинах.
- Не повідомляйте свій пароль Wi-Fi.
- Не використовуйте функцію мікрохвильової печі для попереднього розігрівання духової шафи.



### ПОПЕРЕДЖЕННЯ!

Існує ризик пошкодження приладу.

- Дії для запобігання пошкодження або знебарвлення емалі:
  - не кладіть алюмінієву фольгу безпосередньо на дно приладу;
  - не ставте воду безпосередньо в гарячий прилад;
  - після приготування не залишайте у приладі страви й продукти з високим вмістом вологи;
  - будьте обережні, знімаючи або встановлюючи аксесуари.
- Знебарвлення емалі або нержавіючої сталі не впливає на ефективність роботи приладу.
- Для випікання тістечок із великим вмістом вологи слід використовувати глибоку жаровню. Сік, який виділяється із фруктів, може залишати стійкі плями на емалевому покритті.
- Цей прилад призначений виключно для приготування їжі. Його забороняється використовувати для інших цілей, наприклад опалення приміщень.
- Під час готування дверцята духової шафи завжди повинні бути зачиненими.
- Якщо прилад розміщено позаду меблевої панелі (наприклад, дверцят), переконайтеся, що дверцята відкрито під час роботи приладу. Жар і волога можуть утворюватися позаду закритої меблевої панелі, спричиняючи подальше пошкодження приладу, приміщення або підлоги. Не закривайте меблеву панель, доки прилад повністю не охолоне після використання.

## 2.4 Догляд і чищення



### ПОПЕРЕДЖЕННЯ!

Існує ризик отримання травм, пожежі або пошкодження приладу.

- Перш ніж виконувати технічне обслуговування, вимкніть прилад і вийміть вилку з розетки.
- Дайте приладу охолонути. Існує ризик того, що скляні панелі можуть тріснути.
- У разі пошкодження скляних панелей дверцят слід одразу замінити панелі. Зверніться до авторизованого сервісного центру.
- Будьте обережні, знімаючи дверцята з приладу. Дверцята важкі!
- Обов'язково витріть камеру й дверцята насухо після кожного використання. Пара, утворювана під час роботи приладу, конденсується на стінках камери, що може призвести до корозії.
- Регулярно очищуйте прилад, щоб запобігти пошкодженню матеріалу поверхні.
- Залишки їжі та жир, що знаходяться у приладі, можуть призвести до виникнення пожежі й електричної дуги під час увімкненої функції мікрохвильової печі.
- Протріть прилад вологою м'якою ганчіркою. Застосовуйте лише нейтральні миючі засоби. Не використовуйте будь-які абразивні засоби, жорсткі серветки для очищення, розчинники або металеві предмети.
- Якщо ви користуєтеся аерозолями для чищення духових шаф, обов'язково дотримуйтеся інструкцій із безпеки, наведених на упаковці.
- Не очищуйте каталітичну емаль (якщо застосовується) жодними мийними засобами.

## 2.5 Внутрішня підсвітка



### ПОПЕРЕДЖЕННЯ!

Небезпека враження електричним струмом.

- Електрична або галогенова лампочка, що використовується в цьому приладі, призначена лише для побутових приладів. Не використовуйте її для освітлення оселі.
- Перед заміною лампочки відключіть прилад від електроживлення.
- Використовуйте лише лампочки з такими ж технічними характеристиками.

## 2.6 Сервіс

- Для ремонту приладу звертайтеся до авторизованого сервісного центру.
- Використовуйте лише оригінальні запасні частини.

## 2.7 Утилізація



### ПОПЕРЕДЖЕННЯ!

Існує небезпека задушення.

- Від'єднайте прилад від електромережі.
- Відріжте кабель електричного живлення близько до приладу та утилізуйте його.
- Приберіть фіксатор дверцят, щоб унеможливити зачинення дверцят, якщо діти або домашні тварини опиняться всередині приладу.

Цей продукт по змісту небезпечних речовин відповідає вимогам Технічного регламенту обмеження використання деяких небезпечних речовин в електричному та електронному обладнанні (постанова Кабінету Міністрів України №1057 від 3 грудня 2008р.)

## 3. ОПИС ВИРОБУ

### 3.1 Загальний огляд

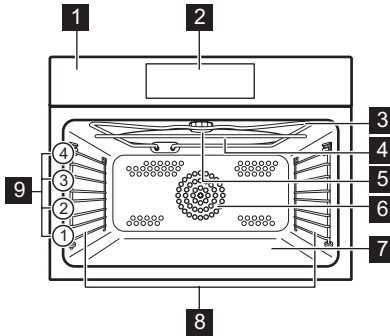

- 1** Панель керування
- 2** Дисплей
- 3** Нагрівальний елемент
- 4** Генератор мікрохвильової печі
- 5** Лампа
- 6** Вентилятор
- 7** Скляна основа, знімна
- 8** Опорна рейка, знімна
- 9** Положення полиць

### 3.2 Аксесуари

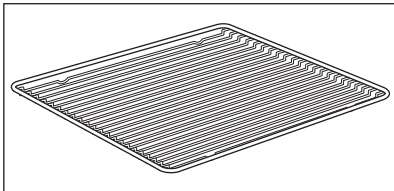

#### Решітка

Для розміщення посуду та форм для випічки, а також для смаження.

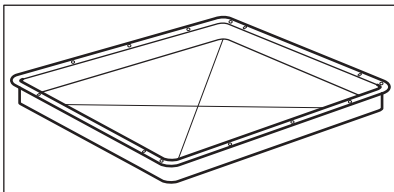

#### Лист для випікання

Для випікання тортів і печива.

## 4. УВІМКНЕННЯ І ВИМКНЕННЯ ДУХОВОЇ ШАФИ

### 4.1 Панель керування

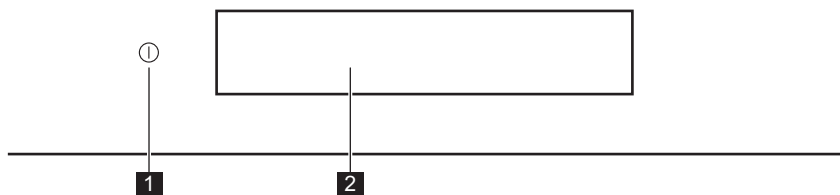

	Функціональність	Коментар
<b>1</b>	Увімк. / Вимк.	Натисніть і утримуйте для увімкнення та вимкнення духової шафи.
<b>2</b>	Дисплей	Показує поточні налаштування духової шафи.

#### Жести

 <b>Натисніть</b>	 <b>Перемістіть</b>	 <b>Натисніть і утримуйте</b>
Торкніться поверхні пальцем.	Переміщуйте палець по верхню, не втрачаючи контакту.	Торкніться поверхні протягом 3 секунд.

### 4.2 Дисплей

<p>The screenshot shows a digital display with the text 'Conventional cooking' on the left, '170°C' in the center, and 'START' at the bottom. There are also icons for Wi-Fi, signal strength, and a power button.</p>	Після увімкнення на дисплеї відображається головний екран з функціями нагрівання та температурою за промовчанням.
<p>The screenshot shows a digital display with the text '13:00' in the center. There are also icons for Wi-Fi, signal strength, and a power button.</p>	Якщо духовка шафа не використовується протягом 2 хвилин, дисплей переходить в режим очікування.

# УВІМКНЕННЯ І ВИМКНЕННЯ ДУХОВОЇ ШАФИ

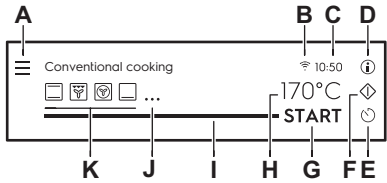
	<p>Під час готування на дисплеї відображаються встановлені функції та інші доступні опції.</p>
	<p>Дисплей з максимальною кількістю встановлених функцій.</p>
<p>A. Меню / Назад          B. Wi-Fi          C. Час доби          D. Інформація          E. Таймер          F. Швидкий старт мікрохвильової печі          G. СТАРТ / СТОП          H. Температура / Таймер функції мікрохвиль          I. Індикатор виконання / Слайдер          J. Більше          K. Функції нагрівання</p>	

## Індикатори дисплея







**Базові індикатори** — для навігації по дисплею.

<p>OK Для підтвердження вибору / налаштування вибору / налаштування.</p>	<p>&lt; Для підтвердження вибору / налаштування або переходу на один рівень назад в меню.</p>	<p>↶ Для переходу на один рівень назад в меню / скасування останньої дії.</p>	<p>⏻ Для вимкнення та увімкнення опцій.</p>
--	---	---	---

**Індикатори функцій Звукове попередження** — після закінчення встановленого часу готування лунає сигнал.

<p>🔔 Функцію увімкнено.</p>	<p>🔔 Функцію увімкнено. Готування припиняється автоматично.</p>	<p>🔔 Звуковий сигнал вимкнено.</p>
---------------------------------	---	--

# УВІМКНЕННЯ І ВИМКНЕННЯ ДУХОВОЇ ШАФИ



Індикатори дисплея				
Індикатори таймера				
 Для встановлення функції «Запуск встановленого часу».	 Скасування налаштування.	 Таймер запускається після закриття дверцят духової шафи.	 Таймер запускається при досягненні духовою шафою заданої температури.	 Таймер запускається при початку готування.
Індикатори функцій дверцят				
 Дверцята духової шафи заблоковано.				
Індикатори <b>Wi-Fi</b> — духову шафу можна підключити до Wi-Fi.				
 Зв'язок Wi-Fi вимкнено.		 Зв'язок Wi-Fi увімкнено.		

## 5. ПЕРЕД ПЕРШИМ ВИКОРИСТАННЯМ

### ПОПЕРЕДЖЕННЯ!

Див. розділи з інформацією щодо техніки безпеки.

### 5.1 Первинне очищення

		
<b>Крок 1</b> Вийміть з духової шафи всі аксесуари й знімні опорні рейки.	<b>Крок 2</b> Перед першим користуванням почистіть духову шафу і аксесуари. Див. розділ «Догляд та чистка».	<b>Крок 3</b> Встановіть приладдя та опорні рейки на місце.

### 5.2 Перше підключення

Після першого підключення на дисплеї відображається повідомлення з привітанням. Необхідно встановити такі параметри. Мова, Яскравість дисплею, Рівень гучності, Час доби.

### 5.3 Бездротове підключення

Для підключення духової шафи потрібні:

- бездротова мережа з Інтернет-зв'язком.

<b>Крок 1</b>	Увімкніть духову шафу.
<b>Крок 2</b>	Натисніть Меню / Налаштування / З'єднання.
<b>Крок 3</b>	Торкніться або натисніть  , щоб увімкнути Wi-Fi.
<b>Крок 4</b>	Оберіть бездротову мережу з Інтернет-зв'язком. Модуль бездротового зв'язку духової шафи ввімкнеться протягом 90 секунд.

Для налаштування бездротового з'єднання у будь-який інший час, натисніть  на дисплеї.

**Оберіть найлегший спосіб!**

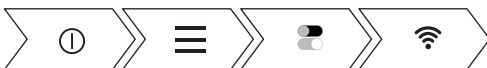

Частота	2412 - 2472 МГц
---------	-----------------



Протокол	IEEE 802.11b DSSS/802.11g/n OFDM
Максимальна потужність	EIRP < 100 мВт

## 5.4 Ліцензії на програмне забезпечення

<p>Програмне забезпечення, включене до духової шафи, містить ліцензоване й захищене авторськими правами програмне забезпечення BSD, fontconfig, FTL, GPL-2.0, LGPL-2.0, LGPL-2.1, libJpeg, zlib/ libpng, MIT, OpenSSL / SSLEAY ISC, Apache 2.0 тощо.</p>
<p>Ознайомитися з повним екземпляром ліцензії можна на: Стандартні налаштування / Сервіс / Ліцензія.</p>
<p>Завантажити вихідний код програмного забезпечення з відкритим вихідним кодом можна, якщо перейти за посиланням, що міститься на веб-сторінці продукту.</p>
<p>Шукайте модель духової шафи та версію програмного забезпечення модулю Wi-Fi на сайті <a href="http://electrolux.opensoftwarerepository.com">http://electrolux.opensoftwarerepository.com</a> у папці «NIUX».</p>

## 6. ЩОДЕННЕ КОРИСТУВАННЯ

### ⚠ ПОПЕРЕДЖЕННЯ!

Див. розділи з інформацією щодо техніки безпеки.

### 6.1 Встановлення: Функції нагрівання

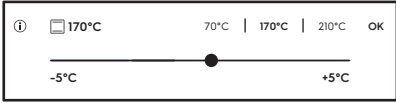
Крок 1	Увімкніть духову шафу.
Крок 2	Установіть функцію нагрівання. На дисплеї відображаються функції нагрівання за промовчанням. Щоб побачити більше функцій нагрівання, натисніть ● ● ● .
Крок 3	Натисніть °C. Дисплей перейде до налаштувань температури. 
Крок 4	Перемістіть палець на слайдері, щоб встановити температуру.
Крок 5	Натисніть OK.
Крок 6	Натисніть START .
Крок 7	Натисніть STOP , щоб вимкнути функцію нагрівання.
Крок 8	Вимкніть духову шафу.

Оберіть найлегший спосіб!

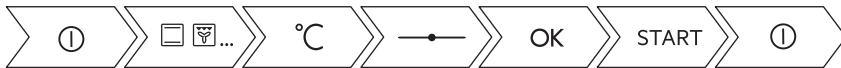

### 6.2 Спосіб використання: Швидкий старт мікрохвильової печі

Крок 1	Натисніть та утримуйте  на дисплеї. Функція мікрохвиль працюватиме 30 секунд.
--------	---

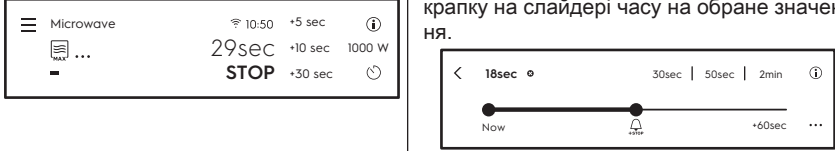

<b>Крок 2</b>	Щоб додати час:	
	Натисніть один із символів часу на дисплеї.	<p>Натисніть на значення часу роботи, щоб перейти до слайдеру часу. Перемістіть крапку на слайдері часу на обране значення.</p> 
<p>Функцію мікрохвиль можна увімкнути з Швидкий старт мікрохвильової печі у будь-який час. Єдиний виняток: Режим «Еко».</p>		

## 6.3 Встановлення: Допомога при готуванні

Для кожної страви у цьому підменю запропоновано функцію та температуру. Температуру та час можна регулювати вручну за бажанням користувача.

Ступінь приготування страви:

- Непросмажений або Менше
- Середній
- Добре просмажений або Більше





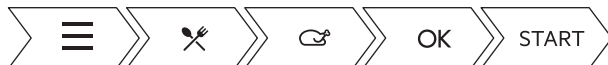



<b>Крок 1</b>	Натисніть  .
<b>Крок 2</b>	Натисніть  , щоб увійти у Допомога при готуванні
<b>Крок 3</b>	Оберіть страву чи тип продукту.
<b>Крок 4</b>	Натисніть START .

**Оберіть найлегший спосіб!**











## 6.4 Функції нагрівання

### Стандартні функції нагрівання

Функція нагрівання	Застосування
 Гриль	Для приготування на грилі виробів пласкої форми, а також для смаження хліба.
 Турбо-гриль	Для смаження великих шматків м'яса чи домашньої птиці з кістками на одному рівні полиці. Для приготування запіканок та зарум'янювання.
 Вентилятор	Одночасне випікання на трьох рівнях полиць і підсушування. Установіть температуру на 20 - 40 °C нижче, ніж для Традиційне готування.
 заморожені продукти	Для надання хрусткості напівфабрикатам (наприклад картоплі фрі, картоплі по-селянськи або рулетам).
 Традиційне готування	Для випікання та смаження на одному рівні полиці.
 Функція "Піца"	Для випікання піци. Для отримання більш рум'яної скоринки та хрусткої основи.
 Нижній нагрів	Для випікання тортів з хрусткою основою та для консервування.
 Мікрохвилі	Підігрівання та приготування страв. Діапазон потужності мікрохвиль від 100 до 1000 Вт.







## Спеціальні функції нагрівання

Функція нагрівання	Застосування
 Консервування	Консервування овочів (напр., огірків).
 Сушіння	Для сушіння нарізаних скибочками фруктів, овочів і грибів.
 Підігрівання тарілок	Для нагрівання тарілок перед подаванням страв.
 Вистоювання тіста	Для прискорення піднімання дріжджового тіста. Запобігає висиханню поверхні тіста та зберігає тісто еластичним.
 Страви у паніровці	Для приготування таких страв, як лазанья або картопля в паніровці. Для приготування запіканок та зарум'янювання.
 Повільне готування	Для приготування особливо ніжних і соковитих смажених страв.
 Підтримання теплим	Для зберігання страв теплими.
 Випікання хлібу	Використовуйте цю функцію для приготування хліба та булочок для отримання професійного результату з точки зору хрусткості, кольору та блискучої скоринки.

## Функції мікрохвиль

Функція нагрівання	Застосування
 Розморожування	Розморожування м'яса, риби, фруктів, тортів, хліба та масла. Діапазон потужності 100-200 Вт.

# ЩОДЕННЕ КОРИСТУВАННЯ

Функція нагрівання	Застосування
 Розігріти	Розігрівання попередньо приготовлених страв та ніжних продуктів. Діапазон потужності 300-700 Вт.
 Розігрівання рідин	Підігрівання напоїв і супів. Діапазон потужності 800-1000 Вт.
 Вентилятор + МХ	Для випікання на одному рівні духової шафи. Функція з підсиленням мікрохвиль.
 Традиційне готування + МХ	Для випікання та смаження на одному рівні полиці. Функція з підсиленням мікрохвиль.
 Гриль + МХ	Для приготування на грилі тонких смужок продукту, а також для смаження хліба. Функція з підсиленням мікрохвиль.
 Гриль + Вентилятор + МХ	Смаження великих шматків м'яса на одному рівні. Для приготування запіканок та зарум'янювання. Функція з підсиленням мікрохвиль.



## 7. ФУНКЦІЇ ГОДИННИКА



### 7.1 Опис функцій годинника

Функція годинника	Застосування
Час готування	Встановлення тривалості готування. Максимум 23 год. 59 хв.
Початк. час	Встановлення часу початку відліку таймера.
Кінц. Час	Встановлення дій при завершенні відліку таймера.
Встановити час запуску	Відкладання початку та/або завершення готування.
Додатковий час	Подовження часу готування.
Нагадування	Налаштування часу зворотного відліку. Максимум — 23 год. 59 хв. Ця функція не впливає на роботу духової шафи.

«Критерії запуску», «Дія при закінченні» та «Відкладений пуск» недоступні для мікрохвильових функцій.

### 7.2 Налаштування: Функції годинника





Налаштування годинника	
Крок 1	Натисніть  на дисплеї.
Крок 2	Натисніть: Налаштування / Установка / Час доби.
Крок 3	Пересуньте та натисніть  , щоб встановити годинник.



Встановлення часу готування	
Крок 1	Виберіть функцію духовки та встановіть температуру.
Крок 2	Натисніть  , щоб встановити тривалість готування.
Крок 3	Перемістіть крапку на слайдері або натисніть бажаний символ часу.
Крок 4	Натисніть  . Таймер відразу починає відлік.



# ФУНКЦІЇ ГОДИННИКА

Оберіть найлегший спосіб!



Як вибрати опцію початку/закінчення готування	
Крок 1	Виберіть функцію духовки та встановіть температуру.
Крок 2	Натисніть  для встановлення часу готування.
Крок 3	Натисніть  .
Крок 4	Натисніть Початк.час / Кінц. Час.
Крок 5	Оберіть бажані Початк.час / Кінц. Час.
Крок 6	Натисніть ОК або  .
Натисніть  для скасування обраної опції запуску або закінчення.	

Критерії запуску.	Коментар
-	Таймер запускається при його увімкненні.
	Таймер запускається після закриття дверцят.
	Таймер запускається при початку готування.
	Таймер запускається при досягненні заданої температури.

Дія при закінченні	Коментар
	Коли час встановлений час готування закінчиться, пролунає звуковий сигнал.
	Коли час встановлений час готування закінчиться, пролунає звуковий сигнал. Готування припиняється автоматично.



Дія при закінченні	Коментар
	Коли час встановлений час готування закінчиться, на дисплеї відображається повідомлення без звукового сигналу.

## Встановлення відкладеного пуску та часу завершення готування

Крок 1	Натисніть  на дисплеї.
Крок 2	Перемістіть крапку на слайдері або натисніть бажаний символ часу.
Крок 3	Натисніть ОК.

Оберіть найлегший спосіб!

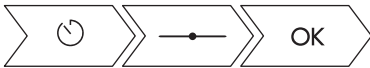

## Встановлення відкладеного пуску без налаштування часу завершення готування

Крок 1	Оберіть функцію нагрівання та встановіть температуру.
Крок 2	Натисніть  .
Крок 3	Натисніть ● ● ●.
Крок 4	Натисніть Встановити час запуску.
Крок 5	Перемістіть ліву крапку на бажане значення.
Крок 6	Натисніть ОК.

## Налаштування додаткового часу

Коли залишається 10% часу готування, а страва здається не достатньо готовою, можна подовжити час готування. Також можна змінити функцію духовки.

Крок 1	Натисніть бажаний символ часу, щоб подовжити час готування.
--------	---

# ФУНКЦІЇ ГОДИННИКА

## Налаштування додаткового часу

**Крок 2** Також натисніть бажану функцію духовки, щоб змінити її.

### Що робити, якщо краще змінити додатковий час?

Додатковий час можна скинути.

**Крок 1** Натисніть .

**Крок 2** Перемістіть крапку на слайдері або натисніть один із символів часу, щоб встановити час.

**Крок 3** Натисніть **OK**.

## Зміна налаштувань таймера

**Крок 1** Перемістіть крапку на слайдері або скористайтеся символами для зміни значення часу.

**Крок 2** Натисніть **OK** або , щоб скинути зміни.

Встановлений час можна змінити у будь-який момент процесу готування.

## Скасування встановленого таймера

**Крок 1** Натисніть .

**Крок 2** Натисніть , щоб скасувати встановлений таймер.

**Крок 3** Натисніть **OK**.

**Оберіть найлегший спосіб!**



## 8. СПОСІБ ВИКОРИСТАННЯ: АКСЕСУАРИ

### 8.1 Встановлення аксесуарів

Використовуйте лише відповідний посуд і матеріали. Див. розділ «Посуд і матеріали, що підходять для мікрохвиль» глави «Поради і рекомендації».

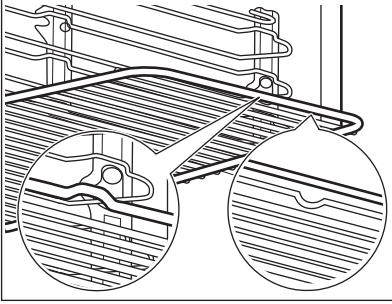
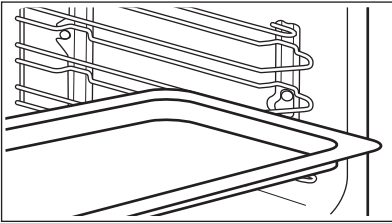
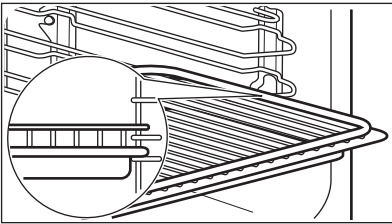

Невелика заглибина вгорі покращує безпеку. Ці заглибини є також обмежувачами, що запобігають перекиданню. Високий обідок навкруги полицки не дає посуду зісковзнути з полицки.



<p><b>Решітка:</b></p>	<p>Просуньте решітку між напрямними планками опорних рейок і переконайтеся, що її ніжки спрямовано донизу.</p> 
<p><b>Деко для випічки :</b></p>	<p>Просуньте деко для випічки між напрямними планками опорних рейок.</p> 
<p><b>Решітка і деко для випічки разом:</b></p>	<p>Поставте деко для випічки між напрямними на опорній рейці, а комбіновану решітку на напрямні зверху.</p> 

## 9. ДОДАТКОВІ ФУНКЦІЇ

### 9.1 Автоматичне вимикання

З міркувань безпеки передбачено, що духові шафи автоматично вимикаються через деякий час у разі, якщо функція нагрівання активована, але налаштування не змінюються.

 (°C)	 (год.)
30 - 115	12.5
120 - 195	8.5
200 - 245	5.5
250	1.5

 (°C)	 (год.)
30 - 115	12.5
120 - 195	8.5
200 - 230	5.5

Автоматичне вимикання не спрацьовує при наступних режимах: Підсвітка, Тривалість, Кінц. Час.

### 9.2 Охолоджувальний вентилятор

Під час роботи духової шафи охолоджувальний вентилятор автоматично вмикається для підтримки поверхонь духової шафи прохолодними. Якщо вимкнути духову шафу, вентилятор продовжуватиме працювати, доки духові шафа не охолоне.

## 10. ПОРАДИ І РЕКОМЕНДАЦІЇ

### ПОПЕРЕДЖЕННЯ!

Див. розділи з інформацією щодо техніки безпеки.

### 10.1 Рекомендації щодо приготування

Випікання та смаження у вашій новій духовій шафі може відбуватися по-іншому, ніж у вашій попередній духовці. У таблицях нижче наведені рекомендовані налаштування температури, часу готування та положення полиці для певних типів продуктів. Додаткові рекомендації щодо приготування їжі наведені в таблицях готування на нашому веб-сайті. Щоб знайти поради щодо готування, звертеся з номером PNC на табличці з технічними даними, розміщеній на передній рамі камери духової шафи.

### 10.2 Рекомендації щодо режиму мікрохвиль

Покладіть їжу на тарілку на дні камери.

Перевірте або перемішайте страву по завершенні половини часу розморожування і приготування.

Накривайте страву під час готування і розігрівання.

Поставте ложку у пляшку або склянку при підігріванні напоїв для забезпечення кращого розподілу тепла.

Покладіть страву у духову шафу без упаковки. Фасовані готові страви можна ставити у піч лише якщо їхня упаковка підходить для використання у мікрохвильовій печі (перевірте інформацію на упаковці).

#### **Готування за допомогою мікрохвильового нагрівання**

Готуйте страви під кришкою. Якщо ви хочете зберегти скоринку, готуйте страву без кришки.

Не слід перегрівати страви, установлюючи зависокі значення параметрів потужності й часу. Їжа може місцями пересохнути, підгоріти або загорітися.

Не використовуйте піч для приготування яєць у шкаралупі, оскільки існує загроза їх розривання. Проколіть жовток яєчні перед її підігріванням.

Перш ніж готувати продукти зі шкіркою, слід кілька разів проколоти їх виделкою.

Овочі слід нарізати на однакові за розміром шматки.

Помішуйте рідини час від часу.

Помішайте страву перед подачею.

Після вимкнення печі вийміть їжу і залиште її на декілька хвилин.

#### **Розморожування з використанням мікрохвиль**

Покладіть заморожену страву без упаковки на маленьку перевернуту тарілку, розміщену над контейнером, або на підставку для розмороження чи пластикове сито, щоб тала вода могла стікати.

Потім вийміть розморожені шматочки.

Для приготування овочів і фруктів без попереднього розморожування можна використовувати більш високу потужність мікрохвиль.

## 10.3 Посуд і матеріали, що підходять для мікрохвиль



Для режиму мікрохвиль використовуйте лише відповідний посуд і матеріали. Для довідки див. таблицю нижче.





Посуд / Матеріал			
Жаростійке скло та фарфор без металевих елементів, наприклад вогнетривке скло	✓	✓	✓
Звичайне скло й порцеляна без вмісту срібла, золота, платини чи інших металевих оздоблень	✓	✗	✗
Скло та склокераміка з жаро-/морозостійких матеріалів	✓	✓	✓
Керамічний посуд без вмісту кварцових чи металевих елементів, без металевого глазурування	✓	✓	✗
Кераміка, порцеляна та фаянс з неглазурованим дном чи маленькими отворами, напр. на ручках	✗	✗	✗
Жаростійка пластмаса, що витримує температуру до 200 °C (завжди перевіряйте характеристики ємності перед використанням)	✓	✓	✗
Картон, папір	✓	✗	✗
Харчова плівка	✓	✗	✗
Плівка для запікання, придатна для використання у мікрохвильових печах (завжди перевіряйте характеристики плівки перед використанням)	✓	✓	✗
Металевий посуд для смаження, наприклад емальований або чавунний	✗	✗	✗

Посуд / Матеріал			
Форми для випікання, покриті чорним лаком або силіконом (завжди перевіряйте характеристики форм для випікання перед використанням)	X	X	X
Лист для випікання	X	X	X
Решітка	X	X	✓
Посуд для використання у мікрохвильовій печі, наприклад деко для запікання з хрусткою скоринкою	X	✓	X





## 10.4 Рекомендовані налаштування потужності для різних видів страв

Дані, наведені в таблиці, є орієнтовними.

700 Вт	800 Вт	900 Вт	1000 Вт
 Готування овочів		 Обсмаження перед приготуванням	 Нагрівання рідин

500 Вт		600 Вт	
 Приготування страв із яєць	 Тушкування	 Нагрівання страв у тарілці	 Розморожування та нагрівання заморожених страв

# ПОРАДИ І РЕКОМЕНДАЦІЇ







300 Вт			400 Вт	
				
Плавлення си- ру, шоколаду, масла	Повільне кип'ятіння ри- су	Нагрівання ди- тячого харчу- вання	Готування / Нагрі- вання легких страв	Продовжити готування

100 Вт		200 Вт	
 Розморожування			
			
Розморожування хліба	Розморожування фруктів і тортів	Розморожування си- ру, сметани, масла	Розморожування м'яса, риби

## 10.5 Таблиці приготування їжі для дослідницьких установ

### Інформація для дослідницьких установ

Тестування відповідно до стандарту IEC 60705.

ФУНКЦІЯ МІКРОХВИЛЬ					
 Використовуйте комбіновану решітку, якщо не зазначено інше.					
	 POWER (Вт)	 (кг)		 (хв.)	
Бісквіт	600	0.475	Низ	7 - 9	Поверніть контейнер на 1/4 оберту по завер- шенні половини часу приготування.
М'ясні хліб- ці	400	0.9	2	25 - 32	Поверніть контейнер на 1/4 оберту по завер- шенні половини часу приготування.



## ФУНКЦІЯ МІКРОХВИЛЬ



Використовуйте комбіновану решітку, якщо не зазначено інше.

Солодкий яєчний крем	500	1	Низ	18	-
Розморожування м'яса	200	0.5	Низ	7 - 8	Переверніть м'ясо по завершенні половини часу приготування.

Тестування відповідно до стандарту IEC 60705.

## ФУНКЦІЯ КОМБІНОВАНОГО РЕЖИМУ МІКРОХВИЛЬ



Використовуйте решітку.



Торт, 0,7 кг	Традиційне готування + МХ	100	200	2	23 - 27	Поверніть контейнер на 1/4 оберту по завершенні половини часу приготування.
Картопляна запіканка (гратен), 1,1 кг	Вентилятор + МХ	300	180	2	38 - 42	Поверніть контейнер на 1/4 оберту по завершенні половини часу приготування.
Курка, 1,1 кг	Гриль + Вентилятор + МХ	400	230	1	35 - 40	Покладіть м'ясо у круглий скляний контейнер та переверніть його по завершенні половини часу приготування.

# 11. ДОГЛЯД ТА ЧИСТКА

## ⚠ ПОПЕРЕДЖЕННЯ!

Див. розділи з інформацією щодо техніки безпеки.

### 11.1 Примітки щодо чищення

 <b>Засоби для чищення</b>	Очистьте лицьову панель духової шафи за допомогою м'якої ганчірки, змоченої в теплій воді з додаванням м'якого засобу для чищення.
	Металеві поверхні слід чистити за допомогою спеціального засобу для чищення.
	Для усунення стійких плям використовуйте спеціальний очисник для духових шаф.
 <b>Щоденне користування</b>	Очищуйте внутрішню камеру духової шафи після кожного використання. Накопичення жиру й інших залишків їжі може спричинити загоряння.
	Протирайте внутрішню камеру м'якою тканиною після кожного використання.
	Обережно очищуйте верхню поверхню внутрішньої камери від залишків їжі й жиру.
 <b>Акcesуари</b>	Після кожного використання мийте та просушуйте всі акcesуари. Використовуйте м'яку ганчірку, змочену в теплій воді з додаванням засобу для очищення. Не мийте акcesуари у посудомийній машині.
	Акcesуари з антипригарним покриттям не можна мити з використанням агресивних засобів чи гострих предметів, а також у посудомийній машині.

### 11.2 Як зняти: Опори полицок

Перш ніж виконувати технічне обслуговування, переконайтеся, що духова шафа охолонула. Існує ризик отримати опік.

Для очищення духової шафи вийміть опори полицок.

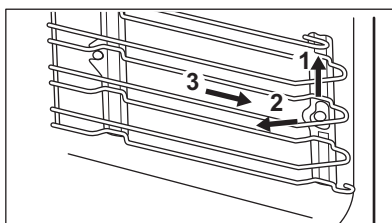
<b>Крок 1</b>	 <p>Обережно потягніть опори вгору й зніміть їх з переднього кріплення.</p>
---------------	--

<b>Крок 2</b>	Спочатку потягніть передню частину опори від бокової стінки.
<b>Крок 3</b>	Зніміть опори із заднього кріплення.

Для вставлення опор виконайте наведену вище процедуру у зворотній послідовності.

## 11.3 Як замінити: Лампа

### ПОПЕРЕДЖЕННЯ!

Небезпека враження електричним струмом.  
Лампа може бути гарячою.

1. Вимкніть духову шафу.  
Зачекайте, доки духова шафа охолоне.
2. Відключіть духову шафу від електромережі.
3. Покладіть рушник на дно камери духової шафи.

### УВАГА

Завжди тримайте галогенову лампу ганчіркою, щоб запобігти підгорянню залишків жиру на лампі.

## Верхня лампа

<b>Крок 1</b>	Поверніть скляний плафон, щоб зняти його.
<b>Крок 2</b>	Помийте скляний плафон.
<b>Крок 3</b>	Зніміть металеве кільце та очистьте скляний плафон.
<b>Крок 4</b>	Замініть стару лампочку відповідною жаростійкою лампочкою, яка витримує нагрівання до 300 °C.
<b>Крок 5</b>	Приєднайте металеве кільце до плафона.
<b>Крок 6</b>	Установіть скляний плафон.

## 12. УСУНЕННЯ ПРОБЛЕМ

### ПОПЕРЕДЖЕННЯ!

Див. розділи з інформацією щодо техніки безпеки.

### 12.1 Необхідні дії в разі виникнення проблем



Духова шафа не вмикається або не нагрівається



Можлива причина



Вирішення

Духову шафу не під'єднано до мережі або під'єднано неправильно.

Перевірте, щоб духову шафу була правильно, але під'єднана до мережі.

Годинник не налаштовано.

Налаштуйте годинник, для отримання детальної інформації див. розділ «Функції годинника», Встановлення: Функції годинника.

Дверцята зачинені нещільно.

Щільно зачиніть дверцята.

Запобіжник перегорів.

Переконайтеся, що запобіжник є причиною проблеми. Якщо проблема виникає знову, зверніться до кваліфікованого електрика.

Увімкнено захист від доступу дітей духової шафи.

Див. розділ «Меню», підменю для: Опції.



Необхідно замінити компоненти





Опис



Вирішення

Лампочка перегоріла.



Замініть лампу, детальну інформацію див. в розділі «Догляд та очищення», Як замінити: лампа.

 <b>Проблеми з сигналом Wi-Fi</b>	
 <b>Можлива причина</b>	 <b>Вирішення</b>
Проблеми з сигналом бездротової мережі.	Перевірте свою бездротову мережу і маршрутизатор. Перезавантажте маршрутизатор.
Встановлено новий маршрутизатор або змінено налаштування маршрутизатора.	Щоб налаштувати духову шафу та мобільний пристрій знову, зверніться до розділу «Перед першим користуванням», Бездротовий зв'язок.
Слабкий сигнал бездротової мережі.	Перемістіть маршрутизатор якомога ближче до духової шафи.
Передачі бездротового сигналу заважає мікрохвильовий прилад, розташований поруч з духовою шафою.	Вимкніть мікрохвильовий прилад.

## 12.2 Як керувати: Коди помилок



У випадку помилки програмного забезпечення на дисплеї відображається повідомлення про помилку.

У цьому розділі представлено перелік проблем, які ви можете вирішити самостійно.

 <b>Код і опис</b>	 <b>Дії</b>
F240, F439 - сенсорні поля на дисплеї не працюють належним чином.	Очистіть передню поверхню дисплею. Переконайтеся, що на сенсорних полях немає бруду.
F601 - проблема з сигналом Wi-Fi.	Перевірте підключення до мережі. Див. розділ «Перед першим користуванням», Бездротове підключення.
F604 - помилка першого підключення до Wi-Fi.	Вимкніть та увімкніть духовку і спробуйте знову. Див. розділ «Перед першим користуванням», Бездротове підключення.
F908 - система духової шафи не може підключитися до панелі управління.	Вимкніть та увімкніть духовку.

# УСУНЕННЯ ПРОБЛЕМ

У цьому розділі представлено перелік проблем, які повинен усувати кваліфікований спеціаліст.

 Код і опис	 Дії
F131 - температура датчика магнетрону занадто висока.	Вимкніть духову шафу та зачекайте, доки вона охолоне. Увімкніть духову шафу знову.
F602, F603 - Wi-Fi недоступно.	Вимкніть та увімкніть духовку.

Якщо одне з цих повідомлень про помилку продовжує з'являтися на дисплеї, це означає, що несправну підсистему можна вимкнути. У такому випадку зверніться до дилера або в авторизований сервісний центр. Якщо виникає одна з цих помилок, інші функції духовки продовжуватимуть працювати у звичайному режимі.

## 12.3 Дані для сервісу

Якщо ви не можете усунути проблему, зверніться до закладу, де ви придбали прилад, або до служби технічної підтримки.

Дані, необхідні для сервісного центру, вказано на табличці з технічними даними. Ця табличка розташована на передній рамі камери духовки. Не знімайте табличку з технічними даними з камери духовки.

Рекомендуємо записати ці дані в наведених нижче полях.	
Модель (MOD.)	.....
Номер виробу (PNC)	.....
Серійний номер (S.N.)	.....

## 13. ТЕХНІЧНІ ДАНІ

---

### 13.1 Технічні дані

Напруга	220-240 В
Частота	50 Гц

# 14. ЕНЕРГОЕФЕКТИВНІСТЬ

## 14.1 Енергозбереження



Духова шафа має функції, що допомагають зберігати електроенергію під час щоденного готування.

Переконайтеся у тому, що під час роботи дверцята духової шафи зачинено належним чином. Не відкривайте дверцята духової шафи занадто часто під час готування.

Підтримуйте чистоту ущільнювача дверцят та переконайтеся, що він належним чином зафіксований.

Користуйтеся металевим посудом для покращення енергозбереження (тільки в тому разі, коли не використовується функція мікрохвиль).

Коли можливо, не розігрівайте попередньо духову шафу перед приготуванням.

Якщо ви готуєте декілька страв одночасно, зведіть перерви між випіканнями до мінімуму.

### **Готування з використанням вентилятора**

Коли можливо, використовуйте функції готування з вентилятором для збереження електроенергії.

### **Залишкове тепло**

У разі використання деяких функцій духової шафи, коли активується програма з вибором часу (тривалість, кінц. час) і час готування перевищує 30 хвилин, нагрівальні елементи автоматично вимкнуться раніше в деяких функціях духової шафи.

Вентилятор і лампа продовжують працювати. При вимкненні духової шафи дисплей показує залишкове тепло. Залишкове тепло можна використовувати для підтримання страви теплою.

Якщо тривалість готування перевищує 30 хвилин, зменште температуру в духовій шафі до мінімуму за 3-10 хвилин до завершення готування. Страва продовжуватиме готуватися завдяки залишковому теплу всередині духової шафи.

Використовуйте залишкове тепло для розігрівання інших страв.

### **Підтримування страви теплою**

Виберіть найнижчу температуру з можливих, щоб використати залишкове тепло для збереження їжі теплою. На дисплеї з'являється індикатор залишкового тепла або температури.

### **Готування з вимкненою лампою**

Вимкніть лампу під час готування. Вмикайте її лише за потреби.

### **Режим очікування**

Через 2 хвилини дисплей переходить в режим очікування.



# 15. СТРУКТУРА МЕНЮ

## 15.1 Меню

Натисніть  на дисплеї, щоб відкрити Меню.

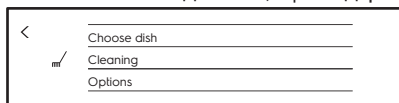

Меню

Пункт меню		Застосування
Допомога при готуванні		Містить перелік автоматичних програм.
Опції		Налаштування конфігурації духової шафи.
Налаштування	З'єднання	Налаштування конфігурації мережі.
	Установка	Налаштування конфігурації духової шафи.
	Сервіс	Відображення версії та конфігурації програмного забезпечення.

## 15.2 Підменю для: Опції

Підменю	Застосування
Підсвітка	Увімкнення і вимкнення лампи.
Відображати символ лампи	Символ лампи з'являється на екрані.
Швидкий Нагрів	Скорочується час нагрівання. Зверніть увагу, що ця функція доступна лише для деяких функцій духовки.
Захист від доступу дітей	Запобігає випадковому увімкненню духовки. Після активації цієї опції при увімкненні духової шафи на дисплеї з'являється напис «Child Lock» (Захист від доступу дітей). Для увімкнення духової шафи оберіть літери коду в алфавітному порядку:
Режим «Еко»	Вимикає Wi-Fi і дисплей для максимального заощадження енергії. Швидкий запуск мікрохвиль не доступний в режимі очікування в Режим «Еко» .

## 15.3 Підменю для: З'єднання

Підменю	Опис
Wi-Fi	Увімкнення та вимкнення Wi-Fi.
Мережа	Перевірка статусу мережі та потужності сигналу Wi-Fi.
Забути мережу	Відключення автоматичного підключення духової шафи до поточної мережі.

## 15.4 Підменю для: Установка





Підменю	Опис
Мова	Встановлення мови духової шафи.
Час доби	Встановлення поточного часу і дати.
Індикація часу	Вмикання і вимикання годинника.
Цифровий стиль годинника	Зміна формату індикації часу, що відображається.
Сигнали кнопок управл.	Увімкнення і вимкнення звуку натискання сенсорних кнопок. Неможливо вимкнути сигнал сенсорної кнопки «УВІМК/ВИМК» та «СТОП».
Тривога/Сигнал помилки	Увімкнення та вимкнення сигналів попередження.
Рівень гучності	Регулювання гучності звуку натискання кнопок та сигналів.
Яскравість дисплею	Регулювання яскравості дисплею.



## 15.5 Підменю для: Сервіс

Підменю	Опис
Демонстраційний режим	Код активації/деактивації: 2468
Ліцензія	Інформація про ліцензії.
Версія програмного забезпечення	Інформація про версію програмного забезпечення.

Підменю	Опис
Скинути всі налаштування	Відновлює заводські налаштування.
Скидання всіх спливаючих вікон	Відновлює всі спливаючі вікна до початкових налаштувань.



## 16. ВСЕ ПРОСТО!





Початок користування духовкою				
<b>Швидкий запуск</b>	Увімкніть духову шафу і почніть готувати з температурою і часом функції, встановленими за промовчанням.	<b>Крок 1</b>	<b>Крок 2</b>	<b>Крок 3</b>
		Натисніть та утримуйте  .	Натисніть бажану функцію  ...	Натисніть START.
<b>Швидке вимкнення</b>	Вимикання духовки у будь-який час, з будь-яким вікном чи повідомленням.	Натисніть і утримуйте  , доки духовна шафа не вимкнеться.		
<b>Швидко МХ</b>	Увімкнення функції мікрохвиль у будь-який час із налаштуваннями за промовчанням: 30 сек/1000Вт.	Натисніть  .		

Починайте готувати					
Крок 1	Крок 2	Крок 3	Крок 4	Крок 5	Крок 6
 Натисніть, щоб увімкнути духову шафу.	 ... Натисніть вибрану функцію.	°C Натисніть для переходу до налаштувань температури.	 Перемістіть палець на слайдері, щоб встановити температуру.	OK Натисніть, щоб підтвердити.	START Натисніть, щоб розпочати готування.

### Дізнайтеся, як готувати швидко

Використовуйте автоматичні програми, щоб швидко приготувати страву із встановленими за промовчанням налаштуваннями:

Дізнайтеся, як готувати швидко			
Допомога при готуванні	Крок 1	Крок 2	Крок 3
	Натисніть 	Натисніть  Допомога при готуванні.	Оберіть страву.

Використовуйте швидкі функції для встановлення часу готування або зміни функції готування		
<b>Швидке налаштування таймера</b> Використовуйте найчастіші налаштування таймера, обравши із відповідних символів.	Крок 1	Крок 2
	Натисніть 	Натисніть бажане значення таймера.
<b>Допомога за 10% до завершення</b> Використовуйте функцію «Допомога за 10% до завершення», щоб додати час або змінити функцію готування, коли залишилося 10% часу готування.	Додатковий час: Натисніть бажаний додатковий час +1 min   +5 min   +10 min	
	Змінити функцію: Натисніть бажану функцію    ...	

## 17. ОБЕРІТЬ НАЙЛЕГШИЙ СПОСІБ!

---

Тут представлені усі корисні символи. Також вони наведені у відповідних розділах інструкції з експлуатації.

### Бездротове підключення



### Встановлення: Функції духовки



### Встановлення: Допомога при готуванні



### Встановлення часу готування



### Встановлення відкладеного пуску та часу завершення готування





### Скасування встановленого таймера



## 18. ОХОРОНА ДОВКІЛЛЯ

---

Здавайте на повторну переробку матеріали, позначені відповідним символом . Викидайте упаковку у відповідні контейнери для вторинної сировини. Допоможіть захистити навколишнє середовище та здоров'я інших людей і забезпечити вторинну переробку електричних і електронних приладів. Не викидайте прилади, позначені відповідним символом , разом з іншим домашнім сміттям. Поверніть продукт до заводу із вторинної переробки у вашій місцевості або зверніться до місцевих муніципальних органів влади.

[www.electrolux.com/shop](http://www.electrolux.com/shop)



867352948-B-232019

