

CZ Pevně věříme, že s používáním našeho výrobku budete spokojeni a zveme Vás k seznámení se s širokou nabídkou produktů naší firmy **MPM**

DE Wir wünschen Ihnen Zufriedenheit bei der Benutzung unseres Produkts und wir ermutigen Sie, das breitgefächerte Handelsangebot der Firma **MPM** zu nutzen

EE Meie soov on, et te naudite meie toodete kasutamist ja soovitame teil kasutada meie laiaulatuslikku kaubanduslikku pakumist **MPM**

EL Σας ευχόμαστε ικανοποίηση με τη χρήση του προϊόντος μας και σας προσκαλούμε να επωφεληθείτε από την ευρεία εμπορική προσφορά της εταιρείας **MPM**

EN We wish you satisfaction from using the product and invite you to check a wide range of other **MPM** appliances

ES Le deseamos satisfacción con el uso de nuestro producto y le invitamos a aprovechar la amplia oferta comercial de nuestra empresa **MPM**

FR Nous vous souhaitons satisfaction avec l'utilisation de notre produit et vous invitons à profiter de l'offre commerciale étendue de notre entreprise **MPM**

HU Reméljük, termékünk használatával elégedett lesz, és meghívjuk, hogy ismerje meg cégünk széles kereskedelmi kínálatát **MPM**

IT Vi auguriamo soddisfazione di utilizzo del nostro prodotto e vi invitiamo a usufruire dell'ampia offerta commerciale della ditta **MPM**

LT Linkime maloniai naudotis mūsų gaminiu ir kviečiame pasinaudoti plačiu bendrovės komerciniu pasiūlymu **MPM**

LV Vēlam jums gūtu prieku, lietojotūsu produktu, un aicinām jūs izmantotūsu uzņēmuma plašo piedāvājumu **MPM**

NL Wij hopen dat u tevreden zult zijn met ons product en heten u van harte welkom om gebruik te maken van ons brede assortiment **MPM**

PL Życzymy zadowolenia z użytkowania naszego wyrobu i zapraszamy do skorzystania z szerokiej oferty handlowej firmy **MPM**

RO Vă dorim satisfacție cu utilizarea produsului nostru și vă invităm să profitați de oferta comercială largă a companiei **MPM**

RU Желаем получить удовольствие от использования нашего продукта и приглашаем воспользоваться широким коммерческим предложением компании **MPM**

SK Prajeme vám veľa spokojnosti s používaním nášho výrobku a odporúčame vám aj ostatné výrobky z našej bohatej obchodnej ponuky **MPM**

UA Бажаємо задоволення від користування нашим виробом і запрошуємо скористатися широкою комерційною пропозицією компанії **MPM**

MPM

CMBL-01

BEZDRÁTOVÝ TYČOVÝ MIXÉR GOFREE
GOFREE WIEDERAUFLADBARER STABMIXER
GOFREE JUHTMETA SAUMIKSER
ΑΣΥΡΜΑΤΟ ΜΠΛΕΝΤΕΡ ΧΕΙΡΟΣ GOFREE
GOFREE RECHARGEABLE HAND BLENDER
BATIDORA DE MANO INALÁMBRICA GOFREE
MIXEUR PLONGEANT RECHARGEABLE GOFREE
GOFREE VEZETÉK NÉLKÜLI KÉZI TURMIXGÉP
FRULLATORE MANUALE RICARICABILE GOFREE
GOFREE BELAIDIS RANKINIS MAIŠYTUVAS
GOFREE BEZVADU ROKAS BLENDERIS
GOFREE DRAADLOZE STAAFMIXER
AKUMULATOROWY BLENDER RĘCZNY GOFREE
BLENDER DE MÂNĂ FĂRĂ FIR GOFREE
GOFREE АККУМУЛЯТОРНЫЙ РУЧНОЙ БЛЕНДЕР
BEZDRŔTOVÝ TYČOVÝ MIXÉR GOFREE
БЕЗДРОТОВИЙ РУЧНИЙ БЛЕНДЕР GOFREE



CZ	NÁVOD K OBSLUZE	3
DE	BEDIENUNGSANLEITUNG	9
EE	KASUTUSJUHEND	16
EL	ΕΓΧΕΙΡΙΔΙΟ ΧΡΗΣΤΗ	22
EN	USER MANUAL	29
ES	MANUAL DE INSTRUCCIONES	35
FR	MANUEL DE L'UTILISATEUR	42
HU	HASZNÁLATI UTASÍTÁS	48
IT	MANUALE D'USO	54
LT	VARTOTOJO VADOVAS	60
LV	LIETOTĀJA ROKASGRĀMATA	66
NL	GEBRUIKERSHANDLEIDING	72
PL	INSTRUKCJA OBSŁUGI	79
RO	MANUAL DE UTILIZARE	86
RU	ИНСТРУКЦИЯ ПО ОБСЛУЖИВАНИЮ	92
SK	POUŽÍVATEĽSKÁ PRÍRUČKA	99
UA	ПОСІБНИК КОРИСТУВАЧА	105

MPM agd S.A.
ul. Brzozowa 3, 05-822 Milanówek, Polska
tel.: (22) 380 5234, fax: (22) 380 5272, BDO: 000027599



Battery powered - operating up to 50 minutes on a single charge



Smooth Touch - intuitive smooth speed setting



Chopping, pureeing, grinding, milk frothing

BEZPEČNOSTNÍ POKYNY PŘI POUŽÍVÁNÍ



Před použitím si pozorně přečtěte následující návod k obsluze.

- Na zařízení nesahejte mokřýma rukama.
- Obzvláště opatrně postupujte v případě, že se v blízkosti vyskytují děti!
- Zařízení nepoužívejte k jiným účelům, než k jakým bylo určeno.
- Zařízení neponořujte do vody či jiných kapalin.
- Zapnuté zařízení neponechávejte bez dozoru.
- Nepoužívejte poškozené zařízení – v takovém případě vraťte zařízení k opravě do autorizovaného servisního střediska.
- Zařízení nepoužívejte venku (ve venkovním prostředí).
- Zařízení neumísťujte na horké povrchy.
- Zařízení neumísťujte do blízkosti jiných elektrických spotřebičů, hořáků, sporáků, pečící trouby apod.
- Výrobek umístěte na suchý, rovný a stabilní povrch.
- Zařízení je určeno výhradně k domácímu použití.
- Než začnete se zařízením pracovat, ujistěte se, zda jsou všechny jeho součásti na svém místě.
- Používání příslušenství, které nebylo doporučeno výrobcem, může způsobit poškození zařízení, zranění nebo dokonce požár.
- Zařízení mohou používat osoby se sníženými fyzickými, sensorickými nebo mentálními schopnostmi či osoby, které nedisponují znalostmi nebo zkušenostmi v oblasti používání tohoto typu zařízení, pod podmínkou, že nad nimi bude zajištěn dohled nebo budou poučeny o bezpečném používání zařízení a budou informovány o potencionálním nebezpečí.
- Zařízení nesmí používat děti. Zařízení i kabel uchovávejte mimo dosah dětí.
- Dětem není dovoleno provádět úklidové a údržbářské činnosti.
- Děti si se spotřebičem nesmí hrát.
- S ohledem na zajištění bezpečnosti dětí, prosíme, neponechávejte volně ležet součásti balení výrobku (plastové sáčky, krabice, polystyren apod.).
- **VAROVÁNÍ! Nedovolte, aby si děti hrály s fólií. Nebezpečí udušení!**

- **POZOR! Zařízení odpojte z elektrické sítě a počkejte, až zcela vychladne, teprve potom jej můžete čistit. Zařízení neponořujte do vody!**
- **POZOR! K čištění nepoužívejte žádné ostré předměty, brusné pasty, rozpouštědla, ani jiné silné chemické prostředky - jejich použití by mohlo způsobit poškození mixeru.**
- Před prvním použitím ze zařízení a jeho příslušenství odstraňte všechny sáčky, nálepky, pásky či přepravní pojistky.
- Než začnete mlýnek rozebírat, počkejte, až se jeho motor zcela zastaví.
- Zvláště opatrně postupujte při kontaktu s noži, zejména pak při jejich vyjímání a mytí.
- Nepřekračujte maximální povolený objem vyznačený na nádobě mixeru.
- Než začnete zpracovávat horké složky, počkejte, až vystydnou.
- Příklad, zejména pak části, které přicházejí do přímého kontaktu s potravinami, očistěte před prvním použitím, bezprostředně po ukončení jeho používání nebo v případě, že jste jej po delší dobu nepoužívali - způsob čištění je podrobněji popsán v kapitole „ČIŠTĚNÍ A ÚDRŽBA“
- Během mixování mějte ruce mimo dosah pohyblivých částí.
- **POZOR! Nože jsou velice ostré, vyvarujte se fyzického kontaktu s nimi během vyprazdňování a čištění zařízení - mohli byste se vážně zranit.**

POPIS ZAŘÍZENÍ

1. Vyměnitelná baterie
2. Zásuvka pro montáž baterie
3. Tlačítko pro start a rychlost
4. Tlačítko pro odemknutí napájení
5. Rukojeť mixéru
6. Mixovací nástavec z nerezové oceli
7. Kryt nádoby drtiče
8. Nůž s čepelí z nerezové oceli na sekání
9. Nádoba na drcení s kapacitou (max. 500ml)
10. Adaptér
11. Napěňovač mléka
12. Nástavec pro šlehání pěny z bílků, lehkých krémů a omáček.
13. Kapacita nádoby (max. 700ml)

POZOR! Sada neobsahuje baterii, USB-A/USB-C kabel ani nabíjecí základnu. Pro provoz zařízení je nutné zakoupit vyhrazenou baterii s nabíjecím kabelem USB-A/USB-C (model CAKU-01). Alternativně lze zakoupit základnu s nabíječkou (model CAKU-02).

PŘED PRVNÍM POUŽITÍM

1. Zařízení vyjměte z krabice a sejměte z něj všechny ochranné obaly, fólie apod.
2. Vaříč prohlédněte, zda nedošlo během přepravy k jeho poškození. Jestliže budete mít podezření, že došlo k jeho poškození, kontaktujte prodejce.
3. Součásti, které přicházejí do styku s potravinami, důkladně umyjte a usušte. „ČIŠTĚNÍ A ÚDRŽBA“).
4. Nabíjejte baterii, dokud se nerozsvítí všechny indikátory stavu nabití baterie. nepřetržitě světlo. Po plném nabití se rozsvítí 5 kontrolkek.

NABÍJENÍ BATERIE

Baterii lze nabíjet dvěma způsoby:

Pomocí kabelu USB-A/USB-C připojeného přímo k baterii:

1. Připojte konec kabelu (USB-A) ke zdroji 5V ^{DC} se vstupem USB-A (např. nabíječka telefonu).
2. Připojte druhý konec kabelu (USB-C) ke vstupu USB-C na baterii.
3. Během nabíjení budou kontrolky baterie blikat. Průběh nabíjení bude indikován následujícími kontrolkami, plné nabití bude indikováno rozsvícením všech 5 kontrolkek.
4. Přibližná doba pro tento způsob nabíjení při intenzitě proudu 2A je přibližně 3 hodiny.

Při použití vyhrazené nabíjecí základny CAKU-02 (rychlé nabíjení):

1. Připojte vyhrazenou nabíječku 12,6V ^{DC} 4A k síti a poté k nabíjecí základně.
2. Vložte baterii do nabíjecí základny. Díky vestavěným magnetům se baterie instaluje automaticky, když baterii položíte na nabíjecí základnu.
3. Během nabíjení budou kontrolky baterie blikat. Průběh nabíjení bude indikován následujícími kontrolkami, plné nabití bude indikováno rozsvícením všech 5 kontrolkek.
4. Přibližná doba potřebná k úplnému nabití baterie pomocí nabíjecí základny CAKU-02 je přibližně 30 minut.

POZOR! Volitelně můžete připojit jeden konec kabelu (USB-C) k nabíjecí základně a druhý konec ke zdroji 5V ^{DC} (např. nabíječe telefonu). Přibližná doba pro tento způsob nabíjení při intenzitě proudu 2A je přibližně 3 hodiny.

POZOR! Provozní doba mixéru s plně nabitou baterií je od 20 minut (pro těžké hmoty) do 50 minut (pro lehké hmoty).

POZOR! Po dokončení nabíjení odpojte nabíječku od sítě a kabel nabíječky od baterie.

Barvy světla baterie	Indikátor baterie svítí v %	POZOR
1 bílá	méně než 20 %	-
2 bílé	21-40%	-
3 bílé	41-60%	-
4 bílé	61-80%	-
5 bílé	81-100%	-
modrý	-	vysoká teplota motoru
červený	-	je aktivována funkce ochrany baterie

Baterie je kompatibilní se všemi zařízeními bezdrátové řady GoFree.

INSTALACE BATERIE

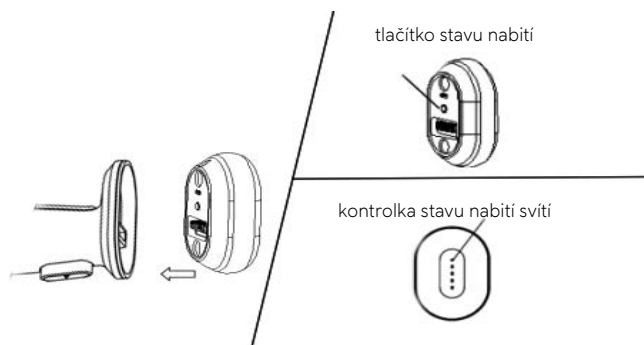

1. Chcete-li zkontrolovat úroveň nabití baterie, stiskněte tlačítko umístěné na vnitřní straně baterie.
2. Dbejte prosím na správnou polohu baterie při instalaci, jinak baterii do zařízení nebudete moci nainstalovat.
3. Díky vestavěným magnetům se baterie instaluje automaticky, když přiložíte baterii k pouzdru mixéru.
4. Chcete-li vyjmout baterii ze zařízení, jednoduše držte mixér jednou rukou a druhou zatáhněte za baterii.

POUŽITÍ MIXERU

POZOR! Nedovolte, aby se kryt mixéru (5) namočil.

POZOR! Teplota potravin připravovaných mixérem nesmí překročit 60 °C.

POZOR! Ostří nožů jsou velice ostrá. Existuje riziko zranění! Používejte je velice opatrně!

POZOR! Nepřemisťujte mixovací nástavec mimo spotřebič, pokud je v provozu. nádoba, ve které se míchá jídlo. Abyste se vyhnuli nebezpečným situacím a rozlití potravin, doporučujeme používat vyhrazené nádoby nebo nádoby s vysokými bočními stěnami. Maximální objem smíšených položek potravinářské výroby nesmí přesáhnout 700 ml.

Ruční mixer CMBL-01 je kompaktní zařízení, které usnadní každodenní přípravu pokrmů. Zvláště vhodný je pro rozmělnění syrové i vařené zeleniny, měkkého ovoce (bez pecek), přípravu omáček, krémů, polévek, míchání tekutin apod. Velké ingredience produktu před mixováním nakrájejte na menší kousky (1-2 cm).

1. Nainstalujte jedno z vybraných příslušenství na těleso mixéru (5): mixovací nástavec(6), adaptér (10) s napěňovačem mléka (11) nebo adaptér (10) se šlehacím nástavcem (12).
2. Chcete-li příslušenství uzamknout, otočte adaptér směrem k zavřenému visacímu zámku podle značek na adaptéru a nástavcích, dokud se nezajistí.
3. Poté, co se ujistíte, že jsou všechny součásti správně smontovány, nainstalujte baterii (1) do otvoru pro montáž baterie (2).
4. Při demontáži nástavce postupujte v opačném sledu. Věnujte pozornost tomu, aby během demontáže nástavců nedošlo ke zranění nebo poškození součástí.
5. Nepřekračujte maximální dobu nepřetržitého provozu zařízení (viz tabulka níže):

Typ přílohy	Maximální doba nepřetržitého provozu	Doba přestávky mezi cykly
Mixovací nástavec (6)	1 minuta	1 minuta
Napěňovač mléka (11)	10 minut	30 minut
Nástavec pro šlehání pěny z bílků, lehkých krémů a omáček (12)	10 minut	30 minut
Sada na sekání a mletí (nůž) (8)	15 sekund	2 minuty

MONTÁŽ SADY NA DRCENÍ A SEKÁNÍ (NŮŽ)

1. Nádoby (9) postavte na suchou a stabilní plochu.
2. Odstraňte kryt(7) z nádoby(9) otočením směrem k otevřenému visacímu zámku, jak je naznačeno na víčku (7).
3. Poté nasadte sekací nože (8) na kolík vyčnívající ze středu dna nádoby. Nádoby uzavřete tak, aby koncovka sekacího nože (20) lícovala s víkem nádoby.
4. Poté, co se ujistíte, že jsou všechny díly správně smontovány, vložte kryt mixéru (5) do zdiřky v krytu (7) otočením směrem k zavřenému visacímu zámku podle značek na krytu (7).

TLAČÍTKO PRO SPUŠTĚNÍ A NASTAVENÍ RYCHLOSTI MIXÉRU

Chcete-li mixér spustit, stiskněte současně tlačítko pro odblokování (4) a tlačítko ovládání rychlosti (3). Zařízení začne pracovat při nízké rychlosti. Dalším stisknutím tlačítka (3) se rychlost mixéru zvýší. Uvolněním tlačítka (3) se mixér zastaví.

ČIŠTĚNÍ A ÚDRŽBA

POZOR! Ostří nožů jsou velice ostrá. Existuje riziko zranění! Používejte je velice opatrně!

1. Před čištěním vyjměte baterii (1) z montážní zásuvky (2).

2. Před i po každém použití je nutné součásti robota rozmontovat a důkladně je očistit v teplé vodě s příměsí detergentu. Následně je důkladně opláchněte a vysušte.
3. Všechny součásti zkontrolujte vždy předtím, než je namontujete na zařízení. Pokud se nože mixovacího nástavce (6) zasekly nebo se otáčejí s obtížemi, mixer nepoužívejte.
4. Mixér nikdy neponořujte do vody. Odpojte baterii od zařízení, otřete kryt vlhkým hadříkem a poté jej otřete do sucha.
5. Dojde-li ke změně barvy součástí vyrobených z umělé hmoty po zpracovávání např. mrkve, je možné je otřít hadříkem s potravinářským olejem.

POZOR! K čištění nepoužívejte žádné ostré předměty, brusné pasty, rozpouštědla, ani jiné silné chemické prostředky - jejich použití by mohlo způsobit poškození mixeru.

POZOR! Přístroj neponořujte do vody, nemyjte jej vodou, protože by mohlo dojít k zasažení elektrickým proudem.

TECHNICKÉ PARAMETRY

Technické parametry jsou uvedeny na nominálním štítku výrobku.



POZOR! Firma MPM agd S.A. si vyhrazuje právo na provádění technických změn.

Tato příručka byla přeložena strojově.

V případě pochybnosti nahlédněte do jeho anglické verze.

Správná likvidace výrobku (použité elektrické nebo elektronické zařízení)



Označení, které je umístováno na výrobku, znamená, že po uplynutí doby životnosti výrobku nesmí být výrobek vyhozen do běžného komunálního odpadu. Použitý spotřebič může mít negativní vliv na životní prostředí a lidské zdraví z důvodu potenciálního obsahu nebezpečných látek, směsí a součástí. Smísení elektrického odpadu s jinými odpady nebo jejich neprofesionální demontáž mohou způsobit uvolňování látek škodlivých pro lidské zdraví i životní prostředí. Použité spotřebiče je nutné předat na určeném sběrném místě zajišťujícím sběr elektroodpadu. Pro podrobné informace týkající se místa sběru starých elektronických a elektrických spotřebičů je uživatel povinen kontaktovat obecní sběrné místo nebo závod na zpracování použitých spotřebičů.

SICHERHEITSHINWEISE FÜR DEN GEBRAUCH



Lesen Sie die Gebrauchsanweisung vor der Benutzung sorgfältig durch.

- Halten Sie das Gerät nicht mit nassen Händen.
- Seien Sie besonders vorsichtig, wenn Kinder in der Nähe des Geräts sind.
- Verwenden Sie das Gerät nicht für andere Zwecke als die, für die es bestimmt ist.
- Tauchen Sie das Gerät nicht in Wasser oder andere Flüssigkeiten.
- Lassen Sie das Gerät während des Betriebs nicht unbeaufsichtigt.
- Benutzen Sie ein defektes Gerät nicht - lassen Sie es in diesem Fall in einer autorisierten Servicestelle reparieren.
- Verwenden Sie das Gerät nicht im Freien.
- Stellen Sie das Gerät nicht auf heiße Oberflächen.
- Stellen Sie das Gerät nicht in der Nähe anderer Elektrogeräte, Brenner, Herde, Öfen usw. auf.
- Stellen Sie das Gerät auf eine trockene, ebene und stabile Fläche.
- Das Gerät ist nur für den Hausgebrauch bestimmt.
- Vergewissern Sie sich vor Beginn der Arbeiten, dass alle Komponenten des Geräts korrekt montiert sind.
- Die Verwendung von nicht vom Hersteller empfohlenem Zubehör kann zu Schäden am Gerät, Bränden oder Verletzungen führen.
- Das Gerät kann von Personen mit eingeschränkten körperlichen, sensorischen oder geistigen Fähigkeiten oder mit mangelnden Kenntnissen oder Erfahrungen im Umgang mit dieser Art von Geräten benutzt werden, sofern sie beaufsichtigt oder in die sichere Benutzung des Geräts eingewiesen werden und über die möglichen Gefahren aufgeklärt werden und die damit verbundenen Risiken verstehen.
- Das Gerät darf nicht von Kindern benutzt werden. Bewahren Sie das Gerät außerhalb der Reichweite von Kindern auf.
- Kinder dürfen keine Reinigungs- und Wartungsarbeiten durchführen.
- Kinder dürfen nicht mit dem Gerät spielen.
- Zur Sicherheit von Kindern lassen Sie bitte keine frei zugänglichen Teile der Verpackung (Plastiktüten, Kartons, Styropor usw.) zurück.

- **WARNUNG! Erlauben Sie Kindern nicht, mit dem Film zu spielen. Es besteht Erstickungsgefahr!**
- **HINWEIS! Trennen Sie alle Zubehörteile von der Maschine und warten Sie, bis die Maschine nach dem Gebrauch vollständig abgekühlt ist, bevor Sie mit der Reinigung und Wartung beginnen. Tauchen Sie das Gerät nicht in Wasser ein!**
- **HINWEIS! Scharfe Gegenstände, Scheuermittel, Lösungsmittel und andere starke Chemikalien dürfen nicht zur Reinigung verwendet werden - sie können das Gerät beschädigen.**
- Entfernen Sie vor dem ersten Gebrauch alle Taschen, Aufkleber, Klebebänder und Transportsicherungen vom Gerät und den dazugehörigen Geräten.
- Warten Sie vor der Demontage, bis der Motor vollständig zum Stillstand gekommen ist.
- Seien Sie beim Umgang mit den Schneidmessern besonders vorsichtig, vor allem beim Ausbau und beim Waschen der Messer.
- Die auf dem Behälter angegebene Höchstmenge darf nicht überschritten werden.
- Lassen Sie die heißen Zutaten vor der Verarbeitung abkühlen.
- Die Reinigung des Geräts, insbesondere der Teile, die direkt mit Lebensmitteln in Berührung kommen, sollte vor dem ersten Gebrauch, unmittelbar nach dem Gebrauch oder wenn das Gerät längere Zeit nicht benutzt wurde, durchgeführt werden - die Vorgehensweise ist im Kapitel „REINIGUNG UND WARTUNG“ beschrieben.
- Halten Sie Ihre Hände von beweglichen Teilen fern, wenn Sie das Gerät bedienen.
- **HINWEIS! Die Schneidmesser sind sehr scharf, vermeiden Sie beim Entleeren und Reinigen des Geräts Körperkontakt - Sie könnten sich schwer verletzen.**

BESCHREIBUNG DES GERÄTS

- | | |
|---|--|
| 1. Auswechselbare Batterie | 9. Zerkleinerungsbehälter mit Kapazität (max. 500ml) |
| 2. Akku-Montagebuchse | 10. Adapter |
| 3. Starttaste und Geschwindigkeitsregler | 11. Milchaufschäumvorrichtung |
| 4. Taste zum Entriegeln der Stromversorgung | 12. Schneebesenaufsatz zum Aufschlagen von Eiweiß, leichten Cremes und Soßen |
| 5. Blender-Gehäuse | 13. Behälter mit Fassungsvermögen (max.700ml) |
| 6. Edelstahl-Mixaufsatz | |
| 7. Deckel der Zerkleinerungsbox | |
| 8. Messer mit Klinge aus rostfreiem Stahl zum Schneiden | |

ACHTUNG! Das Kit enthält weder einen Akku noch ein USB-A/USB-C-Kabel oder eine Basis mit Ladegerät. Damit das Gerät funktioniert, muss ein spezielles Akkupack mit einem Ladekabel vom Typ USB-A/USB-C (Modell CAKU-01) erworben werden. Alternativ kann auch ein Basisgerät mit Ladegerät (Modell CAKU-02) erworben werden.

VOR DER ERSTEN BENUTZUNG

1. Nehmen Sie das Gerät aus dem Karton und entfernen Sie alle Pappen und Folien, die es schützen.
2. Überprüfen Sie das Gerät auf eventuelle Transportschäden. Wenden Sie sich an Ihren Händler, wenn Sie einen Schaden vermuten.
3. Waschen und trocknen Sie die Teile, die direkt mit Lebensmitteln in Berührung kommen, gründlich ab (siehe Abschnitt: „REINIGUNG UND WARTUNG“).
4. Laden Sie die Batterie auf, bis alle Batterie-ladezustandsleuchten dauerhaft leuchten. Bei voller Ladung leuchten 5 Lichter auf.

AUFLADEN DES AKKUS

Der Akku kann auf zwei Arten aufgeladen werden:

Mit dem USB-A/USB-C-Kabel direkt an den direkt an den Akku angeschlossen:

1. Verbinden Sie das Ende des Kabels (USB-A) mit einer 5V $\overline{\text{---}}$ Stromquelle, die mit einem USB-A Eingang ausgestattet ist (z.B. Handy-Ladegerät).
2. Verbinden Sie das andere Ende des Kabels (USB-C) mit dem USB-C-Eingang des Akkupacks.
3. Während des Ladevorgangs blinken die Batterieleuchten. Der Fortschritt des Ladevorgangs wird durch aufeinanderfolgende Lichter angezeigt, die vollständige Aufladung wird durch das kontinuierliche Aufleuchten aller 5 Lichter signalisiert.
4. Die ungefähre Zeit für diese Lademethode beträgt bei einer Stromstärke von 2 A etwa 3 Stunden.

Verwendung einer speziellen Basis mit dem Ladegerät CAKU-02 (Schnellladung):

1. Schließen Sie das spezielle 12,6 V $\overline{\text{---}}$ 4A-Ladegerät an das Stromnetz und dann an die Ladestation an.
2. Setzen Sie den Akku in die Ladestation ein. Dank der eingebauten Magnete installiert sich der Akku automatisch, wenn der Akku auf die Ladestation gelegt wird.
3. Während des Ladevorgangs blinken die Batterieleuchten. Der Fortschritt des Ladevorgangs wird durch aufeinanderfolgende Lichter angezeigt, die vollständige Aufladung wird durch das kontinuierliche Aufleuchten aller 5 Lichter signalisiert.

4. Die ungefähre Zeit, die benötigt wird, um den Akku mit der Basisstation und dem Ladegerät Modell CAKU-02 vollständig aufzuladen, beträgt ca. 30 Minuten.

HINWEIS! Optional kann das Ende des Kabels (USB-C) mit der Ladestation und das andere Ende mit einer 5-V-Stromquelle (z. B. einem Handy-Ladegerät) verbunden werden. Die ungefähre Zeit für diese Lademethode beträgt bei einer Stromstärke von 2 A etwa 3 Stunden.

HINWEIS! Die Betriebszeit des Mixers mit einem voll aufgeladenen Akku reicht von 20 Minuten (für schwere Gewichte) bis 50 Minuten (für leichte Gewichte).

ACHTUNG! Wenn der Ladevorgang abgeschlossen ist Trennen Sie Ladegerät vom Netz und das Ladekabel von der Batterie.

Farben der Batterieanzeige	Batteriebeleuchtung in %	Achtung
1 weiß	weniger als 20%	-
2 weiß	21-40%	-
3 weiß	41-60%	-
4 weiß	61-80%	-
5 weiß	81-100%	-
blau	-	hohe Motortemperatur
rot	-	die Batterieschutzfunktion ist aktiviert

Der Akku ist mit allen Geräten der GoFree-Funkreihe kompatibel.

BATTERIEANLAGE

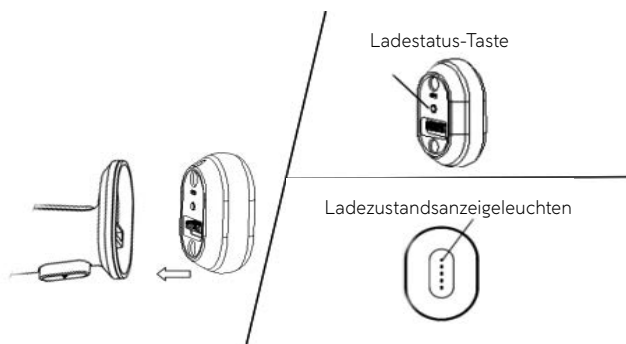

1. Um den Ladezustand des Akkus zu überprüfen, drücken Sie den Knopf an der Innenseite des Akkus.
2. Vergewissern Sie sich, dass der Akku beim Einbau in der richtigen Position liegt, da er sonst nicht in das Gerät eingesetzt werden kann.
3. Die Batterie installiert sich dank der eingebauten Magnete automatisch, wenn die Batterie an das Mischergehäuse angelegt wird.
4. Um die Batterie aus dem Gerät zu entfernen, halten Sie den Mixer einfach mit einer Hand fest und ziehen Sie mit der anderen Hand an der Batterie.

VERWENDUNG EINES MIXERS

VORSICHT: Das Gehäuse des Mixers (5) darf nicht nass werden.

ACHTUNG! Die Temperatur von Lebensmitteln, die mit dem Mixer zubereitet werden, darf 60 °C nicht überschreiten.

ACHTUNG! Die Schneidkanten der Messer sind scharf. Es besteht Verletzungsgefahr! Seien Sie vorsichtig!

ACHTUNG! Wenn das Gerät in Betrieb ist, darf der Mixeraufsatz nicht über den Rand des Gefäßeshinausragen, in dem die Lebensmittel gemixt werden. Um gefährliche Situationen und das Herausspritzen von Lebensmitteln zu vermeiden, empfehlen wir die Verwendung spezieller Behälter oder Schalen mit hohem Rand. Die Höchstmenge an gemischten Lebensmitteln darf 700 ml nicht überschreiten.

Der wiederaufladbare Stabmixer CMBL-01 ist ein kompaktes Gerät, das die tägliche Zubereitung von Mahlzeiten erleichtert. Er eignet sich besonders zum Zerkleinern von rohem und gekochtem Gemüse, weichem Obst (ohne Kerne), zur Zubereitung von Saucen, Cremes, Suppen, zum Mischen von Flüssigkeiten usw. Schneiden Sie die großen Bestandteile der Produkte in kleinere Stücke (1-2 cm), bevor Sie sie mit einem Mixer zerkleinern.

1. Bringen Sie eines der Zubehörteile Ihrer Wahl am Mixergehäuse (5) an: Mixeraufsatz (6), Adapter (10) mit Milchschaumaufsatz (11) oder Adapter (10) mit Schaumschlägeraufsatz (12).
2. Um das Zubehör zu verriegeln, drehen Sie den Aufsatz in Richtung des geschlossenen Vorhängeschlosses, wie es auf dem Adapter und auf den Aufsätzen markiert ist, bis es einrastet.
3. Wenn Sie sich vergewissert haben, dass alle Komponenten korrekt zusammengesetzt sind, setzen Sie die Batterie (1) in die Batteriehalterung (2) ein.
4. Zum Abnehmen des Aufsatzes verfahren Sie in umgekehrter Reihenfolge. Achten Sie darauf, sich nicht zu verletzen oder Teile zu beschädigen, wenn Sie das Zubehör abnehmen.
5. Überschreiten Sie nicht die maximale Dauer des Dauerbetriebs des Geräts (Angaben in der nachstehenden Tabelle):

Art der Befestigung	Maximale Dauer des Dauerbetriebs	Pausenzeit zwischen den Zyklen
Blender-Aufsatz (6)	1 Minute	1 Minute
Milchschaumaufsatz (11)	10 Minuten	30 Minuten
Schneebeenaufsatz zum Aufschlagen von Eiweiß, leichten Cremes und Soßen (12)	10 Minuten	30 Minuten
Hack- und Schneideset (Messer) (8)	15 Sekunden	2 Minuten

MONTAGE DES ZERKLEINERUNGS- UND SCHNEIDSATZES (MESSER)

1. Stellen Sie den Behälter (9) auf eine trockene und stabile Unterlage.
2. Nehmen Sie den Deckel(7) vom Behälter(9) ab, indem Sie ihn in Richtung des offenen Vorhängeschlosses drehen, wie es auf dem Deckel (7) markiert ist.
3. Setzen Sie dann das Hackmesser(8) auf den Stift, der aus der Mitte des Bodens des Behälters herausragt, und legen Sie den Deckel so auf, dass die Spitze des Hackmessers in den Deckel y passt.

4. Wenn Sie sich vergewissert haben, dass alle Teile richtig zusammengesetzt sind, setzen Sie das Mixergehäuse (5) in den Schlitz im Deckel (7) ein, indem Sie es in Richtung des geschlossenen Vorhängeschlosses drehen, wie es auf dem Deckel (7) markiert ist.

DRUCKKNOPF ZUM STARTEN UND EINSTELLEN DER GESCHWINDIGKEIT DES MIXERS

Um den Mixer zu starten, drücken Sie gleichzeitig die Entriegelungstaste (4) und die Geschwindigkeitstaste (3). Das Gerät startet mit niedriger Drehzahl. Durch Drücken der Taste (3) wird die Geschwindigkeit des Mixers weiter erhöht. Wenn Sie den Druck auf die Taste (3) loslassen, wird der Mixer angehalten.

REINIGUNG UND WARTUNG

HINWEIS! Die Schneidkanten der Messer sind scharf. Es besteht Verletzungsgefahr! Seien Sie vorsichtig!

1. Nehmen Sie die Batterie (1) vor der Reinigung aus der Halterung (2).
2. Bauen Sie die Geräteteile vor und nach jedem Gebrauch aus und waschen Sie sie gründlich in warmem Wasser mit Spülmittel, spülen Sie sie ab und trocknen Sie sie gründlich.
3. Überprüfen Sie die Teile regelmäßig vor dem Wiederausammenbau. Wenn die Messer des Mixaufsatzes (6) klemmen oder sich nur schwer drehen lassen, dürfen Sie den Mixer nicht verwenden.
4. Tauchen Sie den Mixer niemals in Wasser ein. Trennen Sie die Batterie vom Gerät, wischen Sie das Gehäuse mit einem feuchten Tuch ab und wischen Sie es anschließend trocken.
5. Wenn sich Kunststoffteile nach dem Reiben z. B. von Karotten verfärben, können sie mit einem Tuch mit Speiseöl abgewischt werden.

ACHTUNG! Scharfe Gegenstände, Scheuermittel, Lösungsmittel und andere starke Chemikalien dürfen nicht zur Reinigung verwendet werden - sie können das Gerät beschädigen.

HINWEIS! Tauchen Sie das Gerät nicht in Wasser ein und waschen Sie es nicht mit Wasser ab, da die Gefahr eines Stromschlags besteht.

TECHNISCHE DATEN

Die technischen Daten sind auf dem Typenschild des Produkts angegeben.



WICHTIG! Die Firma MPM agd S.A. behält sich technische Änderungen vor.

*Dieses Handbuch wurde maschinell übersetzt.
Im Zweifelsfall beziehen Sie sich bitte auf die englische Version.*

Ordnungsgemäße Entsorgung des Produkts (Elektro – und Elektronikmüll)



Die Kennzeichnung auf dem Produkt weist darauf hin, dass das Produkt nach Ablauf seiner Lebensdauer nicht zusammen mit anderen Haushaltsabfällen entsorgt werden darf. Gebrauchte Geräte können sich wegen des potentiellen Gehalts gefährlicher Stoffe, Gemische und Bauteile nachteilig auf die Umwelt und menschliche Gesundheit auswirken. Das Vermischen von Elektromüll mit anderen Abfällen bzw. sein nicht sachgerechter Ausbau kann zur Freisetzung umwelt – und gesundheitsschädlicher Stoffe führen. Das gebrauchte Gerät ist bei einer Sammelstelle für Elektro – und Elektronikschrott zu entsorgen. Für detaillierte Informationen zu Sammelstellen für Elektro – und Elektronikschrott wenden Sie sich bitte an Ihre örtliche Wertstoffsammelstelle oder Schrottbehandlungsanlage.

ÜLDISED OHUTUSJUHISED KASUTAMISEKS



Enne kasutamist lugege hoolikalt juhiseid.

- Ärge hoidke seadet märgade kätega.
- Olge eriti ettevaatlik, kui lapsed on seadme lähedal.
- Ärge kasutage seadet muudel eesmärkidel kui need, milleks see on ette nähtud.
- Ärge kastke seadet vette ega muudesse vedelikesse.
- Ärge jätke seadet töö ajal järelevalveta.
- Ärge kasutage kahjustatud seadet – sel juhul tagastage seade remondiks volitatud teeninduskeskusesse.
- Ärge kasutage seadet väljas.
- Ärge asetage seadet kuumadele pindadele.
- Ärge asetage seadet kuumadele pindadele ega teiste elektriseadmete pliitide, ahjude jms lähedusse.
- Seade tuleb asetada kuivale, tasasele ja stabiilsele pinnale.
- Seade on mõeldud ainult koduseks kasutamiseks.
- Enne tööde alustamist veenduge alati, et kõik seadme osad on õigesti paigaldatud.
- Tootja poolt mittesoovitatud tarvikute kasutamine võib põhjustada seadme kahjustusi, tulekahju või kehavigastusi.
- Seadet võivad kasutada isikud, kellel on piiratud füüsilised, sensoorsed või vaimsed võimed või kellel puuduvad teadmised või kogemused selliste seadmete kasutamisel, eeldusel, et neid jälgitakse või juhendatakse, kuidas seadmeid ohutult kasutada, ja neid teavitatakse võimalikest ohtudest. ohte ja mõista kaasnevaid riske.
- Seadet ei tohi lapsed kasutada. Hoidke seadet lastele kättesaamatus kohas.
- Lapsed ei tohi tegeleda puhastus- ja hooldustoimingutega.
- Lapsed ei tohi seadmega mängida.
- Laste ohutuse tagamiseks ärge jätke vabalt ligipääsetavaid pakendiosi (kilekotid, pappkarbid, polüstüreen jne).
- **HOIATUS! Ärge lubage lastel filmiga mängida. Hingamisoht!**
- **TÄHELEPANU! Enne puhastamist ja hooldust ühendage kõik tarvikud seadme küljest lahti ja oodake, kuni see pärast kasutamist täielikult maha jahtub. Ärge kastke seadet vette!**

- Tähelepanu! Puhastamiseks ei tohi kasutada teravaid esemeid, abrasiivseid pastasid, lahusteid ega muid tugevaid kemikaale - nende kasutamine võib kahjustada seadet.
- Enne esmakordset kasutamist eemaldage seadmelt ja selle tarvikutelt kõik kotid, kleeibised, teibid ja transpordilukud.
- Enne lahtivõtmist oodake, kuni mootor on täielikult seiskunud.
- Olge löiketerade käsitlemisel eriti ettevaatlik, eriti nende eemaldamisel ja pesemisel.
- Ärge ületage mahutile märgitud maksimaalset mahtu.
- Enne töötlemist oodake, kuni kuumad koostisosad jahtuvad.
- Seadet, eriti toiduga vahetult kokkupuutuvaid osi, tuleb puhastada enne esmakordset kasutamist, vahetult pärast kasutamist või kui seadet pole pikka aega kasutatud – protseduuri kirjeldatakse peatükis “PUHASTAMINE JA HOOLDUS”.
- Hoidke käed seadme töötamise ajal liikuvatest osadest eemal.
- **TÄHELEPANU! Löiketerad on väga teravad, vältige seadme tühjendamisel ja puhastamisel füüsilist kontakti – võite end tõsiselt vigastada.**

SEADME KIRJELDUS

1. Vahetatav aku
2. Aku paigalduspesa
3. Käivitus- ja kiiruse reguleerimise nupp
4. Toite avamise nupp
5. Blenderi korpus
6. Roostevabast terasest segamiskinnitus
7. Purusti konteineri kaas
8. Roostevabast terasest teraga nuga tükeldamiseks
9. Purustusmahuti mahutavusega (max. 500 ml)
10. Adapter
11. Piimavahustaja
12. Kinnitus munavalgete, heledate kroomide ja kastmete vahustamiseks
13. Mahuti maht (max 700 ml)

TÄHELEPANU! Komplekt ei sisalda akut, USB-A/USB-C kaablit ega laadimisalust. Seadme töötamiseks on vaja osta spetsiaalne aku koos USB-A/USB-C laadimiskaabliga (mudel CAKU-01). Teise võimalusena saate osta aluse koos laadijaga (mudel CAKU-02).

ENNE ESIMEST KASUTAMIST

1. Eemaldage seade karbist ja eemaldage kogu kaitsepapp ja foolium.
2. Kontrollige seadet transpordi ajal tekkinud kahjustuste suhtes. Kui kahtlustate kahjustusi, võtke ühendust edasimüüjaga.
3. Peske ja kuivatage hoolikalt osi, mis puutuvad kokku toiduga (vt jaotist: PUHASTAMINE JA HOOLDAMINE)
4. Laadige akut, kuni kõik aku laetuse oleku tuled põlevad. pidev valgus. Kui see on täielikult laetud, süttib 5 tuld.

AKU LAADIMINE

Akut saab laadida kahel viisil:

Otse akugaühendatud USB-A/USB-C kaabli kasutamine :

1. Ühendage kaabli (USB-A) ots USB-A sisendiga 5 V $\overline{\text{---}}$ toiteallikaga (nt telefonilaadija).
2. Ühendage kaabli (USB-C) teine ots aku USB-C sisendiga.
3. Aku tuled vilguvad laadimise ajal. Laadimise edenemist näitavad järgnevad märgutuled, täislaadimist näitavad kõik 5 põlevat märgutuld.
4. Selle laadimismeetodi ligikaudne aeg vooluintensiivsusega 2A on ligikaudu 3 tundi.

Spetsiaalse CAKU-02 laadijaaluse kasutamisel (kiirlaadimine):

1. Ühendage spetsiaalne 12,6 V $\overline{\text{---}}$ 4A laadija vooluvõrku ja seejärel laadimisalusega.
2. Sisestage aku laadimisalusesse. Tänu sisseehitatud magnetitele paigaldatakse aku automaatselt, kui asetate aku laadimisalusele.
3. Aku tuled vilguvad laadimise ajal. Laadimise edenemist näitavad järgnevad märgutuled, täislaadimist näitavad kõik 5 põlevat märgutuld.
4. Ligikaudne aeg, mis kulub aku täielikuks laadimiseks CAKU-02 laadimisaluse abil, on ligikaudu 30 minutit.

Tähelepanu! Valikuliselt saate ühendada kaabli (USB-C) ühe otsa laadimisalusega ja teise otsa 5 V $\overline{\text{---}}$ toiteallikaga (nt telefonilaadija). Selle laadimismeetodi ligikaudne aeg vooluintensiivsusega 2A on ligikaudu 3 tundi.

TÄHELEPANU! Täislaetud akuga blenderi tööaeg on 20 minutit (raskete masside puhul) kuni 50 minutini (kergete masside puhul).

TÄHELEPANU! Kui laadimine on lõppenud, ühendage laadija vooluvõrgust lahti ja laadija kaabel akust lahti.

Aku heledad värvid	Aku indikaatorituli %	Tähelepanu
1 valge	vähem kui 20%	-
2 valget	21-40%	-
3 valget	41-60%	-
4 valget	61-80%	-
5 valget	81-100%	-
sinine	-	mootori kõrge temperatuur
punane	-	aku kaitsefunktsioon on lubatud

Aku ühildub kõigi GoFree juhtmevaba seeria seadmetega.

AKU PAIGALDAMINE

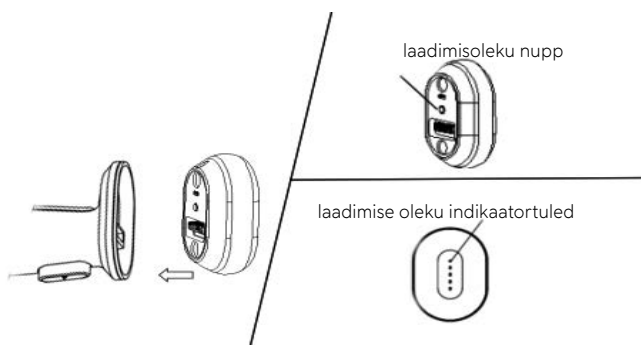

1. Aku laetuse taseme kontrollimiseks vajutage nuppu, mis asub aku sees.
2. Paigaldamisel pöörake tähelepanu aku õigele asendile, vastasel juhul ei saa te akut seadmesse paigaldada.
3. Tänu sisseehitatud magnetitele paigaldatakse aku automaatselt, kui asetate aku vastu mikseri korpus.
4. Seadme aku eemaldamiseks hoidke lihtsalt ühe käega blenderist kinni ja tõmmake teise käega akut.

BLENDERI KASUTAMINE

TÄHELEPANU! Ärge laske segisti korpusel (5) märjaks saada.

Tähelepanu! Blenderiga valmistatud toidu temperatuur ei tohi ületada 60 °C.

TÄHELEPANU! Nugade lõikeservad on teravad. On vigastuste oht! Palun käsitsege neid ettevaatlikult!

TÄHELEPANU! Ärge liigutage segamisseadet seadmest väljapoole, kui see töötab. anum, milles toit segatakse. Ohtlike olukordade ja toidu väljavalgumise vältimiseks

soovitame kasutada spetsiaalseid kõrgete külgeintega konteinereid või anumaid. Segakaupade maksimaalne maht toiduained ei tohi ületada 700 ml.

CMBL-O1 juhtmeta saumikser on kompaktne seade, mis muudab igapäevase toiduvalmistamise lihtsamaks. Eriti soovitatav on toore ja keedetud juurviljade, pehmete puuviljade (ilma seemneteta) hakkimiseks, kastmete, kreemide, suppide valmistamiseks, vedelike segamiseks jne. Lõika suured toote koostisosad enne blenderdamist väiksemateks tükkideks (1-2 cm).

1. Kinnitage segisti korpusele (5) üks valitud tarvikutest: segamisotsak(6), adapter (10) piimavahustajaga (11) või adapter (10) vahustamisotsakuga (12).
2. Tarvikute lukustamiseks keerake adapterit suletud tabaluku poole, nagu on näidatud adapteril ja lisadel olevatel märgistel, kuni see lukustub.
3. Kui olete veendunud, et kõik komponendid on õigesti kokku pandud, paigaldage aku (1) aku kinnituspessa (2).
4. Lisaseadme lahtivõtmisel toimige vastupidises suunas. Olge tarvikute lahtivõtmisel ettevaatlik, et mitte vigastada ennast ega osi.
5. Ärge ületage seadme maksimaalset pideva tööaega (vt allolevat tabelit):

Manuse tüüp	Maksimaalne pidev tööaeg	Tsüklite vaheline paus
Segamistarvik (6)	1 minut	1 minut
Piimavahustaja (11)	10 minutit	30 minutit
Lisaseadme munavalgete, heledate kreemide ja kastmete vahustamiseks (12)	10 minutit	30 minutit
Hakkimis- ja lihvimiskomplekt (nuga) (8)	15 sekundit	2 minutit

PURUSTUS- JA TÜKELDAMISKOMPLEKTI (NOA) KOKKUPANEK

1. Asetage anum (9) kuivale ja stabiilsele pinnale.
2. Eemaldage anumalt(9) kate (7), keerates seda avatud tabaluku poole, nagu on näidatud kaanel (7) olevate märgiste järgi.
3. Seejärel asetage hakkimisnuga(8) anuma põhja keskelt väljaulatuva tihvtile, seejärel pange kaas peale nii, et hakkimisnoa ots mahuks kaane sisse.
4. Kui olete veendunud, et kõik osad on õigesti kokku pandud, sisestage segisti korpus (5) kaane (7) pessa, keerates seda suletud tabaluku poole, nagu on näidatud kaanel (7) olevate märgistuste järgi.

BLENDERI KÄIVITUS- JA KIIRUSE REGULEERIMISE NUPP

Blenderi käivitamiseks vajutage samaaegselt toite avamise nuppu (4) ja kiiruse reguleerimise nuppu (3). Seade hakkab töötama madalal kiirusel. Nupu (3) edasine vajutamine suurendab blenderi kiirust. Nupu (3) vabastamine peatab segisti.

PUHASTAMINE JA HOOLDAMINE

TÄHELEPANU! Nugade lõikeservad on teravad. On vigastuste oht! Palun käsitsege neid ettevaatlikult!

1. Enne puhastamist eemaldage aku (1) kinnituspesast (2).
2. Enne ja pärast iga kasutuskorda võtke seadme osad lahti ja peske neid põhjalikult pesuvahendiga sooja vees, seejärel loputage ja kuivatage.
3. Kontrollige osi regulaarselt enne kokkupanekut. Kui segamislabad (6) on kinni jäänud või neid on raske pöörata, ärge blenderit kasutage.
4. Ärge kunagi kastke blenderit vette. Ühendage aku seadme küljest lahti, pühkige korpust niiske lapiga ja pühkige see seejärel kuivaks.
5. Kui peale riivimist tekib plastelementide, nt porgandi värvimuutus, võib need toiduõliga lapiga üle pühkida.

TÄHELEPANU! Puhastamiseks ei tohi kasutada teravaid esemeid, abrasiivseid pasta-sid, lahusteid ega muid tugevaid kemikaale - nende kasutamine võib kahjustada seadet. TÄHELEPANU! Ärge kastke seadet vette ega peske seda veega, kuna see võib põhjustada elektrilöögi.

TEHNILISED SPETSIFIKATSIOONID

Tehnilised andmed on esitatud toote tüübisildil.



TÄHELEPANU! MPM agd S.A. jätab endale õiguse teha tehnilisi muudatusi.

See kasutusjuhend on masintõlgitud.

Kahtluse korral vaadake palun selle ingliskeelset versiooni.

Toote nõuetekohane kõrvaldamine (kasutatud elektri – ja elektroonikaseadmed)



Tootele paigutatud märgistus näitab, et toodet ei tohi selle kasutajaga lõppedes visata ära koos muude olmejäätmetega. Kasutatud seadmed võivad potentsiaalselt ohtlike ainete, segude ja komponentide sisalduse tõttu avaldada negatiivset mõju keskkonnale ja inimeste tervisele. Elektrijäätmete segamine muude jäätmetega või nende ebaprofessionaalne lahtivõtmine võib põhjustada tervisele ja keskkonnale kahjulike ainete eraldumist. Kasutatud seade tuleb toimetada kasutatud elektri – ja elektroonikaseadmete kogumispunkti. Üksikasjaliku teabe saamiseks elektri – ja elektroonikajäätmete tagastamise kohta tuleb kasutajal pöörduda kohaliku kasutatud seadmete kogumispunkti või jäätmekäitlusettevõttesse.

ΣΥΜΒΟΥΛΕΣ ΓΙΑ ΤΗΝ ΑΣΦΑΛΕΙΑ ΧΡΗΣΗΣ



Διαβάστε προσεκτικά τις οδηγίες λειτουργίας πριν από τη χρήση.

- Μην κρατάτε τη συσκευή με βρεγμένα χέρια.
- Να είστε ιδιαίτερα προσεκτικοί όταν υπάρχουν παιδιά κοντά στη συσκευή.
- Μην χρησιμοποιείτε τη συσκευή για οποιονδήποτε άλλο σκοπό εκτός από τον προορισμό της.
- Μην βυθίζετε τη συσκευή σε νερό ή άλλα υγρά.
- Μην αφήνετε τη συσκευή χωρίς επίβλεψη κατά τη λειτουργία.
- Μην χρησιμοποιείτε τη κατεστραμμένη συσκευή - σε αυτήν την περίπτωση, επιστρέψτε τη συσκευή σε εξουσιοδοτημένο κέντρο σέρβις για επισκευή.
- Μην χρησιμοποιείτε τη συσκευή στην ύπαιθρο.
- Μην τοποθετείτε τη συσκευή σε θερμές επιφάνειες.
- Μην τοποθετείτε τη συσκευή κοντά σε άλλες ηλεκτρικές συσκευές, καυστήρες, σόμπες, φούρνους κ.λπ.
- Η συσκευή πρέπει να τοποθετηθεί σε στεγνή, επίπεδη και σταθερή επιφάνεια.
- Η συσκευή προορίζεται μόνο για οικιακή χρήση.
- Πάντα πριν ξεκινήσετε την εργασία, βεβαιωθείτε ότι όλα τα εξαρτήματα της συσκευής έχουν εγκατασταθεί σωστά.
- Η χρήση εξαρτημάτων που δεν συνιστώνται από τον κατασκευαστή μπορεί να προκαλέσει ζημιά στη συσκευή, πυρκαγιά ή τραυματισμό.
- Το τεχνολογικό προϊόν μπορεί να χρησιμοποιείται από άτομα με μειωμένες σωματικές, αισθητηριακές ή διανοητικές ικανότητες και τα οποία δεν έχουν γνώση ή εμπειρία στη χρήση τέτοιων τεχνολογικών προϊόντων, υπό την προϋπόθεση ότι εποπτεύονται ή υποβάλλονται σε οδηγίες σχετικά με την ασφαλή χρήση των τεχνολογικών προϊόντων και ενημερώνονται για τους πιθανούς κινδύνους και κατανοούν τους σχετικούς κινδύνους.
- Η συσκευή δεν μπορεί να χρησιμοποιηθεί από παιδιά. Κρατήστε τη συσκευή μακριά από παιδιά.
- Τα παιδιά δεν επιτρέπεται να εκτελούν δραστηριότητες καθαρισμού και συντήρησης.

- Τα παιδιά δεν επιτρέπεται να παίζουν με τη συσκευή.
- Για την ασφάλεια των παιδιών, μην αφήνετε μέρη της συσκευασίας ελεύθερα προσβάσιμα (πλαστικές σακούλες, χαρτοκιβώτια, φελιζόλ κ.λπ.).
- **ΠΡΟΕΙΔΟΠΟΙΗΣΗ! Μην αφήνετε τα παιδιά να παίζουν με αλουμινόχαρτο. Κίνδυνος ασφυξίας!**
- **ΠΡΟΣΟΧΗ! Πριν ξεκινήσετε τον καθαρισμό και τη συντήρηση, αποσυνδέστε όλα τα εξαρτήματα από τη μονάδα και περιμένετε να κρυώσει εντελώς μετά τη λειτουργία. Μην βυθίζετε τη συσκευή στο νερό!**
- **ΠΡΟΣΟΧΗ! Μην χρησιμοποιείτε αιχμηρά αντικείμενα, λειαντικές πάστες, διαλύτες και άλλα ισχυρά χημικά για καθαρισμό - η χρήση τους μπορεί να προκαλέσει βλάβη στη συσκευή.**
- Πριν από την πρώτη χρήση, αφαιρέστε όλες τις σακούλες, τα αυτοκόλλητα, τους ιμάντες και τις κλειδαριές μεταφοράς από τη συσκευή και τον εξοπλισμό της.
- Περιμένετε μέχρι να σταματήσει τελείως ο κινητήρας πριν την αποσυναρμολόγηση.
- Προσέξτε ιδιαίτερα σε επαφή με τις λεπίδες κοπής, ειδικά κατά την αφαίρεση τους και κατά το πλύσιμο.
- Μην υπερβαίνετε τη μέγιστη χωρητικότητα που αναγράφεται στο δοχείο.
- Αφήστε τα ζεστά συστατικά να κρυώσουν πριν από την επεξεργασία.
- Ο καθαρισμός της συσκευής, ιδίως των εξαρτημάτων που έρχονται σε άμεση επαφή με τρόφιμα, πρέπει να πραγματοποιείται πριν από την πρώτη χρήση, αμέσως μετά το τέλος της εργασίας ή εάν η συσκευή δεν έχει χρησιμοποιηθεί για μεγάλο χρονικό διάστημα - η διαδικασία περιγράφεται στην ενότητα «ΚΑΘΑΡΙΣΜΟΣ ΚΑΙ ΣΥΝΤΗΡΗΣΗ».
- Κρατήστε τα χέρια σας μακριά από κινούμενα μέρη ενώ η συσκευή λειτουργεί.
- **ΠΡΟΣΟΧΗ! Οι λεπίδες κοπής είναι πολύ αιχμηρές, αποφύγετε τη φυσική επαφή κατά την εκκένωση και τον καθαρισμό της μονάδας - μπορείτε να τραυματίσετε σοβαρά τον εαυτό σας.**

ΠΕΡΙΓΡΑΦΗ ΤΗΣ ΣΥΣΚΕΥΗΣ

1. Αντικαταστάσιμη μπαταρία
2. Υποδοχή τοποθέτησης μπαταρίας
3. Κουμπί έναρξης και ελέγχου ταχύτητας
4. Κουμπί ξεκλειδώματος ισχύος
5. Περιβλήμα μπλέντερ
6. Ανοξείδωτο μπουλ ανάμιξης
7. Κάλυμμα δοχείου τεμαχισμού
8. Μαχαίρι λεπίδας από ανοξείδωτο ατσάλι για τεμαχισμό
9. Δοχείο τεμαχισμού με χωρητικότητα (μέγ. 500 ml)
10. Αντάπτορας
11. Ορεκτικό αφρισμού γάλακτος
12. Ορεκτικό για μαστίγιο αφρού από πρωτεΐνες, ελαφριές κρέμες και σάλτσες
13. Δοχείο με χωρητικότητα (μέγιστο 700ml)

ΠΡΟΣΟΧΗ! Το κιτ δεν περιλαμβάνει μπαταρία, καλώδιο USB-A/USB-C ή βάση με φορτιστή. Για να λειτουργήσει η συσκευή, είναι απαραίτητο να αγοράσετε μια ειδική μπαταρία με καλώδιο φόρτισης USB-A/USB-C (μοντέλο CAKU-01). Εναλλακτικά, μπορείτε να αγοράσετε μια βάση με φορτιστή (μοντέλο CAKU-02).

ΠΡΙΝ ΑΠΟ ΤΗΝ ΠΡΩΤΗ ΧΡΗΣΗ

1. Αφαιρέστε τη συσκευή από το κουτί και αφαιρέστε όλο το χαρτόνι και το φιλμ που το ασφαλίζει.
2. Επιθεωρήστε τη μονάδα για ζημιές που μπορεί να προκύψουν κατά τη μεταφορά. Σε περίπτωση υποψίας ζημιάς, επικοινωνήστε με τον πωλητή.
3. Πλύνετε καλά και στεγνώστε τα αντικείμενα που βρίσκονται σε άμεση επαφή με τα τρόφιμα (βλ. παράγραφο: «ΚΑΘΑΡΙΣΜΟΣ ΚΑΙ ΣΥΝΤΗΡΗΣΗ»).
4. Φορτίστε την μπαταρία μέχρι να ανάψουν συνεχώς όλες οι λυχνίες κατάστασης φόρτισης μπαταρίας. Όταν φορτιστεί πλήρως, ανάβουν 5 χειριστήρια.

ΦΟΡΤΙΣΗ ΤΗΣ ΜΠΑΤΑΡΙΑΣ

Η μπαταρία μπορεί να φορτιστεί με δύο τρόπους:

Χρησιμοποιώντας ένα καλώδιο USB-A/USB-C συνδεδεμένο απευθείας στην μπαταρία:

1. Συνδέστε το άκρο του καλωδίου (USB-A) σε μια πηγή τροφοδοσίας 5V εξοπλισμένη με είσοδο USB-A (όπως φορτιστή τηλεφώνου).
2. Συνδέστε το άλλο άκρο του καλωδίου (USB-C) στην είσοδο USB-C της μπαταρίας.
3. Κατά τη φόρτιση, οι λυχνίες της μπαταρίας θα παλμίσουν. Η πρόοδος φόρτισης θα σηματοδοτείται με το φωτισμό των επόμενων χειριστηρίων, η πλήρης φόρτιση θα σηματοδοτείται από το συνεχές φως και στα 5 χειριστήρια.
4. Ο κατά προσέγγιση χρόνος για αυτήν τη μέθοδο φόρτισης, σε ρεύμα 2A, είναι περίπου 3 ώρες.

Χρησιμοποιώντας την ειδική βάση με φορτιστή CAKU-02 (γρήγορη φόρτιση):

1. Συνδέστε τον αποκλειστικό φορτιστή 12.6V 4A στο δίκτυο και στη συνέχεια στη βάση φόρτισης.
2. Τοποθετήστε την μπαταρία στη βάση φόρτισης. Χάρη στους ενσωματωμένους μαγνήτες, η μπαταρία εγκαθίσταται αυτόματα όταν η μπαταρία εφαρμόζεται στη βάση φόρτισης.
3. Κατά τη φόρτιση, οι λυχνίες της μπαταρίας θα παλμίσουν. Η πρόοδος φόρτισης θα σηματοδοτείται με το φωτισμό των επόμενων χειριστηρίων, η πλήρης φόρτιση θα σηματοδοτείται από το συνεχές φως και στα 5 χειριστήρια.

4. Ο κατά προσέγγιση χρόνος που απαιτείται για την πλήρη φόρτιση της μπαταρίας χρησιμοποιώντας τη βάση με φορτιστή μοντέλο CAKU-02 είναι περίπου 30 λεπτά.

ΠΡΟΣΟΧΗ! Προαιρετικά, μπορείτε να συνδέσετε το ένα άκρο του καλωδίου (USB-C) στη βάση φόρτισης και το άλλο άκρο σε μια πηγή τροφοδοσίας 5V (π.χ. φορτιστή τηλεφώνου). Ο κατά προσέγγιση χρόνος για αυτήν τη μέθοδο φόρτισης, σε ρεύμα 2A, είναι περίπου 3 ώρες.

ΠΡΟΣΟΧΗ! Ο χρόνος λειτουργίας του μπλέντερ με πλήρως φορτισμένη μπαταρία είναι από 20 λεπτά (για βαριά βάρη) έως 50 λεπτά (για ελαφρές μάζες).

ΠΡΟΣΟΧΗ! Αφού ολοκληρωθεί η φόρτιση, αποσυνδέστε το φορτιστή από το δίκτυο και το καλώδιο του φορτιστή από την μπαταρία.

Χρώματα ελέγχου μπαταρίας	Φώτα μπαταρίας σε%	σημείωση
1 λευκό	λιγότερο από 20%	-
2 λευκό	21-40%	-
3 λευκό	41-60%	-
4 λευκό	61-80%	-
5 λευκό	81-100%	-
λυπημένος	-	υψηλή θερμοκρασία κινητήρα
Κόκκινο	-	η λειτουργία προστασίας της μπαταρίας είναι ενεργοποιημένη

Η μπαταρία είναι συμβατή με όλες τις συσκευές της ασύρματης σειράς GoFree.

ΣΥΝΑΡΜΟΛΟΓΗΣΗ ΜΠΑΤΑΡΙΩΝ

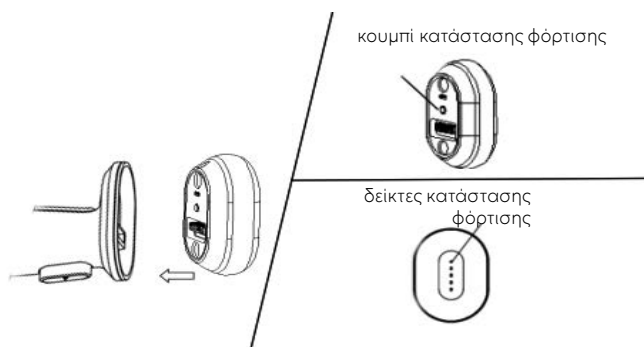

1. Για να ελέγξετε τη στάθμη της μπαταρίας, πατήστε το κουμπί που βρίσκεται στο εσωτερικό της μπαταρίας.
2. Δώστε προσοχή στη σωστή θέση της μπαταρίας κατά τη συναρμολόγηση, διαφορετικά δεν θα είναι δυνατή η εγκατάσταση της μπαταρίας στη συσκευή.
3. Η μπαταρία, χάρη στους ενσωματωμένους μαγνήτες, εγκαθίσταται αυτόματα όταν η μπαταρία εφαρμόζεται στο περιβλήμα του μίξερ.

4. Για να αφαιρέσετε την μπαταρία από τη συσκευή, αρκεί να κρατήσετε το μπλέντερ με το ένα χέρι και να τραβήξετε την μπαταρία με το άλλο.

ΧΡΗΣΙΜΟΠΟΙΩΝΤΑΣ ΕΝΑ ΜΠΛΕΝΤΕΡ

ΠΡΟΣΟΧΗ! Μην αφήνετε το περιβλήμα του μπλέντερ (5) να βραχεί.

ΠΡΟΣΟΧΗ! Η θερμοκρασία των τροφίμων που παρασκευάζονται με μπλέντερ δεν πρέπει να υπερβαίνει τους 60 °C.

ΠΡΟΣΟΧΗ! Οι κοπτικές άκρες των μαχαιριών είναι αιχμηρές. Υπάρχει κίνδυνος τραυματισμού! Θα πρέπει να αντιμετωπίζονται με προσοχή!

ΠΡΟΣΟΧΗ! Κατά τη λειτουργία της συσκευής, μην επεκτείνετε το εξάρτημα ανάμιξης έξω από το δοχείο στο οποίο αναμινύεται το φαγητό. Για να αποφύγετε επικίνδυνες καταστάσεις και πιτσιλίσματα τροφίμων έξω, συνιστούμε να χρησιμοποιείτε ειδικά δοχεία ή πιάτα με ψηλούς πλευρικούς τοίχους. Ο μέγιστος όγκος μικτών ειδών διατροφής δεν πρέπει να υπερβαίνει τα 700 ml.

Το ασύρματο μπλέντερ χειρός CMBL-01 είναι μια συμπαγής συσκευή που θα διευκολύνει την καθημερινή προετοιμασία του γεύματος. Συνιστάται ιδιαίτερα για το τεμαχισμό ωμών και μαγειρεμένων λαχανικών, μαλακών φρούτων (χωρίς σπόρους), παρασκευή σαλτσών, κρεμών, σούπας, ανάμιξη υγρών κ.λπ. Κόψτε τα μεγάλα συστατικά των προϊόντων σε μικρότερα κομμάτια (1-2cm) πριν αλέσετε με μπλέντερ.

1. Συνδέστε ένα από τα επιλεγμένα εξαρτήματα στο περιβλήμα του μπλέντερ (5): ένα εξάρτημα ανάμιξης (6), έναν προσαρμογέα (10) με εξάρτημα αφρισμού γάλακτος (11) ή έναν προσαρμογέα (10) με ένα εξάρτημα σύρματος (12).
2. Για να κλειδώσετε τα εξαρτήματα, περιστρέψτε το εξάρτημα προς την κατεύθυνση του κλειστού λουκέτου σύμφωνα με τις σημάνσεις στον προσαρμογέα και στα εξαρτήματα μέχρι να κλειδώσει.
3. Αφού βεβαιωθείτε ότι όλα τα εξαρτήματα έχουν συναρμολογηθεί σωστά, τοποθετήστε την μπαταρία (1) στην υποδοχή τοποθέτησης της μπαταρίας (2).
4. Σε περίπτωση αποσυναρμολόγησης του εξαρτήματος, κάντε το αντίθετο. Προσέξτε να μην τραυματιστείτε ή να καταστρέψετε τα εξαρτήματα κατά την αποσύνδεση των εξαρτημάτων.
5. Μην υπερβαίνετε τον μέγιστο χρόνο συνεχούς λειτουργίας της συσκευής (πληροφορίες που δίνονται στον παρακάτω πίνακα):

Είδος ορεκτικού	Μέγιστος συνεχής χρόνος λειτουργίας	Χρόνος διακοπής μεταξύ κύκλων
Εξάρτημα μίξερ (6)	1 λεπτό	1 λεπτό
Εξάρτημα αφρισμού γάλακτος (11)	10 λεπτά	30 λεπτά
Ορεκτικό για μαστίγιο αφρού από πρωτεΐνες, ελαφριές κρέμες και σάλτσες (12)	10 λεπτά	30 λεπτά
Σετ τεμαχισμού και τεμαχισμού (μαχαίρι) (8)	15 δευτερόλεπτα	2 λεπτά

ΣΥΝΑΡΜΟΛΟΓΗΣΗ ΤΟΥ ΣΕΤ ΤΕΜΑΧΙΣΜΟΥ ΚΑΙ ΚΟΠΗΣ (ΜΑΧΑΙΡΙ)

1. Τοποθετήστε το δοχείο (9) σε στεγνή και σταθερή επιφάνεια.
2. Αφαιρέστε το κάλ υμμα (7) από το δοχείο (9) περιστρέφοντάς το προς την κατεύθυνση του ανοικτού λουκέτου σύμφωνα με τις ενδείξεις στο καπάκι (7).
3. Στη συνέχεια, εφαρμόστε το μαχαίρι κοπής γ (8) στον πείρο που προεξέχει από το κέντρο του πυθμένα του δοχείου και, στη συνέχεια, εφαρμόστε το καπάκι έτσι ώστε η άκρη του μαχαιριού κοπής ο να ταιριάζει στα καπάκια γ.
4. Αφού βεβαιωθείτε ότι όλα τα εξαρτήματα είναι σωστά συναρμολογημένα, τοποθετήστε το περίβλημα του μπλέντερ (5) στην υποδοχή του καπακιού (7) περιστρέφοντάς το προς την κλειστή κλειδαριά σύμφωνα με τις σημάνσεις στο καπάκι (7).

ΚΟΥΜΠΙ ΓΙΑ ΝΑ ΞΕΚΙΝΗΣΕΤΕ ΚΑΙ ΝΑ ΡΥΘΜΙΣΕΤΕ ΤΗΝ ΤΑΧΥΤΗΤΑ ΤΟΥ ΜΠΛΕΝΤΕΡ

Για να ξεκινήσετε το μπλέντερ, πατήστε ταυτόχρονα το κουμπί απελευθέρωσης λειτουργίας (4) και το κουμπί ελέγχου ταχύτητας (3). Η συσκευή θα αρχίσει να λειτουργεί με χαμηλή ταχύτητα. Περαιτέρω πάτημα του κουμπιού (3) αυξάνει την ταχύτητα περιστροφής του μπλέντερ. Η απελευθέρωση της πίεσης στο κουμπί (3) σταματά τη λειτουργία του μπλέντερ.

ΚΑΘΑΡΙΣΜΟΣ ΚΑΙ ΣΥΝΤΗΡΗΣΗ

ΠΡΟΣΟΧΗ! Οι κοπτικές άκρες των μαχαιριών είναι αιχμηρές. Υπάρχει κίνδυνος τραυματισμού! Θα πρέπει να αντιμετωπίζονται με προσοχή!

1. Πριν από τον καθαρισμό, αφαιρέστε την μπαταρία (1) από την υποδοχή τοποθέτησης (2).
2. Πριν και μετά από κάθε χρήση, είναι απαραίτητο να αποσυναρμολογήσετε τα εξαρτήματα της συσκευής και να τα πλύνετε καλά σε ζεστό νερό με την προσθήκη απορρυπαντικού και στη συνέχεια ξεπλύνετε και στεγνώστε καλά.
3. Ελέγχετε περιοδικά τα εξαρτήματα πριν από την επανασυναρμολόγηση. Εάν τα μαχαίρια του εξαρτήματος του μίξερ (6) έχουν μπλοκαριστεί ή περιστρέφονται με δυσκολία, μην χρησιμοποιείτε το μπλέντερ.
4. Ποτέ μην βυθίζετε το μπλέντερ στο νερό. Αποσυνδέστε την μπαταρία από τη συσκευή, σκουπίστε τη θήκη με ένα υγρό πανί και, στη συνέχεια, σκουπίστε.
5. Εάν ο αποχρωματισμός των πλαστικών εξαρτημάτων εμφανιστεί μετά το τρίψιμο, για παράδειγμα, τα καρότα, μπορούν να σκουπιστούν με ένα πανί με την προσθήκη μαγειρικού λαδιού.

ΠΡΟΣΟΧΗ! Μην χρησιμοποιείτε αιχμηρά αντικείμενα, λιπαντικές πάστες, διαλύτες και άλλα ισχυρά χημικά για καθαρισμό - η χρήση τους μπορεί να προκαλέσει βλάβη στη συσκευή.

ΠΡΟΣΟΧΗ! Μην βυθίζετε τη συσκευή σε νερό, ούτε την πλένετε με νερό, καθώς υπάρχει κίνδυνος ηλεκτροπληξίας.

ΤΕΧΝΙΚΑ ΣΤΟΙΧΕΙΑ

Οι τεχνικές προδιαγραφές αναγράφονται στην πινακίδα τύπου του προϊόντος.



ΠΡΟΣΟΧΗ! Η MPM agd S.A. διατηρεί το δικαίωμα να προβαίνει σε τεχνικές αλλαγές.

*Αυτο το εγχειρίδιο έχει μεταφραστεί από μηχανή.
Σε περίπτωση αμφιβολίας, ανατρέξτε στην αγγλική έκδοση.*

Ορθή διάθεση του προϊόντος (απόβλητα ηλεκτρικού και ηλεκτρονικού εξοπλισμού)



Η σήμανση στο προϊόν υποδεικνύει ότι το προϊόν δεν πρέπει να απορρίπτεται μαζί με άλλα οικιακά απορρίμματα στο τέλος της ωφέλιμης ζωής του. Ο απόβλητος εξοπλισμός μπορεί να έχει επιβλαβείς επιπτώσεις στο περιβάλλον και την ανθρώπινη υγεία λόγω της πιθανής περιεκτικότητάς του σε επικίνδυνες ουσίες, μείγματα και συστατικά. Η ανάμειξη ηλεκτρολογικών αποβλήτων με άλλα απόβλητα ή μη επαγγελματική αποσυναρμολόγησή τους μπορεί να οδηγήσει στην απελευθέρωση ουσιών επιβλαβών για την υγεία και το περιβάλλον. Μεταφέρετε τη χρησιμοποιημένη συσκευή σε ένα σημείο συλλογής αποβλήτων ηλεκτρικού και ηλεκτρονικού εξοπλισμού. Για λεπτομερέστερες πληροφορίες σχετικά με τον τόπο απόρριψης των αποβλήτων ηλεκτρικού και ηλεκτρονικού εξοπλισμού, ο χρήστης θα πρέπει να επικοινωνήσει με το δημοτικό σημείο συλλογής ή την εγκατάσταση επεξεργασίας αποβλήτων.

SAFETY INSTRUCTIONS



Read the instructions carefully before use.

- Do not handle the device with wet hands.
- Take special care when children are near the device.
- Do not use the device for purposes other than those for which it was intended.
- Do not submerge the device in water or other liquids.
- Do not leave the appliance unattended during operation.
- Do not use a damaged device – in this case, return the device to an authorised service centre for repair.
- Do not use the appliance outdoors.
- Do not place the device on a hot surface.
- Do not place the device near other electric cookers, burners, ovens, etc.
- The device should be put on a dry, flat and stable surface.
- The device is intended for domestic use only.
- Always ensure that all parts of the device are correctly fitted before starting work.
- Use of accessories not recommended by the manufacturer may cause damage to the device, fire or personal injury.
- The device may be used by people with reduced physical, sensory or mental abilities, as well as those without prior knowledge or experience in using such types of device, provided that they either are supervised or have been instructed and informed about potential threats which they fully understood.
- The appliance must be kept away from children. Keep the device out of the reach of children.
- Children are forbidden to perform cleaning and maintenance activities.
- The device is not a toy and should not be used as such by children.
- For the safety of children, please do not leave freely accessible parts of the packaging (plastic bags, cardboard boxes, polystyrene, etc.).
- **WARNING! Do not allow children to play with the film. Danger of suffocation!**
- **CAUTION! Disconnect all accessories from the device and wait until it has cooled completely after operation before starting**

cleaning and maintenance. Do not submerge the appliance into water!

- **CAUTION! Do not use sharp objects, abrasive polishes, solvents or other strong chemicals for cleaning since their use may cause damages to the device.**
- Before the first use, remove all bags, stickers, tapes and transport locks from the device and its accessories.
- Wait until the motor stops completely before disassembling the appliance.
- Pay special attention when handling the blades, especially when removing and washing them.
- Do not exceed the maximum capacity indicated on the container.
- Allow hot ingredients to cool down before processing them.
- Clean the appliance, in particular parts being in direct contact with food, before first use, immediately after finishing work and if the appliance has not been used for a long time. The procedure is described in details in the “CLEANING AND MAINTENANCE” section.
- Keep your hands away from moving parts when the device is in operation!
- **CAUTION! Avoid physical contact with the cutting blades while emptying and cleaning the device as they are very sharp and might cause serious injuries.**

APPLIANCE DESCRIPTION

- | | |
|--|---|
| 1. Replaceable battery | 9. Shredding container with capacity (max. 500 ml) |
| 2. Battery mounting socket | 10. Adapter |
| 3. Start button and speed control | 11. Milk frothing attachment |
| 4. Power unlock button | 12. Whipping attachment for egg whites, light creams and sauces |
| 5. Blender housing | 13. Container with capacity (max. 700 ml) |
| 6. Stainless steel blending attachment | |
| 7. Lid of the shredding container | |
| 8. Chopping knife with a stainless steel blade | |

CAUTION! The kit does not include a rechargeable battery, USB-A/USB-C type cable or a base with charger. For the device to work, it is necessary to purchase a dedicated rechargeable battery with a USB-A/USB-C type charging cable (CAKU-01 model). Alternatively, you can buy a base with a charger (CAKU-02 model).

BEFORE FIRST USE

1. Take the device out of the box and remove all protecting cardboard and foil.
2. Check the device for damage that may have occurred during transportation. If you have any doubts contact the seller.
3. Thoroughly wash and dry the parts that directly come into contact with food (see section: "CLEANING AND MAINTENANCE").
4. Charge the battery until all the battery charge status lights are on continuously. When fully charged, 5 lights are lit.

CHARGING THE BATTERY

The battery can be charged in two ways:

Using a USB-A/USB-C type cable connected directly to the battery:

1. Connect the end of the cable (USB-A) to a 5V $\overline{\text{DC}}$ power source equipped with a USB-A port (such as a phone charger).
2. Connect the other end of the cable (USB-C) to the USB-C port on the battery.
3. During charging, the battery lights will flash. The progress of charging will be indicated by the lighting of successive lights, full charging will be indicated by the lighting of all 5 lights with a continuous light.
4. The approximate time for this method of charging, with a current of 2A, is about 3 hours.

Using a dedicated base with CAKU-02 charger (fast charging):

1. Connect the dedicated 12.6V $\overline{\text{DC}}$ 4A charger to the mains and then to the charging base.
2. Insert the battery into the charging base. Thanks to built-in magnets, the battery installs automatically when the battery is applied to the charging base.
3. During charging, the battery lights will flash. The progress of charging will be indicated by the lighting of successive lights, full charging will be indicated by the lighting of all 5 lights with a continuous light.
4. The approximate time required to fully charge the battery using the base with charger model CAKU-02 is about 30 minutes.

CAUTION! Optionally, you can connect the end of the cable (USB-C) to the charging base, and the other end to a 5V $\overline{\text{DC}}$ power source (such as a phone charger). The approximate time for this method of charging, with a current of 2A, is about 3 hours.

CAUTION! The blender's operating time with a fully charged battery ranges from 20 minutes (for heavy weights) to 50 minutes (for light weights).

CAUTION! When charging is complete, disconnect the charger from the mains and the charger cable from the battery.

Battery indicator light colours	Battery lights in %	Note
1 white	less than 20%	-
2 white	21-40%	-
3 white	41-60%	-
4 white	61-80%	-
5 white	81-100%	-
blue	-	high engine temperature
Red	-	battery protection function is enabled

The battery is compatible with all devices in the GoFree wireless series.

BATTERY INSTALLATION

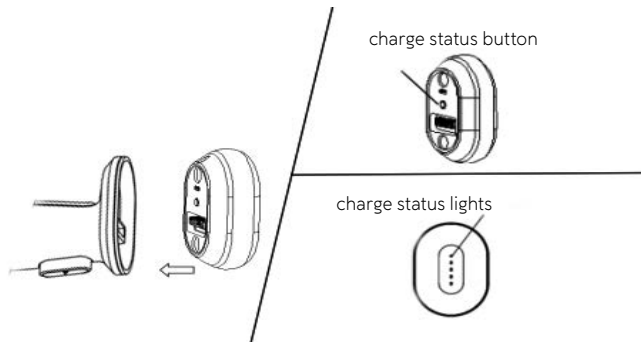

1. To check the battery charge level, press the button on the inside of the battery.
2. Pay attention to the correct position of the battery during installation, otherwise the battery cannot be installed in the device.
3. The battery pack, thanks to built-in magnets, installs automatically when the battery is applied to the mixer housing.
4. To remove the battery from the device, simply hold the blender with one hand and pull the battery with the other.

USING A BLENDER

CAUTION! Do not allow the blender housing (5) to get wet.

CAUTION! The temperature of food prepared with the blender must not exceed 60°C.

CAUTION! The blades' cutting edges are sharp Risk of possible injury! Use with caution!

CAUTION: During operation of the device, do not extend the blender attachment beyond the perimeter of the vessel in which the food is blended. In order to avoid dangerous situations and spilling of food outside, we recommend using dedicated containers or dishes with high sides. Maximum volume of mixed food articles may not exceed 700 ml.

The CMBL-01 rechargeable hand blender is a compact device that will make everyday meal preparation easier. The device is especially recommended for grinding raw and cooked vegetables, soft fruits (without seeds), preparing sauces, creams, soups, mixing liquids, etc. Prior to grinding large ingredients with a blender cut them into smaller pieces (1-2 cm).

1. Attach one of the accessories of your choice to the blender housing (5): blender attachment (6), adapter (10) with milk frothing attachment (11) or adapter (10) with foam whisking attachment (12).
2. To lock the accessory, rotate the attachment in the direction of the closed padlock according to the markings on the adapter and on the attachments until it locks.
3. After ensuring that all components are properly assembled, mount the battery (1) in the battery mounting slot (2).
4. Do the opposite for disassembling the attachment. Take care not to injure yourself or damage parts when disconnecting accessories.
5. Do not exceed the maximum time of continuous operation of the device (information given in the table below):

Appetizer type	Maximum time of continuous operation	Interval time between cycles
Mixing attachment (6)	1 minute	1 minute
Milk frothing attachment (11)	10 minutes	30 minutes
Attachment for whipping egg whites, light creams and sauces (12)	10 minutes	30 minutes
Shredding and chopping set (knife) (8)	15 seconds	2 minutes

SHREDDING AND CHOPPING SET (KNIFE) ASSEMBLY

1. Place the container (9) on a dry and stable surface.
2. Remove the lid (7) from the container (9) by turning it in the direction of the open padlock according to the markings on the lid (7).
3. Next, place the chopping knife (8) on the pin protruding from the centre of the bottom of the container, then place the lid so that the tip of the chopping knife fits into the lid.
4. After making sure that all parts are assembled correctly, insert the blender housing (5) into the slot in the lid (7) by turning it towards the closed padlock according to the markings on the lid (7).

LAUNCH AND SPEED CONTROL BUTTON OF THE BLENDER

To start the blender, press the power unlock button (4) and the speed control button (3) simultaneously. The device will start working at low speed. Continuing to press the button (3) increases the blender's speed. Releasing pressure on the button (3) stops the blender.

CLEANING AND MAINTENANCE

CAUTION! The blades' cutting edges are sharp Risk of possible injury! They should be handled with care!

1. Before cleaning, remove the battery (1) from the mounting socket (2).
2. Before and after each use, disassemble the device's components and wash it thoroughly in warm water with the addition of detergent, then rinse thoroughly and dry.
3. Periodically check parts before reassembling. Do not use the blender if the knives of blender blades (6) are jammed or rotate with difficulty.
4. Never submerge the blender in water. Disconnect the battery from the device, wipe the case with a damp cloth, and then wipe it dry.
5. If discoloration of plastic elements occurs after rubbing, e.g. carrots, they can be wiped with a cloth and cooking oil.

CAUTION! Do not use sharp objects, abrasive polishes, solvents or other strong chemicals for cleaning since their use may cause damages to the device.

CAUTION! Do not submerge the device in water or wash it with water, as there is a risk of electric shock.

TECHNICAL DATA

Technical specifications are given on the product nameplate.



CAUTION! MPM agd S.A. reserves the right to technical changes.

Proper disposal of the product (waste electrical and electronic equipment)



Marking on the product indicates that after the service-life of the product expires, it should not be disposed with other type of municipal waste. Used equipment may have a negative impact on the environment and health of people due to potentially containing hazardous substances, mixtures and components. Mixing electric waste with other types of waste or disassembling those in an unprofessional manner may cause a release of substances that are hazardous to the environment and health. Used equipment should be handed-over to a point for collection of electric waste. In order to obtain detailed information regarding the electric waste collection points, the user should contact the municipal point of electric waste collection or used equipment processing department.

INSTRUCCIONES DE SEGURIDAD PARA USAR EL DISPOSITIVO



Por favor, lee atentamente las instrucciones de funcionamiento antes de usarlo.

- No toque el dispositivo con las manos mojadas.
- Tenga especial cuidado cuando hay niños en las proximidades del dispositivo.
- No utilice el dispositivo para fines distintos a los previstos.
- No sumerjas el dispositivo, el cable y el enchufe en agua u otros líquidos!
- No dejes el dispositivo sin supervisión mientras esté en uso.
- No utilice un dispositivo dañado – en este caso, devuelva el dispositivo a un centro de servicio autorizado para su reparación.
- No utilice el dispositivo al aire libre.
- No coloques el dispositivo sobre las superficies calientes.
- No coloques el dispositivo cerca de las cocinas eléctricas y de gas, quemadores, hornos, etc.
- Coloca el dispositivo sobre una superficie seca, plana y estable.
- El dispositivo está diseñado únicamente para uso doméstico.
- Antes de comenzar a trabajar, asegúrese siempre de que todas las partes del dispositivo estén instaladas correctamente.
- El uso de accesorios no recomendados por el fabricante puede dañar el dispositivo, provocar un incendio o causar lesiones.
- El dispositivo puede ser utilizado por las personas con capacidades físicas, sensoriales o mentales reducidas, así como por las personas sin conocimientos o experiencia en el uso de este tipo de dispositivos, siempre que estén supervisadas o hayan sido instruidas en el uso seguro de los dispositivos y estén informadas sobre amenazas potenciales.
- El dispositivo no está diseñado para ser utilizado por niños. Almacena el aparato y el cable fuera del alcance de los niños.
- No se permite que los niños realicen actividades de limpieza y mantenimiento.
- Los niños no deben jugar con el aparato.

- Por la seguridad de los niños, por favor no permitir su acceso a ninguna parte del embalaje (bolsas de plástico, cartones, poliestireno, etc.).
- **¡ADVERTENCIA! No dejes que los niños jueguen con el film de plástico. ¡Peligro de asfixia!**
- **¡ATENCIÓN! Antes de realizar la limpieza y el mantenimiento, desconecte todos los accesorios del dispositivo y espere hasta que se enfríe completamente después de su uso. ¡No ponga el dispositivo en el agua!**
- **¡ATENCIÓN! No utilices objetos afilados, abrillantadores abrasivos, disolventes u otros productos químicos fuertes para la limpieza; su uso puede dañar el dispositivo.**
- Antes del primer uso, retira todas las bolsas, adhesivos, cintas y seguros de transporte del dispositivo y sus accesorios.
- Espere a que el motor se detenga por completo antes de desmontarlo.
- Ten especial cuidado al entrar en contacto con el disco de corte, especialmente al retirarlo y al limpiarlo.
- No exceda la capacidad máxima indicada en el envase.
- Espere a que los ingredientes calientes se enfríen antes de procesarlos.
- La limpieza del dispositivo, en particular de las partes que están en contacto directo con los alimentos, debe realizarse antes del primer uso, inmediatamente después del uso o si el aparato no se ha utilizado durante mucho tiempo. El procedimiento se describe en el capítulo «LIMPIEZA Y MANTENIMIENTO».
- Mantenga las manos alejadas de las partes móviles mientras el dispositivo esté en funcionamiento.
- **¡ATENCIÓN! Las cuchillas de corte son muy afiladas, evite el contacto físico al vaciar y limpiar el dispositivo; podría lesionarse gravemente.**

DESCRIPCIÓN DEL DISPOSITIVO

- | | |
|---|--|
| 1. Batería reemplazable | 8. Cuchillo con hoja de acero inoxidable para picar. |
| 2. Zócalo de montaje de la batería | 9. Contenedor de trituración con capacidad (máx. 500 ml) |
| 3. Botón de control de velocidad y arranque | 10. Adaptador |
| 4. Botón de desbloqueo de energía | 11. Espumador de leche |
| 5. Carcasa de la licuadora | 12. Accesorio para batir claras de huevo, cremas ligeras y salsas. |
| 6. Accesorio mezclador de acero inoxidable | 13. Capacidad del recipiente (máx. 700 ml) |
| 7. Tapa del contenedor de la trituradora | |

¡ATENCIÓN! El conjunto no incluye batería, cable USB-A/USB-C ni base de carga. Para que el dispositivo funcione es necesario adquirir una batería dedicada con un cable de carga USB-A/USB-C (modelo CAKU-01). Alternativamente, puedes adquirir una base con cargador (modelo CAKU-02).

ANTES DEL PRIMER USO

1. Saque el dispositivo de la caja y quite todo el cartón y el papel de aluminio protectores.
2. Comprueba el dispositivo para detectar daños que puedan surgir durante el transporte. En caso de sospecha de daños, contacte con el vendedor.
3. Lave y seque bien las partes que entran en contacto directo con los alimentos (ver apartado: «LIMPIEZA Y MANTENIMIENTO»).
4. Cargue la batería hasta que todas las luces de estado de carga de la batería estén encendidas. luz continua. Cuando esté completamente cargado, se encenderán 5 luces.

CARGA DE BATERÍA

La batería se puede cargar de dos maneras:

Usando un cable USB-A/USB-C conectado directamente a la batería:

1. Conecte el extremo del cable (USB-A) a una fuente de alimentación de 5 V $\overline{\text{---}}$ con una entrada USB-A (por ejemplo, un cargador de teléfono).
2. Conecte el otro extremo del cable (USB-C) a la entrada USB-C de la batería.
3. Las luces de la batería parpadearán durante la carga. El progreso de carga se indicará mediante luces indicadoras subsiguientes; la carga completa se indicará cuando las 5 luces indicadoras permanezcan fijas.
4. El tiempo aproximado para este método de carga, a una intensidad de corriente de 2A, es de aproximadamente 3 horas.

Al utilizar la base de carga dedicada CAKU-02 (carga rápida):

1. Conecte el cargador dedicado de 12,6 V $\overline{\text{---}}$ 4 A a la red eléctrica y luego a la base de carga.
2. Inserte la batería en la base de carga. Gracias a los imanes incorporados, la batería se instala automáticamente al colocarla en la base de carga.
3. Las luces de la batería parpadearán durante la carga. El progreso de carga se indicará mediante luces indicadoras subsiguientes; la carga completa se indicará cuando las 5 luces indicadoras permanezcan fijas.
4. El tiempo aproximado necesario para cargar completamente la batería utilizando la base de carga CAKU-02 es de aproximadamente 30 minutos.

¡ATENCIÓN! Opcionalmente, puedes conectar un extremo del cable (USB-C) a la base de carga y el otro extremo a una fuente de alimentación de 5 V $\overline{\text{DC}}$ (por ejemplo, el cargador del teléfono). El tiempo aproximado para este método de carga, a una intensidad de corriente de 2A, es de aproximadamente 3 horas.

¡ATENCIÓN! El tiempo de funcionamiento de la licuadora con la batería completamente cargada es de 20 minutos (para masas pesadas) a 50 minutos (para masas ligeras).

¡ATENCIÓN! Una vez completada la carga, desconecte el cargador de la red eléctrica y el cable del cargador de la batería.

Colores de luz de la batería	Luces indicadoras de batería en %	¡Atención
1 blanco	Menos del 20%	-
2 blancos	21-40%	-
3 blancos	41-60%	-
4 blancos	61-80%	-
5 blancos	81-100%	-
azul	-	temperatura alta del motor
rojo	-	La función de protección de la batería está habilitada

La batería es compatible con todos los dispositivos de la serie inalámbrica GoFree.

INSTALACIÓN DE LA BATERÍA

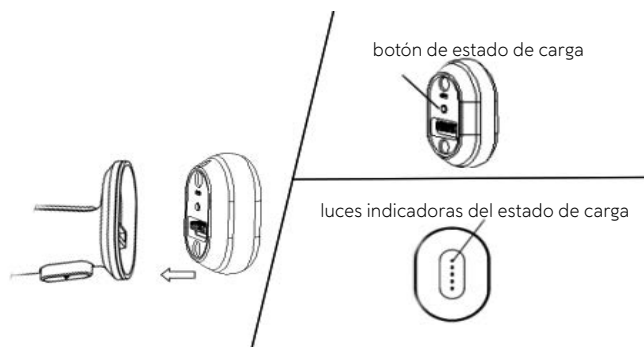

1. Para comprobar el nivel de carga de la batería, presione el botón ubicado en el interior de la batería.
2. Preste atención a la posición correcta de la batería durante la instalación, de lo contrario no podrá instalar la batería en el dispositivo.
3. Gracias a los imanes incorporados, la batería se instala automáticamente al colocarla contra la carcasa del mezclador.
4. Para retirar la batería del dispositivo, simplemente sostenga la licuadora con una mano y tire de la batería con la otra.

USANDO UNA LICUADORA

¡ATENCIÓN! No permita que la carcasa de la licuadora (5) se moje.

¡ATENCIÓN! La temperatura de los alimentos preparados con una licuadora no debe superar los 60 °C.

¡ATENCIÓN! Los filos de los cuchillos son afilados. ¡Existe riesgo de lesiones! ¡Por favor, manipúlelos con precaución!

¡ATENCIÓN! No mueva el accesorio mezclador fuera del aparato mientras esté en funcionamiento. recipiente en el que se mezclan los alimentos. Para evitar situaciones peligrosas y que los alimentos se derramen, recomendamos utilizar contenedores o recipientes específicos con paredes laterales altas. Volumen máximo de artículos mixtos. Los productos alimenticios no pueden superar los 700 ml.

La batidora de mano inalámbrica CMBL-01 es un dispositivo compacto que hará más fácil la preparación de las comidas diarias. Está especialmente recomendado para picar verduras crudas y cocidas, frutas blandas (sin semillas), preparar salsas, cremas, sopas, mezclar líquidos, etc. Corte los ingredientes grandes del producto en trozos más pequeños (1-2 cm) antes de mezclarlos.

1. Coloque uno de los accesorios seleccionados en la carcasa de la batidora (5): el accesorio mezclador(6), el adaptador (10) con el espumador de leche (11) o el adaptador (10) con el accesorio batidor (12).
2. Para bloquear los accesorios, gire el adaptador hacia el candado cerrado como lo indican las marcas en el adaptador y los accesorios hasta que quede bloqueado.
3. Después de asegurarse de que todos los componentes estén correctamente ensamblados, instale la batería (1) en la ranura de montaje de la batería (2).
4. Al desmontar el accesorio, proceda en la dirección opuesta. Tenga cuidado de no lesionarse ni dañar piezas al desconectar los accesorios.
5. No exceda el tiempo máximo de funcionamiento continuo del dispositivo (consulte la tabla a continuación):

Tipo de archivo adjunto	Tiempo máximo de funcionamiento continuo	Tiempo de descanso entre ciclos
Accesorio mezclador (6)	1 minuto	1 minuto
Espumador de leche (11)	10 minutos	30 minutos
Accesorio para batir claras de huevo, cremas ligeras y salsas (12)	10 minutos	30 minutos
Juego de cuchillos para picar y moler (8)	15 segundos	2 minutos

MONTAJE DEL KIT DE TRITURACIÓN Y PICADO (CUCHILLO)

1. Coloque el recipiente (9) sobre una superficie seca y estable.
2. Retire la tapa(7) del contenedor(9) girándola hacia el candado abierto como lo indican las marcas en la tapa (7).
3. Luego coloque el cuchillo para picar(8) sobre el pasador que sobresale del centro del fondo del recipiente, luego coloque la tapa de manera que la punta delcuchillo para picar encaje en la tapa.y.
4. Después de asegurarse de que todas las piezas están correctamente ensambladas, inserte la carcasa de la licuadora (5) en el zócalo de la tapa (7) girándola hacia el candado cerrado de acuerdo con las marcas de la tapa (7).

BOTÓN DE INICIO Y AJUSTE DE VELOCIDAD DE LA LICUADORA

Para poner en marcha la licuadora, presione simultáneamente el botón de desbloqueo de energía (4) y el botón de control de velocidad (3). El dispositivo comenzará a funcionar a baja velocidad. Al presionar nuevamente el botón (3) aumenta la velocidad de la licuadora. Al soltar el botón (3) se detiene la licuadora.

LIMPIEZA Y MANTENIMIENTO

¡ATENCIÓN! Los filos de los cuchillos son afilados. ¡Existe riesgo de lesiones! ¡Por favor, manipúlelos con precaución!

1. Antes de limpiar, retire la batería (1) del zócalo de montaje (2).
2. Antes y después de cada uso, desmonte los componentes del dispositivo y lávelos bien con agua tibia y detergente, luego enjuáguelos y séquelos bien.
3. Inspeccione periódicamente las piezas antes de volver a montarlas. Si las cuchillas mezcladoras (6) están atascadas o giran con dificultad, no utilice la licuadora.
4. Nunca sumerja la licuadora en agua. Desconecte la batería del dispositivo, limpie la carcasa con un paño húmedo y luego séquela.
5. Si después de rallar los elementos plásticos se decoloran, por ejemplo las zanahorias, se pueden limpiar con un paño con aceite de cocina.

¡ATENCIÓN! No utilices objetos afilados, abrillantadores abrasivos, disolventes u otros productos químicos fuertes para la limpieza; su uso puede dañar el dispositivo.

¡ATENCIÓN! No sumerja el dispositivo en agua ni lo lave con agua ya que esto puede provocar una descarga eléctrica.

DATOS TÉCNICOS

Los parámetros técnicos se presentan en la placa de identificación del producto.



¡ATENCIÓN! La empresa MPM agd S.A. se reserva el derecho a realizar cambios técnicos.

Este manual ha sido traducido automáticamente.

En caso de duda, lea la versión en inglés.

Eliminación correcta del producto (aparatos eléctricos y electrónicos usados)



La etiqueta colocada en el producto indica que el producto no debe desecharse después de la vida útil con otros residuos domésticos. El aparato usado puede tener efectos nocivos sobre el medio ambiente y la salud de personas, debido al posible contenido de sustancias, mezclas y componentes peligrosos. La mezcla de los desechos electrónicos con otros residuos o su desmontaje no profesional puede dar lugar a la liberación de sustancias nocivas para la salud y el medio ambiente. El aparato usado deberá entregarse al punto de recepción de los residuos de aparatos eléctricos y electrónicos usados. Con el fin de obtener información detallada sobre el lugar de entrega de los residuos de aparatos eléctricos y electrónicos, el usuario deberá ponerse en contacto con el punto de recogida municipal de aparatos usados o con la planta procesadora de aparatos usados.

CONSIGNES DE SÉCURITÉ



Lire attentivement le mode d'emploi avant toute utilisation.

- Ne manipulez pas l'appareil avec des mains mouillées.
- Faites particulièrement attention lorsque des enfants se trouvent à proximité de l'appareil.
- N'utilisez pas l'appareil à d'autres fins que celles pour lesquelles il a été conçu.
- Ne plongez pas l'appareil dans l'eau ou dans d'autres liquides.
- Ne laissez pas l'appareil sans surveillance pendant son fonctionnement !
- N'utilisez pas un appareil défectueux - dans ce cas, faites réparer l'appareil dans un centre de service agréé.
- N'utilisez pas l'appareil à l'extérieur.
- Ne placez pas l'appareil sur des surfaces chaudes.
- Ne placez pas l'appareil à proximité d'autres appareils électriques, de brûleurs, de cuisinières, de fours, etc.
- Placez l'appareil sur une surface sèche, plane et stable.
- L'appareil est destiné à un usage domestique uniquement.
- Assurez-vous toujours que toutes les pièces de l'appareil sont correctement installées avant de commencer l'utilisation.
- L'utilisation d'accessoires non recommandés par le fabricant peut endommager l'appareil, provoquer un incendie ou des blessures.
- L'appareil peut être utilisé par des personnes dont les capacités physiques, sensorielles ou mentales sont limitées ou qui n'ont aucune connaissance ou expérience de l'utilisation de ce type d'équipement, à condition qu'elles soient supervisées ou instruites dans l'utilisation sûre de l'appareil et qu'elles soient informées des dangers potentiels.
- L'appareil ne doit pas être utilisé par des enfants. Gardez l'appareil et le cordon hors de portée des enfants.
- Les enfants ne sont pas autorisés à effectuer des tâches de nettoyage et d'entretien.
- Les enfants ne doivent pas jouer avec l'appareil.
- Pour la sécurité des enfants, veuillez ne pas laisser les parties de l'emballage librement accessibles (sacs en plastique, boîtes en carton, polystyrène, etc.).

- **AVERTISSEMENT ! Ne laissez pas les enfants jouer avec du film plastique. Risque d'asphyxie!**
- **AVERTISSEMENT! Débranchez tous les accessoires de la machine et attendez qu'elle ait complètement refroidi après utilisation avant de procéder au nettoyage et à l'entretien. N'immergez pas l'appareil dans l'eau !**
- **ATTENTION ! N'utilisez pas d'objets pointus, de pâtes abrasives, de solvants ou d'autres produits chimiques puissants pour le nettoyage - leur utilisation pourrait endommager l'appareil.**
- Avant la première utilisation retirez de l'appareil et de ses accessoires tous les sacs, autocollants, rubans adhésifs et les sécurités de transport.
- Laissez le moteur s'arrêter complètement avant le démontage.
- Faites très attention lorsque vous manipulez les lames de coupe, notamment lorsque vous les retirez et lors du nettoyage.
- Ne pas dépasser la capacité maximale indiquée sur le récipient.
- Laisser refroidir les ingrédients chauds avant de les transformer.
- Le nettoyage de l'appareil, en particulier des parties en contact direct avec les aliments, doit être effectué avant la première utilisation, immédiatement après l'utilisation ou si l'appareil n'a pas été utilisé pendant une longue période - la procédure est décrite dans le chapitre «NETTOYAGE ET ENTRETIEN».
- Gardez vos mains à l'écart des pièces mobiles lorsque l'appareil est en marche.
- **AVERTISSEMENT! Les lames de coupe sont très tranchantes, évitez tout contact physique lorsque vous videz et nettoyez l'appareil - vous pourriez vous blesser gravement.**

DESCRIPTION DE L'APPAREIL

- | | |
|--|---|
| 1. Batterie remplaçable | 9. Conteneur de broyage d'une capacité (max. 500ml) |
| 2. Socle de montage de la batterie | 10. Adaptateur |
| 3. Bouton de démarrage et contrôle de la vitesse | 11. Dispositif pour faire mousser le lait |
| 4. Bouton de déverrouillage | 12. Accessoire pour monter les blancs en neige, les crèmes légères et les sauces. |
| 5. Boîtier du mixeur plongeant | 13. Récipient avec capacité (max. 700ml) |
| 6. Accessoire mélangeur en acier inoxydable | |
| 7. couvercle du récipient de broyage (7) | |
| 8. Couteau inférieur avec lame en acier inoxydable pour hacher | |

ATTENTION ! Le kit ne comprend pas de batterie, de câble de type USB-A/USB-C ou de base avec chargeur. Pour que l'appareil fonctionne, il faut acheter une batterie dédiée avec un câble de chargement de type USB-A/USB-C (modèle CAKU-01). Il est également possible d'acheter une unité de base avec chargeur (modèle CAKU-02).

AVANT LA PREMIÈRE UTILISATION

1. Retirez l'appareil de la boîte et enlevez tous les cartons et films de protection.
2. Vérifiez l'appareil pour déterminer s'il n'a pas subi de dommages pendant le transport. Contactez votre revendeur si vous suspectez un dommage.
3. Lavez et séchez soigneusement les éléments qui entrent en contact direct avec les aliments. « NETTOYAGE ET ENTRETIEN »).
4. Chargez la batterie jusqu'à ce que tous les voyants d'état de charge de la batterie soient allumés en continu. Lorsqu'il est complètement chargé, 5 lumières s'allument.

CHARGEMENT DE LA BATTERIE

La batterie peut être chargée de deux manières :

En utilisant le câble de type USB-A/USB-C connecté directement à la batterie:

1. Connectez l'extrémité du câble (USB-A) à une source d'alimentation 5V $\overline{\text{---}}$ équipée d'une entrée USB-A (par exemple, un chargeur de téléphone).
2. Connectez l'autre extrémité du câble (USB-C) à l'entrée USB-C du bloc-batterie.
3. Pendant la charge, les voyants de la batterie clignotent. La progression de la charge est signalée par des voyants successifs, la charge complète est signalée par l'allumage continu des 5 voyants.
4. La durée approximative de cette méthode de chargement, avec un courant de 2A, est d'environ 3 heures.

Utilisation d'une base dédiée avec le chargeur CAKU-02 (charge rapide) :

1. Branchez le chargeur 12,6V $\overline{\text{---}}$ 4A dédié sur le secteur, puis sur la base de chargement.
2. Insérez la batterie dans la base de chargement. Grâce aux aimants intégrés, la batterie s'installe automatiquement lorsqu'elle est placée sur la base de chargement.
3. Pendant la charge, les voyants de la batterie clignotent. La progression de la charge est signalée par des voyants successifs, la charge complète est signalée par l'allumage continu des 5 voyants.
4. Le temps approximatif nécessaire pour charger complètement la batterie à l'aide de la base et du chargeur modèle CAKU-02 est d'environ 30 minutes.

ATTENTION! En option, l'extrémité du câble (USB-C) peut être connectée à la base de recharge et l'autre extrémité à une source d'alimentation 5V $\overline{\text{---}}$ (comme un chargeur de téléphone). La durée approximative de cette méthode de chargement, avec un courant de 2A, est d'environ 3 heures.

ATTENTION! La durée d'utilisation du mixeur avec une batterie complètement chargée varie de 20 minutes (pour les poids lourds) à 50 minutes (pour les poids légers).

ATTENTION ! Lorsque la charge est terminée débranchez le chargeur du secteur et le câble du chargeur de la batterie.

Couleurs de l'indicateur de batterie	La batterie s'allume en %	ATTENTION
1 blanc	moins de 20%	-
2 blancs	21-40%	-
3 blancs	41-60%	-
4 blancs	61-80%	-
5 blanc	81-100%	-
bleu	-	température élevée du moteur
rouge	-	la fonction de protection de la batterie est activée

La batterie est compatible avec tous les appareils de la gamme sans fil GoFree.

INSTALLATION DE LA BATTERIE

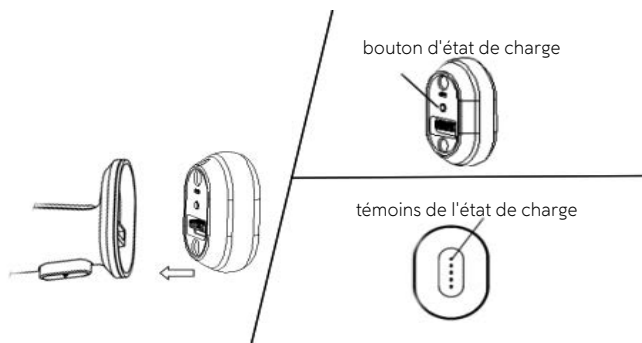

1. Pour vérifier le niveau de charge de la batterie, appuyez sur le bouton situé à l'intérieur de la batterie.
2. Veillez à ce que la batterie soit dans la bonne position lors de l'installation, sinon la batterie ne pourra pas être installée dans l'appareil.
3. Grâce aux aimants intégrés, la batterie s'installe automatiquement lorsqu'elle est appliquée sur le boîtier du mélangeur.
4. Pour retirer la batterie de l'appareil, il suffit de tenir le mixeur d'une main et de tirer sur la batterie de l'autre.

UTILISATION D'UN MIXEUR

ATTENTION! Ne pas mouiller le boîtier du mixeur (5).

ATTENTION ! La température des denrées alimentaires préparées à l'aide du mixeur ne doit pas dépasser 60 °C.

ATTENTION! Les bords de coupe des couteaux sont tranchants. Risque de blessures ! Manipulez-les avec précaution !

ATTENTION! Lorsque l'appareil fonctionne, ne dépassez pas le bord du récipient dans lequel les aliments sont mixés. Pour éviter les situations dangereuses et les éclabous-

sures de nourriture, nous recommandons d'utiliser des récipients spécifiques ou des plats à bords hauts. Le volume maximal des denrées alimentaires mélangées ne doit pas dépasser 700 ml.

Le mixeur plongeant CMBL-01 est un appareil compact qui facilitera la préparation des repas au quotidien. Il est particulièrement recommandé pour broyer les légumes crus et cuits, les fruits mous (sans pépins), préparer des sauces, des crèmes, des soupes, mixer des liquides, etc. Coupez les gros ingrédients en petits morceaux (1-2 cm) avant de les broyer avec le mixeur plongeant.

1. Montez l'un des accessoires de votre choix sur le corps du mixeur (5) : l'accessoire mixeur (6), l'adaptateur (10) avec l'accessoire mousse de lait (11) ou l'adaptateur (10) avec l'accessoire fouet à mousse (12).
2. Pour verrouiller l'accessoire, tournez l'accessoire dans le sens du cadenas fermé, comme indiqué sur l'adaptateur et sur les accessoires, jusqu'à ce qu'il se verrouille.
3. Une fois que vous vous êtes assuré que tous les composants sont correctement assemblés, insérez la batterie (1) dans son logement (2).
4. Pour le démontage, procédez en sens inverse. Veillez à ne pas vous blesser ou à ne pas endommager les pièces lorsque vous débranchez les accessoires.
5. Ne pas dépasser la durée maximale de fonctionnement continu de l'appareil (informations données dans le tableau ci-dessous) :

Type d'attachement	Durée maximale de fonctionnement continu	Temps de pause entre les cycles
Tige mixeur (6)	1 minutes	1 minutes
Accessoire pour faire mousser le lait (11)	10 minutes	30 minutes
Accessoire pour monter les blancs en neige, les crèmes légères et les sauces (12)	10 minutes	30 minutes
Set de hachage et de coupe (couteau) (8)	15 secondes	2 minutes

ASSEMBLAGE DE L'ENSEMBLE À RÂPER ET À HACHER (COUPEAU)

1. Placez le récipient (9) sur une surface sèche et stable.
2. Retirez le couvercle (7) du conteneur (9) en le tournant vers le cadenas ouvert, comme indiqué sur le couvercle (7).
3. Placez ensuite le couteau hachoir (8) sur le boulon qui dépasse du centre du fond du récipient et fermez le récipient de manière à ce que la pointe du couteau hachoir (20) s'ajuste au couvercle.
4. Une fois que vous vous êtes assuré que toutes les pièces sont correctement assemblées, insérez le boîtier du mixeur (5) dans la fente du couvercle (7) en le tournant vers le cadenas fermé, comme indiqué sur le couvercle (7).

BOUTON POUSSOIR POUR DÉMARRER ET RÉGLER LA VITESSE DU MIXEUR

Pour démarrer le mixeur, appuyez simultanément sur le bouton de déverrouillage (4) et sur le bouton de réglage de la vitesse (3). L'appareil démarrera à basse vitesse. En appuyant sur le bouton (3), vous augmentez davantage la vitesse du mixeur plongeant. Le relâchement de la pression sur le bouton (3) arrête le mixeur plongeant.

NETTOYAGE ET ENTRETIEN

ATTENTION! Les bords de coupe des couteaux sont tranchants. Risque de blessures ! Manipulez-les avec précaution !

1. Retirez la batterie (1) de son support (2) avant de la nettoyer.
2. Avant et après chaque utilisation, démontez les composants de l'appareil et lavez-les soigneusement à l'eau chaude avec un détergent, puis rincez et séchez-les soigneusement.
3. Vérifiez périodiquement les pièces avant de les remonter. Si les couteaux de la tige de mixeur (6) se bloquent ou tournent avec difficulté, n'utilisez pas le mixeur plongeant.
4. Ne plongez jamais le mixeur plongeant dans l'eau. Débranchez la batterie de l'appareil, essuyez le boîtier avec un chiffon humide, puis essuyez-le avec un chiffon sec.
5. En cas de décoloration des éléments en plastique due au traitement des produits colorants par exemple des carottes, on peut essuyer ces éléments avec un chiffon imbibé d'huile de cuisson.

ATTENTION ! N'utilisez pas d'objets pointus, de pâtes abrasives, de solvants ou d'autres produits chimiques puissants pour le nettoyage - leur utilisation pourrait endommager l'appareil.

ATTENTION! Ne plongez pas l'équipement dans l'eau et ne le lavez pas avec de l'eau, car cela pourrait provoquer un choc électrique.

DONNÉES TECHNIQUES

Les paramètres techniques sont affichés sur la plaque signalétique du produit.



ATTENTION ! L'entreprise MPM agd S.A. se réserve le droit d'apporter des modifications techniques.

Ce manuel a été traduit par une machine.

En cas de doute, veuillez vous référer à sa version anglaise.

Mise au rebut (déchets d'équipements électriques et électroniques)



Le marquage sur le produit indique que le produit ne doit pas être jeté avec d'autres déchets ménagers à la fin de son utilisation. Les équipements usagés peuvent avoir un effet néfaste sur l'environnement et la santé humaine en raison de la teneur potentielle en substances, mélanges et composants dangereux. Le mélange de déchets électroniques avec d'autres déchets ou leur démontage non professionnel peut entraîner un rejet de substances nocives pour la santé et l'environnement. L'appareil usé doit être déposé dans un point de collecte des déchets d'équipements électriques et électroniques. Afin d'obtenir des informations détaillées sur des lieux de collecte des déchets électriques et électroniques, l'utilisateur doit contacter le point de collecte des déchets d'équipements municipaux ou l'usine de traitement des déchets d'équipements.

ÚTMUTATÓ A BIZTONSÁGOS HASZNÁLATHOZ



Használat előtt figyelmesen olvasd el a használati utasítást.

- Ne fogd meg a készüléket nedves kézzel.
- Legyél különösen óvatos, ha gyermekek tartózkodnak a készülék közelében.
- Ne használd a készüléket a rendeltetésétől eltérő célokra.
- Ne merítse a készüléket vízbe vagy más folyadékba.
- Ne hagyd a készüléket felügyelet nélkül működés közben.
- Ne használja a sérült eszközt - ebben az esetben vigye vissza a készüléket egy hivatalos szervizközpontba javítás céljából.
- Ne használd a készüléket kültéren.
- Ne helyezd a készüléket forró felületekre.
- Ne helyezd a készüléket forró felületekre vagy más elektromos készülékek, égők, tűzhelyek, sütők stb. közelébe.
- Helyezd a készüléket száraz, sík és stabil felületre.
- A készülék kizárólag háztartási használatra alkalmas.
- A munka megkezdése előtt mindig győződj meg arról, hogy a készülék minden alkatrésze helyesen van-e felerősítve.
- A gyártó által nem ajánlott tartozékok használata a készülék károsodását, tüzet vagy sérülést okozhat.
- A készüléket csökkent fizikai, érzékelési vagy szellemi képességekkel rendelkező, vagy a hasonló típusú készülék működtetésében járatlan személyek is használhatják, amennyiben ezt felügyelet mellett teszik, illetve ismerik a készülék biztonságos működtetésének módját és az azzal járó kockázatokat.
- A készüléket gyermekek nem használhatják. Tartsd a készüléket és a kábelt gyermekek elől elzárva.
- A gyermekek nem végezhetnek takarítási és karbantartási tevékenységeket.
- A gyermekek nem játszhatnak a készülékkel.
- A gyermekek biztonsága érdekében kérjük, ne hagyd szabadon hozzáférhető helyen a csomagolás elemét (műanyag zacskókat, kartondobozokat, polisztirolt stb.).
- **FIGYELMEZTETÉS! Ne engedje, hogy gyermekek játsszanak a fóliával. Fulladásveszély!**

- **FIGYELEM! A tisztítás és karbantartás megkezdése előtt húzza ki az összes tartozékot az egységről, és várja meg, amíg működés után teljesen lehűl. Ne merítsd a készüléket vízbe!**
- **Figyelem! Ne használj éles tárgyakat, csiszoló pasztákat, oldószereket vagy más erős vegyszereket a tisztításhoz - ezek használata károsíthatja a készüléket.**
- Az első használat előtt távolítsa el az összes táskát, matricát, hevedereket és szállítózárakat a készülékből és annak felszereléséről.
- Szétszerelés előtt várjon, amíg a motor teljesen leáll.
- Különösen vigyázz a vágótárcsa kezelésekor, különösen annak eltávolítása, illetve elmosása közben.
- Ne lépje túl a tartályon feltüntetett maximális kapacitást.
- Feldolgozás előtt hagyja lehűlni a forró összetevőket.
- A készülék tisztítását, különösen az élelmiszerekkel közvetlenül érintkező alkatrészek tisztítását az első használat előtt, közvetlenül az alkalmazás befejezése után, vagy ha a készüléket hosszú ideig nem használt – az eljárást a „TISZTÍTÁS és KARBANTARTÁS” című fejezet ismerteti.
- Tartsa távol a kezét a mozgó alkatrészekről, miközben a készülék működik.
- **FIGYELEM! A vágópengék nagyon élesek, kerüljük a fizikai érintkezést az egység üritésekor és tisztításakor - súlyosan megsérülhet.**

A KÉSZÜLÉK LEÍRÁSA

- | | |
|---|--|
| 1. Cserélhető akkumulátor | 9. Kapacitású aprítótartály (max. 500 ml) |
| 2. Akkumulátor rögzítő aljzat | 10. Adapter |
| 3. Indítás és sebességszabályozó gomb | 11. Tejhabzó előétel |
| 4. Bekapcsolási gomb | 12. Előétel fehérjékből, könnyű krémekből és mártásokból származó hab habveréséhez |
| 5. Turmixgép ház | 13. Konténer kapacitással (max. 700ml) |
| 6. Rozsdamentes acél keverőtál | |
| 7. Aprító tartály fedele | |
| 8. Rozsdamentes acél penge kés aprításhoz | |

FIGYELEM! A készlet nem tartalmaz akkumulátort, USB-A/USB-C kábelt vagy töltővel ellátott alapot. A készülék működéséhez külön akkumulátort kell vásárolni USB-A/USB-C töltőkábellel (CAKU-01 modell). Alternatív megoldásként vásárolhat egy töltővel ellátott alapot (CAKU-02 modell).

AZ ELSŐ HASZNÁLAT ELŐTTI TEENDŐK

1. Vegye ki a készüléket a dobozból, és távolítsa el az összes kartonot és fóliát, amely rögzíti azt.
2. Ellenőrizze a készüléket, hogy nincs-e sérülés, amely a szállítás során esetleg elő Kár gyanúja esetén vegye fel a kapcsolatot az eladóval.
3. Alaposan mossa le és szárítsa meg az élelmiszerekkel közvetlen érintkezésbe kerülő tárgyakat (lásd a következő részt: TISZTÍTÁS ÉS KARBANTARTÁS)
4. Töltse fel az akkumulátort addig, amíg az összes akkumulátor töltöttségi állapotlámpája folyamatosan világít. Teljes feltöltéskor 5 vezérlő világít.

AZ AKKUMULÁTOR TÖLTÉSE

Az akkumulátor kétféleképpen tölthető fel:

Közvetlenül az akkumulátorhoz csatlakoztatott USB-A/USB-C kábel használata:

1. Csatlakoztassa a kábel végét (USB-A) egy USB-A bemenettel felszerelt 5 V-os tápforráshoz (például telefontöltőhöz).
2. Csatlakoztassa a kábel másik végét (USB-C) az akkumulátor USB-C bemenetéhez.
3. Töltéskor az akkumulátor lámpái pulzálnak. A töltés előrehaladását a következő vezérlők megvilágítása jelzi, a teljes töltést mind az 5 vezérlő folyamatos fénye jelzi.
4. Ennek a töltési módszernek a hozzávetőleges ideje 2A árammal kb. 3 óra.

A CAKU-02 töltővel ellátott dedikált alap használata (gyors töltés):

1. **Csatlakoztassa a dedikált 12,6 V 4A töltőt a hálózathoz, majd a töltőbázishoz.**
2. Helyezze be az akkumulátort a töltőbázisba. A beépített mágneseknek köszönhetően az akkumulátor automatikusan települ, amikor az akkumulátort a töltőalapra helyezik.
3. Töltéskor az akkumulátor lámpái pulzálnak. A töltés előrehaladását a következő vezérlők megvilágítása jelzi, a teljes töltést mind az 5 vezérlő folyamatos fénye jelzi.
4. Az akkumulátor teljes feltöltéséhez szükséges hozzávetőleges idő a CAKU-02 töltővel ellátott alap használatával kb. 30 perc.

Figyelem! Opcionálisan csatlakoztathatja a kábel egyik végét (USB-C) a töltőalaphoz, a másik végét pedig egy 5 V-os áramforráshoz (pl. telefontöltőhöz). Ennek a töltési módszernek a hozzávetőleges ideje 2A árammal kb. 3 óra.

FIGYELEM! A teljesen feltöltött akkumulátorral ellátott turmixgép működési ideje 20 perc (nagy súlyok esetén) és 50 perc között van (könnyű tömegeknél).

FIGYELEM! A töltés befejezése után húzza ki a töl tőt a hálózatról és a töltő kábelt az akkumulátorról.

Akkumulátorvezérlő színek	Az akkumulátor lámpái% -ban	Figyelem
1 fehér	kevesebb, mint 20%	-
2 fehér	21-40%	-
3 fehér	41-60%	-
4 fehér	61-80%	-
5 fehér	81-100%	-
Kék	-	magas motor hőmérséklete
piros	-	az akkumulátor védelmi funkció be van kapcsolva

Az akkumulátor kompatibilis a GoFree vezeték nélküli sorozat összes eszközével.

AKKUMULÁTOR ÖSSZESZERELÉS

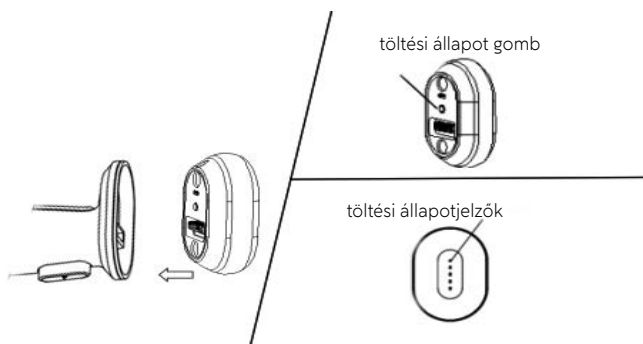

1. Az akkumulátor töltöttségének ellenőrzéséhez nyomja meg az akkumulátor belső oldalán található gombot.
2. Ügyeljen az akkumulátor helyes helyzetére az összeszerelés során, különben nem lehet az akkumulátort a készülékbe telepíteni.
3. Az akkumulátor a beépített mágneseknek köszönhetően automatikusan települ, amikor az akkumulátort a keverőházra helyezik.
4. Az akkumulátor eltávolításához a készülékből elegendő az egyik kezével tartani a turmixgépet, a másikkal húzni az akkumulátort.

TURMIXGÉP HASZNÁLATA

FIGYELEM! Ne hagyja, hogy a turmixgép háza (5) nedvesedjen.

Figyelem! A keverővel elkészített élelmiszerek hőmérséklete nem haladhatja meg a 60 °C-ot.

FIGYELEM! A kések vágóélei élesek. Fennáll a sérülés veszélye! Óvatosan kell kezelni őket!

FIGYELEM! A készülék működése közben ne húzza ki a keverőcsatlakozót azon az edényen kívülre, amelyben az élelmiszer keveredik. A veszélyes helyzetek és a külső ételek fröccsenésének elkerülése érdekében javasoljuk, hogy külön tartályokat vagy magas oldalfalú edényeket használjon. A vegyes élelmiszerek maximális térfogata nem haladhatja meg a 700 ml-t.

A CMBL-01 vezeték nélküli kézi turmixgép egy kompakt eszköz, amely megkönnyíti a napi étkezés elkészítését. Különösen ajánlott nyers és főtt zöldségek, lágy gyümölcsök (mag nélkül) aprítására, szószok, krémek, levesek készítésére, folyadékok keverésére stb. Vágja a termékek nagy összetevőit kisebb darabokra (1-2 cm), mielőtt turmixgéppel őröljük.

1. Csatlakoztassa a kiválasztott tartozékok egyikét a turmixgép házához (5): egy keverőtartozékot (6), egy adaptert (10) tejhabosító csatlakozóval (11) vagy egy habverővel ellátott adaptert (10) (12).
2. A tartozékok rögzítéséhez forgassa el a rögzítőt a zárt lakat irányába az adapteren és a tartozékokon található jelölések szerint, amíg be nem záródik.
3. Miután megbizonyosodott arról, hogy az összes alkatrész megfelelően van-e szerelve, szerelje be az akkumulátort (1) az akkumulátor rögzítő aljzatába (2).
4. A rögzítés szétszerelése esetén tegye az ellenkezőjét. Ügyeljen arra, hogy a tartozékok leválasztásakor ne sérüljön meg vagy ne sérüljön meg az alkatrészek.
5. Ne lépje túl a készülék folyamatos működésének maximális idejét (az alábbi táblázatban megadott információk):

Az előétel típusa	Maximális folyamatos működési idő	Szünetidő a ciklusok között
Keverő tartozék (6)	1 perc	1 perc
Tejhabosító tartozék (11)	10 perc	30 perc
Előétel fehérjékből, könnyű krémekből és mártásokból készült hab habveréséhez (12)	10 perc	30 perc
Aprító és aprító készlet (kés) (8)	15 másodperc	2 perc

AZ APRÍTÓ ÉS APRÍTÓ KÉSZLET (KÉS) ÖSSZESZERELÉSE

1. Helyezze a tartályt (9) száraz és stabil felületre.
2. Távolítsa el a fedelet (7) a tartályból (9) úgy, hogy a nyitott lakat irányába fordítsa el a fedélen található jelölések szerint (7).
3. Ezután vigye fel az y vágókést (8) a tartály aljának közepéből kiálló csapra, majd helyezze fel a fedelet úgy, hogy a vágókés hegye illeszkedjen az y fedélhez.
4. Miután megbizonyosodott arról, hogy az összes alkatrész megfelelően van-e szerelve, helyezze be a keverőházat (5) a fedél aljzatába (7), úgy, hogy a fedél (7) jelzéseinak megfelelően a zárt zár felé fordítsa.

GOMB A TURMIXGÉP SEBESSÉGÉNEK INDÍTÁSÁHOZ ÉS BEÁLLÍTÁSÁHOZ

A turmixgép indításához nyomja meg egyszerre a bekapcsológombot (4) és a sebességszabályozó gombot (3). A készülék alacsony sebességgel kezd működni. A gomb (3) további megnyomása növeli a turmixgép forgási sebességét. A gomb (3) nyomásának felszabadítása leállítja a turmixgép működését.

TISZTÍTÁS ÉS KARBANTARTÁS

FIGYELEM! A kések vágóélei élesek. Fennáll a sérülés veszélye! Óvatosan kell kezelni őket!

1. Tisztítás előtt vegye ki az akkumulátort (1) a rögzítőaljzathoz (2).
2. Minden használat előtt és után szétszerelni kell a készülék alkatrészeit, és alaposan mosni kell meleg vízben mosószer hozzáadásával, majd alaposan öblíteni és szárítani.
3. Az újraösszeszerelés előtt rendszeresen ellenőrizze az alkatrészeket. Ha a keverőcsatlakozó (6) kései elakadnak vagy nehezen forognak, ne használja a turmixgépet.
4. Soha ne merítse a turmixgépet vízbe. Húzza ki az akkumulátort a készülékről, törölje le a tokot nedves ruhával, majd törölje szárazra.
5. Ha a műanyag alkatrészek elszíneződése, például sárgarépa dörzsölése után következik be, azokat ruhával törölhetjük le főzőolaj hozzáadásával.

FIGYELEM! Ne használj éles tárgyakat, csiszoló pasztákat, oldószereket vagy más erős vegyszereket a tisztításhoz - ezek használata károsíthatja a készüléket.

FIGYELEM! Ne merítse vízbe a készüléket, és ne mossa le vízzel, mivel ez áramütés veszélye.

MŰSZAKI ADATOK

A műszaki paraméterek a termék adattábláján találhatóak.



FIGYELEM! Az MPM agd S.A. fenntartja a technikai változtatások jogát.

Ezt a kézikönyvet gépi fordítás készítette.

Ha kétségei vannak, kérjük, olvassa el az angol változatot.

A termék helyes megsemmisítése (elektromos és elektronikus berendezések hulladéka)



A terméken található jelölés arra utal, hogy a hasznos élettartam végén nem szabad a készüléket más háztartási hulladékkal együtt kidobni. Az elhasznált berendezések a potenciálisan veszélyes anyagok, keverékek és komponensek miatt negatív hatással lehetnek a környezetre és az emberi egészségre. Az elektronikai hulladékok más hulladékokkal való keverése vagy szakszerűtlen szétszerelése az egészségre és a környezetre káros anyagok kibocsátásához vezethet. Az elhasznált készüléket adja le elektromos és elektronikus hulladékokat gyűjtő pontban. Az elektromos és elektronikai hulladékok visszaküldési helyére vonatkozó részletes információk megszerzése érdekében a felhasználónak fel kell vennie a kapcsolatot az adott helység elektromos hulladékokat gyűjtő helyével vagy hulladékfeldolgozó üzemével.

INDICAZIONI RELATIVE ALLA SICUREZZA DI UTILIZZO



Leggere attentamente le istruzioni per l'uso prima di utilizzare il prodotto.

- Non tenere il dispositivo con le mani bagnate.
- Adottare particolare prudenza quando i bambini sono vicini al dispositivo.
- Non utilizzare il dispositivo per scopi diversi da quelli per i quali è destinato.
- Non immergere il dispositivo in acqua o altri liquidi.
- Non lasciare il dispositivo incustodito mentre è in funzione.
- Non utilizzare un dispositivo difettoso: in questo caso, far riparare il dispositivo presso un centro di assistenza autorizzato.
- Non utilizzare il dispositivo all'aperto.
- Non posizionare l'apparecchio su superfici calde.
- Non posizionare l'apparecchio vicino ad altri apparecchi elettrici, fornelli, cucine, forni, ecc.
- Il dispositivo va posizionato su una superficie piana e stabile.
- Il dispositivo è destinato ad uso domestico.
- Assicurarsi sempre che tutte le parti dell'apparecchio siano montate correttamente prima di iniziare le attività.
- L'uso di accessori non raccomandati dal produttore può causare danni al dispositivo, incendi o lesioni.
- La macchina affettatrice può essere utilizzata da persone con limitate capacità fisiche, sensoriali o mentali, o quelle che non hanno alcuna conoscenza o esperienza nell'uso di questo tipo di apparecchio, a condizione che siano sorvegliate o istruite sull'uso sicuro della macchina e siano informate dei potenziali pericoli.
- Il dispositivo non deve essere utilizzato dai bambini. Conservare l'apparecchio e il suo cavo fuori dalla portata dei bambini.
- I bambini non possono svolgere attività di pulizia e manutenzione.
- I bambini non devono giocare con il dispositivo.
- Per la sicurezza dei bambini, si prega di non lasciare parti dell'imballaggio liberamente accessibili (sacchetti di plastica, scatole di cartone, polistirolo, ecc.).
- **AVVERTENZA! Non permettere ai bambini di giocare con la pellicola. Pericolo di soffocamento!**

- **ATTENZIONE! Scollegare tutti gli accessori dalla macchina e attendere che si sia raffreddata completamente dopo l'uso prima di iniziare la pulizia e la manutenzione. Non immergere l'apparecchio in acqua!**
- **ATTENZIONE! Non usare oggetti appuntiti, paste abrasive, solventi o altri prodotti chimici forti per pulire il bollitore - il loro uso potrebbe danneggiare l'apparecchio.**
- Prima del primo utilizzo, rimuovere dall'apparecchio e dalla sua dotazione tutti i sacchetti, gli adesivi, il nastro adesivo e i blocchi di trasporto.
- Prima di procedere con lo smontaggio, attendere che il motore sia completamente fermo.
- Fare particolare attenzione al momento del contatto con il disco da taglio, specialmente al momento della sua rimozione e della pulizia.
- Non superare la capacità massima indicata sul contenitore.
- Lasciare raffreddare gli ingredienti caldi prima di lavorarli.
- La pulizia dell'apparecchio, in particolare delle parti a diretto contatto con gli alimenti, deve essere effettuata prima del primo utilizzo, subito dopo l'uso o se l'apparecchio non è stato utilizzato per lungo tempo - la procedura è descritta nel capitolo "PULIZIA E MANUTENZIONE".
- Durante il funzionamento dell'apparecchio, tenere le mani lontane dalle parti in movimento.
- **ATTENZIONE! Le lame di taglio sono molto affilate, evitare il contatto fisico durante lo svuotamento e la pulizia dell'unità: ci si potrebbe ferire gravemente.**

DESCRIZIONE DEL DISPOSITIVO

- | | |
|--|---|
| 1. Batteria sostituibile | 9. Contenitore di triturazione con capacità (max. 500ml) |
| 2. Presa per il montaggio della batteria | 10. Adattatore |
| 3. Pulsante di avvio e controllo della velocità | 11. Accessorio per la schiumatura del latte |
| 4. Pulsante di sblocco dell'alimentazione | 12. Accessorio per montare a neve gli albumi, le creme leggere e le salse |
| 5. Alloggiamento del frullatore | 13. Contenitore con capacità (max. 700 ml) |
| 6. Accessorio per frullare in acciaio inox | |
| 7. Coperchio del contenitore di triturazione | |
| 8. Coltello con lama in acciaio inox per tritare | |

ATTENZIONE! Il kit non comprende la batteria, il cavo USB-A/USB-C o la base con caricatore. Per il funzionamento del dispositivo è necessario acquistare un pacco batteria dedicato con un cavo di ricarica di tipo USB-A/USB-C (modello CAKU-01). In alternativa, è possibile acquistare un'unità base con caricatore (modello CAKU-02).

PRIMA DEL PRIMO UTILIZZO

1. Rimuovere il dispositivo dalla scatola e tutti gli elementi in cartone e le pellicole protettive.
2. Controllare che l'aspirapolvere non abbia subito danni durante il trasporto. In caso di eventuali danni, contattare il rivenditore.
3. Lavare accuratamente e asciugare le parti che entrano in contatto diretto con gli alimenti (vedere la sezione „PULIZIA E MANUTENZIONE“).
4. Caricare la batteria fino a quando tutte le spie di stato di carica della batteria sono accese in modo continuo. Quando è completamente carica, si accendono 5 luci.

CARICA DELLA BATTERIA

La batteria può essere caricata in due modi:

Utilizzando il cavo di tipo USB-A/USB-C collegato direttamente alla batteria:

1. Collegare l'estremità del cavo (USB-A) a una fonte di alimentazione da 5 V $\overline{\text{DC}}$ dotata di ingresso USB-A (ad es. caricatore del telefono).
2. Collegare l'altra estremità del cavo (USB-C) all'ingresso USB-C del pacco batteria.
3. Durante la carica, le spie della batteria lampeggiano. L'avanzamento della carica è segnalato da spie successive, mentre la carica completa è segnalata dall'accensione continua di tutte e 5 le spie.
4. Il tempo approssimativo per questo metodo di ricarica, con una corrente di 2A, è di circa 3 ore.

Utilizzo di una base dedicata con il caricatore CAKU-02 (ricarica rapida):

1. Collegare il caricatore dedicato da 12,6 V $\overline{\text{DC}}$ 4A alla rete elettrica e quindi alla base di ricarica.
2. Inserire la batteria nella base di ricarica. Grazie ai magneti incorporati, la batteria si installa automaticamente quando viene applicata alla base di ricarica.
3. Durante la carica, le spie della batteria lampeggiano. L'avanzamento della carica è segnalato da spie successive, mentre la carica completa è segnalata dall'accensione continua di tutte e 5 le spie.
4. Il tempo approssimativo necessario per caricare completamente la batteria utilizzando la base con caricatore modello CAKU-02 è di circa 30 minuti.

ATTENZIONE! Opzionalmente, l'estremità del cavo (USB-C) può essere collegata alla base di ricarica e l'altra estremità a una fonte di alimentazione da 5 V $\overline{\text{DC}}$ (come un caricabatterie del telefono). Il tempo approssimativo per questo metodo di ricarica, con una corrente di 2A, è di circa 3 ore.

ATTENZIONE! Il tempo di funzionamento del frullatore con una batteria completamente carica varia da 20 minuti (per i pesi pesanti) a 50 minuti (per i pesi leggeri).

ATTENZIONE! Al termine della carica scollegare il caricatore dalla rete elettrica e il cavo del caricatore dalla batteria.

Colori dell'indicatore della batteria	La batteria si accende in %	ATTENZIONE
1 bianco	meno del 20%	-
2 bianco	21-40%	-
3 bianco	41-60%	-
4 bianco	61-80%	-
5 bianco	81-100%	-
blu	-	temperatura elevata del motore
rosso	-	la funzione di protezione della batteria è attivata

La batteria è compatibile con tutti i dispositivi della gamma wireless GoFree.

INSTALLAZIONE DELLA BATTERIA

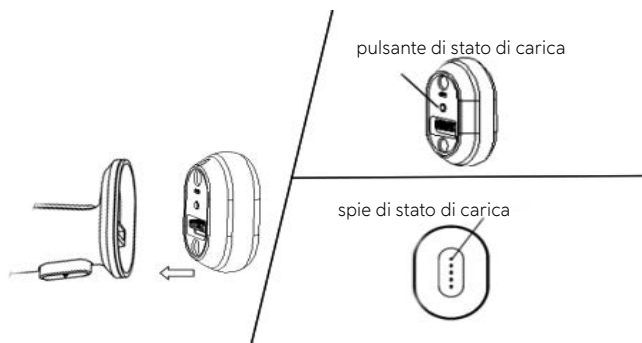

1. Per controllare il livello di carica della batteria, premere il pulsante all'interno della batteria.
2. Assicurarsi che la batteria sia nella posizione corretta durante l'installazione, altrimenti non è possibile installarla nell'unità.
3. La batteria, grazie ai magneti incorporati, si installa automaticamente quando viene applicata all'alloggiamento del mixer.
4. Per rimuovere la batteria dall'unità, è sufficiente tenere il frullatore con una mano e tirare la batteria con l'altra.

UTILIZZO DI UN FRULLATORE

ATTENZIONE: evitare che l'alloggiamento del frullatore (5) si bagni.

ATTENZIONE! La temperatura dei cibi preparati con il frullatore non deve superare i 60 °C.

ATTENZIONE! I taglienti dei coltelli sono affilati. C'è il rischio di lesioni! Maneggiare con cura!

ATTENZIONE! Quando l'apparecchio è in funzione, non estendere l'attacco del frullatore oltre il bordo del recipiente in cui si sta frullando il cibo. Per evitare situazioni peri-

colose e schizzi di cibo, si consiglia di utilizzare contenitori dedicati o piatti con lati alti. Il volume massimo degli alimenti miscelati non deve superare i 700 ml.

Il frullatore manuale ricaricabile CMBL-01 è un apparecchio compatto che semplifica la preparazione dei pasti quotidiani. È particolarmente adatto per tritare verdure crude e cotte, frutta morbida (senza semi), preparare salse, creme, zuppe, mescolare liquidi, ecc. Tagliare gli ingredienti grandi dei prodotti in pezzi più piccoli (1-2 cm) prima di tritarli con un frullatore.

1. Montare uno degli accessori a scelta sull'alloggiamento del frullatore (5): accessorio per frullare (6), adattatore (10) con accessorio per montare il latte (11) o adattatore (10) con accessorio per montare la schiuma (12).
2. Per bloccare l'accessorio, ruotare l'attacco in direzione del lucchetto chiuso, come indicato sull'adattatore e sugli attacchi, finché non si blocca.
3. Dopo essersi assicurati che tutti i componenti siano stati assemblati correttamente, inserire la batteria (1) nella presa di montaggio della batteria (2).
4. Procedere in senso inverso per la rimozione dell'attacco. Fare attenzione a non ferirsi o danneggiare le parti quando si scollegano gli accessori.
5. Non superare la durata massima di funzionamento continuo dell'unità (informazioni riportate nella tabella seguente):

Tipo di attacco	Durata massima del funzionamento continuo	Tempo di pausa tra i cicli
Attacco per frullatore (6)	1 minuti	1 minuti
Dispositivo per montare il latte (11)	10 minuti	30 minuti
Accessorio per montare gli albumi, le creme leggere e le salse (12)	10 minuti	30 minuti
Set per tritare e sminuzzare (coltello) (8)	15 secondi	2 minuti

MONTAGGIO DEL SET PER TRITARE E SMINUZZARE (COLTELLO)

1. Posizionare il contenitore (9) su una superficie asciutta e stabile.
2. Rimuovere il coperchio(7) dal contenitore(9) ruotandolo verso il lucchetto aperto come indicato sul coperchio (7).
3. Posizionare quindi il coltello da taglio(8) sul perno che sporge dal centro del fondo del contenitore, quindi posizionare il coperchio in modo che la punta del coltello da taglio si inserisca nel coperchio y.
4. Dopo essersi assicurati che tutte le parti siano assemblate correttamente, inserire l'alloggiamento del frullatore (5) nella fessura del coperchio (7) ruotandolo verso il lucchetto chiuso, come indicato sul coperchio (7).

PULSANTE PER AVVIARE E REGOLARE LA VELOCITÀ DEL FRULLATORE

Per avviare il frullatore, premere contemporaneamente il pulsante di sblocco dell'alimentazione (4) e il pulsante di regolazione della velocità (3). L'unità si avvia a bassa velocità.

Premendo il pulsante (3) si aumenta ulteriormente la velocità del frullatore. Rilasciando la pressione sul pulsante (3) si arresta il frullatore.

PULIZIA E MANUTENZIONE

ATTENZIONE! I taglienti dei coltelli sono affilati. C'è il rischio di lesioni! Maneggiare con cura!

1. Prima di procedere alla pulizia, rimuovere la batteria (1) dalla presa di montaggio (2).
2. Prima e dopo ogni utilizzo, smontare i componenti dell'apparecchio e lavarli accuratamente in acqua calda con detersivo, quindi sciacquarli e asciugarli accuratamente.
3. Controllare periodicamente le parti prima del rimontaggio. Se i coltelli dell'accessorio per frullare (6) si incepano o girano con difficoltà, non utilizzare il frullatore.
4. Non immergere mai il frullatore in acqua. Scollegare la batteria dall'unità, pulire l'alloggiamento con un panno umido e poi asciugarlo.
5. Se le parti in plastica si scoloriscono dopo lo sfregamento, ad esempio con le carote, si possono pulire con un panno con olio da cucina.

ATTENZIONE! Non usare oggetti appuntiti, paste abrasive, solventi o altri prodotti chimici forti per pulire il bollitore - il loro uso potrebbe danneggiare l'apparecchio.

ATTENZIONE! Non immergere il dispositivo in acqua e non lavarlo con acqua, poiché esiste il rischio di scosse elettriche.

DATI TECNICI

I dati tecnici si trovano sulla targhetta nominale del prodotto.



ATTENZIONE! L'azienda MPM agd S.A. si riserva il diritto di apportare modifiche tecniche.

*Questo manuale è stato tradotto automaticamente.
In caso di dubbi, si prega di leggere la versione inglese.*

Smaltimento corretto del prodotto (rifiuti di apparecchiature elettriche ed elettroniche)



Il marchio apposto sul prodotto indica che il dispositivo non può essere smaltito con gli altri rifiuti domestici alla fine della sua vita tecnica. Per evitare effetti dannosi sull'ambiente e sulla salute umana, derivanti dallo smaltimento incontrollato dei rifiuti, si prega di portare il dispositivo usato in un punto di raccolta per apparecchiature elettriche ed elettroniche usate o di richiedere il ritiro da casa. Per informazioni più dettagliate su dove e come smaltire in modo sicuro i rifiuti di apparecchiature elettriche ed elettroniche, contattare il proprio rivenditore locale o il dipartimento ambientale locale. Il prodotto non può essere smaltito con gli altri rifiuti domestici.

NUORODOS SAUGIAM NAUDOJIMUI



Prieš pradėdami naudoti tiksliai perskaitykite aptarnavimo instrukciją.

- Nelaikykite įrenginio drėgnomis rankomis.
- Būkite itin atsargūs, kai arti įrenginio yra vaikų.
- Nenaudokite prietaiso kitiems tikslams, nei jis sukurtas.
- Nenardinkite įrenginio vandenyje ar kituose skysčiuose.
- Nepalikite dirbančio įrenginio be priežiūros.
- Draudžiama naudoti pažeista įrenginį - tokiu atveju atiduokite įrenginį remontui į autorizuotą serviso punktą.
- Nenaudokite įrenginio lauke.
- Nestatykite įrenginio ant karštų paviršių.
- Draudžiama įrenginį statyti šalia kitų elektros įrenginių, degiklių, viryklių, orkaitių ir pan.
- Prietaisą reikia statyti ant sauso, plokščio ir stabilaus paviršiaus.
- Įrenginys skirtas naudoti tik namų ūkyje.
- Visada prieš pradėdami dirbą įsitikinkite, ar visi įrenginio elementai yra teisingai sumontuoti.
- Aksesuarų, kurių gamintojas nerekomenduoja, panaudojimas gali sugadinti įrenginį, sukelti gaisrą arba kūno sužalojimus.
- Prietaisą gali naudoti asmenys, turintys ribotas fizines, jutimines ar psichines galimybes arba neturintys žinių ar patirties naudojant šio tipo prietaisą, jei jiems buvo suteikta saugi priežiūra ar nurodymai, kaip saugiai naudoti prietaisą, jie buvo informuoti apie galimus pavojus ir suprato susijusią riziką.
- Prietaisas neturi būti naudojamas vaikams. Laikykite prietaisą vaikams nepasiekiamoje vietoje.
- Vaikai neleidžia valymo ir priežiūros operacijų.
- Vaikai negali žaisti su prietaisu.
- Vaikų saugumui nepalikite laisvai prieinamų pakuotės sudedamųjų dalių (plastmasinių maišų, kartonų, putų polistirolo ir t. t.).
- **ĮSPĖJIMAS! Neleiskite vaikams žaisti su folija. Pavojus uždusti!**
- **DĖMESIO! Prieš pradėdami valyti ir prižiūrėti, atjunkite visus priedus nuo prietaiso ir leiskite jam visiškai atvėsti po darbo. Nenardinkite prietaiso į vandenį!**

- **DĖMESIO! Valymui negalima naudoti aštrių daiktų, abrazyvinių pastų, tirpiklių ir kitų stiprių cheminių medžiagų - dėl jų naudojimo įrenginio gali būti sugadintas.**
- Prieš naudodami jį pirmą kartą, iš prietaiso ir jo priedų išimkite visus maišus, lipdukus, juostas ir transportavimo spynas.
- Prieš išardymą palaukite, kol variklis visiškai sustos.
- Elkitės atsargiai liesdami pjovimo geležtes, ypač jas išimant ir plauçant.
- Neviršykite maksimalios talpos nurodytos ant trintuvo indo.
- Palaukite, kol karšti ingredientai atvės, kol pradėsite jų apdorojimą.
- Prietaisas, ypač jo dalys, kurios tiesiogiai liečiasi su maistu, turi būti valomas prieš pirmą kartą jį naudojant, iš karto po naudojimo arba, jei prietaisas ilgą laiką nebuvo naudojamas – procedūra aprašyta skyriuje „VALYMAS IR PRIEŽIŪRA“.
- Dirbant įrenginiui, laikykite rankas toli nuo judrių elementų.
- **DĖMESIO! Pjaunantys ašmenys yra labai aštrūs, venkite fizinio kontakto ištuštinami arba valydami prietaisą - galima rimtai susižaloti.**

ĮRENGINIO APRAŠYMAS

- | | |
|---|--|
| 1. Keičiama baterija | 8. Peilis su nerūdijančio plieno ašmenimis kupojimui |
| 2. Akumuliatoriaus montavimo lizdas | 9. Smulkinimo indas, kurio talpa (maks. 500 ml) |
| 3. Paleidimo ir greičio valdymo mygtukas | 10. Adapteris |
| 4. Maitinimo atrakinimo mygtukas | 11. Pieno putojimo priedas |
| 5. Rankinio maišytuvo korpusas | 12. Elementas kiaušinių baltymų, lengvų kremų ir padažų plakimui |
| 6. Maišymo elementas iš nerūdijančio plieno | 13. Talpyklė, kurios talpa (ne daugiau kaip 700 ml) |
| 7. Smulkinimo indo dangtis | |

DĖMESIO! Komplekte nėra akumuliatoriaus, USB-A / USB-C laido ar įkrovimo pagrindo. Kad prietaisas veiktų, būtina įsigyti tam skirtą akumuliatorių su USB-A/USB-C įkrovimo laidu (modelis CAKU-01). Arba galite nusipirkti pagrindą su įkrovikliu (modelis CAKU-02).

PRIEŠ PIRMĄ PANAUDOJIMĄ

1. Išimkite įrenginio iš pakuotės ir nuimkite visus apsaugines folijas ir kartonus.
2. Patikrinkite, ar prietaisas nepažeistas, ar nėra pažeidimų, kurie gali atsirasti transportavimo metu. Jei įtariama žala, susisiekiate su pardavėju.
3. Po kiekvieno panaudojimo kruopščiai išplaukite ir nusausinkite elementus, kurie tiesiogiai liečiasi su maistu. VALYMAS IR PRIEŽIŪRA

4. Įkraukite akumuliatorių, kol užsidegs visos akumuliatoriaus įkrovimo būsenos lemputės nuolatinė šviesa. Visiškai įkrovus, dega 5 indikatoriaus lemputės.

AKUMULIATORIAUS ĮKROVIMAS

Bateriją galima įkrauti dviem būdais:

Naudojant kabelį Prijungtas USB-A / USB-C tipo tiesiai į akumuliatorių:

1. Prijunkite laido galą (USB-A) prie 5 V maitinimo šaltinio ^{***} su USB-A įvestimi (pvz., telefono įkrovikliu).
2. Kitą laido galą (USB-C) prijunkite prie akumuliatoriaus USB-C įvesties.
3. Akumuliatoriaus indikatoriaus lemputės pulsuos kraunant. Įkrovimo eigą rodyt kitos įsijungusios lemputės, pilną įkrovimą signalizuos visos 5 lemputės, kurios bus tvirtos.
4. Apytikslis šio įkrovimo metodo laikas, esant 2A srovei, yra apie 3 valandas.

Naudojant specialų CAKU-02 įkroviklio pagrindą (greitas įkrovimas):

1. Prijunkite specialų 12,6 V įkroviklį ^{***}4A į elektros tinklą, o tada į įkrovimo bazę.
2. Įdėkite akumuliatorių į įkrovimo pagrindą. Dėl įmontuotų magnetų akumuliatorius automatiškai įdedamas, kai akumuliatorius dedamas ant įkrovimo pagrindo.
3. Akumuliatoriaus indikatoriaus lemputės pulsuos kraunant. Įkrovimo eigą rodyt kitos įsijungusios lemputės, pilną įkrovimą signalizuos visos 5 lemputės, kurios bus tvirtos.
4. Apytikslis laikas, reikalingas visiškai įkrauti akumuliatorių naudojant CAKU-02 įkroviklio pagrindą, yra maždaug 30 minučių.

DĖMESIO! Pasirinktinai kabelio galą (USB-C) galite prijungti prie įkrovimo pagrindo, o kitą galą - prie 5 V maitinimo šaltinio ^{*} (pvz., telefono įkroviklis). Apytikslis šio įkrovimo metodo laikas, esant 2A srovei, yra apie 3 valandas.**

DĖMESIO! Maišytuvo su visiškai įkrauta baterija darbo laikas yra nuo 20 minučių (sunkioms masėms) iki 50 minučių (lengvoms masėms).

DĖMESIO! Po įkrovimo turėtumėte Atjungti įkroviklis iš elektros tinklo ir įkroviklio laidas iš akumuliatoriaus.

Akumuliatoriaus indikatoriaus lemputės spalvos	Akumuliatoriaus indikatoriaus lemputės %	Dėmesio
1 balta	mažiau nei 20 proc.	-
2 balta	21-40%	-
3 balta	41-60%	-
4 balta	61-80%	-
5 balta	81-100%	-
mėlynas	-	aukšta variklio temperatūra
raudonas	-	įjungta akumuliatoriaus apsaugos funkcija

Baterija suderinama su visais „GoFree“ belaidės serijos įrenginiais.

AKUMULIATORIAUS MONTAVIMAS

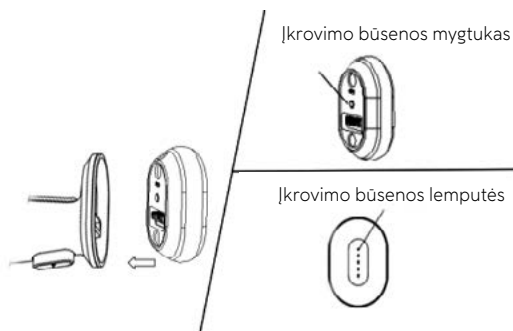

1. Norėdami patikrinti akumuliatoriaus įkrovos lygį, paspauskite akumuliatoriaus vidinėje pusėje esantį mygtuką.
2. Montavimo metu atkreipkite dėmesį į teisingą akumuliatoriaus padėtį, kitaip negalėsite įdėti akumuliatoriaus į įrenginį.
3. Dėl įmontuotų magnetų akumuliatorius automatiškai įdedamas, kai akumuliatorius dedamas prie maišytuvo korpuso.
4. Norėdami išimti akumuliatorių iš prietaiso, tiesiog laikykite maišytuvą viena ranka ir traukite akumuliatorių kita.

NAUDOJANT MAIŠYTUVĄ

PASTABA! Neleiskite maišytuvo korpusui (5) sušlapti.

DĖMESIO! Maišytuvu paruoštų maisto produktų temperatūra neturi viršyti 60 °C.

DĖMESIO! Pjaunančios peilio briaunos yra aštrios. Yra tikimybė susižaloti! Reikia su jais elgtis atsargiai!

PASTABA! Neperkelkite maišytuvo tvirtinimo prie ribos indas, kuriame maišomas maistas. Norėdami išvengti pavojingų situacijų ir maisto porslų lauke, rekomenduojame naudoti specialius indus ar indus su aukštomis šoninėmis sienomis. Didžiausias mišrių maisto produktų kiekis neturi viršyti 700 ml.

Belaidis rankinis maišytuvas CMBL-01 yra kompaktiškas prietaisas, kuris palengvins kasdienį maisto ruošimą. Ypač rekomenduojama malti žalias ir virtas daržoves, minkštus vaisius (be sėklų), ruošti padažus, kremus, sriubas, maišyti skysčius ir kt. Prieš šlifudami maišytuvu, supjaustykite didelius ingredientus į mažesnius gabalus (1-2 cm).

1. Pritvirtinkite vieną iš pasirinktų priedų prie maišytuvo korpuso (5): maišytuvo priedas(6), adapteris (10) su pieno putų įtaisu (11) arba adapteris (10) su plakimo įtaisu (12).
2. Norėdami užrakinti priedus, pasukite priedą link uždarytos spynos, kaip pažymėta ant adapterio ir ant priedų, kol jis užsifiksuos.
3. Įsitikinkite, kad visi komponentai yra tinkamai surinkti, įdėkite akumuliatorių (1) į akumuliatoriaus montavimo angą (2).
4. Jeigu norite išmontuoti atlikite priešingus veiksmus. Reikia atkreipti dėmesį į tai, kad atjungiant elementus jų nepažeisti ar nesugadinti.
5. Neviršykite maksimalaus nepertraukiamo prietaiso veikimo laiko (informacija pateikta toliau pateiktoje lentelėje):

Priedo tipas	Maksimalus neutrūkstamo darbo laikas:	Laikas tarp ciklų
MAIŠYMO ĮRANKIS (6)	1 minutė	1 minutė
Pieno putų priedas (11)	10 minutės	30 minutės
Elementas kiaušinių baltymų, lengvų kremų ir padažų plakimui (12)	10 minutės	30 minutės
Smulkinimo ir smulkinimo rinkinys (peilis) (8)	15 sekundžių	2 minutės

SMULKINIMO IR SMULKINIMO RINKINIO SURINKIMAS (PEILIS)

1. Pastatykite indą (9) ant sauso bei stabilaus paviršiaus.
2. Nuimkite dangtelį (7) su konteineriu A (9) pasukant jį link atviros spynos, kaip nurodyta ant dangčio (7).
3. Paskui uždėkite smulkinimo peilį (8) ant išsikišusio strypo indo dugne, paskui uždarykite indą taip, kad smulkinimo (20) peilio galūnė prisitaikytų prie korpuso.
4. Įsitikinkite, kad visos dalys tinkamai surinktos, įkiškite maišytuvo korpusą (5) į dangtelio angą (7), pasukdami ją link uždarytos spynos, kaip pažymėta ant dangčio (7).

MYGTUKAS NORĖDAMI ĮJUNGTI IR REGULIUOTI MAIŠYTUVO GREITĮ

Norėdami paleisti maišytuvą, vienu metu paspauskite maitinimo atrakinimo mygtuką (4) ir greičio valdymo mygtuką (3). Įrenginys pradės dirbti mažu greičiu. Paspaudus mygtuką (3), dar labiau padidėja maišytuvo greitis. Atleidus mygtuko slėgį (3), maišytuvus neveikia.

VALYMAS IR PRIEŽIŪRA

DĖMESIO! Pjaunančios peilio briaunos yra aštrios. Yra tikimybė susižaloti! Reikia su jais elgtis atsargiai!

1. Prieš valydami, išimkite akumuliatorių (1) iš montavimo angos (2).
2. Prieš ir po kiekvieno panaudojimo išmontuoti įrenginio elementus ir kruopščiai juos nuplauti šiltame vandenyje su trupučiu ploviklio, o paskui gerai nusikalaukite ir nusausinkite.
3. Kas kiek laiko patikrinkite elementus prieš pakartotinį montavimą. Jeigu maišymo elementas (6) užsikerta arba sunkiai sukasi, trintuvo nenaudokite.
4. Niekomet nedėkite trintuvo į vandenį. Atjunkite akumuliatorių nuo prietaiso, nuvalykite dėklą drėgnu skudurėliu ir sausai nušluostykite.
5. Jeigu iš plastmasės pagaminti elementai nusidažo spalvomis po pvz. morkos tarkavimo, juos galima nuvalyti skudurėliu su trupučiu aliejaus.

DĖMESIO! Valymui negalima naudoti aštrių daiktų, abrazyvinių pastų, tirpiklių ir kitų stiprių cheminių medžiagų - dėl jų naudojimo įrenginio gali būti sugadintas.

DĖMESIO! Nemerkitė prietaiso į vandenį ir neplaukite vandeniu, nes tai gali sukelti elektros smūgį.

TECHNINIAI DUOMENYS

Techniniai duomenys yra nurodyti gaminio duomenų informacinėje lentelėje.



DĖMESIO! Įmonė MPM agd S.A. pasilieka teisę keisti techninius parametrus.

*Šis vadovas buvo išverstas mašininio būdu.
Jei turite kokių nors abejonių, perskaitykite versiją anglų kalba.*

Taisyklingas gaminio atliekų šalinimas (elektrinės ir elektroninės įrangos atliekos)



Ant gaminio pavaizduotas simbolis reiškia, kad šio gaminio atliekų negalima šalinti su kitomis namų ūkyje generuojamomis atliekomis. Siekiant išvengti kenksmingo poveikio aplinkai ir žmonių sveikatai, kurį kelia nekontroliuojamas atliekų šalinimas, panaudotą gaminį reikia pristatyti į buitinės technikos atliekų priėmimo vietą arba kreiptis dėl atliekų paėmimo iš namų. Dėl išsamesnės informacijos apie saugaus elektrinės ir elektroninės įrangos atliekų šalinimo būdus ir vietas naudotojas turi kreiptis į mažmeninės prekybos vietą arba vietos valdžios organo aplinkos apsaugos skyrį. Šios gaminio atliekų negalima šalinti kartu su komunalinėmis atliekomis.

VISPĀRĪGI LIETOŠANAS DROŠĪBAS NORĀDĪJUMI



Pirms lietošanas rūpīgi izlasiet lietošanas instrukciju.

- Neturiet ierīci ar mitrām rokām.
- Esiet īpaši uzmanīgs, ja ierīces tuvumā atrodas bērni.
- Neizmantojiet ierīci citiem mērķiem, izņemot paredzēto lietojumu.
- Neiegremdējiet ierīci ūdenī vai citos šķidrumsos.
- Neatstājiet ierīci bez uzraudzības tās darbības laikā.
- Neizmantojiet bojātu ierīci – šajā gadījumā nogādājiet ierīci remontam autorizētā servisa centrā.
- Neizmantojiet ierīci ārpus telpām.
- Nenovietojiet ierīci uz karstām virsmām.
- Nenovietojiet ierīci uz karstām virsmām vai citu elektrisko ierīču, degļu, plīšu, cepeškrāšņu utt. tuvumā.
- Novietojiet ierīci uz sausas, līdzenas un stabilas virsmas.
- Ierīce ir paredzēta tikai lietošanai mājās.
- Pirms darba sākšanas vienmēr pārliedzinieties, vai visas ierīces sastāvdaļas tika pareizi uzstādītas.
- Ražotāja neieteiktu piederumu izmantošana var izraisīt ierīces bojājumus, aizdegšanos vai miesas bojājumus.
- Ierīci drīkst lietot personas ar ierobežotām fiziskām, maņu vai garīgām spējām vai kurām trūkst zināšanu vai pieredzes šādu ierīču lietošanā, ja tās tiek uzraudzītas vai tiek instruētas, kā ierīces lietot drošā veidā, un ir informētas par iespējamiem riskiem. draudus un izprast ar to saistītos riskus.
- Ierīci nedrīkst lietot bērni. Glabājiet ierīci bērniem nepieejamā vietā.
- Bērniem nav atļauts veikt tīrīšanas un apkopes darbības.
- Bērni nedrīkst spēlēt ar ierīci.
- Bērnu drošības nolūkos, lūdzu, neatstājiet iepakojuma daļas (plastmasas maisiņi, kartona kastes, polistirols utt.) brīvi pieejamas.
- **BRĪDINĀJUMS! Neļaujiet bērniem spēlēt ar foliju. Nosmakšanas briesmas!**
- **UZMANĪBU! Pirms tīrīšanas un apkopes atvienojiet visus piederumus no ierīces un pagaidiet, līdz pēc lietošanas tā pilnībā atdziest. Neiegremdējiet ierīci ūdenī!**

- **UZMANĪBU! Tīrīšanai neizmantojiet asus priekšmetus, abrazīvas pastas, šķīdinātājus vai citas spēcīgas ķīmiskas vielas – to lietošana var sabojāt ierīci.**
- Pirms pirmās lietošanas noņemiet visas somas, uzlīmes, lentes un transportēšanas slēdzenes no ierīces un tās piederumiem.
- Pirms izjaukšanas pagaidiet, līdz dzinējs ir pilnībā apstājies.
- Esiet īpaši uzmanīgs, rīkojoties ar griešanas asmeņiem, īpaši tos noņemot un mazgājot.
- Nepārsniedziet uz konteinera norādīto maksimālo ietilpību.
- Pirms apstrādes pagaidiet, līdz karstās sastāvdaļas atdziest.
- Ierīce ir jātīra, īpaši tās daļas, kas nonāk tiešā saskarē ar pārtiku, pirms pirmās lietošanas reizes, tūlīt pēc lietošanas vai, ja ierīce nav lietota ilgu laiku – procedūra ir aprakstīta nodaļā “TĪRĪŠANA UN APKOPE”.
- Ierīces darbības laikā turiet rokas prom no kustīgām daļām.
- **UZMANĪBU! Griešanas asmeņi ir ļoti asi, izvairieties no fiziska kontakta, iztukšojot un tīrot ierīci – varat nopietni savainot sevi.**

IERĪCES APRAKSTS

1. Maināms akumulators
2. Akumulatora montāžas ligzda
3. Starta un ātruma kontroles poga
4. Barošanas atbloķēšanas poga
5. Blendera korpus
6. Nerūsējošā tērauda maisīšanas uzgalis
7. Smalcinātāja konteineru vāks
8. Nāzis ar nerūsējošā tērauda asmeni smalcināšanai
9. Smalcināšanas tvertne ar ietilpību (maks. 500 ml)
10. Adapteris
11. Piena putotājs
12. Pielikums olu baltumu, vieglu krēmu un mērču saputošanai
13. Tvertnes tilpums (maks. 700 ml)

UZMANĪBU! Komplektā nav iekļauts akumulators, USB-A/USB-C kabelis vai lādēšanas bāze. Lai ierīce darbotos, ir jāiegādājas speciāls akumulators ar USB-A/USB-C uzlādes kabeli (modelis CAKU-01). Varat arī iegādāties bāzi ar lādētāju (modelis CAKU-02).

PIRMS PIRMĀS LIETOŠANAS

1. Izņemiet ierīci no kastes un noņemiet visu aizsargājošo kartonu un foliju.
2. Pārbaudiet, vai ierīcei nav bojājumu, kas varētu būt radušies transportēšanas laikā. Ja jums ir aizdomas par bojājumiem, sazinieties ar izplatītāju.
3. Rūpīgi nomazgājiet un nosusiniet tās daļas, kas nonāk tiešā saskarē ar pārtiku (skatīt sadaļu: TĪRĪŠANA UN APKOPE)
4. Uzlādējiet akumulatoru, līdz iedegas visi akumulatora uzlādes stāvokļa indikatori. nepārtraukta gaisma. Kad tas ir pilnībā uzlādēts, iedegsies 5 gaismas.

AKUMULATORA UZLĀDE

Akumulatoru var uzlādēt divos veidos:

Izmantojot USB-A/USB-C kabeli, kas pievienots tieši akumulatoram:

1. Pievienojiet kabeļa galu (USB-A) 5 V \equiv barošanas avotam ar USB-A ieeju (piemēram, tālruņa lādētāju).
2. Savienojiet otru kabeļa galu (USB-C) ar akumulatora USB-C ieeju.
3. Uzlādes laikā mirgos akumulatora indikatori. Uzlādes gaitu uzrādīs nākamie indikatori, par pilnu uzlādi tiks norādīts, ka visi 5 indikatori deg vienmērīgi.
4. Šīs uzlādes metodes aptuvenais laiks ar strāvas intensitāti 2A ir aptuveni 3 stundas.

Izmantojot īpašu CAKU-02 lādētāja bāzi (ātrā uzlāde):

1. Pievienojiet tam paredzēto 12,6V \equiv 4A lādētāju elektrotīklam un pēc tam uzlādes pamatnei.
2. Ievietojiet akumulatoru uzlādes pamatnē. Pateicoties iebūvētajiem magnētiem, akumulators tiek uzstādīts automātiski, kad jūs novietojat akumulatoru uz uzlādes pamatnes.
3. Uzlādes laikā mirgos akumulatora indikatori. Uzlādes gaitu uzrādīs nākamie indikatori, par pilnu uzlādi tiks norādīts, ka visi 5 indikatori deg vienmērīgi.
4. Aptuvenais laiks, kas nepieciešams, lai pilnībā uzlādētu akumulatoru, izmantojot uzlādes bāzi CAKU-02, ir aptuveni 30 minūtes.

UZMANĪBU! Pēc izvēles varat pievienot vienu kabeļa galu (USB-C) ar uzlādes pamatni un otru galu 5 V \equiv strāvas avotam (piemēram, tālruņa lādētājam). Šīs uzlādes metodes aptuvenais laiks ar strāvas intensitāti 2A ir aptuveni 3 stundas.

UZMANĪBU! Blendera darbības laiks ar pilnībā uzlādētu akumulatoru ir no 20 minūtēm (smagām masām) līdz 50 minūtēm (vieglām masām).

UZMANĪBU! Kad uzlāde ir pabeigta, atvienojiet lādētāju no elektrotīkla un lādētāja kabeli no akumulatora.

Baterijas gaišas krāsas	Akumulatora indikators iedegas %	Uzmanību
1 balts	mazāk par 20%	-
2 balti	21-40%	-
3 balti	41-60%	-
4 balti	61-80%	-
5 balts	81-100%	-
zils	-	augsta motora temperatūra
sarkans	-	ir iespējota akumulatora aizsardzības funkcija

Akumulators ir saderīgs ar visām GoFree bezvadu sērijas ierīcēm.

AKUMULATORA UZSTĀDĪŠANA

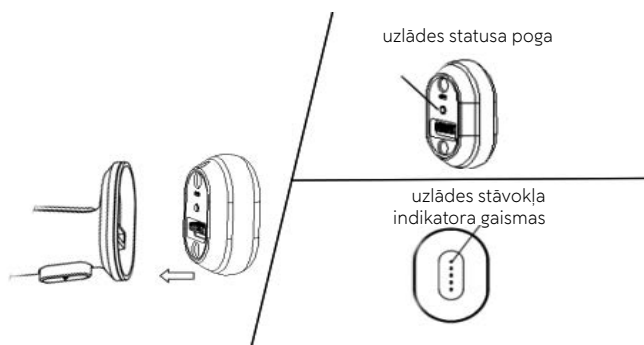

1. Lai pārbaudītu akumulatora uzlādes līmeni, nospiediet pogu, kas atrodas akumulatora iekšpusē.
2. Uzstādīšanas laikā, lūdzu, pievērsiet uzmanību pareizam akumulatora novietojumam, pretējā gadījumā jūs nevarēsiet ievietot akumulatoru ierīcē.
3. Pateicoties iebūvētajiem magnētiem, akumulators tiek uzstādīts automātiski, novietojot akumulatoru pret miksera korpusu.
4. Lai izņemtu akumulatoru no ierīces, vienkārši turiet blenderi ar vienu roku un pavelciet akumulatoru ar otru.

IZMANTOJOT BLENDERI

UZMANĪBU! Neļaujiet blendera korpusam (5) kļūt mitram.

Uzmanību! Ar blenderi pagatavotā ēdiena temperatūra nedrīkst pārsniegt 60 °C.

UZMANĪBU! Nažu griešanas malas ir asas. Pastāv traumu risks! Lūdzu, rīkojieties ar tiem piesardzīgi!

UZMANĪBU! Nepārvietojiet maisīšanas uzgali ārpus ierīces, kamēr tā darbojas. trauks, kurā sajauc pārtiku. Lai izvairītos no bīstamām situācijām un pārtikas izšļakstīšanās, mēs iesakām izmantot īpašus konteinerus vai traukus ar augstām sānu sienām. Maksimālais jaukto priekšmetu apjoms pārtikas produkti nedrīkst pārsniegt 700 ml.

Bezvada rokas blenderis CMBL-01 ir kompakta ierīce, kas atvieglos ikdienas maltītes gatavošanu. Īpaši ieteicama jēlu un vārītu dārzeņu, mīksto augļu (bez sēklām) sasmalcināšanai, mērču, krēmu, zupu gatavošanai, šķidrumu jaukšanai u.c. Pirms blenderēšanas sagrieziet lielās produkta sastāvdaļas mazākos gabaliņos (1-2 cm).

1. Blendera korpusam (5) pievienojiet vienu no izvēlētajiem piederumiem: maisīšanas uzgali(6), adapteri (10) ar piena putotāju (11) vai adapteri (10) ar putošanas uzgali (12).
2. Lai bloķētu piederumus, pagrieziet adapteri pret slēgto piekaramo slēdzeni, kā norādīts marķējumos uz adaptera un pielikumiem, līdz tas nofiksējas.
3. Pārliedzinoties, ka visas sastāvdaļas ir pareizi samontētas, ievietojiet akumulatoru (1) akumulatora stiprinājuma slotā (2).
4. Demontējot pielikumu, rīkojieties pretējā virzienā. Atvienojot piederumus, uzmanieties, lai nesavainotos un nesabojātu daļas.
5. Nepārsniedziet ierīces maksimālo nepārtrauktas darbības laiku (skatiet tabulu zemāk):

Pielikuma veids	Maksimālais nepārtrauktas darbības laiks	Pārtraukuma laiks starp cikliem
Maisīšanas uzgali (6)	1 minūte	1 minūte
Piena putotājs (11)	10 minūtes	30 minūtes
Pielikums olu baltumu, vieglu krēmu un mērču saputošanai (12)	10 minūtes	30 minūtes
Smalcināšanas un slipēšanas komplekts (nazis) (8)	15 sekundes	2 minūtes

SMALCINĀŠANAS UN SMALCINĀŠANAS KOMPLEKTA (NAZIS) MONTĀŽA

1. Novietojiet konteineru (9) uz sausas un stabilas virsmas.
2. Noņemiet vāku(7) no tvertnes(9), pagriežot to atvērtās piekaramās atslēgas virzienā, kā norādīts marķējumā uz vāka (7).
3. Pēc tam novietojiet smalcināšanas nazi(8) uz tapas, kas izvirzīta no tvertnes dibena centra, pēc tam uzlieciet vāku tā, lai smalcināšanasnaža gals ietilptu vākā.y.
4. Pēc tam, kad esat pārliedzinājies, ka visas detaļas ir pareizi saliktas, ievietojiet blendera korpusu (5) vāciņa (7) ligzdā, pagriežot to aizvērtās piekaramās atslēgas virzienā, kā norādīts marķējumā uz vāka (7).

BLENDERA PALAIŠANAS UN ĀTRUMA REGULĒŠANAS POGA

Lai palaistu blenderi, vienlaikus nospiediet barošanas atbloķēšanas pogu (4) un ātruma regulēšanas pogu (3). Ierīce sāks darboties ar mazu ātrumu. Tālāk nospiežot pogu (3), tiek palielināts blendera ātrums. Atlaižot pogu (3), blenderis tiek apturēts.

TĪRĪŠANA UN APKOPE

UZMANĪBU! Nažu griešanas malas ir asas. Pastāv traumu risks! Lūdzu, rīkojieties ar tiem piesardzīgi!

1. Pirms tīrīšanas izņemiet akumulatoru (1) no montāžas ligzdas (2).
2. Pirms un pēc katras lietošanas reizes izjauciet ierīces sastāvdaļas un rūpīgi nomazgājiet tās siltā ūdenī ar mazgāšanas līdzekli, pēc tam noskalojiet un rūpīgi nosusiniet.
3. Pirms atkārtotas montāžas periodiski pārbaudiet detaļas. Ja maisīšanas asmeņi (6) ir iestrēguši vai ir grūti pagriežti, neizmantojiet blenderi.
4. Nekad neiegremdējiet blenderi ūdenī. Atvienojiet akumulatoru no ierīces, noslaukiet korpusu ar mitru drānu un pēc tam noslaukiet to sausu.
5. Ja pēc sarīvēšanas mainās plastmasas elementi, piemēram, burkāni, tos var noslaucīt ar lupatiņu ar cepamo eļļu.

UZMANĪBU! Tīrīšanai neizmantojiet asus priekšmetus, abrazīvas pastas, šķīdinātājus vai citas spēcīgas ķīmiskas vielas – to lietošana var sabojāt ierīci.

UZMANĪBU! Neiegremdējiet ierīci ūdenī un nemazgājiet to ar ūdeni, jo tas var izraisīt elektriskās strāvas triecienu.

TEHNISKIE DATI

Tehniskie parametri ir norādīti uz produkta datu plāksnītes.



UZMANĪBU! MPM AGD SA patur tiesības veikt tehniskas izmaiņas.

Šī rokasgrāmata ir mašīntulkota.

Ja rodas šaubas, lūdzu, izlasiet versiju angļu valodā

Pareiza izstrādājuma utilizācija (elektrisko un elektronisko iekārtu atkritumi)



Marķējums uz izstrādājuma norāda, ka pēc tā lietošanas beigām to nedrīkst izmest ar citiem mājāsaimniecības atkritumiem. Elektrisko un elektronisko iekārtu atkritumi var negatīvi ietekmēt apkārtējo vidi un cilvēku veselību bīstamu vielu, maisījumu un sastāvdaļu potenciāla satura dēļ. Elektrisko un elektronisko iekārtu atkritumu sajaukšana ar citiem atkritumiem vai to neprofesionāla demontāža var izraisīt veselībai un apkārtējai videi bīstamu vielu noplūdi. Nogādājiet nolietoto ierīci elektrisko un elektronisko iekārtu atkritumu savākšanas punktā. Lai saņemtu sīkāku informāciju par elektrisko un elektronisko iekārtu atkritumu nogādāšanas vietu, lietotājam ir jāsasazinās ar vietējo elektrisko un elektronisko iekārtu atkritumu savākšanas punktu vai vietējo elektrisko un elektronisko iekārtu atkritumu pārstrādes iekārtu.

VEILIGHEIDSINSTRUCTIES



Lees voor gebruik de gebruiksaanwijzing aandachtig door.

- Houd het apparaat niet met natte handen vast.
- Streng toezicht is noodzakelijk wanneer het apparaat in de buurt van kinderen gebruikt wordt.
- Gebruik het apparaat niet voor andere doeleinden dan het bedoeld is.
- Dompel het apparaat niet onder in water of andere vloeistoffen.
- Laat het apparaat niet zonder toezicht achter terwijl het in gebruik is.
- Gebruik geen beschadigd apparaat – Laat in dit geval het apparaat repareren door een erkend servicecentrum.
- Gebruik het apparaat niet buitenshuis.
- Zet het toestel niet op hete oppervlakken.
- Plaats het apparaat niet op hete oppervlakken of in de buurt van andere elektrische apparaten, branders, fornuizen, ovens, enz.
- Plaats het apparaat op een droog, vlak en stabiel oppervlak.
- Het apparaat is alleen bestemd voor huishoudelijk gebruik.
- Zorg er altijd voor dat alle apparaat componenten correct zijn geïnstalleerd voordat u met de werkzaamheden begint.
- Het gebruik van accessoires die niet worden aanbevolen door de fabrikant, kan verwondingen of brand veroorzaken of tot beschadiging van het apparaat leiden.
- Dit apparaat kan worden gebruikt door personen met verminderde fysieke, zintuiglijke of mentale vermogens of gebrek aan ervaring en kennis als ze onder toezicht staan of instructies hebben gekregen over het veilige gebruik van het apparaat en de gevaren begrijpen betrokken.
- Dit apparaat mag niet worden gebruikt door kinderen. Houd het apparaat en het snoer buiten het bereik van kinderen.
- Reinigings- en onderhoudswerkzaamheden zijn niet toegestaan door kinderen.
- Kinderen mogen niet met het apparaat spelen.
- Laat voor de veiligheid van kinderen de verpakkingsonderdelen niet vrij toegankelijk achter (plastic zakken, kartonnen dozen, polystyreen enz.).

- **WAARSCHUWING!** Laat kinderen niet met de plastic zakken spelen. Verstikkingsgevaar!
- **WAARSCHUWING!** Voordat u begint met reinigen en onderhouden, koppelt u alle accessoires los van het apparaat en laat u het na gebruik volledig afkoelen. Dompel het apparaat nooit onder in water!
- **WAARSCHUWING!** Gebruik voor het reinigen geen scherpe voorwerpen, schurende poetsmiddelen, oplosmiddelen of andere sterke chemicaliën - het gebruik ervan kan het apparaat beschadigen.
- Voordat u uw apparaat en de accessoires voor de eerste keer gebruikt, verwijder de stickers, beschermfolie, plastic of transportsloten.
- Laat de motor volledig stoppen voordat u deze verwijdert.
- De hakmessen zijn zeer scherp, vermijd fysiek contact tijdens het legen en reinigen van het apparaat.
- Overschrijd de maximale capaciteit die op de container staat aangegeven niet.
- Laat de hete ingrediënten afkoelen voordat je ze verwerkt.
- Reiniging van het apparaat, bijzonder de onderdelen die in direct contact met voedsel komen, moet voor het eerste gebruik, onmiddellijk na beëindiging van de werkzaamheden worden uitgevoerd of wanneer het apparaat lange tijd niet is gebruikt - de procedure wordt in het hoofdstuk "REINIGING EN ONDERHOUD" hoofdstuk beschreven.
- Houd uw handen uit de buurt van bewegende onderdelen terwijl het apparaat in werking is.
- **WAARSCHUWING!** De messen zijn zeer scherp, vermijd fysiek contact, u kunt ernstig letsel oplopen.

BESCHRIJVING VAN HET APPARAAT

1. Vervangbare batterij
2. Batterij montage-aansluiting
3. Start- en snelheidsregelknop
4. Aan/uit-knop
5. Staafmixerbehuizing
6. Roestvaststalen mixer opzetstuk
7. deksel van maalbeker (7)
8. Bovenmes van roestvrij staal om te hakken
9. Hakselaar met een inhoud van (max. 500ml)
10. Adapter
11. Opzetstuk voor het opschuimen van melk
12. Opzetstuk voor het opkloppen van eiwitten, lichte crèmes en sauzen (garde).
13. Container met een inhoud van (max.700ml)

LET OP! De kit bevat geen batterij, een USB-A/USB-C-kabel of een oplaadstation. Om het apparaat te laten werken, is het noodzakelijk om een speciale batterij aan te schaffen met een USB-A/USB-C-oplaadkabel (model CAKU-01). Als alternatief kunt u een basis met oplader kopen (model CAKU-02).

VOOR HET EERSTE GEBRUIK

1. Haal het apparaat uit de doos en verwijder al het karton en de beschermfolie.
2. Controleer na het uitpakken de oven zorgvuldig op uiterlijke schade, mogelijk ontstaan tijdens transport. Neem contact op met uw verkoper als u schade vermoedt.
3. Was grondig en droog elementen af die in direct contact met voedsel komen. „REINIGING EN ONDERHOUD”).
4. Laad de batterij op totdat alle oplaadstatuslampjes van de batterij branden continu licht. Als de batterij volledig is opgeladen, branden er 5 indicatielampjes.

OPLADEN VAN DE BATTERIJ

De batterij kan op twee manieren worden opgeladen:

Een kabel gebruiken USB-A/USB-C-type aangesloten rechtstreeks op de batterij:

1. Sluit het uiteinde van de kabel (USB-A) aan op een 5V-stroombron  uitgerust met een USB-A-ingang (bijv. een telefoonoplader).
2. Sluit het andere uiteinde van de kabel (USB-C) aan op de USB-C-ingang op de batterij.
3. De batterij-indicatielampjes knipperen tijdens het opladen. De voortgang van het opladen wordt aangegeven door het volgende lampje dat gaat branden, het volledig opladen wordt aangegeven door alle 5 de lampjes continu te branden.
4. De geschatte tijd voor deze manier van opladen, bij een stroom van 2A, is ongeveer 3 uur.

Met behulp van het speciale CAKU-02-oplaadstation (snel opladen):

1. Sluit de speciale 12.6V-oplader aan  op het lichtnet en vervolgens op het oplaadstation.
2. Plaats de accu in het oplaadstation. Dankzij de ingebouwde magneten wordt de batterij automatisch geïnstalleerd wanneer de batterij op het oplaadstation wordt geplaatst.
3. De batterij-indicatielampjes knipperen tijdens het opladen. De voortgang van het opladen wordt aangegeven door het volgende lampje dat gaat branden, het volledig opladen wordt aangegeven door alle 5 de lampjes continu te branden.
4. De geschatte tijd die nodig is om de batterij volledig op te laden met behulp van de CAKU-02 oplaadbasis is ca. 30 minuten.

WAARSCHUWING! Optioneel kunt u het uiteinde van de kabel (USB-C) aansluiten op het oplaadstation en het andere uiteinde op een 5V-stroombron $\overline{\text{---}}$ (bijv. een telefoonoplader). De geschatte tijd voor deze manier van opladen, bij een stroom van 2A, is ongeveer 3 uur.

WAARSCHUWING! De werktijd van de blender met een volledig opgeladen batterij is van 20 minuten (voor zware massa's) tot 50 minuten (voor lichte massa's).

LET OP! Na het opladen moet u scheiden oplader van het lichtnet en de oplaadkabel van de accu.

Kleuren van het batterij-indicatielampje	Batterij-indicatielampjes in %	LET OP
1 wit	minder dan 20%	-
2 wit	21-40%	-
3 wit	41-60%	-
4 wit	61-80%	-
5 wit	81-100%	-
blauw	-	hoge motortemperatuur
rood	-	De batterijbeveiligingsfunctie is ingeschakeld

De batterij is compatibel met alle apparaten in de draadloze GoFree-serie.

HET BATTERIJPAKKET MONTEREN

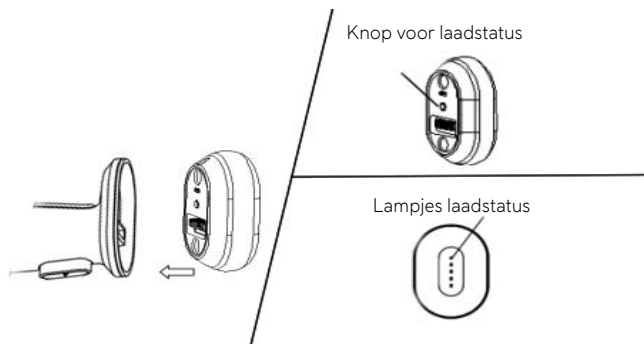

1. Om het batterijniveau te controleren, drukt u op de knop aan de binnenkant van de batterij.
2. Let tijdens de installatie op de juiste positie van de accu, anders kunt u de accu niet in het apparaat installeren.
3. Dankzij de ingebouwde magneten wordt de accu automatisch geïnstalleerd wanneer de accu tegen de mixerbehuizing wordt geplaatst.
4. Om de batterij uit het apparaat te verwijderen, houdt u de blender gewoon met één hand vast en trekt u met de andere aan de batterij.

EEN BLENDER GEBRUIKEN

OPMERKING! Zorg ervoor dat de behuizing van de blender (5) niet nat wordt.

LET OP! De temperatuur van met een blender bereide etenswaren mag niet hoger zijn dan 60 °C.

LET OP! De snijranden van de messen zijn scherp. Letselgevaar! Gebruik ze voorzichtig!

OPMERKING! Verplaats het blenderopzetstuk niet buiten de grenzen van de het vat waarin het voedsel wordt gemengd. Om gevaarlijke situaties en opspattend voedsel buiten te voorkomen, raden we aan om speciale containers of schalen met hoge zijwanden te gebruiken. Het maximale volume van gemengde voedingsproducten mag niet groter zijn dan 700 ml.

Staafmixer CMBL-01 is een compact apparaat dat de dagelijkse bereiding van maaltijden zal vergemakkelijken. Het wordt vooral aanbevolen voor het malen van rauwe en gekookte groenten, zacht fruit (zonder zaden), het bereiden van sauzen, crèmes, soepen, het mengen van vloeistoffen, enz. Snijd grote ingrediënten in kleinere stukken (1-2 cm) voordat u ze maalt met een staafmixer.

1. Bevestig een van de accessoires van uw keuze aan de blenderbehuizing (5): het blenderopzetstuk(6), adapter (10) met melkopschuimer opzetstuk (11) of adapter (10) met opklophulpstuk (12).
2. Om de accessoires te vergrendelen, draait u het hulpstuk in de richting van het gesloten hangslot zoals aangegeven op de adapter en op de hulpstukken totdat het vergrendelt.
3. Nadat u zich ervan hebt vergewist dat alle componenten correct zijn gemonteerd, installeert u het batterijpakket (1) in de batterijmontagesleuf (2).
4. Doe het tegenovergestelde bij het demonteren. Pas op dat u uzelf niet verwondt of onderdelen beschadigt bij het loskoppelen van accessoires.
5. Overschrijd de maximale tijd van continu gebruik van het apparaat niet (informatie in de onderstaande tabel):

Type bijlage	Maximale uptime	Tijd tussen cycli
Mixer opzetstuk (6)	1 minuut	1 minuut
Melkopschuimer opzetstuk (11)	10 minuty	30 minuty
Opzetstuk voor het opkloppen van eiwitten, lichte crèmes en sauzen (garde) (12)	10 minuty	30 minuty
Versnipper- en hakset (mes) (8)	15 seconden	2 minuty

DE VERSNIPPER- EN HAKSET IN ELKAAR ZETTEN (MES)

1. Plaats de beker (9) op een droge en stabiele ondergrond.
2. Verwijder het deksel(7) met containerEen (9) door het in de richting van het geopende hangslot te draaien zoals aangegeven op het deksel (7).
3. Plaats vervolgens het hakmes(8) op de pin die uit het midden van de bodem van de beker steekt en sluit de beker zodat de punt van het hakmes (20) in het deksel past.
4. Nadat u zich ervan hebt vergewist dat alle onderdelen correct zijn gemonteerd, plaatst u de blenderbehuizing (5) in de gleuf in het deksel (7) door deze in de richting van het gesloten hangslot te draaien zoals aangegeven op het deksel (7).

KNOP OM DE SNELHEID VAN DE BLENDER TE ACTIVEREN EN AAN TE PASSEN

Om de blender te starten, drukt u tegelijkertijd op de aan/uit-ontgrendelingsknop (4) en de snelheidsregelknop (3). Het apparaat begint op lage snelheid te draaien. Als de knop (3) verder wordt ingedrukt, neemt de snelheid van de staafmixer toe. Als u de knop (3) loslaat, stopt dan de staafmixer.

REINIGING EN ONDERHOUD

WAARSCHUWING! De snijranden van de messen zijn scherp. Letselgevaar! Gebruik ze voorzichtig!

1. Verwijder voor het reinigen de accu (1) uit de montagesleuf (2).
2. Demonteer voor en na elk gebruik de onderdelen van het apparaat en was ze grondig in warm water met toevoeging afwasmiddel, spoel ze daarna goed af en droog ze af.
3. Controleer de onderdelen regelmatig voordat u ze weer in elkaar zet. Gebruik de staafmixer niet als de messen van het mixer (6) opzetstuk vastzitten of moeilijk te draaien zijn.
4. Dompel de staafmixer nooit onder in water. Koppel de batterij los van het apparaat, veeg de behuizing af met adamp doek en veeg deze vervolgens droog.
5. Als er verkleuring van plastic elementen komt, na bijv. wortelen raspen, kunt u deze afvegen met een in olie gedrenkte doek.

LET OP! Gebruik voor het reinigen geen scherpe voorwerpen, schurende poetsmiddelen, oplosmiddelen of andere sterke chemicaliën - het gebruik ervan kan het apparaat beschadigen.

WAARSCHUWING! Dompel het apparaat niet onder in water en was het niet met water, omdat dit elektrische schokken kan veroorzaken.

SPECIFICATIES

De technische parameters staan vermeld op het typeplaatje van het product.



LET op! MPM agd S.A. behoudt zich het recht voor om technische wijzigingen aan te brengen.

*Deze handleiding is machinaal vertaald.
Raadpleeg in geval van twijfel de Engelse versie.*

Correcte verwijdering van dit product (elektrische en elektronische afvalapparatuur)



De markering op het product geeft aan dat het product aan het einde van zijn levensduur niet samen met ander huishoudelijk afval mag worden weggegooid. Afgedankte apparatuur kan een nadelig effect hebben op het milieu en de menselijke gezondheid vanwege het mogelijke gehalte aan gevaarlijke stoffen, mengsels en componenten. Het mengen van elektronisch afval met ander afval of het onprofessioneel demonteren daarvan kan leiden tot het vrijkomen van stoffen die schadelijk zijn voor de gezondheid en het milieu. Een afgedankt apparaat moet worden ingeleverd bij een inzamelpunt voor afgedankte elektrische en elektronische apparatuur. Om gedetailleerde informatie te verkrijgen over de plaats van het inleveren van elektrisch en elektronisch afval, dient de gebruiker contact op te nemen met het gemeentelijk inzamelpunt voor afval of de verwerkingspunt voor afgedankte apparatuur.

WSKAZÓWKI DOTYCZĄCE BEZPIECZEŃSTWA UŻYTKOWANIA



Przed użyciem przeczytaj dokładnie instrukcję obsługi.

- Nie trzymaj urządzenia wilgotnymi rękoma.
- Zachowaj szczególną ostrożność, gdy w pobliżu urządzenia znajdują się dzieci.
- Nie wykorzystuj urządzenia do innych celów, niż zostało przeznaczone.
- Nie zanurzaj urządzenia w wodzie lub innych płynach.
- Nie zostawiaj urządzenia bez nadzoru podczas pracy.
- Nie używaj uszkodzonego urządzenia – w takim wypadku oddaj urządzenie do naprawy w autoryzowanym punkcie serwisowym.
- Nie korzystaj z urządzenia na wolnym powietrzu.
- Nie stawiaj urządzenia na gorących powierzchniach.
- Nie stawiaj urządzenia w pobliżu innych urządzeń elektrycznych, palników, kuchenek, piekarników itp.
- Urządzenie należy stawiać na suchej, płaskiej i stabilnej powierzchni.
- Urządzenie jest przeznaczone tylko do użytku domowego.
- Zawsze przed przystąpieniem do pracy upewnij się, czy wszystkie elementy urządzenia są prawidłowo zamontowane.
- Użycie akcesoriów niepolecanych przez producenta może spowodować uszkodzenie urządzenia, pożar lub obrażenia ciała.
- Urządzenie może być używane przez osoby z ograniczonymi zdolnościami fizycznymi, sensorycznymi lub umysłowymi, a także nieposiadające wiedzy lub doświadczenia w użytkowaniu tego typu urządzeń, pod warunkiem, że będą one nadzorowane lub zostaną poinstruowane na temat korzystania z urządzeń w bezpieczny sposób oraz zostaną poinformowane o potencjalnych zagrożeniach i rozumieją związane z tym ryzyka.
- Urządzenie nie może być używane przez dzieci. Przechowuj urządzenie poza zasięgiem dzieci.
- Dzieci nie mogą wykonywać czynności z zakresu czyszczenia i konserwacji.
- Dzieci nie mogą bawić się urządzeniem.

- Dla bezpieczeństwa dzieci proszę nie zostawiać swobodnie dostępnych części opakowania (torby plastikowe, kartony, styropian itp.).
- **OSTRZEŻENIE! Nie pozwalaj dzieciom bawić się folią. Niebezpieczeństwo uduszenia!**
- **UWAGA! Przed rozpoczęciem czyszczenia i konserwacji odłącz wszystkie akcesoria od urządzenia i odczekaj aż całkowicie się ochłodzi po pracy. Nie zanurzaj urządzenia w wodzie!**
- **UWAGA! Do czyszczenia nie wolno używać ostrych przedmiotów, past ściernych, rozpuszczalników i innych silnych środków chemicznych – ich użycie może spowodować uszkodzenie urządzenia.**
- Przed pierwszym użyciem usuń z urządzenia i jego wyposażenia wszelkie torebki, nalepki, taśmy oraz blokady transportowe.
- Przed przystąpieniem do demontażu odczekaj do momentu kiedy silnik całkowicie się zatrzyma.
- Zachowaj szczególną ostrożność przy kontakcie z ostrzami tnącymi, szczególnie przy ich wyjmowaniu oraz podczas mycia.
- Nie przekraczaj maksymalnej pojemności wskazanej na pojemniku.
- Odczekaj, aż gorące składniki ostygną zanim poddasz je obróbce.
- Czyszczenie urządzenia, w szczególności części mających bezpośredni kontakt z żywnością, należy przeprowadzić przed pierwszym użyciem, bezpośrednio po zakończeniu pracy lub w przypadku, gdy z urządzenia nie korzystano od dłuższego czasu – sposób postępowania jest opisany w rozdziale „CZYSZCZENIE I KONSERWACJA”.
- Podczas pracy urządzenia trzymaj ręce z daleka od ruchomych części.
- **UWAGA! Ostrza tnące są bardzo ostre, unikaj fizycznego kontaktu podczas opróżniania i czyszczenia urządzenia – możesz się poważnie zranić.**

OPIS URZĄDZENIA

- | | |
|--|---|
| 1. Wymienny akumulator | 8. Nóż z ostrzem ze stali nierdzewnej do siekania |
| 2. Gniazdo montażu akumulatora | 9. Pojemnik do rozdrabniania o pojemności (max. 500ml) |
| 3. Przycisk uruchomienia i regulacji prędkości | 10. Adapter |
| 4. Przycisk odblokowania zasilania | 11. Przystawka do spieniania mleka |
| 5. Obudowa blendera | 12. Przystawka do ubijania piany z białek, lekkich kremów i sosów |
| 6. Przystawka miksująca ze stali nierdzewnej | 13. Pojemnik o pojemności (max.700ml) |
| 7. Pokrywa pojemnika do rozdrabniania | |

UWAGA! Zestaw nie obejmuje akumulatora, kabla typu USB-A/USB-C ani bazy ładowarką. Aby urządzenie mogło działać, konieczne jest zakupienie dedykowanego akumulatora z kablem ładującym typu USB-A/USB-C (model CAKU-01). Alternatywnie można dokupić bazę z ładowarką (model CAKU-02).

PRZED PIERWSZYM UŻYCIEM

- Wyjmij urządzenie z pudełka i zdejmij wszystkie zabezpieczające je tekturki i folie.
- Sprawdź urządzenie pod kątem uszkodzeń mogących powstać podczas transportu. W przypadku podejrzeń uszkodzeń skontaktuj się ze sprzedawcą.
- Umyj dokładnie i osusz elementy, które bezpośrednio stykają się z żywnością (patrz rozdział: „CZYSZCZENIE I KONSERWACJA”).
- Należy naładować akumulator do momentu, aż wszystkie kontrolki stanu ładowania akumulatora będą świecić światłem ciągłym. Po pełnym naładowaniu świeci się 5 kontroltek.

ŁADOWANIE AKUMULATORA

Akumulator można ładować na dwa sposoby:

Przy użyciu kabla typu USB-A/USB-C podłączonego bezpośrednio do akumulatora:

- Podłącz końcówkę kabla (USB-A) do źródła zasilania o napięciu 5V $\overline{\text{---}}$ wyposażonego w wejście USB-A (np. ładowarki do telefonu).
- Drugą końcówkę kabla (USB-C) podłącz do wejścia USB-C w akumulatorze.
- Podczas ładowania kontrolki akumulatora będą pulsować. Postęp ładowania będzie sygnalizowany przez zapalenie kolejnych kontroltek, pełne naładowanie zostanie zasygnalizowane przez świecenie wszystkich 5 kontroltek światłem ciągłym.
- Orientacyjny czas dla tego sposobu ładowania, przy natężeniu prądu równym 2A, wynosi ok. 3 godzin.

Przy użyciu dedykowanej bazy z ładowarką CAKU-02 (szybkie ładowanie):

- Podłącz dedykowaną ładowarkę 12,6V $\overline{\text{---}}$ 4A do sieci zasilającej, a następnie do bazy ładującej.
- Włóż akumulator do bazy ładującej. Dzięki wbudowanym magnesom akumulator instaluje się automatycznie podczas przyłożenia akumulatora do bazy ładującej.
- Podczas ładowania kontrolki akumulatora będą pulsować. Postęp ładowania będzie sygnalizowany przez zapalenie kolejnych kontroltek, pełne naładowanie zostanie zasygnalizowane przez świecenie wszystkich 5 kontroltek światłem ciągłym.
- Orientacyjny czas potrzebny do pełnego naładowania akumulatora z wykorzystaniem bazy z ładowarką model CAKU-02 wynosi ok. 30 minut.

UWAGA! Opcjonalnie do bazy ładującej można podłączyć końcówkę kabla (USB-C), a drugą końcówkę do źródła zasilania o napięciu 5V $\overline{\text{---}}$ (np. ładowarka do telefonu). Orientacyjny czas dla tego sposobu ładowania, przy natężeniu prądu równym 2A, wynosi ok. 3 godzin.

UWAGA! Czas pracy blendera z w pełni naładowanym akumulatorem wynosi od 20 minut (przy ciężkich masach) do 50 minut (przy lekkich masach).

UWAGA! Po zakończonym ładowaniu należy odłączyć ładowarkę od sieci i przewód ładowarki od akumulatora.

Kolory kontrolki akumulatora	Kontrolki akumulatora w %	Uwaga
1 biały	mniej niż 20%	-
2 biały	21-40%	-
3 biały	41-60%	-
4 biały	61-80%	-
5 biały	81-100%	-
niebieski	-	wysoka temperatura silnika
czerwony	-	funkcja ochrony akumulatora jest włączona

Akumulator jest kompatybilny ze wszystkimi urządzeniami z serii bezprzewodowej Go-Free.

MONTAŻ AKUMULATORA

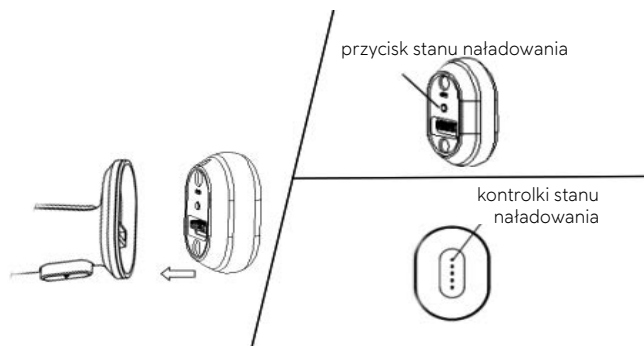

1. Aby sprawdzić poziom naładowania akumulatora, należy nacisnąć przycisk znajdujący się na wewnętrznej stronie akumulatora.
2. Należy zwrócić uwagę na prawidłową pozycję akumulatora podczas montażu, w przeciwnym razie nie będzie można zainstalować akumulatora w urządzeniu.
3. Akumulator dzięki wbudowanym magnesom instaluje się automatycznie podczas przyłożenia akumulatora do obudowy miksera.
4. W celu demontażu akumulatora z urządzenia wystarczy trzymać jedną ręką blender, a drugą pociągnąć za akumulator.

UŻYCIE BLENDERA

UWAGA! Nie należy dopuszczać do zamoczenia obudowy blendera (5).

UWAGA! Temperatura artykułów spożywczych przygotowywanych za pomocą blendera nie może przekraczać 60°C.

UWAGA! Tnące krawędzie noży są ostre. Istnieje ryzyko obrażeń! Należy postąpić z nimi z ostrożnością!

UWAGA! Podczas pracy urządzenia nie należy wysuwać przystawki miksującej poza obręb naczynia, w którym miksowana jest żywność. Aby uniknąć niebezpiecznych sytuacji i wychłapania żywności na zewnątrz, zalecamy korzystanie z dedykowanych do tego celu pojemników lub naczyń o wysokich ścianach bocznych. Maksymalna objętość miksowanych art. spożywczych nie może przekraczać 700ml.

Akumulatorowy blender ręczny CMBL-01 jest kompaktowym urządzeniem, które ułatwi codzienne przygotowywanie posiłków. Szczególnie zalecany jest do rozdrabniania surowych i gotowanych jarzyn, miękkich owoców (bez pestek), przygotowania sosów, kremów, zup, mieszania płynów, itp. Duże składniki produktów pokrój na mniejsze kawałki (1-2cm) przed rozdrabnianiem blenderem.

1. Do obudowy blendera (5) zamontuj jedno z wybranych akcesoriów: przystawkę miksującą (6), adapter (10) z przystawką do spieniania mleka (11) lub adapter (10) z przystawką do ubijania piany (12).
2. W celu zablokowania akcesoriów obróć przystawkę w kierunku zamkniętej kłódki zgodnie z oznaczeniami na adapterze oraz na przystawkach, aż do momentu zablokowania.
3. Po upewnieniu się, że wszystkie elementy są prawidłowo zmontowane, zamontuj akumulator (1) w gnieździe montażu akumulatora (2).
4. W przypadku demontażu przystawki postępuj odwrotnie. Zwróć uwagę, aby podczas odłączania akcesoriów nie zranić się lub nie uszkodzić części.
5. Nie należy przekraczać maksymalnego czasu ciągłej pracy urządzenia (informacje podane w tabeli poniżej):

Rodzaj przystawki	Maksymalny czas ciągłej pracy	Czas przerwy pomiędzy cyklami
Przystawka miksująca (6)	1 minuta	1 minuta
Przystawka do spieniania mleka (11)	10 minut	30 minut
Przystawka do ubijania piany z białek, lekkich kremów i sosów (12)	10 minut	30 minut
Zestaw do rozdrabniania i siekania (nóż) (8)	15 sekund	2 minuty

MONTAŻ ZESTAWU DO ROZDRABNIANIA I SIEKANIA (NÓŻ)

1. Ustaw pojemnik (9) na suchej oraz stabilnej powierzchni.
2. Zdejmij pokrywę (7) z pojemnika (9) obracając ją w kierunku otwartej kłódki zgodnie z oznaczeniami na pokrywie (7).

- Następnie nałóż nóż siekający (8) na wystający ze środka dna pojemnika bolec, po czym nałóż pokrywę tak, aby końcówka noża siekającego dopasowała się do pokrywy.
- Po upewnieniu się, że wszystkie części zmontowane są prawidłowo, włóż obudowę blendera (5) w gniazdo w pokrywie (7) przekreślając ją w kierunku zamkniętej kłódki zgodnie z oznaczeniami na pokrywie (7).

PRZYCIISK URUCHOMIENIA I REGULACJI PRĘDKOŚCI BLENDERA

W celu uruchomienia blendera naciśnij jednocześnie przycisk odblokowania zasilania (4) oraz przycisk regulacji prędkości obrotowej (3). Urządzenie rozpocznie pracę na małej prędkości. Dalsze wciskanie przycisku (3) powoduje zwiększenie prędkości obrotowej blendera. Zwolnienie nacisku na przycisk (3) powoduje zatrzymanie pracy blendera.

CZYSZCZENIE I KONSERWACJA

UWAGA! Tnące krawędzie noży są ostre. Istnieje ryzyko obrażeń! Należy postąpić z nimi z ostrożnością!

- Przed przystąpieniem do czyszczenia wyjmij akumulator (1) z gniazda montażowego (2).
- Przed i po każdym użyciu należy rozmontować elementy urządzenia i dokładnie je umyć w ciepłej wodzie z dodatkiem detergentu, a następnie dokładnie opłukać i wysuszyć.
- Okresowo sprawdź części przed ponownym złożeniem. Jeśli noże przystawki miksującej (6) zacięły się lub obracają się z trudnością, nie używaj blendera.
- Nigdy nie zanurzaj blendera w wodzie. Należy odłączyć akumulator od urządzenia, przetrzeć obudowę wilgotną ściereczką, a następnie wytrzeć do sucha.
- Jeżeli wystąpią przebarwienia elementów wykonanych z tworzywa sztucznego po tarciu np. marchewki, można je przetrzeć ściereczką z dodatkiem oleju spożywczego.

UWAGA! Do czyszczenia nie wolno używać ostrych przedmiotów, past ściernych, rozpuszczalników i innych silnych środków chemicznych – ich użycie może spowodować uszkodzenie urządzenia.

UWAGA! Nie zanurzać urządzenia w wodzie, ani nie myć go wodą, ponieważ grozi to porażeniem prądem.

DANE TECHNICZNE

Parametry techniczne podane są na tabliczce znamionowej produktu.



UWAGA! Firma MPM agd S.A. zastrzega sobie możliwość zmian technicznych.

AKCESORA

I CZĘŚCI ZAMIENNE KUPISZ NA

mpmstrefa.pl



**KULINARNYCH
INSPIRACJI**

SZUKAJ NA
PYSZNIEGOTUJ.PL



Prawidłowe usuwanie produktu (zużyty sprzęt elektryczny i elektroniczny)



Oznaczenie umieszczone na produkcie wskazuje, że produktu po upływie okresu użytkowania nie należy wyrzucać z innymi odpadami pochodzącymi z gospodarstw domowych. Zużyty sprzęt może mieć szkodliwy wpływ na środowisko i zdrowie ludzi z uwagi na potencjalną zawartość niebezpiecznych substancji, mieszanin oraz części składowych. Mieszanie elektroodpadów z innymi odpadami lub ich nieprofesjonalny demontaż może prowadzić do uwolnienia substancji szkodliwych dla zdrowia i środowiska. Zużyte urządzenie należy dostarczyć do punktu odbioru zużytego sprzętu elektrycznego i elektronicznego. W celu uzyskania szczegółowych informacji na temat miejsca oddawania odpadów elektrycznych i elektronicznych użytkownik powinien skontaktować się z gminnym punktem zbierania zużytego sprzętu lub zakładem przetwarzania zużytego sprzętu.

INSTRUCȚIUNI GENERALE PRIVIND SIGURANȚA DE UTILIZARE



Înainte de utilizare citiți cu atenție instrucțiunile de utilizare.

- Nu țineți dispozitivul cu mâinile ude.
- Păstrați prudență deosebită, când în apropierea dispozitivului se găsesc copii.
- Nu folosiți acest dispozitiv în alte scopuri decât cele pentru care este destinat.
- Nu scufundați dispozitivul în apă sau alte lichide.
- Nu lăsați dispozitivul nesupravegheat în timpul funcționării.
- Nu utilizați un dispozitiv deteriorat – în acest caz, reparați dispozitivul la un centru de service autorizat.
- Utilizarea dispozitivului în aer liber este interzisă.
- Nu așezați aparatul pe suprafețe fierbinți.
- Nu așezați dispozitivul pe suprafețe fierbinți sau în apropierea altor aparate electrice, arzătoare, aragazuri, cuptoare etc.
- Așezați dispozitivul pe o suprafață uscată, plană și stabilă.
- Dispozitivul este destinat numai pentru uz casnic.
- Asigurați-vă întotdeauna că toate componentele dispozitivului sunt instalate corect înainte de a începe lucrul.
- Utilizarea accesoriilor nerecomandate de producător poate cauza deteriorarea dispozitivului, incendiu sau vătămare corporală.
- Aparatul poate fi utilizat de persoane cu capacități fizice, senzoriale sau mentale reduse sau cu lipsă de cunoștințe sau experiență în utilizarea acestui tip de aparat, cu condiția să fi fost supravegheate sau instruite cu privire la utilizarea aparatului într-un mod sigur și să fi fost informate cu privire la pericolele potențiale și să înțeleagă riscurile implicate.
- Aparatul nu trebuie utilizat de copii. Nu lăsați aparatul la îndemâna copiilor.
- Operațiunile de curățare și întreținere nu sunt permise de copii.
- Copiii nu trebuie să se joace cu aparatul.
- Pentru siguranța copiilor, vă rugăm să nu lăsați piese ușor accesibile ale ambalajului (pungi de plastic, cartoane, polistiren, etc.).
- **AVERTIZARE! Nu lăsați copii să se joace cu folia. Pericol de sufocare!**

- **ATENȚIE!** Înainte de a începe curățarea și întreținerea, **deconectați toate accesoriile de la aparat și lăsați-l să se răcească complet după funcționare. Nu scufundați aparatul în apă!**
- **ATENȚIE!** Nu folosiți pentru curățare obiecte ascuțite, produse abrazive, solvenți sau alte substanțe chimice puternice - **utilizarea acestora poate deteriora dispozitivul.**
- Înainte de a-l utiliza pentru prima dată, scoateți toate pungile, autocolantele, benzile și încuietorile de transport de pe dispozitiv și accesoriile sale.
- Așteptați până când motorul s-a oprit complet înainte de dezasamblare.
- Aveți grijă extremă atunci când manipulați lamele de tăiere, în special atunci când le scoateți și când le spălați.
- Nu depășiți capacitatea maximă indicată pe recipient.
- Lăsați ingredientele fierbinți să se răcească înainte de procesare.
- Curățarea aparatului, în special a pieselor care intră în contact direct cu alimentele, trebuie efectuată înainte de prima utilizare, imediat după funcționare sau dacă aparatul nu a fost utilizat pentru o perioadă lungă de timp – procedura este descrisă în capitolul „CURĂȚARE ȘI ÎNTREȚINERE”.
- Țineți mâinile departe de piesele în mișcare în timp ce dispozitivul este în funcțiune.
- **ATENȚIE!** **Lamele de tăiere sunt foarte ascuțite, evitați contactul fizic la golirea și curățarea aparatului - vă puteți răni grav.**

DESCRIEREA DISPOZITIVULUI

1. Baterie înlocuibilă
2. Priză de montare a bateriei
3. Buton de pornire și control al vitezei
4. Buton de deblocare
5. Carcasa blenderului
6. Atașament blender din oțel inoxidabil
7. Capacul recipientului de mărunțire
8. Cuțit din oțel inoxidabil pentru tocat
9. Recipient de mărunțire cu o capacitate de (max. 500ml)
10. Adaptor
11. Accesoriu de spumare a laptelui
12. Accesoriu pentru bătut albușuri, creme ușoare și sosuri
13. Recipient cu o capacitate de (max. 700ml)

ATENȚIE! Kitul nu include o baterie, un cablu USB-A/USB-C sau o bază de încărcare. Pentru ca dispozitivul să funcționeze, este necesar să achiziționați o baterie dedicată cu un cablu de încărcare USB-A/USB-C (model CAKU-01). Alternativ, puteți cumpăra o bază cu încărcător (model CAKU-02).

ÎNAINTE DE PRIMA UTILIZARE

1. Scoateți aparatul din cutie și îndepărtați toate PAL și folii.
2. Inspectați aparatul pentru orice deteriorare care poate apărea în timpul transportului. Dacă se suspectează daune, contactați dealerul.
3. Spălați și uscați bine articolele care intră în contact direct cu alimentele (vezi secțiunea: CURĂȚAREA ȘI ÎNTREȚINERE)
4. Încărcați bateria până când toate luminile de stare a încărcării bateriei sunt aprinse lumină continuă. Când este complet încărcat, 5 indicatori luminoși sunt aprinși.

ÎNCĂRCAREA BATERIEI

Bateria poate fi încărcată în două moduri:

Folosind un cablu Conectat tip USB-A/USB-C direct la baterie:

1. Conectați capătul cablului (USB-A) la o sursă de alimentare de 5V [⚡] echipat cu o intrare USB-A (de exemplu, un încărcător de telefon).
2. Conectați celălalt capăt al cablului (USB-C) la intrarea USB-C a bateriei.
3. Indicatorii luminoși ai bateriei vor pulsa în timpul încărcării. Progresul încărcării va fi indicat de următoarele lumini care se aprin, încărcarea completă va fi semnalată de toate cele 5 lumini care sunt continue.
4. Timpul aproximativ pentru această metodă de încărcare, la un curent de 2A, este de aproximativ 3 ore.

Folosind baza dedicată încărcătorului CAKU-02 (încărcare rapidă):

1. Conectați încărcătorul dedicat de 12,6 V [⚡]4A la rețea și apoi la baza de încărcare.
2. Introduceți acumulatorul în baza de încărcare. Datorită magnetilor încorporați, bateria este instalată automat atunci când bateria este așezată pe baza de încărcare.
3. Indicatorii luminoși ai bateriei vor pulsa în timpul încărcării. Progresul încărcării va fi indicat de următoarele lumini care se aprin, încărcarea completă va fi semnalată de toate cele 5 lumini care sunt continue.
4. Timpul aproximativ necesar pentru încărcarea completă a bateriei folosind baza încărcătorului CAKU-02 este de aproximativ 30 de minute.

ATENȚIE! Opțional, puteți conecta capătul cablului (USB-C) la baza de încărcare și celălalt capăt la o sursă de alimentare de 5V [⚡] (de exemplu, un încărcător de telefon).

Timpul aproximativ pentru această metodă de încărcare, la un curent de 2A, este de aproximativ 3 ore.

ATENȚIE! Timpul de lucru al blenderului cu o baterie complet încărcată este de la 20 de minute (pentru mase grele) la 50 de minute (pentru mase ușoare).

ATENȚIE! După încărcare, ar trebui să deconecta încărcător de la rețea și cablul încărcătorului de la baterie.

Culori ale indicatorilor luminoși ai bateriei	Indicatorii luminoși ai bateriei în %	ATENȚIE
1 alb	mai puțin de 20%	-
2 alb	21-40%	-
3 alb	41-60%	-
4 alb	61-80%	-
5 alb	81-100%	-
albastru	-	Temperatura ridicată a motorului
roșu	-	Funcția de protecție a bateriei este activată

Bateria este compatibilă cu toate dispozitivele din seria wireless GoFree.

MONTAREA ACUMULATORULUI

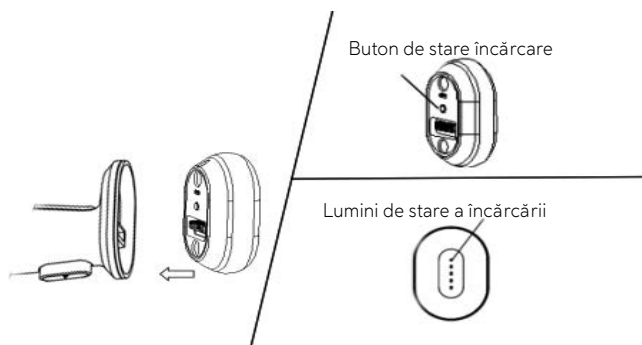

1. Pentru a verifica nivelul bateriei, apăsați butonul din interiorul bateriei.
2. Vă rugăm să acordați atenție poziției corecte a acumulatorului în timpul instalării, altfel nu veți putea instala acumulatorul în unitate.
3. Datorită magnetilor încorporați, bateria este instalată automat atunci când bateria este așezată pe carcasa mixerului.
4. Pentru a scoate bateria din dispozitiv, pur și simplu țineți blenderul cu o mână și trageți bateria cu cealaltă.

FOLOSIND UN BLENDER

REMARCA! Nu lăsați carcasa blenderului (5) să se ude.

ATENȚIE! Temperatura produselor alimentare preparate cu un blender nu trebuie să depășească 60 °C.

ATENȚIE! Marginile tăietoare ale cuțitelor sunt ascuțite. Există risc de rănire! Acestea trebuie manipulate cu precauție!

REMARCA! Nu mutați atașamentul blenderului în afara limitelor vasul în care este amestecată mâncarea. Pentru a evita situațiile periculoase și stropirea cu mâncare afară, vă recomandăm să utilizați recipiente sau vase dedicate cu pereți laterali înalți. Volumul maxim al produselor alimentare amestecate nu trebuie să depășească 700 ml.

Blenderul de mână fără fir CMBL-O1 este un dispozitiv compact care va facilita prepararea zilnică a alimentelor. Este recomandat în special pentru măcinarea legumelor crude și fierte, fructe moi (fără semințe), prepararea sosurilor, cremelor, supelor, amestecarea lichidelor etc. Tăiați ingredientele mari în bucăți mai mici (1-2 cm) înainte de a măcina cu un blender.

1. Atașați unul dintre accesoriile la alegere la carcasa blenderului (5): atașamentul blenderului (6), adaptor (10) cu accesoriu pentru spumant de lapte (11) sau adaptor (10) cu accesoriu de biciuire (12).
2. Pentru a bloca accesoriile, rotiți atașamentul spre lacătul închis, așa cum este marcat pe adaptor și pe atașamente până când se blochează.
3. După ce vă asigurați că toate componentele sunt asamblate corect, instalați acumulatorul (1) în slotul de montare a bateriei (2).
4. Dacă dezasamblați atașamentul, procedați invers. Aveți grijă să nu vă răniți sau să deteriorați piesele atunci când deconectați accesoriile.
5. Nu depășiți timpul maxim de funcționare continuă a dispozitivului (informații prezentate în tabelul de mai jos):

Tip atașament	Timp maxim de funcționare	Timp între cicluri
Atașament mixer (6)	1 minut	1 minut
Atașament pentru spumant de lapte (11)	10 minute	30 de minute
Accesoriu pentru bătutirea albușurilor, cremelor ușoare și sosurilor (12)	10 minute	30 de minute
Set de mărunțire și tocare (cuțit) (8)	15 secunde	2 minute

ASAMBLAREA SETULUI DE MĂRUNȚIRE ȘI TOCARE (CUȚIT)

1. Așezați recipientul (9) pe o suprafață uscată și stabilă.
2. Scoateți capacul (7) cu containerul (9) rotindu-l spre lacătul deschis, așa cum este indicat pe capac (7).
3. Apoi aplicați cuțitul tocândy (8) ieșind din mijlocul fundului recipientului, apoi puneți capacul astfel încât vârful cuțitului să se adapteze la capace.

4. După ce vă asigurați că toate piesele sunt asamblate corect, introduceți carcasa blenderului (5) în fanta din capac (7) răsucind-o spre lacătul închis, așa cum este marcat pe capac (7).

BUTON PENTRU A ACTIVA ȘI REGLA VITEZA BLENDERULUI

Pentru a porni blenderul, apăsați butonul de deblocare (4) și butonul de control al vitezei (3) în același timp. Unitatea va începe să funcționeze la viteză mică. Apăsarea butonului (3) crește și mai mult viteza blenderului. Eliberarea presiunii pe butonul (3) oprește funcționarea blenderului.

CURĂȚAREA ȘI ÎNTREȚINERE

ATENȚIE! Marginile tăietoare ale cuțitelor sunt ascuțite. Există risc de rănire! Este necesar să utilizați Fii atent cu ei!

1. Înainte de curățare, scoateți acumulatorul (1) din fanta de montare (2).
2. Înainte și după fiecare utilizare, dezasamblați componentele dispozitivului și spălați-le bine în apă caldă cu detergent, apoi clătiți și uscați bine.
3. Inspectați periodic piesele înainte de reasamblare. Dacă cuțitele atașamentului mixerului (6) sunt blocate sau se rotesc cu dificultate, nu folosiți blenderul.
4. Nu scufundați niciodată blenderul în apă. Deconectați bateria de la dispozitiv, ștergeți carcasa cu anunțamp cârpă și apoi ștergeți-o.
5. Dacă decolorarea elementelor din plastic apare după frecare, de exemplu morcovii, acestea pot fi șterse cu o cârpă cu adaos de ulei de gătit.

ATENȚIE! Nu folosiți pentru curățare obiecte ascuțite, produse abrazive, solvenți sau alte substanțe chimice puternice - utilizarea acestora poate deteriora dispozitivul.

ATENȚIE! Nu scufundați aparatul în apă și nu îl spălați cu apă, deoarece acest lucru poate provoca electrocutare.

DATE TEHNICE

Specificațiile tehnice sunt indicate pe plăcuța de identificare a produsului.



ATENȚIE! MPM agd S.A. își rezervă dreptul de a efectua modificări tehnice.

Acest manual a fost tradus automat.

În cazul în care aveți îndoieli, vă rugăm să consultați versiunea în limba engleză a acestuia.

Eliminarea corectă a produsului (deșeurii de echipamente electrice și electronice)



Marcajul de pe produs indică faptul că produsul nu trebuie aruncat împreună cu alte deșeurii menajere la sfârșitul duratei sale de viață. Echipamentele uzate pot avea un efect dăunător asupra mediului și sănătății umane datorită conținutului potențial de substanțe, amestecuri și componente periculoase. Amestecarea deșeurilor electronice cu alte deșeurii sau dezasamblarea lor neprofesională poate duce la eliberarea de substanțe dăunătoare sănătății și mediului. Dispozitivul folosit trebuie livrat la punctul de colectare a deșeurilor de echipamente electrice și electronice. Pentru a obține informații detaliate despre locul de eliminare a deșeurilor electrice și electronice, utilizatorul trebuie să contacteze punctul municipal de colectare a deșeurilor echipamentelor sau instalația de prelucrare a deșeurilor echipamentelor.

СОВЕТЫ ПО ТЕХНИКЕ БЕЗОПАСНОСТИ ПРИ ИСПОЛЬЗОВАНИИ



Пожалуйста, внимательно прочтите руководство пользователя перед использованием.

- Не держите прибор мокрыми руками.
- Будьте предельно осторожны, когда рядом с прибором находятся дети.
- Не используйте прибор ни для каких целей, кроме как по назначению.
- Не погружайте устройство в воду или другие жидкости.
- Не оставляйте прибор без присмотра во время работы.
- Не используйте поврежденное устройство – В этом случае отремонтируйте устройство в авторизованном сервисном центре.
- Не используйте прибор на открытом воздухе.
- Не ставьте прибор на горячие поверхности.
- Не ставьте прибор рядом с другими электроприборами, горелками, плитами, духовками и т. Д.
- Поместите устройство на сухую, ровную и устойчивую поверхность.
- Прибор предназначен только для бытового использования.
- Перед началом работы всегда убедитесь в правильности установки всех компонентов устройства.
- Использование аксессуаров, не рекомендованных производителем, может привести к повреждению устройства, возгоранию или травмам.
- Прибор может использоваться лицами с ограниченными физическими, сенсорными или умственными способностями, а также с недостатком знаний или опыта в использовании этого типа прибора, при условии, что они прошли наблюдение или инструктаж по безопасному использованию прибора, были проинформированы о потенциальных опасностях и понимают связанные с этим риски.
- Прибор не должен использоваться детьми. Храните прибор в недоступном для детей месте.
- Дети не допускаются к уборке и техническому обслуживанию.

- Дети не должны играть с прибором.
- В целях безопасности детей, пожалуйста, не оставляйте в свободном доступе части упаковки (полиэтиленовые пакеты, картонные коробки, полистирол и т.д.).
- **ПРЕДУПРЕЖДЕНИЕ! Не позволяйте детям играть с полиэтиленовой пленкой. Опасность удушья!**
- **ЗАМЕЧАНИЕ! Перед началом чистки и технического обслуживания отсоедините все аксессуары от прибора и дайте ему полностью остыть после работы. Не погружайте прибор в воду!**
- **ЗАМЕЧАНИЕ! Не используйте для чистки острые предметы, абразивные пасты, растворители или другие сильнодействующие химические вещества – их использование может повредить устройство.**
- Перед первым использованием снимите с устройства и его аксессуаров все сумки, наклейки, ленты и замки для транспортировки.
- Перед разборкой дождитесь, пока мотор полностью остановится.
- Соблюдайте особую осторожность при обращении с режущими лезвиями, особенно при их снятии и мытье.
- Не превышайте максимальную вместимость, указанную на контейнере.
- Перед обработкой дайте горячим ингредиентам остыть.
- Чистка прибора, в частности деталей, которые непосредственно контактируют с пищевыми продуктами, должна проводиться перед первым использованием, сразу после эксплуатации или если прибор не использовался в течение длительного времени – порядок действий описан в главе «ЧИСТКА И ОБСЛУЖИВАНИЕ».
- Держите руки подальше от движущихся частей во время работы устройства.
- **ЗАМЕЧАНИЕ! Режущие лезвия очень острые, избегайте физического контакта при опорожнении и чистке прибора – вы можете серьезно травмироваться.**

ОПИСАНИЕ УСТРОЙСТВА

1. Сменная батарея
2. Гнездо для крепления аккумулятора
3. Кнопка запуска и управления скоростью
4. Кнопка разблокировки с электропитанием
5. Корпус блендера
6. Насадка для блендера из нержавеющей стали
7. Крышка контейнера для измельчения
8. Нож из нержавеющей стали для измельчения
9. Измельчающий контейнер емкостью (макс. 500мл)
10. Адаптер
11. Насадка для вспенивания молока
12. Насадка для взбивания яичных белков, легких кремов и соусов
13. Контейнер емкостью (макс. 700 мл)

ЗАМЕЧАНИЕ! В комплект не входит аккумулятор, кабель USB-A/USB-C или зарядная база. Для того чтобы устройство работало, необходимо приобрести специальный аккумулятор с кабелем для зарядки USB-A/USB-C (модель САКУ-01). Как вариант, можно купить базу с зарядным устройством (модель САКУ-02).

ПЕРЕД ПЕРВЫМ ИСПОЛЬЗОВАНИЕМ

1. Извлеките прибор из коробки и удалите все древесно-стружечные плиты и фольгу.
2. Осмотрите прибор на предмет повреждений, которые могут возникнуть во время транспортировки. При подозрении на повреждение обратитесь к своему дилеру.
3. Тщательно вымойте и высушите предметы, которые находятся в непосредственном контакте с пищевыми продуктами (см. раздел: «ЧИСТКА И ТЕХНИЧЕСКОЕ ОБСЛУЖИВАНИЕ»).
4. Заряжайте аккумулятор до тех пор, пока не загорятся все индикаторы состояния зарядки аккумулятора Непрерывный свет. При полной зарядке загораются 5 световых индикаторов.

ЗАРЯДКА АККУМУЛЯТОРА

Заряжать аккумулятор можно двумя способами:

С помощью кабеля Тип подключения USB-A/USB-C непосредственно к аккумулятору:

1. Подключите конец кабеля (USB-A) к источнику питания 5 В $\overline{\text{---}}$ оснащен входом USB-A (например, зарядным устройством для телефона).
2. Подключите другой конец кабеля (USB-C) к входу USB-C на аккумуляторе.
3. Индикаторы заряда батареи будут мигать во время зарядки. Прогресс зарядки будет обозначен следующим включением индикаторов, полный заряд будет сигнализирован тем, что все 5 индикаторов загорятся.
4. Примерное время для такого способа зарядки, при силе тока 2А, составляет около 3 часов.

Использование специальной базы зарядного устройства САКУ-02 (быстрая зарядка):

1. Подключите специальное зарядное устройство 12,6 В $\overline{\text{---}}$ 4А к электросети и далее к зарядной базе.

- Вставьте аккумуляторную батарею в зарядную базу. Благодаря встроенным магнитам аккумулятор устанавливается автоматически при размещении аккумулятора на зарядной базе.
- Индикаторы заряда батареи будут мигать во время зарядки. Прогресс зарядки будет обозначен следующим включением индикаторов, полный заряд будет сигнализирован тем, что все 5 индикаторов загорятся.
- Приблизительное время, необходимое для полной зарядки аккумулятора с помощью базы зарядного устройства САКУ-02, составляет около 30 минут.

ЗАМЕЧАНИЕ! Опционально можно подключить конец кабеля (USB-C) к зарядной базе, а другой конец к источнику питания 5 В $\overline{\text{---}}$ (например, зарядное устройство для телефона). Примерное время для такого способа зарядки, при силе тока 2А, составляет около 3 часов.

ЗАМЕЧАНИЕ! Время работы блендера с полностью заряженным аккумулятором составляет от 20 минут (для тяжелых масс) до 50 минут (для легких масс).

ЗАМЕЧАНИЕ! После зарядки следует разъединить зарядное устройство от сети и кабель зарядного устройства от аккумулятора.

Цветовые цвета индикатора батареи	Световые индикаторы батареи в %	Замечание
1 белый	менее 20%	-
2 белые	21-40%	-
3 белый	41-60%	-
4 белый	61-80%	-
5 белый	81-100%	-
синий	-	высокая температура двигателя
красный	-	Функция защиты аккумулятора включена

Аккумулятор совместим со всеми устройствами беспроводной серии GoFree.

МОНТАЖ АККУМУЛЯТОРНОЙ БАТАРЕИ



1. Чтобы проверить уровень заряда батареи, нажмите кнопку на внутренней стороне аккумулятора.
2. Обратите внимание на правильное положение аккумуляторной батареи во время установки, в противном случае вы не сможете установить аккумуляторную батарею в блок.
3. Благодаря встроенным магнитам аккумулятор устанавливается автоматически при размещении аккумулятора напротив корпуса смесителя.
4. Чтобы извлечь аккумулятор из устройства, достаточно одной рукой держать блендер, а другой тянуть батарею.

ИСПОЛЬЗОВАНИЕ БЛЕНДЕРА

ЗАМЕЧАНИЕ! Не допускайте намокания корпуса блендера (5).

ЗАМЕЧАНИЕ! Температура продуктов, приготовленных с помощью блендера, не должна превышать 60 °С.

ЗАМЕЧАНИЕ! Режущие кромки ножей острые. Есть риск получить травму! Обращаться с ними следует с осторожностью!

ЗАМЕЧАНИЕ! Не выдвигайте насадку блендера за пределы сосуда, в котором смешивается пища. Чтобы избежать опасных ситуаций и разбрызгивания еды на улице, рекомендуем использовать специальные контейнеры или посуду с высокими боковыми стенками. Максимальный объем смешанных пищевых продуктов не должен превышать 700 мл.

Аккумуляторный ручной блендер CMBL-01 – это компактное устройство, которое облегчит приготовление пищи на каждый день. Особенно рекомендуется для измельчения сырых и вареных овощей, мягких фруктов (без семян), приготовления соусов, кремов, супов, смешивания жидкостей и т.д. Крупные ингредиенты нарежьте более мелкими кусочками (1-2 см) перед измельчением блендером.

1. Прикрепите к корпусу блендера один из аксессуаров по вашему выбору (5): насадку для блендера (6), адаптер (10) с насадкой для вспенивания молока (11) или адаптер (10) с насадкой для взбивания (12).
2. Чтобы заблокировать аксессуары, поверните крепление в сторону закрытого навесного замка, как указано на адаптере и на креплениях, до тех пор, пока оно не заблокируется.
3. Убедившись, что все компоненты собраны правильно, установите аккумуляторную батарею (1) в гнездо для крепления батареи (2).
4. Если вы разбираете насадку, действуйте в обратном направлении. Будьте осторожны, чтобы не пораниться и не повредить детали при отсоединении аксессуаров.
5. Не превышайте максимальное время непрерывной работы устройства (информация приведена в таблице ниже):

Тип навесного оборудования	Максимальное время безотказной работы	Время между циклами
Насадка для смесителя (6)	1 минута	1 минута
Насадка для вспенивателя молока (11)	10 минут	30 минут
Насадка для взбивания яичных белков, легких кремов и соусов (12)	10 минут	30 минут
Набор для Шинковки и Измельчения (Нож) (8)	15 секунд	2 минуты

СБОРКА ИЗМЕЛЬЧИТЕЛЬНОГО И ИЗМЕЛЬЧИТЕЛЬНОГО НАБОРА (НОЖА)

1. Поместите контейнер (9) на сухую и устойчивую поверхность.
2. Снимите крышку(7) с контейнеромА (9) повернув его в сторону открытого навесного замка, как указано на крышке (7).
3. Затем применяют нож рубкойу (8) выступающее из середины дно емкости, затем накрываем крышкой так, чтобы кончик ножаоколо Приспосабливается к чехламу.
4. Убедившись, что все детали собраны правильно, вставьте корпус блендера (5) в прорезь в крышке (7), повернув его в сторону закрытого замка, как указано на крышке (7).

КНОПКА ДЛЯ АКТИВАЦИИ И РЕГУЛИРОВКИ СКОРОСТИ РАБОТЫ БЛЕНДЕРА

Чтобы запустить блендер, нажмите одновременно кнопку разблокировки питания (4) и кнопку регулировки скорости (3). Агрегат начнет работать на низких оборотах. Нажатие на кнопку (3) еще больше увеличивает скорость работы блендера. Ослабление нажатия на кнопку (3) останавливает работу блендера.

ЧИСТКА И ОБСЛУЖИВАНИЕ

ЗАМЕЧАНИЕ! Режущие кромки ножей острые. Есть риск получить травму! Необходимо использовать Будьте осторожны с ними!

1. Перед очисткой извлеките аккумуляторную батарею (1) из монтажного гнезда (2).
2. Перед и после каждого использования разбирайте компоненты устройства и тщательно мойте их в теплой воде с моющим средством, после чего тщательно прополощите и просушите.
3. Периодически осматривайте детали перед повторной сборкой. Если ножи миксера насадки (6) застревают или вращаются с трудом, не используйте блендер.
4. Никогда не погружайте блендер в воду. Отсоедините аккумулятор от устройства, протрите корпус влажной тряпкой, а затем вытрите насухо.
5. Если после трения происходит обесцвечивание пластиковых элементов, например, моркови, их можно протереть тряпкой с добавлением растительного масла.

ЗАМЕЧАНИЕ! Не используйте для чистки острые предметы, абразивные пасты, растворители или другие сильнодействующие химические вещества – их использование может повредить устройство.

ЗАМЕЧАНИЕ! Не погружайте прибор в воду и не мойте его водой, так как это может привести к поражению электрическим током.

ТЕХНИЧЕСКИЕ ДАННЫЕ

Технические параметры указаны на заводской табличке изделия.



ВНИМАНИЕ! Компания MPM agd S.A. оставляет за собой право вносить технические изменения.

*Это руководство было подвергнуто машинному переводу.
В случае сомнений следует обратиться к его англоязычной версии.*

Правильная утилизация продукта (изношенное электрическое и электронное оборудование)



Маркировка на продукте указывает на то, что продукт не следует выбрасывать вместе с другими бытовыми отходами по окончании срока службы. Изношенное оборудование может оказывать вредное воздействие на окружающую среду и здоровье человека из-за потенциального содержания опасных веществ, смесей и компонентов. Смешивание отходов в виде изношенного электронного и электрического оборудования с другими отходами или их непрофессиональная разборка может привести к выбросу веществ, вредных для здоровья и окружающей среды. Изношенное устройство необходимо сдать на пункт сбора отработанного электрического и электронного оборудования. Чтобы получить подробную информацию о месте сдачи электрических и электронных отходов, пользователь должен обратиться в местный пункт сбора оборудования для утилизации или на завод по переработке изношенного оборудования.

POKYNY TÝKAJÚCE SA BEZPEČNÉHO POUŽÍVANIA



Pred použitím sa dôkladne oboznámte s používateľskou príručkou.

- Zariadenie nadržte vlhkými rukami.
- Zachovávajte mimoriadnu opatrnosť, ak sa v blízkosti zariadenia nachádzajú deti.
- Zariadenie nepoužívajte na iné účely, než na aké je určené.
- Zariadenie neponárajte do vody ani do iných kvapalín.
- Ak zariadenie používate, nenechávajte ho bez dozoru.
- Nepoužívajte poškodené zariadenie – v takom prípade vráťte zariadenie do autorizovaného servisného strediska na opravu.
- Zariadenie nepoužívajte vonku, na voľnom priestranstve.
- Zariadenie nekladte na horúce povrchy.
- Zariadenie nekladte v blízkosti iných elektrických spotrebičov a zariadení, horákov, sporákov, rúr ap.
- Zariadenie postavte na suchý plochý a stabilný povrch.
- Zariadenie je určené iba na domáce použitie.
- Vždy pred začatím používania zariadenia skontrolujte, či sú všetky prvky zariadenia správne namontované.
- Používanie príslušenstva, ktoré výrobca nedodal a neodporúča, môže viesť k poškodeniu zariadenia, vzniku požiaru alebo k úrazu.
- Toto zariadenie môžu používať osoby s obmedzenými fyzickými, sensorickými a rozumovými schopnosťami, ako aj osoby, ktoré nemajú dostatočné vedomosti ani skúsenosti s používaním podobných zariadení, ibaže budú pod dohľadom, alebo ak budú príslušne preškolené ako sa zariadenie bezpečne používa a budú informovaní o potenciálnych rizikách.
- Zariadenie nesmú používať deti. Zariadenie spolu s napájacím káblom uchovávajte mimo dosahu detí.
- Deti nesmú vykonávať čistiace a údržbárske činnosti.
- Deti sa so spotrebičom nesmú hrať.
- Kvôli bezpečnosti detí, nenechávajte časti balenia/obalu (plastové obaly, kartóny polystyrén a pod.) voľne dostupné.
- **VAROVANIE! Nedovoľte, aby sa deti hrali fóliami. Nebezpečenstvo udusenía!**

- **POZOR! Pred prístupím k čisteniu a údržbe, zariadenie vyberte z elektrickej siete a počkajte, až úplne vychladne. Zariadenie neponárajte do vody!**
- **POZOR! Na čistenie nepoužívajte ostré predmety, brúsne pasty, rozpúšťadlá, ani iné silné chemické prípravky – zariadenie sa v dôsledku ich použitia môže poškodiť.**
- Pred prvým použitím odstráňte zo zariadenia a z príslušenstva všetky vrecká, nálepky, pásky ako aj prepravné blokády.
- Predtým, než zariadenie rozoberiete, počkajte, kým sa motor úplne zastaví.
- Pri manipulovaní s reznými čepeľami postupujte opatrne, predovšetkým pri ich vyberaní a umývaní.
- Neprekračujte maximálny objem, ktorý je vyznačený na nádobe mixéra.
- Horúce suroviny môžete spracúvať až vtedy, keď dostatočne vychladnú.
- Čistenie zariadenia, najmä však dielov, ktoré majú priamy kontakt s potravinami, vykonajte pred prvým použitím, ihneď po zakončení práce alebo ak zariadenie nebolo používané dlhšiu dobu – podrobný postup je uvedený v kapitole „ČISTENIE A ÚDRŽBA“.
- Pri používaní zariadenia ruky držte v bezpečnej vzdialenosti od pohyblivých častí.
- **POZOR! Rezné čepele sú veľmi ostré, vyhýbajte sa fyzickému kontaktu pred vyprázdňovaním a čistením zariadenia – môžete sa vážne zraniť.**

POPIS ZARIADENIA

- | | |
|--|---|
| 1. Vymeniteľná batéria | 8. Nôž s čepeľou z nehrdzavejúcej ocele na sekanie |
| 2. Montážna zásuvka batérie | 9. Nádoba na rozdrobovanie s objemom 500 ml 500 ml) |
| 3. Štart a tlačidlo ovládania rýchlosti | 10. Adaptér |
| 4. Tlačidlo odomknutia napájania | 11. Napeňovač mlieka |
| 5. Základňa mixéra | 12. Šľahací nadstavec na šľahanie vaječných bielok, ľahkých krémov a omáčok |
| 6. Mixovací nadstavec z nehrdzavejúcej ocele | 13. Kapacita nádoby (max. 700ml) |
| 7. pokrievka nádoby na rozdrobovanie (7) | |

POZOR! Sada neobsahuje batériu, USB-A/USB-C kábel ani nabíjaciu základňu. Pre fungovanie zariadenia je potrebné dokúpiť dedikovanú batériu s USB-A/USB-C nabíjacím káblom (model CAKU-01). Prípadne si môžete dokúpiť základňu s nabíjačkou (model CAKU-02).

PRED PRVÝM POUŽITÍM

- Zariadenie vyberte zo škatule a odstráňte všetky ochranné obaly a fólie.
- Zariadenie skontrolujte kvôli prípadným poškodeniam, ktoré mohli vzniknúť počas prepravy. V prípade, ak objavíte nejaké poškodenie, obráňte sa na predajcu.
- Časti, ktoré sú v priamom kontakte s jedlom dôkladne umyte a vysušte. („ČISTENIE A ÚDRŽBA“)
- Nabíjajte batériu, kým sa nerozsvietia všetky indikátory stavu nabitia batérie. nepretržité svetlo. Po úplnom nabití sa rozsvieti 5 svetiel.

NABÍJANIE AKUMULÁTORA

Batériu je možné nabíjať dvoma spôsobmi:

Pomocou kábla USB-A/USB-C pripojeného priamo k batérii:

- Pripojte koniec kábla (USB-A) k 5V $\overline{\text{---}}$ zdroju napájania so vstupom USB-A (napr. nabíjačka telefónu).
- Pripojte druhý koniec kábla (USB-C) k vstupu USB-C na batérii.
- Počas nabíjania budú indikátory batérie blikať. Priebeh nabíjania bude indikovaný nasledujúcimi kontrolkami, plné nabitie bude indikované trvalou svietiacou kontrolkou všetkých 5.
- Približný čas pri tomto spôsobe nabíjania pri intenzite prúdu 2A je približne 3 hodiny.

Pri použití vyhradenej nabíjacej základne CAKU-02 (rýchle nabíjanie):

- Zapojte vyhradenú 12,6V $\overline{\text{---}}$ 4A nabíjačku do siete a potom do nabíjacej základne.
- Vložte batériu do nabíjacej základne. Vďaka zabudovaným magnetom sa batéria nainštaluje automaticky, keď ju položíte na nabíjaciu základňu.
- Počas nabíjania budú indikátory batérie blikať. Priebeh nabíjania bude indikovaný nasledujúcimi kontrolkami, plné nabitie bude indikované trvalou svietiacou kontrolkou všetkých 5.
- Približný čas potrebný na úplné nabitie batérie pomocou nabíjacej základne CAKU-02 je približne 30 minút.

POZOR! Voliteľne môžete pripojiť jeden koniec kábla (USB-C) k nabíjacej základni a druhý koniec k 5V $\overline{\text{---}}$ zdroju napájania (napríklad nabíjačke telefónu). Približný čas pri tomto spôsobe nabíjania pri intenzite prúdu 2A je približne 3 hodiny.

POZOR! Prevádzková doba mixéra s plne nabitou batériou je od 20 minút (pre ťažké hmoty) do 50 minút (pre ľahké hmoty).

POZOR! Po dokončení nabíjania odpojte nabíjačku od siete a kábel nabíjačky od batérie.

Farby svetla batérie	Indikátor batérie svieti v %	POZOR
1 biela	menej ako 20 %	-
2 biele	21-40%	-
3 biele	41-60%	-
4 biele	61-80%	-
5 bielych	81-100%	-
modrá	-	vysoká teplota motora
červený	-	funkcia ochrany batérie je aktivovaná

Batéria je kompatibilná so všetkými zariadeniami bezdrôtovej série GoFree.

INŠTALÁCIA BATÉRIE

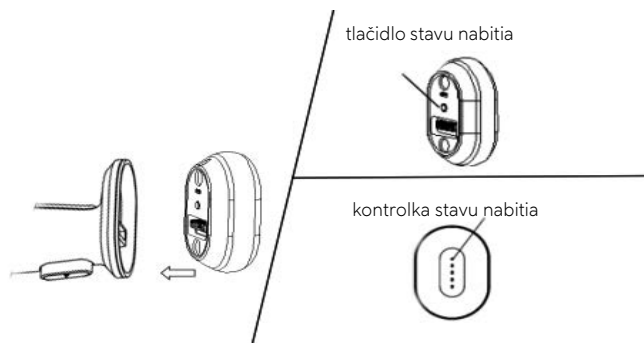

1. Ak chcete skontrolovať úroveň nabitia batérie, stlačte tlačidlo umiestnené na vnútornej strane batérie.
2. Pri montáži prosím dbajte na správnu polohu batérie, inak batériu do zariadenia nebudete môcť nainštalovať.
3. Vďaka zabudovaným magnetom sa batéria nainštaluje automaticky, keď ju priložíte ku krytu mixéra.
4. Ak chcete vybrať batériu zo zariadenia, jednoducho podržte mixér jednou rukou a druhou potiahnite batériu.

POUŽIVANIE MIXÉRA

POZOR! Nedovoľte, aby sa kryt mixéra (5) namočil.

POZOR! Teplota jedla pripravovaného mixérom nesmie presiahnuť 60 °C.

POZOR! Rezné hrany nožov sú ostré. Existuje riziko úrazu! Je potrebné s nimi manipulovať opatrne!

POZOR! Nepremiestňujte miešací nástavec mimo spotrebič, pokiaľ je v prevádzke. nádoba, v ktorej sa miešajú potraviny. Aby ste sa vyhli nebezpečným situáciám a rozliatiu jedla, odporúčame používať špeciálne nádoby alebo nádoby s vysokými bočnými ste-

nami. Maximálny objem zmiešaných položiek potravinárske výrobky nesmú presiahnuť 700 ml.

Tyčový mixér CMBL-01 je kompaktné zariadenie, ktoré uľahčuje prípravu rôznych jedál. Predovšetkým je odporúčaný na rozdrobovanie surovej a varenej zeleniny, mäkkého ovocia (bez kôstok), na prípravu omáčok, krémov, polievok, majonéz, na miešanie kvapalín ap. Veľké kusy surovín pred rozdrobovaním mixérom pokrájajte na menšie kúsky (1 až 2 cm).

1. Na skriňu mixéra (5) pripojte jedno z vybraných doplnkov: mixovací nástavec(6), nástavec (10) s napeňovačom mlieka (11) alebo nástavec (10) so šlahacím nástavcom (12).
2. Ak chcete prísľušenstvo uzamknúť, otočte adaptér smerom k zatvorenému visiacemu zámku, ako je to naznačené značkami na adaptéri a nástavcoch, kým nezapadne.
3. Po uistení sa, že sú všetky komponenty správne zmontované, nainštalujte batériu (1) do otvoru na upevnenie batérie (2).
4. Pri demontáži mixujúceho nadstavca postupujte opačne. Dávajte pozor, aby ste sa pri odpájaní prísľušenstva nezranili alebo nepoškodili nejaký diel.
5. Neprekračujte maximálnu dobu nepretržitej prevádzky zariadenia (pozri tabuľku nižšie):

Typ prílohy	Maximálna doba nepretržitej prevádzky	Čas prestávok medzi cyklami
Mixovací nástavec (6)	1 minút	1 minút
Napeňovač mlieka (11)	10 minút	30 minút
Nadstavba na šlahanie snehu z bielkov, ľahkých krémov a omáčok (12)	10 minút	30 minút
Súprava na sekanie a mletie (nôž) (8)	15 sekúnd	2 minúty

MONTÁŽ SÚPRAVY NA DRVENIE A SEKANIE (NÔŽ)

1. Umiestnite nádobu (9) na suchom a stabilnom povrchu.
2. Odstráňte kryt(7) z nádoby(9) tak, že ho otočíte smerom k otvorenému visiacemu zámku, ako je naznačené na viečku (7).
3. Následne naložte nôž na sekaniey (8) na kolík vyčnievajúci zo stredu dna nádoby, následne zatvorte nádobu tak, aby koncovka noža na sekanieo (20) zapadla do vekay.
4. Potom, čo sa ubezpečíte, že sú všetky diely správne zmontované, vložte kryt mixéra (5) do objímky v kryte (7) jeho otočením smerom k zatvorenému visiacemu zámku, ako je to naznačené značkami na kryte (7).

TLAČIDLO NA SPUSTENIE A NASTAVENIE RÝCHLOSTI MIXÉRA

Ak chcete spustiť mixér, stlačte súčasne tlačidlo odomknutia (4) a tlačidlo ovládania rýchlosti (3). Zariadenie sa spustí na malej rýchlosti. Ďalším stlačením tlačidla (3) zvýšite uhlovú rýchlosť mixéra. Keď tlačidlo (3) pustíte, mixér sa vypne.

ČISTENIE A ÚDRŽBA

POZOR! Rezné hrany nožov sú ostré. Existuje riziko úrazu! Je potrebné s nimi manipulovať opatrne!

1. Pred čistením vyberte batériu (1) z montážnej zásuvky (2).
2. Pred a po každom použití rozmontujte prvky zariadenia a dôkladne ich umyte teplou vodou a čistiacim prostriedkom, a potom dôkladne opláchnite a vysušte.
3. Časti pred opätovným zložením pravidelne kontrolujte. Ak sa nože mixovacieho nadstavca (6) zasekli, alebo sa ťažko otáčajú, mixér nepoužívajte.
4. Nikdy neponárajte mixér do vody. Odpojte batériu od zariadenia, utrite kryt vlhkou handričkou a potom ho utrite dosucha.
5. Ak sa vyskytne sfarbenie častí vyrobených z plastu po strúhaní napr. mrkvy, je možné ich pretrieť handričkou s pridaním stolového oleja.

POZOR! Na čistenie nepoužívajte ostré predmety, brúsne pasty, rozpúšťadlá, ani iné silné chemické prípravky – zariadenie sa v dôsledku ich použitia môže poškodiť.

POZOR! Zariadenie neponárajte do vody, neumývajte ho vodou. Hrozí poranenie elektrickým prúdom.

TECHNICKÉ PARAMETRE

Technické parametre sú uvedené na výrobnom štítku výrobku.



POZOR! Spoločnosť „MPM agd S.A.“ si vyhradzuje právo zavádzať zmeny technického charakteru.

Táto príručka bola strojovo preložená.

V prípade pochybností sa obráťte na jeho anglickú verziu.

Správne odstraňovanie výrobku (opotrebované elektrické a elektronické zariadenia)



Označenie umiestnené na výrobku informuje, že výrobok sa po použití nesmie vyhodiť ako komunálny, netriedený odpad. Opatrebované zariadenie môže mať negatívny vplyv na životné prostredie a ľudské zdravie vzhľadom na potenciálny obsah nebezpečných látok, zmesí a komponentov. Miešanie odpadov z elektrických a elektronických zariadení s inými odpadmi, ako aj neprofesionálne vykonaná demontáž, môže viesť k úniku nebezpečných látok škodlivých pre ľudské zdravie a životné prostredie. Opatrebované zariadenie odovzdajte do príslušného zberného miesta, ktoré sa zaoberá zberom opotrebovaných elektrických a elektronických zariadení. Bližšie informácie o mieste a spôsobe bezpečného odstraňovania elektrických a elektronických odpadov vám poskytne miestna samospráva, maloobchodné predajné miesta, zberné miesta alebo príslušná pobočka úradu pre ochranu životného prostredia.

ВКАЗІВКИ ЩОДО БЕЗПЕКИ ЕКСПЛУАТАЦІЇ



Перед початком використання уважно прочитайте інструкцію з експлуатації.

- Не тримайте пристрій мокрими руками.
- Будьте особливо обережні, коли поблизу пристрою знаходяться діти.
- Не використовуйте пристрій не за його прямим призначенням.
- Не занурюйте пристрій у воду чи інші рідини.
- Не залишайте пристрій без нагляду, доки він працює.
- Не використовуйте пошкоджені пристрій, у разі пошкодження віднесіть пристрій до авторизованого сервісного центру для ремонту.
- Не використовуйте пристрій на відкритому повітрі.
- Ніколи не ставте пристрій на гарячі поверхні.
- Не розміщуйте пристрій поблизу інших електроприладів, конфорок, плит, духовок тощо.
- Пристрій встановіть на плоскій, сухій, надійній поверхні.
- Пристрій призначений виключно для домашнього користування.
- Перед початком роботи завжди перевіряйте, чи всі компоненти пристрою правильно встановлені.
- Використання аксесуарів, не рекомендованих виробником, може призвести до пошкодження пристрою, пожежі або травм.
- Пристроєм можуть користуватися люди зі зниженими фізичними, сенсорними або розумовими здібностями, а також ті, хто не має знань або досвіду використання цього типу пристрою, за умови, що вони перебувають під наглядом або пройшли інструктаж щодо безпечного користування пристроями та поінформовані про потенційні загрози.
- Пристрій не повинен використовуватися дітьми. Зберігайте пристрій і кабель у недоступному для дітей місці.
- Дітям забороняється виконувати роботи з прибирання та обслуговування.
- Діти не повинні гратися з пристроєм.

- Задля безпеки дітей не залишати частини упаковки у вільному доступі (поліетиленові пакети, картонні коробки, полістирол тощо).
- **ПОПЕРЕДЖЕННЯ! Не дозволяти дітям гратися плівкою. НЕБЕЗПЕКА УДУШЕННЯ!**
- **УВАГА! Перед чищенням і обслуговуванням від'єднайте від пристрою всі аксесуари та зачекайте, поки він повністю охолоне після використання. Забороняється занурювати пристрій у воду!**
- **УВАГА! Не використовуйте для чищення гострі предмети, абразивні пасти, розчинники та інші сильні хімічні речовини – їх використання може пошкодити пристрій.**
- Перед першим використанням зніміть усі пакети, наклейки, стрічки та транспортувальний захист з пристрою та його аксесуарів.
- Зачекайте, поки двигун повністю зупиниться, перш ніж розбирати пристрій.
- Будьте особливо обережні при контакті з ріжучими лезами, особливо під час їх виймання та миття.
- Не перевищуйте максимальну місткість, зазначену на контейнері.
- Зачекайте, поки гарячі інгредієнти охолонуть, перш ніж обробляти їх.
- Очищення пристрою, особливо деталей, які безпосередньо контактують з їжею, слід проводити перед першим використанням, відразу після закінчення роботи або якщо пристрій не використовувався тривалий час - процедура описана в розділі «ОЧИЩЕННЯ ТА ДОГЛЯД».
- Під час роботи пристрою не торкайтеся руками рухомих частин (мішалки та гака)!
- **УВАГА! Ріжучі леза дуже гострі, уникайте фізичного контакту під час спорожнення та чищення пристрою – ви можете серйозно поранитися.**

ОПИС ПРИСТРОЮ

- | | |
|---|---|
| 1. Змінний акумулятор | 8. Ніж з лезом з нержавіючої сталі для рубання |
| 2. Гніздо для кріплення акумулятора | 9. Контейнер для подрібнення ємністю (макс. 500 мл) |
| 3. Кнопка запуску і регулювання швидкості | 10. Перехідник |
| 4. Кнопка розблокування | 11. Спінювач молока |
| 5. Корпус блендера | 12. Насадка для збивання білків, легких кремів і соусів |
| 6. Насадка для змішування з нержавіючої сталі | 13. Ємність контейнера (макс. 700 мл) |
| 7. Кришка контейнера для подрібнювача | |

УВАГА! У комплект не входить батарея, кабель USB-A/USB-C і зарядна база. Для роботи пристрою необхідно придбати спеціальний акумулятор із зарядним кабелем USB-A/USB-C (модель САКУ-01). Як варіант, ви можете придбати базу із зарядним пристроєм (модель САКУ-02).

ПЕРЕД ПЕРШИМ ВИКОРИСТАННЯМ

1. Вийміть пристрій з коробки та видаліть весь захисний картон і фольгу.
2. Перевірте пристрій на наявність пошкоджень, які можуть виникнути під час транспортування. Якщо ви підозрюєте пошкодження, зверніться до свого дилера.
3. Ретельно вимийте та висушіть частини, які безпосередньо контактують з їжею (див. розділ: ОЧИЩЕННЯ І ОБСЛУГОВУВАННЯ)
4. Заряджайте акумулятор, доки не засвітяться всі індикатори стану заряду акумулятора. безперервне світло. Після повної зарядки засвітяться 5 лампочок.

ЗАРЯДКА АКУМУЛЯТОРА

Акумулятор можна заряджати двома способами:

За допомогою кабелю USB-A/USB-C, підключеного безпосередньо до акумулятора:

1. Підключіть кінець кабелю (USB-A) до джерела живлення 5 В $\overline{\text{---}}$ із входом USB-A (наприклад, зарядного пристрою телефону).
2. Підключіть інший кінець кабелю (USB-C) до входу USB-C на акумуляторі.
3. Індикатори акумулятора блиматимуть під час заряджання. Хід заряджання вказуватиметься наступними світловими індикаторами, повне зарядження буде вказуватися постійним світлом усіх 5 індикаторів.
4. Приблизний час для цього способу зарядки при силі струму 2 А становить приблизно 3 години.

При використанні спеціальної зарядної бази САКУ-02 (швидка зарядка):

1. Підключіть спеціальний зарядний пристрій 12,6 В $\overline{\text{---}}$ 4 А до мережі, а потім до зарядної бази.
2. Вставте батарею в зарядну базу. Завдяки вбудованим магнітам акумулятор встановлюється автоматично, коли ви кладете його на зарядну базу.
3. Індикатори акумулятора блиматимуть під час заряджання. Хід заряджання вказуватиметься наступними світловими індикаторами, повне зарядження буде вказуватися постійним світлом усіх 5 індикаторів.

4. Приблизний час, необхідний для повної зарядки акумулятора за допомогою зарядної бази САКУ-02, становить приблизно 30 хвилин.

УВАГА! За бажанням ви можете під'єднати один кінець кабелю (USB-C) до зарядної бази, а інший кінець – до джерела живлення 5 В $\overline{\text{---}}$ (наприклад, зарядного пристрою телефону). Приблизний час для цього способу зарядки при силі струму 2 А становить приблизно 3 години.

УВАГА! Час роботи блендера з повністю зарядженим акумулятором від 20 хвилин (для важких мас) до 50 хвилин (для легких мас).

УВАГА! Після завершення заряджання від'єднайте зарядний пристрій від мережі та кабель зарядного пристрою від акумулятора.

Акумулятор світлих кольорів	Індикатор батареї світиться в %	УВАГА
1 білий	менше 20%	-
2 білих	21-40%	-
3 білий	41-60%	-
4 білий	61-80%	-
5 білий	81-100%	-
блакитний	-	висока температура двигуна
червоний	-	увімкнено функцію захисту акумулятора

Акумулятор сумісний з усіма пристроями бездротової серії GoFree.

ВСТАНОВЛЕННЯ БАТАРЕЇ

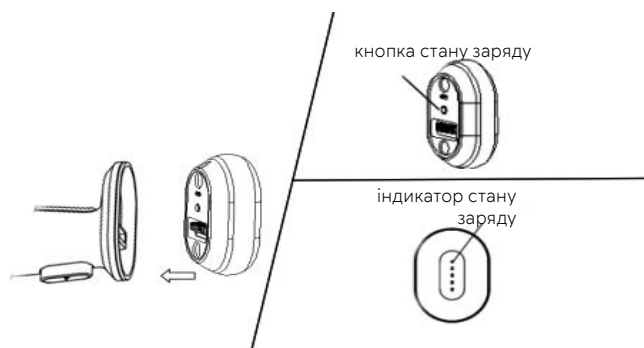

1. Щоб перевірити рівень заряду акумулятора, натисніть кнопку, розташовану на внутрішній стороні акумулятора.
2. Зверніть увагу на правильне розташування батареї під час встановлення, інакше ви не зможете встановити батарею в пристрій.
3. Завдяки вбудованим магнітам акумулятор встановлюється автоматично, коли ви прикладаєте його до корпусу змішувача.

4. Щоб вийняти батарею з пристрою, просто тримайте блендер однією рукою, а іншою потягніть батарею.

ЗА ДОПОМОГОЮ БЛЕНДЕРА

УВАГА! Не допускайте намокання корпусу блендера (5).

ПРИМІТКА! Температура страв, які готуються блендером, не повинна перевищувати 60 °С.

ПРИМІТКА! Ріжучі кромки ножів гострі. Існує ризик травми! Будь ласка, поведіться з ними обережно!

УВАГА! Не виносьте насадку для змішування за межі приладу, коли він працює. посудина, в якій змішується їжа. Щоб уникнути небезпечних ситуацій і висипання їжі, рекомендуємо використовувати спеціальні контейнери або посудини з високими бічними стінками. Максимальний обсяг змішаних речей харчових продуктів не більше 700 мл.

Акумуляторний ручний блендер SMBL-01 - це компактний пристрій, який полегшить щоденне приготування їжі. Особливо рекомендується для подрібнення сирих і варених овочів, м'яких фруктів (без кісточок), приготування соусів, кремів, супів, змішування рідин тощо. Наріжте великі інгредієнти продукту на менші шматочки (1-2 см) перед змішуванням.

1. Приєднайте один із вибраних аксесуарів до корпусу блендера (5): насадку для змішування(6), адаптер (10) зі спінювачем молока (11) або адаптер (10) із насадкою для збивання (12).
2. Щоб зафіксувати аксесуари, поверніть адаптер у бік закритого замка, як зазначено на мітках на адаптері та насадках, доки він не зафіксується.
3. Переконавшись, що всі компоненти правильно зібрано, встановіть акумулятор (1) у гніздо для кріплення акумулятора (2).
4. Демонтуючи навісне обладнання, дійте в протилежному напрямку. Будьте обережні, щоб не поранитися та не пошкодити частини, від'єднуючи аксесуари.
5. Не перевищуйте максимальний час безперервної роботи пристрою (див. таблицю нижче):

Тип вкладення	Максимальний час безперервної роботи	Час перерви між циклами
Насадка для змішування (6)	1 хвилину	1 хвилину
Спінювач молока (11)	10 хвилин	30 хвилин
Насадка для збивання білків, легких кремів і соусів (12)	10 хвилин	30 хвилин
Набір для рубання та подрібнення (ніж) (8)	15 - 30 секунд	2 хвилини

ЗБІРКА НАБОРУ ДЛЯ ШИНКУВАННЯ ТА РУБАННЯ (НІЖ)

1. Помістіть контейнер (9) на суху та стійку поверхню.
2. Зніміть кришку(7) з контейнера(9), повернувши її в бік відкритого замка, як зазначено позначками на кришці (7).
3. Потім помістіть рубальний ніж(8) на штифт, що виступає з центру дна контейнера, потім надіньте кришку так, щоб кінчик рубальногоножа входив у кришку.р.
4. Переконавшись, що всі частини зібрано правильно, вставте корпус блендера (5) у гніздо на кришці (7), повернувши його до закритого замка, як зазначено позначками на кришці (7).

КНОПКА ЗАПУСКУ БЛЕНДЕРА ТА РЕГУЛЮВАННЯ ШВИДКОСТІ

Щоб запустити блендер, одночасно натисніть кнопку розблокування живлення (4) і кнопку регулювання швидкості (3). Пристрій почне працювати на низькій швидкості. Подальше натискання кнопки (3) збільшує швидкість блендера. Якщо відпустити кнопку (3), блендер зупиниться.

ОЧИЩЕННЯ І ОБСЛУГОВУВАННЯ

УВАГА! Ріжучі кромки ножів гострі. Існує ризик травми! Будь ласка, поведіться з ними обережно!

1. Перед чищенням вийміть батарею (1) із монтажного гнізда (2).
2. Перед і після кожного використання розбирайте компоненти пристрою та ретельно мийте їх у теплій воді з миючим засобом, потім сполосніть та ретельно висушуйте.
3. Періодично перевіряйте деталі перед повторним складанням. Якщо лопаті для змішування (6) застрягли або важко обертаються, не використовуйте блендер.
4. Ніколи не занурюйте блендер у воду. Від'єднайте акумулятор від пристрою, протріть корпус вологою тканиною, а потім витріть насухо.
5. Якщо пластикові елементи змінили колір після натирання, наприклад, моркви, їх можна протерти ганчіркою з рослинним маслом.

УВАГА! Не використовуйте для чищення гострі предмети, абразивні пасти, розчинники та інші сильні хімічні речовини – їх використання може пошкодити пристрій.

УВАГА! Не занурюйте пристрій у воду та не мийте його водою, оскільки це може призвести до ураження електричним струмом.

ТЕХНІЧНІ ХАРАКТЕРИСТИКИ

Технічні параметри наведено на заводській таблиці виробу.



УВАГА! Фірма MPM agd S.A. залишає за собою право вносити технічні зміни.

*Цей посібник перекладено машинним перекладом.
Якщо у вас є сумніви, будь ласка, зверніться до його англійської версії.*

Правильная утилизация продукта (изношенное электрическое и электронное оборудование)



Маркировка на продукте указывает на то, что продукт не следует выбрасывать вместе с другими бытовыми отходами по окончании срока службы. Изношенное оборудование может оказывать вредное воздействие на окружающую среду и здоровье человека из-за потенциального содержания опасных веществ, смесей и компонентов. Смешивание отходов в виде изношенного электронного и электрического оборудования с другими отходами или их непрофессиональная разборка может привести к выбросу веществ, вредных для здоровья и окружающей среды. Изношенное устройство необходимо сдать на пункт сбора отработанного электрического и электронного оборудования. Чтобы получить подробную информацию о месте сдачи электрических и электронных отходов, пользователь должен обратиться в местный пункт сбора оборудования для утилизации или на завод по переработке изношенного оборудования.

Szanowny Kliencie!

Dziękujemy za zakup naszego produktu. Mamy nadzieję, że spełni on Twoje oczekiwania i będzie służył Ci przez wiele lat.

W przypadku jakichkolwiek wątpliwości na temat funkcjonowania lub awarii produktu prosimy o kontakt z Serwisem Centralnym. Dołożyliśmy starań, aby procedury reklamacyjne były maksymalnie uproszczone.

Karta gwarancyjna/Warranty card

Data sprzedaży/
Date of sale

Podpis sprzedawcy/
Signature of Seller

Pieczętka sklepu/
Stamp shop

JAK POSTĘPOWAĆ W PRZYPADKU REKLAMACJI

1. ZADZWOŃ

W razie awarii urządzenia skontaktuj się z naszym Serwisem Centralnym pod numerem telefonu +48 (22) 380 52 40 od poniedziałku do piątku w godzinach 7.00-15.00.

2. ZAPAKUJ

Po uwzględnieniu reklamacji zapakuj uszkodzony produkt w oryginalne lub zastępcze opakowanie, które jest niezbędne w czasie transportu. Dołącz kartę gwarancyjną, dowód zakupu oraz krótką notatkę na temat ujawnionej usterki wraz z podaniem numeru kontaktowego.

W przypadku pytań lub wątpliwości prosimy o kontakt z Serwisem Centralnym:

12-100 Szczytno,
Korpele 71,
+48 (89) 623 11 00
+48 501 79 00 11

serwis@mpm.pl
www.mpm.pl

3. PRZEKAŻ KURIEROWI

Przesyłki są odbierane i dostarczane do Serwisu Centralnego na adres: Korpele 71, 12-100 Szczytno na nasz koszt (dotyczy napraw gwarancyjnych) **za pośrednictwem firmy kurierskiej wskazanej przez Serwis Centralny.**

Przed zgłoszeniem reklamacji prosimy o zapoznanie się z warunkami gwarancji.

Zapoznałem się i akceptuję warunki niniejszej gwarancji.

Czytelny podpis kupującego/
Legible signature of the buyer

OŚWIADCZENIE GWARANCYJNE

1. W przypadku braku zgodności rzeczy sprzedanej z umową kupującemu z mocy prawa przysługują środki ochrony prawnej ze strony i na koszt sprzedawcy. Gwarancja, której warunki określa niniejsze oświadczenie gwarancyjne nie ma wpływu na te środki ochrony prawnej.
2. Gwarancji określonej w niniejszym oświadczeniu gwarancyjnym udziela gwarant – MPM AGD Spółka Akcyjna (KRS nr 0000399132, ul. Brzozowa 3, 05-822 Milanówek).
3. Gwarancja dotyczy produktu, do którego niniejsze oświadczenie jest dołączone (nazwa, typ i model produktu widnieje obok).
4. **GWARANCJĄ NIE SĄ OBJĘTE:**
 - a) sznury połączeniowe, wtyki, gniazda, węże ssące, baterie, akumulatory, nożyki itp.;
 - b) uszkodzenia mechaniczne, termiczne, chemiczne i wszystkie inne spowodowane działaniem bądź zaniechaniem użytkownika albo działaniem siły zewnętrznej (przepięcia w sieci, przekroczone temperatury otoczenia, wyładowania atmosferyczne, używanie niezgodnych z instrukcją obsługi środków eksploatacyjnych lub czyszczących, uszkodzenia spowodowane przez obce przedmioty, które dostały się do wnętrza, np.: wilgoć, korozja, pył, itp.);
 - c) uszkodzenia powstałe wskutek naturalnego częściowego lub całkowitego zużycia zgodnie z właściwościami albo przeznaczeniem produktu; żarówki;
 - d) uszkodzenia wynikłe na skutek:
 - przeróbek i zmian konstrukcyjnych dokonywanych przez użytkownika lub osoby trzecie;
 - okoliczności, za które nie odpowiada ani wytwórca, ani sprzedawca, a w szczególności na skutek niewłaściwej lub niezgodnej z instrukcją instalacji, użytkowania albo innych przyczyn leżących po stronie użytkownika lub osób trzecich (używania NIEORYGINALNYCH materiałów lub akcesoriów);
 - nieprawidłowego transportu;
 - e) celowe uszkodzenie sprzętu;
 - f) uszkodzenia elementów ze szkła, ceramiki;
 - g) czynności konserwacyjne;
 - h) gwarancja nie obejmuje dokonywania czynności przewidzianych w instrukcji obsługi, do wykonania których zobowiązany jest użytkownik we własnym zakresie i na własny koszt, np.: zainstalowanie, sprawdzenie działania, itp.
5. Gwarancji udziela się na okres 24 miesięcy od daty zakupu. Okres gwarancyjny przedłuża się o czas trwania naprawy. Gwarancja jest ważna na terytorium Polski.
6. Objęty gwarancją produkt, którego wada ujawni się w okresie gwarancji podlega, w terminie 30 dni, bezpłatnej naprawie lub wymianie na nowy, wolny od wad. Reklamujący ma prawo żądania wymiany produktu na nowy, w przypadku gdy:
 - a) naprawa nie zostanie wykonana w terminie 30 dni od dnia udostępnienia gwarantowi wadliwego produktu lub innym terminie, uzgodnionym z reklamującym,
 - b) w produkcie ujawni się wada uniemożliwiająca jego używanie zgodnie z przeznaczeniem, w sytuacji, gdy uprzednio produkt już pięciokrotnie podlegał naprawie przez gwaranta.
7. Uprawnienia z tytułu gwarancji mogą być realizowane jedynie po przedstawieniu przez reklamującego ważnej karty gwarancyjnej wraz z dowodem zakupu. Samowolne zmiany wpisów w karcie gwarancyjnej lub dokonywanie napraw we własnym zakresie powoduje utratę gwarancji. Karta gwarancyjna bez wpisanej nazwy urządzenia, typu, modelu, daty sprzedaży, czytelnego stempla sklepu, (w przypadku kuchni gazowej lub elektrycznej, gwarancja musi posiadać adnotację o podłączeniu do instalacji przez osobę o odpowiednich uprawnieniach) a także bez czytelnego podpisu kupującego jest nieważna.
8. Urządzenia firmy MPM przeznaczone są do używania wyłącznie w gospodarstwie domowym do celów niezwiązanych z działalnością gospodarczą. Używanie produktu niezgodnie z takim przeznaczeniem powoduje utratę gwarancji.
9. Uszkodzenie lub usunięcie tabliczki znamionowej z produktu powoduje utratę gwarancji
10. Procedura korzystania z gwarancji jest następująca:

W razie ujawnienia się wady produktu reklamujący może – jeżeli nie generuje to dla niego kosztów – dostarczyć produkt do autoryzowanego punktu serwisowego MPM (wykaz punktów serwisowych znajduje się na stronie www.mpm.pl) przekazując przy tym dane kontaktowe umożliwiającej komunikację z reklamującym.

Eventualnie reklamujący może skontaktować się z Serwisem Centralnym MPM w Szczytnie (12-100 Szczytno, Korpele 71) w pod numerem telefonu: +48 (89) 623 11 00 lub +48 501 79 00 11 w godzinach 7.00–15.00 (numer dostępny od poniedziałku do piątku z wyjątkiem dni ustawowo wolnych od pracy) lub mailowo: serwis@mpm.pl, celem uzgodnienia sposobu odebrania produktu od reklamującego (na koszt gwaranta) – to rozwiązanie jest szczególnie zalecane w przypadku, gdy produkt wymaga fachowego demontażu.

Produkt przekazywany gwarantowi powinien być czysty. Gwarant może odmówić przyjęcia do naprawy sprzętu brudnego lub oczyścić go na koszt reklamującego.
11. Gwarant poświadcza w karcie gwarancyjnej datę naprawy gwarancyjnej.

