

# ViLgrand

*VBH4330*



**БЛЕНДЕР**

КЕРІВНИЦТВО З ЕКСПЛУАТАЦІЇ

## ТЕХНІЧНІ ХАРАКТЕРИСТИКИ

<b>Модель</b>	<b>VBH4330</b>
Потужність	400 Вт
Номінальна напруга	220-240 В
Номінальна частота	50-60 Гц
Швидкість обертання	15000 ± 15% об/хв
АС мотор	+
Кількість швидкостей	2
Матеріал ніжки та ножів	нержавіюча сталь
Матеріал корпусу	пластик
Об'єм стакану	600 мл
Матеріал стакану	харчовий пластик
Габаритні розміри	55x55x380 мм
Маса нетто	0,815 кг

## КОМПЛЕКТНІСТЬ

<b>Блендер</b>	1
Стакан для змішування	1
Керівництво з експлуатації	1
Гарантійний талон	1
Упаковка	1

## ОПИС

1. Низька швидкість
2. Висока ("Турбо") швидкість
3. Насадка-блендер з ножем
4. Стакан для змішування продуктів

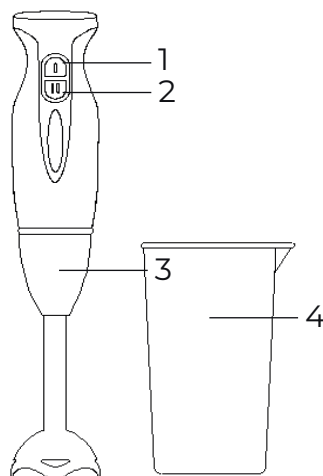

\* Фактичний вигляд виробу може незначно відрізнятися від зображеного на малюнку.

**Шановний покупцю!**

**Дякуємо Вам за придбання товару Торгової Марки ViLgrand.**

**Наші вироби - вірні і надійні помічники у Вашому домашньому господарстві.**

**Дякуємо за Ваш вибір!**

Для правильного користування і уникнення непорозумінь, уважно ознайомтеся з даною Інструкцією з експлуатації. Вона містить важливу інформацію з техніки безпеки і користування приладом.

Невиконання правил та рекомендацій, викладених в даній інструкції, може призвести до пожежі, вибуху, удару електричним струмом, опіків або інших серйозних травм.

Зберігайте це керівництво з експлуатації, щоб мати можливість звернутися до нього в майбутньому або передати його, якщо знадобиться, наступному власникові разом з приладом.

*При купівлі приладу переконайтеся в наявності дати продажу, підпису і штампу продавця.*

*Вимагайте від продавця перевірки у Вашій присутності справності і повної комплектності приладу.*

## **ВИКОРИСТАННЯ ЗА ПРИЗНАЧЕННЯМ**

Цей прилад призначений виключно для застосування в домашніх умовах для подрібнення невеликої кількості продуктів, змішування різноманітних інгредієнтів, приготування коктейлів.

Застосування приладу з іншою метою небезпечно і неприпустимо. Виробник / продавець не несуть відповідальності за шкоду, спричинену користувачеві в результаті використання ним приладу не за призначенням або неправильного його обслуговування. Дозволяється використовувати прилад тільки згідно з пунктами, наведеними в цій інструкції. Тому суворо дотримуйтеся наступних вказівок.

## **ТЕХНІКА БЕЗПЕКИ**

*Прочитайте інструкцію з техніки безпеки перед використанням приладу вперше: будь-яке використання, яке не відповідає даній інструкції, звільняє виробника і продавця від будь-якої відповідальності.*

1. Перед використанням перевірте прилад (корпус, мережевий шнур, штепсель та інші комплектуючі) на наявність видимих пошкоджень. Не намагайтеся вмикати і використовувати прилад при наявності пошкоджень, а також не намагайтеся самостійно ремонтувати прилад! Зверніться в авторизований сервісний центр.

2. Перед увімкненням даного пристрою переконайтеся, що характеристики мережі відповідають характеристикам приладу. Вмикайте прилад тільки в розетку з заземленням.

3. Прилад можуть використовувати особи з обмеженими фізичними, сенсорними здібностями чи розумовими вадами, або з нестачею досвіду та знання, якщо вони розуміють можливі небезпеки, або за ними здійснюється контроль відповідальною особою, щоб забезпечити безпеку використання приладу.

4. Діти віком від 3 до 8 років можуть тільки вмикати/вимикати прилад за умови,

якщо прилад розміщено/встановлено у нормальному передбаченому для нього робочому положенні. Крім того дітям має бути надано відповідний нагляд чи інструкції щодо безпечного користування приладом та вони усвідомили ризики небезпеки, які можуть виникнути під час використання приладу.

Діти віком від 3 до 8 років не повинні під'єднувати прилад до мережі електроживлення (штепсельної розетки), регулювати і чистити прилад чи виконувати роботи з технічного обслуговування, що здійснює користувач.

5. Не залишайте прилад під відкритим небом, оберігайте від прямого впливу вологи і не занурюйте в рідини.

6. Не піддавайте прилад дії високих температур і хімічно агресивних рідин.

7. Не допускайте звисання мережевого шнура з краю столу, стежте щоб шнур не торкався поверхонь, що нагріваються, гострих предметів, не допускайте заплутування шнура.

8. Виймайте вилку з розетки електромережі, беручись не за шнур, а за вилку. Не торкайтесь корпусу, шнура живлення або вилки мокрими/вологими руками.

9. Прилад категорично забороняється вмикати, якщо:

- пошкоджений мережевий з'єднувальний шнур / вилка,
- на приладі є видимі пошкодження,
- перед цим прилад впав.

Зверніться в авторизований сервісний центр для діагностики або ремонту.

10. Ніколи не залишайте пристрій працювати без нагляду. Перед очищенням, доглядом, наповненням, а також при виникненні несправностей слід вимкнути всі вимикачі на приладі і вийняти вилку з розетки.

11. Встановлюйте прилад лише на суху та рівну поверхню.

12. Ніколи не використовуйте прилад в приміщеннях, де зберігаються легкозаймисті матеріали або утворюються вибухонебезпечні гази.

13. З метою безпеки всі роботи з ремонту та обслуговування приладу, крім чистки, повинні виконуватися тільки представниками авторизованих сервісних центрів компанії ViLgrand.

14. Ножі блендера дуже гострі! Будьте обережні!

15. Ніколи не торкайтесь рухомих частин працюючого обладнання!

16. Не припускайте, щоб довге волосся/одяг (шарф, рукава і т.п.) знаходилися поблизу рухомих частин працюючого блендера.

17. Ніколи не використовуйте блендер для збивання/змішування гарячого масла або жиру.

18. Не використовуйте ніякі аксесуари, крім тих, що входять до комплекту.

19. При користуванні склянкою не заповнюйте її більше, ніж на 2/3.

## ВИКОРИСТАННЯ БЛЕНДЕРА

Ручний блендер ідеально підходить для приготування заправок, соусів, майонезу та дитячого харчування, а також для змішування та приготування молочних коктейлів.

1. Вставте шнек блендера в моторний блок, поверніть за годинниковою стрілкою, щоб зафіксувати його в моторному блоці.
2. Вставте вилку в розетку. Натисніть кнопку високої або низької швидкості (перемикач I або перемикач II), щоб запустити блендер.
3. Помістіть інгредієнти в склянку. Щоб запобігти розбризкуванню, повністю занурте леза в інгредієнти (максимальна місткість склянки 600 мл). Ви можете використовувати ручний блендер у склянці або в будь-якій іншій глибокій посудині.
4. Змішайте інгредієнти, повільно переміщуючи прилад вгору, вниз і по колу.

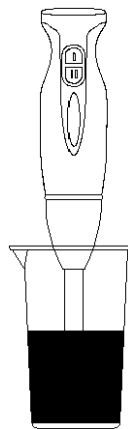

## ЧИСТКА ТА ОБСЛУГОВУВАННЯ

Перед чищенням відключіть прилад від мережі та від'єднайте аксесуари.

Протріть блок двигуна та блок з'єднання подрібнювача вологою ганчіркою, не занурюйте їх у воду. Інші аксесуари можна мити у посудомийній машині.

Якщо їжа не змивається з ножа або віночка, додайте краплю м'якого засобу для посуду в ємність для змішування з водою. Увімкніть шнур у розетку, занурте кінчик ножа або віночок у воду і працюйте приблизно 10 секунд. Відключіть від мережі, промийте під проточною водою, а потім висушіть.

Якщо прилад не буде використовуватися тривалий час, тримайте його в добре провітрюваному місці, щоб запобігти впливу вологи на двигун приладу.

## ВАШ ВНЕСОК У ЗАХИСТ НАВКОЛИШНЬОГО СЕРЕДОВИЩА

### Утилізація транспортної упаковки

Просимо Вас, по можливості, здати упаковку в пункт прийому вторсировини після закінчення гарантійного терміну.

### Утилізація приладу

Електричні та електронні прилади, що відпрацювали свій строк, часто містять шкідливі речовини необхідні для їх роботи і безпеки. При неправильній утилізації приладів та їх потраплянні в побутове сміття такі речовини можуть завдати шкоди здоров'ю людини і навколишньому середовищу. Тому не рекомендується викидати прилади що відпрацювали свій строк разом зі звичайним побутовим сміттям. Рекомендуємо Вам здати такий прилад в пункт прийому та утилізації електричних та електронних приладів. До моменту відправлення на утилізацію прилад повинен зберігатися в безпечному місці.

# ViLgrand

знижки, онлайн-магазин  
та інструкції



подарунки, рецепти  
та корисні поради

