



Italy Design

Інструкція з експлуатації

Instrukcja obsługi

Instruction manual



MG-504

ЕЛЕКТРИЧНИЙ ЧАЙНИК

CZAJNIK ELEKTRYCZNY

ELECTRIC KETTLE



info@magio.ua

partnership@magio.ua



+38 (096) 00-00-786

+38 (093) 00-00-786



www.magio.ua

www.instagram.com/magio.ua

www.facebook.com/Magio

www.youtube.com/c/Magio_ua



UA • ЗМІСТ
PL • ZAWARTOŚĆ
EN • CONTENT

UA	Схема та опис	4
	Заходи безпеки та застереження.....	5
	Розпаковування	10
	Перед першим використанням.....	10
	Експлуатація.....	10
	Чищення та догляд.....	11
	Видалення накипу.....	11
	Зберігання	12
	Технічні характеристики	13
Дані маркування.....	13	
PL	Schemat i opis.....	4
	Środki ostrożności i ostrzeżenia.....	14
	Rozpakowanie.....	17
	Przed pierwszym użyciem	17
	Używanie czajnika.....	17
	Czyszczenie i pielęgnacja	18
	Przechowywanie	19
	Charakterystyki techniczne	19
Dane dotyczące etykietowania.....	20	
EN	Draft and description.....	4
	Safety precautions and warnings.....	21
	Unpacking	23
	Before first use.....	24
	Operating	24
	Cleaning and maintenance	25
	Descaling.....	25
	Storage.....	26
Technical specifications.....	26	
Marking	26	

UA • СХЕМА ТА ОПИС
PL • SCHEMAT I OPIS
EN • DRAFT AND DESCRIPTION

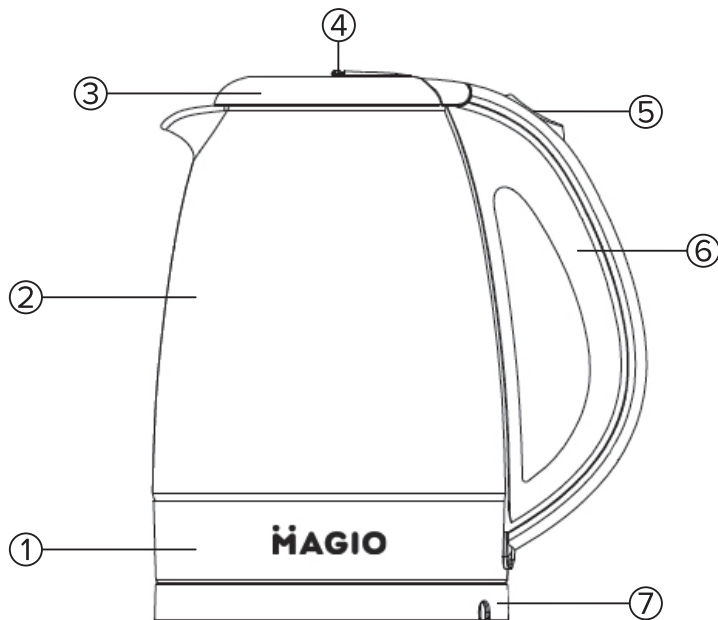

UA

- | | |
|------------------------------------|-------------------------------------|
| 1. Прихований нагрівальний елемент | 5. Перемикач ввімкнення / вимкнення |
| 2. Скляний чайник | 6. Ручка |
| 3. Кришка | 7. Підставка |
| 4. Кнопка відкриття кришки | |

PL

- | | |
|--------------------------------|---------------------------------------|
| 1. Ukryty element grzejny | 5. Przełącznik włączania / wyłączenia |
| 2. Szklany czajnik | 6. Uchwyt |
| 3. Pokrywa | 7. Podstawka |
| 4. Przycisk otwierania pokrywy | |

EN

- | | |
|-------------------------------|------------------|
| 1. Hidden heating element | 5. On/Off Switch |
| 2. Glass kettle | 6. Handle |
| 3. Lid | 7. Base |
| 4. Button for opening the lid | |

Шановний покупець, колектив компанії «Magio» дякує Вам за зроблений вибір на користь продукції нашої марки і гарантує високу якість роботи придбаного Вами приладу при дотриманні правил його експлуатації.

Заходи безпеки та застереження

Перед використанням приладу уважно прочитайте інструкцію з експлуатації та зберігайте її протягом всього терміну експлуатації. Використовуйте прилад тільки за його прямим призначенням, як зазначено у цьому керівництві. Неправильне використання приладу може призвести до його ламання, завдати шкоди користувачеві або його майну.

- Прилад призначений для використання тільки в побутових цілях. Прилад не призначений для промислового та комерційного застосування, а також для використання:

- у кухонних зонах для персоналу в магазинах, офісах та інших виробничих приміщеннях;
- у фермерських будинках;
- клієнтами у готелях, мотелях, пансіонатах та інших схожих місцях проживання.

- Прилад призначений тільки для побутового використання у житлових приміщеннях. Забороняється комерційне використання та використання приладу у виробничих зонах та робочих приміщеннях.

- Перш ніж увімкнути пристрій в електромережу, переконайтеся в тому, що напруга, яка зазначена на пристрої, відповідає напрузі в електромережі будинку.

- Прилад може вмикатися тільки в мережу з заземленням. Не користуйтеся нестандартними джерелами живлення чи іншими пристроями для підключення.

- Для уникнення перегріву приладу і виникнення пожежі, не використовуйте подовжувач.
- Забороняється розтягувати, згинати або нарощувати шнур живлення, це може призвести до його зламу.
- Під час роботи приладу шнур живлення повинен бути розмотаний на всю довжину.
- Використовуйте прилад тільки у приміщенні.
- Температура в приміщеннях, де використовується прилад, повинна бути в діапазоні від +5 °С до +40 °С.
- Щоб уникнути ураження електричним струмом, забороняється використовувати прилад у приміщеннях з високою вологістю.
- Не беріться за мережеву вилку або корпус приладу мокрими руками.
- Слідкуйте, щоб шнур живлення не торкався гострих країв та гарячих поверхонь.
- Користувач не повинен залишати без нагляду ввімкнений в мережу прилад.
- Не торкайтеся металевих частин. Під час роботи вони стають дуже гарячими.
- Уникайте потрапляння води або будь-якої рідини на електроприлад, шнур живлення та вилку.
- У разі падіння приладу у воду, негайно від'єднайте його від мережі. При цьому в жодному разі не занурюйте руки у воду. Перш ніж надалі використовувати прилад, необхідно, щоб його перевірів кваліфікований спеціаліст.
- Не використовуйте прилад у безпосередній близькості від джерел тепла або відкритого вогню.
- Не занурюйте прилад у воду або будь-які інші рідини.
- Не накривайте електроприлад металевими конструкціями або одягом, бо це може викликати перегрів обладнання.

- Прилад не призначений для експлуатації за допомогою зовнішнього таймера або окремої системи дистанційного керування.
- Завжди ставте прилад на рівну, суху і стійку поверхню.
- Відключайте електроприлад від електромережі, якщо довго ним не користуєтеся або перед чисткою. Вимикаючи прилад з електричної мережі, не тягніть за мережевий шнур, а беріться за вилку мережевого шнура.
- Вимикайте прилад та відключайте його від електромережі перед зміною аксесуарів.
- Завжди вимикайте пристрій від мережі живлення, якщо він залишається без нагляду, а також перед складанням та розбиранням чи чищенням.
- Забороняється використовувати прилад за наявності пошкоджень мережевої вилки або мережевого шнура, якщо прилад працює з перебоями, а також після падіння приладу.
- У разі пошкодження шнура живлення його заміну, щоб уникнути небезпеки, повинен проводити виробник, сервісна служба чи аналогічний кваліфікований персонал.
- Робіть регулярне чищення приладу.
- Не залишайте дітей без нагляду поряд з приладом.
- Цей прилад не призначений для користування особами (а також малолітніми дітьми) з обмеженими фізичними або розумовими психічними можливостями чи з браком досвіду та знань, за винятком безпосередньої присутності уповноваженого наглядового персоналу або особи, відповідальної за їхню безпеку, що надають необхідні інструкції щодо користування приладом.

- Цей прилад можуть використовувати діти у віці від 8 років і старше, якщо вони перебувають під наглядом або їх проінструктовано про безпечне користування приладом, і вони розуміють можливі небезпеки. Прилад можуть використовувати особи з обмеженими фізичними, сенсорними або розумовими здібностями, якщо вони перебувають під наглядом або їх проінструктовано про безпечне користування приладом, і розуміють можливі небезпеки.
- Діти не повинні грати з приладом.
- Чищення й обслуговування можливе для дітей старше ніж 8 років під наглядом.
- Прилад та його шнур потрібно тримати недосяжним для дітей менше ніж 8 років.



Не дозволяйте дітям гратися з поліетиленовими пакетами або пакувальною плівкою. Небезпека задушення!

- Використовуйте виключно ті аксесуари, які рекомендовані виробником.
- Прилад не підлягає зануренню у воду.
- Бережіть прилад від падінь та ударів.
- Регулярно перевіряйте стан вилки мережевого шнура і сам шнур живлення на наявність пошкоджень.
- Забороняється самостійно ремонтувати та розбирати прилад. При виникненні будь-яких несправностей, а також після падіння приладу зверніться до найближчого авторизованого (уповноваженого) сервісного центру за контактними адресами, вказаними у гарантійному талоні та на сайті www.magio.ua

- Для захисту навколишнього середовища після закінчення терміну служби приладу не викидайте його разом з побутовими відходами, передайте прилад у спеціалізований пункт для подальшої утилізації.
- Ніколи не кладіть прилад в посудомийну машину.
- Зберігайте прилад в сухому прохолодному місці, не доступному для дітей та людей з обмеженими можливостями.
- Прилад повинен транспортуватися тільки у фабричному пакуванні.
- Наповнюйте чайник лише водою. Не нагрівайте будь-яку іншу рідину і не намагайтеся готувати їжу в цьому приладі.
- Виробник не несе ніякої відповідальності у всіх тих випадках, коли цих заходів безпеки не дотримуються.



Увага!

- » Чайник слід використовувати тільки з тією підставкою, яку з ним постачають.
- » Тримайте прилад сухим.
- » Не наповнюйте чайник менше позначки «MIN» (0,5 л) та вище позначки «MAX» (1,7 л).
- » Забороняється вмикати прилад без води.
- » Не затискайте перемикач вимкнення / вимкнення (5), оскільки це може призвести до пошкодження механізму автоматичного вимкнення.
- » Переконайтесь в тому, що чайник вимкнено, перш ніж знімати його з підставки.
- » Не відкривайте кришку доки вода кипить.
- » Корпус чайника може сильно нагріватися. Тримайте чайник тільки за ручку.

Розпаковування

Після транспортування або зберігання пристрою при зниженій температурі необхідно витримати його при кімнатній температурі не менше трьох годин.

1. Перевірте цілісність приладу, за наявності пошкоджень не користуйтеся приладом.
2. Видаліть будь-які наклейки та пакувальні матеріали, що заважають роботі приладу.

Перед першим використанням

1. Наповніть чайник свіжою холодною питною водою до позначки «MAX».
2. Доведіть воду до кипіння (див. «Експлуатація»).
3. Злийте воду та повторіть вище описану процедуру ще 1-2 рази.

Експлуатація

1. Зніміть чайник з підставки.
2. Натисніть та потягніть кнопку відкриття кришки (4).
3. Наповніть чайник водою не нижче позначки «MIN» та не вище позначки «MAX».
4. Закрийте кришку натиснувши на неї до фіксації. Якщо кришка не закрита, то чайник не вимкнеться автоматично після роботи.
5. Встановіть чайник на підставку.
6. Підключіть прилад до електромережі.
7. Увімкніть чайник, натиснувши перемикач ввімкнення / вимкнення (5). При цьому засвітиться світловий індикатор.
8. Дочекайтеся доки вода закипить і чайник автоматично вимкнеться. Кнопка перейде у положення «вимкнено», а світловий індикатор згасне.
9. Зніміть чайник з підставки, щоб налити воду.



Примітка:

» Чайник обладнаний захистом від перегріву. Це передбачає автоматичне вимкнення у разі, якщо чайник увімкнено при недостатній кількості води. Слідкуйте за тим, щоб води в чайнику було вище позначки «MIN».

» Якщо спрацював захист від перегріву та чайник вимкнувся, відключіть чайник від розетки і дайте йому охолонути протягом 5-10 хвилин, потім долийте воду і увімкніть його, чайник продовжить роботу і автоматично вимкнеться, як у звичайному режимі.

Чищення та догляд

1. Вимкніть прилад з електричної мережі, злийте воду та дайте йому охолонути.
2. Протріть корпус злегка вологою тканиною, а потім витріть насухо.
3. Видаліть стійкі забруднення за допомогою нейтрального мийного засобу



Увага!

» Не використовуйте для чищення пристрою жорстких губок, абразивних засобів чи агресивних рідин для чищення, таких як спирт, бензин чи ацетон.

» Забороняється занурювати прилад у будь-які рідини, промивати його під струменем води або поміщати у посудомийну машину.

Видалення накипу

Спосіб 1

1. Наповніть чайник до позначки «MAX» сумішшю води та столового оцту в пропорції 2:1.
2. Увімкніть прилад, дочекайтеся доки суміш закипить і прилад автоматично вимкнеться.

3. Залиште суміш в чайнику на > 7 годин.
4. Злийте суміш та наповніть чайник чистою водою.
5. Увімкніть прилад та доведіть воду до кипіння.
6. Злийте воду.

Спосіб 2

1. Наповніть чайник водою до позначки «MAX».
2. Додайте 25-50 г лимонної кислоти.
3. Увімкніть прилад, дочекайтеся доки суміш закипить і прилад автоматично вимкнеться.
4. Через 15 хвилин знову увімкніть прилад та дочекайтеся доки суміш закипить і прилад автоматично вимкнеться.
5. Злийте суміш та наповніть чайник чистою водою.
6. Увімкніть прилад та доведіть воду до кипіння.
7. Злийте воду.



Примітка:

» Накип, що утворюється всередині чайника впливає на смакові якості води, а також порушує теплообмін між водою та нагрівальним елементом, що може призвести до перегрівання і ламання приладу.

Зберігання

1. Відключіть пристрій від мережі.
2. Перш ніж прибрати пристрій на тривале зберігання, очистіть його і ретельно його просушіть.
3. Змотайте шнур живлення.
4. Зберігайте пристрій у сухому прохолодному місці, недоступному для дітей і людей з обмеженими можливостями.

Технічні характеристики

Електроживлення: 220-240 В ~ 50-60 Гц

Номінальна потужність: 1850 Вт

Об'єм: 1,7 л

Термін придатності необмежений до початку використання.

Строк служби складає 3 роки з дня продажу.

Не містить шкідливих речовин.

Умови зберігання: не потребує спеціальних умов зберігання.

Більше інформації: www.magio.ua

Запитання, що пов'язані з використанням продукції MAGIO: info@magio.ua

Виробник зберігає за собою право змінювати дизайн і технічні характеристики, комплектацію, колірну гаму товару, гарантійний період і т.п. без попереднього повідомлення.



Примітка:

» Внаслідок постійного процесу внесення змін і поліпшень, між інструкцією і виробом можуть спостерігатися деякі відмінності. Виробник сподівається, що користувач зверне на це увагу.

Дані маркування



Національний знак оцінки відповідності технічним регламентам.



Знак відповідності вимогам Європейського Союзу.



Знак «Не викидати у смітник».

RoHS

Знак відповідності вимогам Директиви RoHS, прийнятою ЄС. Директива 2002/95/ЄС, що обмежує вміст шкідливих речовин.

Drogi kliencie, zespół firmy "Magio" dziękuje za wybór naszych produktów i gwarantuje wysoką jakość zakupionego urządzenia, z zastrzeżeniem przestrzegania zasad jego obsługi.

Środki ostrożności i ostrzeżenia

- Przed rozpoczęciem korzystania z urządzenia przeczytaj uważnie instrukcję obsługi i postępuj zgodnie z zawartymi w niej wskazówkami. Producent nie ponosi odpowiedzialności za jakiegokolwiek szkody spowodowane niewłaściwym lub niezgodnym z przeznaczeniem użytkowaniem urządzenia.
- Urządzenie służy wyłącznie do użytku domowego. Nie używać do innych celów, niezgodnych z jego przeznaczeniem.
- Urządzenie należy podłączyć wyłącznie do gniazdka z uziemieniem 220-240 V ~ 50-60 Hz.
- Producent nie ponosi żadnej odpowiedzialności w przypadku niespełnienia normy bezpieczeństwa dla napięcia zasilania.
- Urządzenie może być podłączone wyłącznie do uziemionego źródła zasilania. Nie należy używać niestandardowych zasilaczy ani innych urządzeń do podłączenia urządzenia.
- Należy zachować szczególną ostrożność podczas korzystania z urządzenia, gdy w pobliżu przebywają dzieci. Nie należy dopuszczać dzieci do zabawy urządzeniem, nie pozwól dzieciom ani osobom nie zaznajomionym z urządzeniem na jego użytkowanie.
- Temperatura w pomieszczeniu, w którym używane jest urządzenie, powinna wynosić od +5°C do +40°C.
- Nie należy pozostawiać dzieci bez opieki w pobliżu urządzeń elektrycznych.
- OSTRZEŻENIE: Niniejszy sprzęt może być używany przez dzieci w wieku od 8 lat i starsze oraz osoby o ograniczonych zdolnościach fizycznych, sensorycznych lub umysłowych lub nieposiadające doświadczenia i obycia ze sprzętem, pod warunkiem, że są one nadzorowane przez osobę odpowiedzialną za ich bezpieczeństwo lub zostały poinstruowane w zakresie bezpiecznego korzystania ze sprzętu i są świadome związanych z tym zagrożeń.
- Dzieci nie mogą bawić się sprzętem.
- Czyszczenie i konserwacja sprzętu nie mogą być wykonywane przez dzieci, chyba że mają one co najmniej 8 lat i są nadzorowane.

- Po użyciu wyciągnij wtyczkę z gniazdka, przytrzymując ją ręką. Nie ciągnij za przewód zasilający.
- Umieść urządzenie na chłodnej, stabilnej, płaskiej powierzchni, z dala od gorących urządzeń kuchennych, takich jak płyta elektryczna, płyta gazowa itp.
- Nie korzystaj z urządzenia w pobliżu materiałów łatwopalnych.
- Przewód zasilania nie może zwisać poza krawędź stołu lub dotykać gorących powierzchni.
- Nie wolno pozostawiać włączonego urządzenia ani przewodu zasilającego.
- W celu zapewnienia dodatkowej ochrony, wskazane jest zainstalowanie w obwodzie elektrycznym, wyłącznika różnicowoprądowego (RCD) o znamionowym prądzie różnicowym nie przekraczającym 30 mA. W tym zakresie należy skonsultować się ze specjalistą ds. elektryki.
- Jeżeli czajnik jest przepełniony może z niego wytryskiwać wrząca woda.
- To urządzenie jest przeznaczone do podgrzewania czystej wody. Urządzenie jest przeznaczone do użytku domowego.
- Nie należy dotykać obudowy lub pokrywy czajnika, a także nie należy otwierać pokrywy w czasie podgrzewania wody lub zaraz po wyłączeniu czajnika z uwagi na wydostającą się parę, która może spowodować oparzenia.
- Czajnik może być przenoszony wyłącznie za pomocą uchwytu.
- Nie napełniać czajnika powyżej poziomu «MAX» lub poniżej «MIN», gdyż może to spowodować poparzenie lub uszkodzenie czajnika.
- Nie należy włączać czajnika bez wody, ponieważ może to spowodować jego uszkodzenie.
- Nie należy używać czajnika bez filtra lub z otwartą pokrywą, ponieważ nie zadziała wtedy wyłącznik automatyczny.
- Należy okresowo odkamieniać czajnik za pomocą środków odkamieniających. Używanie czajnika z osadami kamienia na grzałce spowoduje uszkodzenie czajnika i unieważnienie gwarancji.
- Urządzenie nie jest przeznaczone do pracy z użyciem zewnętrznych wyłączników czasowych lub oddzielnego układu zdalnej regulacji.
- Mycie podstawy czajnika bezpośrednio w wodzie jest zabronione. Czyszczenie należy przeprowadzać za pomocą suchej szmatki.

- Dzieci w wieku od 3 do 8 lat mogą włączać i wyłączać urządzenie tylko gdy znajduje się ono w swojej normalnej pozycji, pod nadzorem osoby dorosłej lub pod warunkiem, że zostały poinstruowane w zakresie bezpiecznego użytkowania i rozumieją związane z tym ryzyko.
- Dzieci w wieku od 3 do 8 lat nie mogą podłączać, obsługiwać, czyścić ani konserwować urządzenia.



Nie pozwalaj dzieciom bawić się woreczkami foliowymi lub folią do pakowania. Niebezpieczeństwo uduszenia!

- Samodzielne naprawianie urządzenia jest zabronione. Nie należy samodzielnie demontować urządzenia. W razie jakichkolwiek problemów z urządzeniem, a także po jego spadnięciu należy wyłączyć urządzenie z gniazdka i skontaktować się z najbliższym autoryzowanym centrum serwisowym pod adresem, podanym w karcie gwarancyjnej oraz na stronie internetowej www.magio.ua/pl
- Nieprawidłowo przeprowadzone naprawy mogą spowodować poważne zagrożenie dla użytkownika.
- Ze względu na ochronę środowiska nie wyrzucaj urządzenia wraz z odpadami komunalnymi po zakończeniu okresu użytkowania, lecz oddaj je do specjalistycznego punktu recyklingu.
- Urządzenie należy przechowywać w suchym, chłodnym i niedostępnym dla dzieci i osób niepełnosprawnym miejscu.
- Urządzenie powinno być transportowane wyłącznie w oryginalnym opakowaniu.
- Nie zanurzać kabla, wtyczki oraz całego urządzenia w wodzie lub innej cieczy.
- Nie należy poddawać urządzenia działaniu warunków atmosferycznych (deszcz, słońce itp.) ani używać go warunkach podwyższonej wilgotności (łazienki, mokre domki kempingowe).
- Nie należy wkładać urządzenia do zmywarki.
- Czajnik należy napełniać wyłącznie wodą. Nie podgrzewaj żadnych innych płynów ani nie próbuj gotować żywności w tym urządzeniu.



Uwaga!

- » Czajnik może być używany wyłącznie z dostarczoną podstawką.

- » Nie napełniaj czajnika poniżej znaku «MIN» (0,5 L) i powyżej znaku «MAX» (1,7 L).
- » Utrzymuj urządzenie w suchości.
- » Nie wolno włączać urządzenia bez wody.
- » Nie przyciskać przełącznika włączania / wyłączenia (5), ponieważ może to spowodować uszkodzenie mechanizmu automatycznego wyłączenia.
- » Upewnij się, że czajnik jest wyłączony przed wyjęciem go z podstawy.
- » Nie należy otwierać pokrywy jeżeli woda wrze.
- » Obudowa czajnika może być bardzo gorąca, dlatego czajnik należy trzymać wyłącznie za uchwyt.

Rozpakowanie

Po transporcie lub przechowywaniu urządzenia w niskich temperaturach konieczne jest pozostawienie go w temperaturze pokojowej przez co najmniej trzy godziny.

1. Sprawdź integralność urządzenia, nie używaj urządzenia, jeśli jest uszkodzone.
2. Usunąć wszelkie naklejki lub materiały opakowaniowe, które utrudniają działanie urządzenia.

Przed pierwszym użyciem

1. Napełnij czajnik świeżą, zimną wodą pitną do oznaczenia «MAX».
2. Doprowadź wodę do wrzenia (Patrz «Użycie czajnika»).
3. Wylej wodę i powtórz powyższą procedurę jeszcze 1-2 razy.

Używanie czajnika

1. Zdejmij czajnik z podstawy.
2. Naciśnij i pociągnij przycisk zwalniający pokrywę (4).
3. Napełnij czajnik wodą nie niżej poziomu «MIN» i nie wyżej poziomu «MAX».
4. Zamknij pokrywę, naciskając ją aż do zablokowania. Jeśli pokrywa nie jest zamknięta, czajnik nie wyłączy się automatycznie po użyciu.
5. Umieść czajnik na podstawie.
6. Podłącz urządzenie do sieci.
7. Włącz czajnik, naciskając przełącznik włączania / wyłączenia (5). Lampka kontrolna zaświeci się.

8. Zaczekaj, aż woda się zagotuje, a czajnik automatycznie się wyłączy. Przełącznik przełączy się do pozycji «wyłączony», a lampka kontrolna zgaśnie.
9. Zdejmij czajnik z podstawy, aby wlać wodę.



Notatka:

- » Czajnik jest wyposażony w zabezpieczenie przed przegrzaniem. Oznacza to, że czajnik wyłączy się automatycznie, jeśli zostanie włączony bez wystarczającej ilości wody. Upewnij się, że poziom wody w czajniku znajduje się powyżej oznaczenia «MIN».
- » Jeśli zabezpieczenie przed przegrzaniem zostanie aktywowane i czajnik wyłączy się, odłącz czajnik od gniazdka i pozwól mu ostygnąć przez 5-10 minut, a następnie uzupełnij wodę i włącz go, czajnik będzie nadal działał i wyłączy się automatycznie w normalny sposób.

Czyszczenie i pielęgnacja

1. Odłącz urządzenie od sieci elektrycznej, wylej wodę i pozwól mu ostygnąć.
2. Wytrzyj obudowę lekko wilgotną szmatką, a następnie wytrzyj do sucha.
3. Użyj łagodnego detergentu, aby usunąć uporczywe plamy.



Uwaga!

- » Nie używaj twardych gąbek, ściernych środków czyszczących lub agresywnych płynów, takich jak alkohol, benzyna lub aceton, do czyszczenia urządzenia.
- » Zabrania się zanurzania urządzenia w jakichkolwiek płynach, płukania go pod bieżącą wodą lub umieszczania w zmywarce.



Notatka:

- » Osadzający się wewnątrz czajnika kamień należy regularnie usuwać. Czynność ta nie podlega usługom gwarancyjnym. Brak regularnego odkamieniania prowadzi do uszkodzenia czajnika.
- » Jeśli czajnik wyłączy się zanim woda dojdzie do wrzenia, może być konieczne odkamienienie go.

» Im twardsza woda i im częściej czajnik jest używany, tym częściej trzeba odkamieniać.

» Do odkamieniania używać specjalnie do tego celu przeznaczonych preparatów zgodnie z instrukcją obsługi odkamieniacza. Po odkamienianiu bardzo dokładnie wypłukać czajnik trzykrotnie.

Przechowywanie

1. Odłącz urządzenie od sieci.
2. Przed odłożeniem urządzenia do przechowywania należy wyczyścić urządzenie i dokładnie go wysuszyć.
3. Zwiń przewód zasilający.
4. Przechowuj urządzenie w suchym chłodnym miejscu, niedostępnym dla dzieci i osób niepełnosprawnych.

Charakterystyki techniczne

Napięcie: 220-240 V ~ 50-60 Hz

Pojemność: 1,7 L

Moc nominalna: 1850 W

Termin ważności jest nieograniczony do początku użytkowania.

Okres użytkowania wynosi 3 lata.

Nie zawiera szkodliwych substancji

Warunki przechowywania: nie wymaga specjalnych warunków przechowywania.

Dodatkowe informacje: www.magio.ua/pl

Kwestie związane z użytkowaniem produktów MAGIO:

info@magio.ua

Producent zastrzega sobie prawo do zmiany projektu i charakterystyk technicznych, wyposażenia, kolorystyki produktu, okresu gwarancyjnego itp. bez wcześniejszego powiadomienia.



Notatka:

» Ze względu na ciągły proces zmian i ulepszeń, mogą wystąpić pewne różnice między instrukcją obsługi a urządzeniem. Producent oczekuje, że użytkownik zwróci uwagę na to.

Dane dotyczące etykietowania



W celu ochrony środowiska: prosimy o oddzielenie kartonów i toreb plastikowych i wyrzucenie ich do odpowiednich pojemników na odpady.

Zużyte urządzenie należy dostarczyć do specjalnych punktów zbiórki ze względu na niebezpieczne składniki, które mogą mieć wpływ na środowisko. Nie wyrzucaj tego urządzenia do zwykłych pojemników na śmieci.



Znak zgodności z przepisami technicznymi Unii Celnej.

RoHS

Znak zgodności z dyrektywą «RoHS» przyjętą przez UE. Dyrektywa 2002/95/WE ograniczająca zawartość substancji szkodliwych.



Materiały i wyroby przeznaczone do kontaktu z żywnością.

Dear customer, the team members of “Magio” thank you for the choice you have made in favor of the products of our brand and guarantee a high quality of working of the purchased items if you follow the manual.

Safety precautions and warnings

Before using the device, read the operation instructions attentively and keep it for the entire period of use. Use the device only for its needed purpose as directed in this manual. Improper use of the device may result in damage to the device, injuring the user or damage the property.

- This appliance is intended for domestic use only. The device is not intended for industrial or commercial use, or for use:
 - at kitchen areas for staff in shops, offices and other industrial premises;
 - in farm houses;
 - by clients in hotels, motels, boarding houses and other accommodations.
- The device is intended only for household use in premises. Commercial use and use of the device in production areas and working premises is forbidden.
- Before plugging in the device, make sure that the voltage indicated on the device corresponds to the voltage of the power supply in the building.
- The device can only be connected to an earthed network. Do not use non-standard power supplies or other connection devices.
- To avoid overheating and fire, do not use an extension cord.
- Do not stretch, bend, or lengthen the power cord as this may result in its break.
- During operation of the appliance, the power cord must be unrolled to its full length.
- Use the device indoors only.
- The temperature in rooms where the appliance is used must be in the range from 5 °C to + 40 °C.
- To avoid electric shock, do not use the device in rooms with high humidity.
- Do not touch the body appliance, the power cord and the plug of the power cord with wet hands.
- Keep the power cord away from sharp edges and hot surfaces.
- The appliance must not be left unattended when connected to power.
- Avoid touching the metal parts as they become very hot.

- Avoid the water spilling or any other liquid on the device, power cord and plug.
- If the appliance falls into water, unplug it immediately. In this case, do not put your hands in the water. Before further use, the appliance must be checked by a qualified specialist.
- Do not use the device near heat sources or open flames.
- Do not immerse the device in water or any other liquids.
- Do not cover the appliance with metal structures or cloth. It may cause overheating.
- The device is not intended for operation with an external timer or a separate remote control system.
- Always place the appliance on a flat, dry and stable surface.
- Unplug the appliance from the mains when you do not use or before its cleaning. When unplugging the appliance, do not pull on the power cord but pull directly on the plug.
- Switch off the appliance and unplug it from the mains before changing accessories.
- Always unplug the appliance when unattended and before assembling, disassembling or cleaning.
- Do not use the appliance if the mains plug or power cord is damaged, if the appliance operates intermittently, or after the appliance has been dropped.
- If the power cord is damaged, it must be replaced by the manufacturer, its service agent or similarly qualified persons in order to avoid a hazard.
- Clean the device regularly.
- Do not leave children unattended near the device.
- This appliance is not intended for use by persons (as well as children) with reduced physical or mental capabilities or lack of experience and knowledge, except the direct presence of authorized supervisory personnel or the person responsible for their safety, providing the necessary instructions for using the device.
- This appliance may be used by children aged 8 and over if they are supervised or instructed in the safe use of the appliance and understand the possible dangers. The appliance may be used by persons with reduced physical, sensory or mental capabilities if they are supervised or instructed in the safe use of the appliance and understand the potential dangers.
- Children should not play with the appliance.



Attention! Do not allow children to play with plastic bags or packaging film. Danger of suffocation!

- Cleaning and maintenance is possible for children over 8 years of age under supervision.
- The appliance and its cord must be kept out of the reach of children under 8 years of age.
- Use the accessories recommended by the manufacturer only.
- The appliance must not be immersed in water.
- Protect the device from falls and hits.
- Check the condition of the mains plug and the power cord for damage regularly.
- Do not repair or take apart the device by yourself. If any malfunctions occur, as well as after the device has fallen, unplug it from the outlet and contact the nearest (authorized) service center by the contact addresses indicated in the warranty card or on the website www.magio.ua/en
- To protect the environment, when the operating life of the oven came to the end, do not dispose the device with household waste, but take it to a designated collection point for recycling.
- Never put the appliance in a dishwasher.
- Store the appliance in a cool dry place out of the reach of children and people with disabilities.
- The device should only be transported in its original packaging.
- This kettle is intended for boiling water only. Do not heat any other liquid or attempt to cook any food in this appliance.
- The manufacturer assumes no responsibility in all cases where these safety measures are not observed.



Attention!

- » The kettle should only be used with the base that comes with it.
- » Keep the appliance dry.
- » Do not fill the kettle below the «MIN» (0,5 L) mark and above the «MAX» (1,7 L) mark.
- » Do not switch on the appliance without water.
- » Do not hold the switch (5) on as this may damage the auto shut-off mechanism.
- » Make sure the kettle is switched off before removing it from the base.
- » Do not open the lid while the water is boiling.
- » Kettle body may get very hot. Carry or move electric kettle by the handle only.

Unpacking

After transportation or storing the device at a low temperature, keep it at room temperature for three hours at least.

1. Check the integrity of the appliance, if damaged, do not use the appliance.
2. Remove any stickers and packing materials that interfere with the operation of the appliance.

Before first use

1. Fill the kettle with fresh, cold drinking water up to the «MAX» mark.
2. Bring the water to a boil (see «Operation»).
3. Pour off the water and repeat the above procedure 1-2 more times.

Operation

1. Remove the kettle from the base.
2. Press and pull the button for opening the lid (4).
3. Fill the kettle with water not lower than the «MIN» mark and not higher than the «MAX» mark.
4. Close the lid by pressing it until it locks. If the lid is not closed, the kettle will not turn off automatically after use.
5. Place the kettle on the base.
6. Connect the unit to the power outlet.
7. Turn the kettle on by pressing the on/off switch (5) . The indicator light will light up.
8. Wait for the water to boil and the kettle will automatically turn off. The button will move to the «off» position and the indicator light will go out.
9. Remove the kettle from the base to pour water.



Note:

» An automatic safety cut-out has been fitted for protection against overheating. It will operate if the kettle is switched on when containing insufficient water. Always ensure that the water inside the kettle covers the minimum mark.

» If the automatic safety cut-out has operated, disconnect from the power outlet and allow the kettle to cool down for 5-10 minutes. Then refill with water and switch on, the kettle will go on working and automatically cut off as in normal operation.

Cleaning and maintenance

1. Unplug the appliance, drain the water and let it cool down.
2. Wipe the body with a slightly damp cloth, and then wipe it dry.
3. Remove stubborn spots with mild liquid detergent.



Attention!

» Do not use scouring pads, abrasive cleaning agents or aggressive liquids such as alcohol, petrol or acetone to clean the appliance.

» Do not immerse the device in any liquid, rinse it under running water or place it in the dishwasher.

Descaling

Method 1

1. Fill the kettle up to the «MAX» mark with a 2:1 mixture of water and vinegar.
2. Turn on the appliance on and wait until the mixture boils and the appliance switches off automatically.
3. Leave the mixture in the kettle for >7 hours.
4. Drain the mixture and fill the kettle with clean water.
5. Turn the appliance on and bring the water to the boil.
6. Drain the water.

Method 2

1. Fill the kettle with water up to the «MAX» mark.
2. Turn on the device, wait until the mixture boils and the device turns off automatically.
3. Add 25-50 g of citric acid.
4. After 15 minutes, turn on the device again, wait until the mixture boils and the device turns off automatically.
5. Drain the mixture and fill the kettle with clean water.
6. Turn on the appliance and bring the water to a boil.
7. Drain the water.



Note:

» The scale formed inside the kettle affects the taste of water, also interferes with the heat exchange between the water and the heating element, which can cause overheating and damage to the appliance.

Storage

1. Unplug the unit.
2. Clean it and thoroughly dry the unit before taking the unit for storage.
3. Wind the power cord.
4. Keep the unit in a dry cool place out of reach of children and disabled persons.

Technical specifications

Supply voltage: 220-240 V ~ 50-60 Hz

Nominal power: 1850 W

Volume: 1,7 L

Shelf life is unlimited before use.

Service lifetime is 3 years from the date of sale.

Storage conditions: does not require special storage conditions.

Does not contain harmful substances.

More information: www.magjo.ua/en

For issues related to the use of products MAGJO:

info@magjo.ua

The manufacturer reserves the right to change the design and specifications, packaging, product colors, warranty period, etc. without prior notice.



Note:

» Due to the continuous process of making changes and improvements, there may be some differences between the manual and the product. The manufacturer hopes that the user will pay attention to this.

Marking



Mark of conformity with the requirements of the European Union.



The mark «Do not throw in the trash».



RoHS

Mark of compliance with the RoHS Directive adopted by the EU. Directive 2002/95/EC limiting the content of harmful substances.



Italy Design