

**CZ** Pevně věříme, že s používáním našeho výrobku budete spokojeni a zveme Vás k seznámení se s širokou nabídkou produktů naší firmy **MPM**

**DE** Wir wünschen Ihnen Zufriedenheit bei der Benutzung unseres Produkts und wir ermutigen Sie, das breitgefächerte Handelsangebot der Firma **MPM** zu nutzen

**EE** Meie soov on, et te naudite meie toodete kasutamist ja soovitame teil kasutada meie laiaulatuslikku kaubanduslikku pakumist **MPM**

**EL** Σας ευχόμαστε ικανοποίηση με τη χρήση του προϊόντος μας και σας προσκαλούμε να επωφεληθείτε από την ευρεία εμπορική προσφορά της εταιρείας **MPM**

**EN** We wish you satisfaction from using the product and invite you to check a wide range of other **MPM** appliances

**ES** Le deseamos satisfacción con el uso de nuestro producto y le invitamos a aprovechar la amplia oferta comercial de nuestra empresa **MPM**

**FR** Nous vous souhaitons satisfaction avec l'utilisation de notre produit et vous invitons à profiter de l'offre commerciale étendue de notre entreprise **MPM**

**HU** Reméljük, termékünk használatával elégedett lesz, és meghívjuk, hogy ismerje meg cégünk széles kereskedelmi kínálatát **MPM**

**IT** Vi auguriamo soddisfazione di utilizzo del nostro prodotto e vi invitiamo a usufruire dell'ampia offerta commerciale della ditta **MPM**

**LT** Linkime maloniai naudotis mūsų gaminiu ir kviečiame pasinaudoti plačiu bendrovės komerciniu pasiūlymu **MPM**

**LV** Vēlam jums gūtu prieku, lietojotūsu produktu, un aicinām jūs izmantotūsu uzņēmuma plašo piedāvājumu **MPM**

**NL** Wij hopen dat u tevreden zult zijn met ons product en heten u van harte welkom om gebruik te maken van ons brede assortiment **MPM**

**PL** Życzymy zadowolenia z użytkowania naszego wyrobu i zapraszamy do skorzystania z szerokiej oferty handlowej firmy **MPM**

**RO** Vă dorim satisfacție cu utilizarea produsului nostru și vă invităm să profitați de oferta comercială largă a companiei **MPM**

**RU** Желаем получить удовольствие от использования нашего продукта и приглашаем воспользоваться широким коммерческим предложением компании **MPM**

**SK** Prajeme vám veľa spokojnosti s používaním nášho výrobku a odporúčame vám aj ostatné výrobky z našej bohatej obchodnej ponuky **MPM**

**UA** Бажаємо задоволення від користування нашим виробом і запрошуємо скористатися широкою комерційною пропозицією компанії **MPM**

# MPM

## MOD-72



BEZDRÁTOVÝ TYCOVÝ VYSAVAC  
SCHNURLOSER VERTIKALER STAUBSAUGER  
JUHTMETA PŪSTINE TOLMUIMEJA  
ΗΛΕΚΤΡΙΚΗ ΣΚΟΥΠΑ ΧΩΡΙΣ ΚΑΛΩΔΙΟ  
UPRIGHT VACUUM CLEANER  
ASPIRADORA VERTICAL INALÁMBRICA  
ASPIRATEUR VERTICAL SANS FIL  
VEZETÉK NÉLKŰLI FÜGGŐLEGES PORSZÍVÓ  
ASPIRAPOLVERE SENZA FILI VERTICALE  
BELAIDIS VERTIKALUSIS SIURBLYS  
BEZVADU VERTIKĀLAIS PUTEKĻSŪCĒJS  
DRAADLOZE VERTICALE STOFZUIGER  
BEZPRZEWODOWY ODKURZACZ PIONOWY  
ASPIRATOR VERTICAL FĂRĂ SAC  
БЕСПРОВОДНОЙ ВЕРТИКАЛЬНЫЙ ПЫЛЕСОС  
VERTIKÁLNY BEZVRECKOVÝ VYSÁVAC  
БЕЗДРОТОВИЙ ВЕРТИКАЛЬНИЙ ПИЛОСОС

<b>CZ</b>	NÁVOD K OBSLUZE	3
<b>DE</b>	BEDIENUNGSANLEITUNG	10
<b>EE</b>	KASUTUSJUHEND	18
<b>EL</b>	ΕΓΧΕΙΡΙΔΙΟ ΧΡΗΣΤΗ	25
<b>EN</b>	USER MANUAL	34
<b>ES</b>	MANUAL DE INSTRUCCIONES	41
<b>FR</b>	MANUEL DE L'UTILISATEUR	49
<b>HU</b>	HASZNÁLATI UTASÍTÁS	57
<b>IT</b>	MANUALE D'USO	65
<b>LT</b>	VARTOTOJO VADOVAS	73
<b>LV</b>	LIETOTĀJA ROKASGRĀMATA	81
<b>NL</b>	GEBRUIKERSHANDLEIDING	89
<b>PL</b>	INSTRUKCJA OBSŁUGI	97
<b>RO</b>	MANUAL DE UTILIZARE	105
<b>RU</b>	ИНСТРУКЦИЯ ПО ОБСЛУЖИВАНИЮ	113
<b>SK</b>	POUŽÍVATEĽSKÁ PRÍRUČKA	122
<b>UA</b>	ПОСІБНИК КОРИСТУВАЧА	129

MPM agd S.A.  
ul. Brzozowa 3, 05-822 Milanówek, Polska  
tel.: (22) 380 5234, fax: (22) 380 5272, BDO: 000027599



Slider-touch - touch control



5-stage filtering system



Free-standing docking station with accessory holders



Electric brush with backlight



Crevice brush/blind attachment



Replaceable battery - up to 45 minutes of operation



**GoFlex Technology – Flexible, Bendable Tube System**

## BEZPEČNOSTNÍ POKYNY PŘI POUŽÍVÁNÍ



Před použitím si pozorně přečtěte následující návod k obsluze.

 Zařízení lze používat pouze s přiloženým napájecím zdrojem.

- Zařízení je určeno výhradně k domácímu použití.
- Vysavač používejte výhradně v interiéru a pouze k vysávání suchých povrchů. Koberce očištěné mokrou metodou před vysáváním vysušte.
- Zařízení nepoužívejte k jiným účelům, než k jakým bylo určeno.
- Nepoužívejte zařízení k vysávání tekutin, popela, nedopalků cigaret, oleje, ostrých předmětů atd. Může to způsobit poškození zařízení nebo dokonce požár! Je zakázáno rovněž vysávat vysoce hořlavé kapaliny a látky!
- Nemiřte sacími prvky vysavače na lidi nebo zvířata. Budte obzvláště opatrní, abyste nepřiblížili sací části k očím, uším nebo vlasům.
- Nepoužívejte zařízení bez správně nainstalovaných filtrů.
- Obzvláště opatrně postupujte v případě, že se v blízkosti vyskytují děti!
- Neponořujte přístroj, elektrický kartáč, kabel a zástrčku do vody nebo jiných kapalin!
- Zapnuté zařízení neponechávejte bez dozoru.
- Jestliže zařízení nepoužíváte, vyjměte zástrčku z elektrické zásuvky.
- Jestliže se chystáte kráječ čistit, vyjměte zástrčku z elektrické zásuvky.
- Kryt by měl být pravidelně kontrolován, zda není poškozen.
- Zařízení nepoužívejte ani v případě, kdy došlo k poškození napájecího kabelu nebo zástrčky - v takovém případě předejte zařízení do autorizovaného servisu k opravě.
- Používání příslušenství, které nebylo doporučeno výrobcem, může způsobit poškození zařízení, zranění nebo dokonce požár.
- Zařízení nepoužívejte venku (ve venkovním prostředí).
- Během provozu zařízení nezakrývejte, nezakrývejte vstupní/výstupní otvory.
- S ohledem na konstrukci vysavače, která je z převážné části vyrobena z plastů, udržujte zařízení v bezpečné vzdálenosti od jakéhokoliv zdroje tepla (topná tělesa, kamna apod.).
- Neohýbejte ani nezavěšujte kabel na ostré hrany.

- Při práci se dotýkejte pouze ploch k tomu určených, tedy rukojetí, nastavovacích knoflíků atd.
- Toto zařízení mohou používat děti ve věku od 8 let a osoby se sníženými fyzickými či duševními schopnostmi i osoby bez zkušeností a znalosti zařízení, bude-li nad nimi zajištěn dohled nebo budou poučeny v oblasti bezpečného používání zařízení tak, aby riziko s tímto spojené bylo pro tyto osoby srozumitelné. Úklid a údržbu nemohou provádět děti, pokud nejsou ve věku 8 let a pod dohledem. Děti bez dozoru nesmějí provádět úklid/údržbu.
- Zařízení i jeho napájecí kabel uchovávejte na místě, které je pro děti do 8 let nedostupné.
- Děti si se zařízením nesmějí hrát.
- Zkontrolujte, zda se parametry napájení uvedené na nominálním štítku zařízení shodují s parametry Vaší elektrické sítě.
- **VAROVÁNÍ! K nabíjení baterie používejte pouze napájecí adaptér/nabíječku dodanou se zařízením!**
- Zástrčku nezapojujte do zásuvky mokřima rukama.
- Zástrčku nevytahujte z elektrické zásuvky taháním za kabel.
- Nepřítahujte zařízení tahem za kabel.
- Zařízení je vybaveno baterií skládající se z několika článků spojených do jednoho celku, jeho výměnu smí provádět pouze příslušně vyškolené osoby.
- Nepokoušejte se sami otevřít pouzdro baterie.
- Nevystavujte baterii ohni, extrémním teplotám (pod  $-10$ , nad  $+50^{\circ}\text{C}$ ), vodě, vlhkosti ani dlouhodobému slunečnímu záření.
- Neskladujte baterii společně s kovovými předměty, jako jsou kancelářské sponky, hřebíky, mince atd., ani záměrně nezkratujte záporný a kladný pól - nebezpečí vznícení nebo výbuchu.
- Nesmíte dopustit situaci, která může mít za následek deformaci baterie, např. výrazné otřesy, vibrace, mechanický tlak apod. - baterii nelze používat, pokud je poškozená (mechanické poškození, únik látky apod.).
- Nedovolte, aby byla baterie hluboce vybita.
- Pravidelně kontrolujte stav nabití baterie – nenechávejte baterii delší dobu bez dozoru.
- Pokud baterie vyteče, nedotýkejte se látky, která z baterie unikla.
- **POZOR! Vestavěná baterie obsahuje látky, které mohou způsobit znečištění životního prostředí. Použitý spotřebič nevyhazujte do běžného domovního odpadu.**

- Obal není hračka – součástí obalu (plastové sáčky, kartonové krabice, polystyren atd.) uchovávejte mimo dosah dětí.
- **VAROVÁNÍ! Nedovolte, aby si děti hrály s fólií. Nebezpečí udušení!**

## POPIS ZAŘÍZENÍ

- |                                               |                                                   |
|-----------------------------------------------|---------------------------------------------------|
| 1. Rukojeť                                    | 11. Druhý vstupní filtr                           |
| 2. Tlačítko ON/OFF                            | 12. Uvolňovací tlačítko víka zásobníku na prach   |
| 3. Modul motoru                               | 13. Hliníkové tlačítko pro uvolnění trubky        |
| 4. Výfukový filtr motoru                      | 14. Hliníková trubka                              |
| 5. LED displej                                | 15. Skládací trubkový klíč                        |
| a. indikátor nabití baterie                   | 16. Tlačítko pro uvolnění elektrického kartáče    |
| b. indikátor vybití baterie                   | 17. Multifunkční elektrický kartáček s osvětlením |
| c. indikátor sacího výkonu                    | 18. Upevnění štěrbin                              |
| d. indikátor stavu nabití baterie od 0 do 100 | 19. Upevnění nábytku/žaluzií                      |
| e. indikátor naplnění zásobníku na prach      | 20. Volně stojící stanice                         |
| 6. Dotykový panel pro nastavení sacího výkonu | 21. Základna stanice                              |
| 7. Lithium-iontová baterie s napětím 25,2 V   | 22. Hliníkové trubky x 2ks.                       |
| 8. Nádobka na prach                           | 23. Úložná rukojeť pro vysavač a příslušenství    |
| 9. Ocelový síťový filtr                       | 24. Nabíječka                                     |
| 10. První vstupní filtr                       |                                                   |

Vysavač MOD-72 v sobě spojuje komfort použití cyklonového a bezdrátového vysavače. Cyklonová technologie umožňuje filtrování prachu bez použití sáčků na nečistoty s využitím odstředivé síly, díky čemuž stačí jen nádobku s prachem vysypat do odpadkového koše. Použití Li-Ion baterie s jedním z nejvyšších součinitelů akumulované energie vzhledem k její hmotnosti garantuje nízkou hmotnost zařízení a dlouhou provozní dobu na jedno nabití.

## ELEKTROSTATIKY

Vysávání některých povrchů při nízké vlhkosti může vést k mírnému elektrizování přístroje. Jedná se o přirozený jev, který nepoškozuje zařízení a není závadou.

Aby se to minimalizovalo, doporučuje se:

- vybití zařízení častým dotykem kovových předmětů v místnosti s trubkou,
- zvýšení vlhkosti v místnosti,
- použití běžně dostupných antistatických prostředků.

## PŘED PRVNÍM POUŽITÍM

1. Nabijte baterii vysavače (viz kapitola: „NABÍJENÍ BATERIE“).
2. Vysavač zkontrolujte z hlediska poškození, k nimž mohlo dojít během přepravy. Jestliže budete mít podezření, že došlo k jeho poškození, kontaktujte prodejce.
3. Ujistěte se, že jsou parametry Vaší elektrické sítě shodné s parametry uvedenými na nominálním štítku nabíječky.
4. Vysavač vyjměte z krabice, odstraňte z něj všechny nálepky, přepravní pojistky, sáčky a výplně.
5. Sestavte vysavač (viz kapitola: „MONTÁŽ VYSAVAČE“).

## MONTÁŽ VYSAVAČE

**POZOR! Je zakázáno spouštět nesestavený vysavač!**

**POZOR! Při montáži trubice a příslušenství dbejte na to, abyste nepoškodili jemné konektory, které napájejí elektrokartáč.**

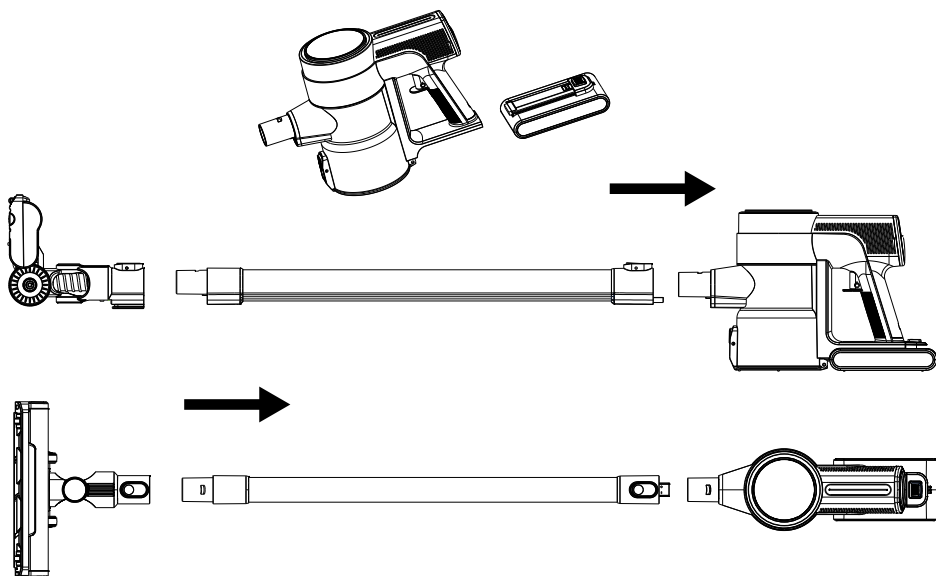

1. Zasuňte akumulátor (7) do motorového modulu (3). Uslyšíte výrazné cvaknutí. Poté nasadte hliníkovou trubku (14) na modul motoru (3). Nakonec nasadte elektrokartáč (18) na hliníkovou trubku (14).
2. Při demontáži vysavače postupujte stejně jako v bodě 1.

## INSTALACE A PARKOVÁNÍ VYSAVAČE NA NÁDRAŽÍ

Vysavač MOD-72 je vybaven volně stojící stanicí (20) pro uložení vysavače a jeho příslušenství. Montáž na stěnu není nutná.

1. Připevněte obě trubky (22) k základně stanice (21) a poté připevněte vysavač a držák na příslušenství (23).
2. Vyberte vhodný úložný prostor, aby se do něj stanice a vysavač vešly.

## NABÍJENÍ BATERIE

**POZOR! Před prvním použitím vysavače baterii nabijte. Doba potřebná k nabití baterie činí 4 hodiny. Plně nabitá baterie je schopna zajistit 45 minut provozu vysavače při nízkém sacím výkonu.**

**POZOR! Akumulátor nabíjejte pouze pomocí dodané nabíječky. Během nabíjení baterie je možnost spuštění vysavače zablokována.**

1. Připojte nabíječku (24) do síťové zásuvky a kabel nabíječky do zásuvky na rukojeti (1). Na displeji LED (5) začne blikat stav nabití baterie (5d) a rozsvítí se indikátor nabití (5a). Kontrolky na baterii (7) blikají a signalizují úroveň nabití baterie.

- Po dokončení nabíjení se na displeji LED (5) zobrazí stav nabití baterie „100“ a tři kontrolky na baterii se rozsvítí stálým světlem.
- Odpojte nabíječku (24) od elektrické sítě a kabel nabíječky od zásuvky v rukojeti (1).

## POUŽITÍ VYSAVAČE

- Ujistěte se, že je vysavač správně sestaven a baterie byla plně nabitá.
- Připojte vybrané příslušenství:
  - **multifunkční elektrický kartáč s podsvícením (17)** - dva vyměnitelné válečky: váleček s měkkými štětinami a váleček na všechny typy tvrdých i hladkých povrchů, LED diody osvětlují čištěný povrch a umožňují dokonalé vysávání.
  - **štěrbínový nástavec (18)** - pro vysávání v rozích, pod nábytkem a všude tam, kde je omezený přístup pro volné použití jiného příslušenství.
  - **Nástavec na nábytek/žaluzie (19)** - určený k vysávání pohovek, sedacích souprav, křesel, čalounění automobilů, odstraňování prachu z polic, knih, stínítek, rámu, dekorací, záclon atd. Štětiny kartáče navíc oddělují extrémně odolné nečistoty od čištěného povrchu.

Podle potřeby připojte zařízení k sacímu potrubí nebo přímo k modulu motoru (3).

- Spusťte vysavač tlačítkem ON/OFF (2).
- Během provozu zvolte optimální sací výkon pomocí dotykového panelu pro nastavení sacího výkonu (6).
- Neustále kontrolujte, jak je zásobník na prach (8) plný. Přeplnění prachové nádoby vede k oslabení sacího výkonu a také ke zrychlenému znečištění filtrů.

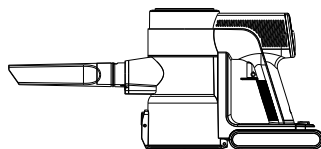
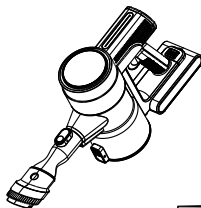

**POZOR! Pokud je trubice ucpaná nebo je zásobník na prach naplněn na maximum, zobrazí se na displeji indikátor naplnění zásobníku (5e). Poté je třeba vyprázdnit nádobu na prach nebo odstranit příčinu ucpaní potrubí.**

- Po skončení vysávání vysavač vypněte tlačítkem ON/OFF (2). Použijte volně stojící stanici (20) a vysavač odložte

Vysavač má ohýbatelnou hliníkovou trubku (14), která se dostane do těžko přístupných míst.

- Položte vysavač na podlahu a jednou rukou přidržujte rukojeť motorového modulu (3).
- Druhou rukou stiskněte tlačítko na zadní straně hliníkové trubky (14). Trubice se automaticky ohýbá, aby umožnila snadnější vysávání těžko přístupných míst, například podlahy pod pohovkou.
- Chcete-li trubku sklopit, jednoduše vysavač zvedněte nahoru. Hliníková trubka se automaticky uzamkne v rovné poloze.

## ČIŠTĚNÍ A ÚDRŽBA

**POZOR! Průběžně kontrolujte stav nádoby na nečistoty (13). Přeplněná nádoba snižuje účinnost vysávání, zvyšuje spotřebu energie a způsobuje rychlejší opotřebení filtrů.**

**POZOR! Neponořujte vysavač, nabíječku a akumulátor do vody!**



**POZOR! Pro zajištění maximálního výkonu zařízení je nutné po každém použití čistit filtry a nádobu na nečistoty.**

**POZOR! Údržbu provádějte na vypnutém vysavači a při odpojeném kabelu nabíječky!**

1. Vnější povrch vysavače čistíte vlhkým hadříkem a následně jej vytřete do sucha. V případě silného znečištění použijte jemný detergent.
2. Chcete-li vyprázdnit nádobu na prach, vypněte vysavač tlačítkem ON/OFF. Odpojte hliníkovou trubku. Umístěte nádobu na prach nad popelnici, stiskněte spodní otevírací tlačítko a vysypte obsah nádoby do popelnice. zavřete víko (14).

3. Chcete-li filtry vyčistit, držte jednou rukou rukojeť (1) a druhou rukou stiskněte spodní otevírací tlačítko.

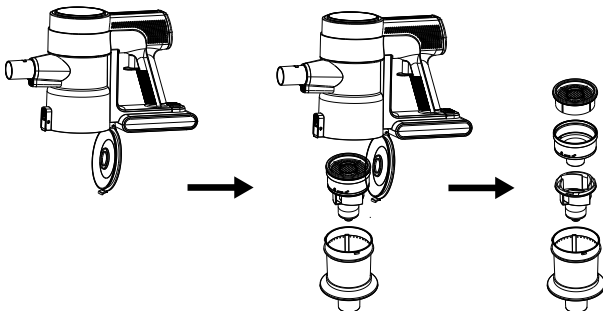

4. Vyjměte filtry s ocelovými oky (9), první vstupní filtr (10), druhý vstupní filtr (11) ze zásobníku na prach. Všechny filtry očistěte od prachu kartáčem nebo stlačeným vzduchem. Neponořujte filtry do vody, mohlo by dojít k poškození vysavače. Otřete nádobu na prach (8) suchým hadříkem..

5. Chcete-li vyčistit výfukový filtr motoru (4), stiskněte tlačítko pro uvolnění filtru a vyjměte jej . Čistěte jej kartáčem nebo stlačeným vzduchem, neponořujte filtr do vody.

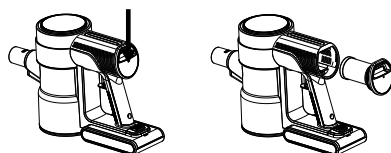

**POZOR! Neinstalujte vlhké filtry - hrozí poškození vysavače!**

6. Pravidelně čistěte rotační válec elektrického kartáče. Válec můžete vyjmout uvolněním zámku směrem ke značce otevřeného zámku na spodní straně elektrického kartáče. Poté váleček vyjměte pro čištění. Po očištění válečku jej vložte zpět do elektrického kartáče a nasadte pojistky.

**POZOR! Správné a pravidelné čištění zajišťuje bezpečné používání a prodlužuje životnost spotřebiče.**

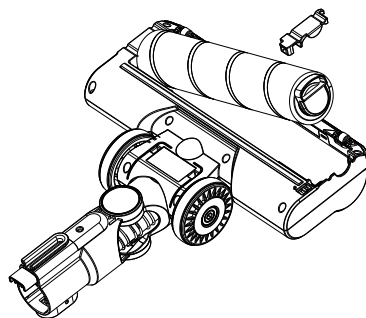



## PROBLÉMY A ZPŮSOB JEJICH ODSTRAŇOVÁNÍ

PROBLÉM	PŘÍČINA	ŘEŠENÍ
Hoover nefunguje	Vybitá baterie	Nabijte baterii
	Probíhá nabíjení	Počkejte na konec procesu nabíjení.
Malý sací výkon	Ucpaná trubice nebo kartáč	Odstraňte překážku
	Naplněná nádoba na nečistoty	Vyprázdněte nádobu na nečistoty
	Znečištěné filtry s prachem	Vyčistěte filtry
Rotující válec elektrického kartáče přestal fungovat	Válec elektrického kartáče je zablokovaný	Vyčistěte/odblokujte válec elektrického kartáče
Indikátor nabíjení se nerozsvítí	Kabel nabíječky je poškozený	Vraťte výrobek prodejci nebo servisnímu středisku k opravě.
	Napájení nabíjecí stanice není připojeno	Zkontrolujte, zda je napájecí zdroj zapojen

## TECHNICKÉ PARAMETRY

Technické parametry jsou uvedeny na nominálním štítku výrobku.



nabíječka

**POZOR! Firma MPM agd S.A. si vyhrazuje právo na provádění technických změn.**

*Tato příručka byla přeložena strojově.*

*V případě pochybnosti nahlédněte do jeho anglické verze..*

## Správná likvidace výrobku (použité elektrické nebo elektronické zařízení)



Označení, které je umístováno na výrobku, znamená, že po uplynutí doby životnosti výrobku nesmí být výrobek vyhozen do běžného komunálního odpadu. Použitý spotřebič může mít negativní vliv na životní prostředí a lidské zdraví z důvodu potencionálního obsahu nebezpečných látek, směsi a součástí. Smísení elektrického odpadu s jinými odpady nebo jejich neprofesionální demontáž mohou způsobit uvolňování látek škodlivých pro lidské zdraví i životní prostředí. Použité spotřebiče je nutné předat na určeném sběrném místě zajišťujícím sběr elektroodpadu. Pro podrobné informace týkající se místa sběru starých elektronických a elektrických spotřebičů je uživatel povinen kontaktovat obecní sběrné místo nebo závod na zpracování použitých spotřebičů.

## Správná likvidace výrobku (baterie a/nebo akumulátory)



Ikona přeškrtnutého koše znamená, že baterie/akumulátory podléhají oddělenému sběru a recyklaci. Podle směrnice 2006/66/ES se baterie a/nebo akumulátory po skončení jejich životnosti nesmí likvidovat společně s ostatním odpadem z domácnosti. Aby se zabránilo možnému poškození životního prostředí nebo lidského zdraví v důsledku nekontrolované likvidace odpadu, musí být baterie/akumulátory sbírány nebo recyklovány v souladu s platnými právními předpisy. Použitá baterie by měla být umístěna do speciálního kontejneru na místech pro oddělený sběr tohoto typu odpadu.

## SICHERHEITSHINWEISE



Bitte lesen Sie die Bedienungsanleitung vor der Verwendung sorgfältig durch.



Das Gerät darf nur mit dem mitgelieferten Netzadapter verwendet werden.

- Das Gerät ist ausschließlich für den Eigenbedarf zu verwenden.
- Den Staubsauger ausschließlich in geschlossenen Räumen und zur Reinigung trockener Flächen verwenden. Nass gereinigte Teppiche vor dem Staubsaugen trocknen lassen.
- Verwenden Sie das Gerät nur zu den vorgesehenen Zwecken.
- Verwenden Sie das Gerät nicht zum Aufsaugen von Flüssigkeiten, Asche, Zigarettenstummeln, Öl, scharfen Gegenständen usw. Dies kann zur Beschädigung des Geräts oder sogar zur Entstehung eines Brands führen! Die Verwendung des Staubsaugers in der Nähe von leicht brennbaren Flüssigkeiten und Substanzen ist ebenfalls nicht zulässig!
- Richten Sie die Saug Elemente des Staubsaugers nicht auf Menschen oder Tiere. Achten Sie besonders darauf, die Absaug Elemente nicht in die Nähe von Augen, Ohren und Haaren zu bringen.
- Verwenden Sie das Gerät nicht, wenn die Filter nicht richtig eingesetzt sind.
- Falls sich Kinder in der Nähe des Geräts aufhalten, ist besondere Vorsicht geboten!
- Tauchen Sie das Gerät, die Elektrobürste, das Kabel und den Stecker nicht in Wasser oder andere Flüssigkeiten!
- Das Gerät während des Betriebs nicht unbeaufsichtigt lassen.
- Den Stecker immer aus der Steckdose ziehen, wenn das Gerät nicht verwendet wird.
- Vor der Reinigung den Stecker aus der Steckdose ziehen.
- Überprüfen Sie das Gehäuse regelmäßig auf Schäden.
- Verwenden Sie das Gerät nicht in beschädigtem Zustand. Dies gilt auch, falls Kabel oder Stecker Schäden aufweisen - in diesem Fall muss das Gerät bei einer autorisierten Werkstatt zur Reparatur abgegeben werden.
- Die Verwendung von Zubehör, das nicht vom Hersteller empfohlen wird, kann zur Beschädigung des Geräts, Bränden oder Verletzungen führen.
- Das Gerät nicht unter freiem Himmel verwenden.

- Decken Sie das Gerät während des Betriebs nicht ab, decken Sie die Einlass- und Auslassöffnungen nicht ab.
- Da das Staubsaugergehäuse aus Kunststoff besteht, muss das Gerät von Wärmequellen aller Art ferngehalten werden (Heizkörper, Öfen, etc.).
- Biegen Sie das Kabel nicht und hängen Sie es nicht an scharfen Kanten auf.
- Berühren Sie beim Arbeiten nur die dafür vorgesehenen Flächen, d. h. Griffe, Bedienknöpfe usw.
- Dieses Gerät darf von Kindern ab einem Alter von 8 Jahren, von Personen mit körperlichen oder geistigen Beeinträchtigungen sowie von Personen ohne Erfahrung und Kenntnis des Geräts bedient werden, wenn die Beaufsichtigung oder Einweisung zum sicheren Umgang mit dem Gerät gewährleistet ist und dem Anwender die Gefahren bewusst sind. Reinigung und Wartung können nicht von Kindern durchgeführt werden, es sei denn, sie sind 8 Jahre alt und werden beaufsichtigt. Kinder sollten das Gerät ohne Aufsicht nicht eigenständig reinigen oder warten.
- Das Gerät und das Kabel an einer für Kinder unter 8 Jahren unzugänglichen Stelle aufbewahren.
- Kinder dürfen nicht mit dem Gerät spielen.
- Bitte prüfen, ob die Energieparameter auf dem Typenschild des Geräts mit den Parametern Ihres Stromnetzes konform sind.
- **WARNUNG! Benutzen Sie zum Laden des Akkus ausschließlich das mitgelieferte Netzteil/Ladegerät!**
- Den Stecker nicht mit feuchten Händen in die Steckdose stecken.
- Beim Herausziehen des Steckers aus der Steckdose nicht am Kabel ziehen.
- Ziehen Sie das Gerät nicht durch Ziehen am Kabel an.
- Das Gerät ist mit einer Batterie ausgestattet, die aus mehreren Zellen besteht, die zu einer Einheit verbunden sind; ihr Austausch darf nur von entsprechend geschulten Personen vorgenommen werden.
- Versuchen Sie nicht, das Batteriefach selbst zu öffnen.
- Setzen Sie die Batterie nicht Feuer, extremen Temperaturen (unter  $-10$ , über  $+ 50^{\circ}\text{C}$ ), Wasser, Feuchtigkeit oder längerer Sonneneinstrahlung aus.
- Lagern Sie die Batterie nicht zusammen mit Metallgegenständen, z. B. Büroklammern, Nägeln, Münzen usw., und schließen Sie den

Minus- und Pluspol nicht absichtlich kurz - Entzündungs- und Explosionsgefahr.

- Vermeiden Sie Situationen, die zu einer Verformung des Akkus führen können, z. B. starke Erschütterungen, Vibrationen, mechanischer Druck usw. - Verwenden Sie den Akku nicht, wenn er beschädigt ist (mechanische Beschädigung, Auslaufen von Substanzen usw.).
- Achten Sie darauf, dass der Akku nicht tiefentladen wird.
- Überprüfen Sie regelmäßig den Ladezustand des Akkus - lassen Sie den Akku nicht über längere Zeiträume unkontrolliert.
- Wenn eine Batterie ausläuft, berühren Sie nicht die Substanz, die aus der Batterie ausgetreten ist.
- **WICHTIG! Der im Gerät eingebaute Akku enthält Stoffe, die die Umwelt belasten können. Entsorgen Sie Ihr gebrauchtes Gerät nicht im normalen Hausmüll.**
- Verpackungen sind kein Spielzeug - halten Sie Verpackungsmaterial (Plastiktüten, Kartonagen, Styropor usw.) von Kindern fern.
- **WARNUNG! Kindern die Folie nicht zum Spielen überlassen. Erstickungsgefahr!**

## BESCHREIBUNG DES GERÄTS

- |                                                     |                                                               |
|-----------------------------------------------------|---------------------------------------------------------------|
| 1. Griff                                            | 11. Zweiter Einlassfilter                                     |
| 2. An / aus Schalter                                | 12. Entriegelungsschlüssel für Staubbehälterabdeckung         |
| 3. Motormodul                                       | 13. Entriegelungsschlüssel für Aluminiumrohre                 |
| 4. Motorabgasfilter                                 | 14. Aluminiumrohr                                             |
| 5. LED-Display                                      | 15. Rohrklappschlüssel                                        |
| a. Batterieladeanzeige                              | 16. Elektrischer Bürstenentriegelungsschlüssel                |
| b. Batterieentladeanzeige                           | 17. Multifunktionale Elektrobürste mit Hintergrundbeleuchtung |
| c. Saugleistungsanzeige                             | 18. Fugenbefestigung                                          |
| d. Batterieladezustandsanzeige von 0 bis 100        | 19. Möbel-/Jalousiebefestigung                                |
| e. Anzeige für vollen Staubbehälter                 | 20. Freistehende Station                                      |
| 6. Touchpanel zum Einstellen der Saugleistung       | 21. Die Basis der Station                                     |
| 7. Lithium-Ionen-Akku mit einer Spannung von 25,2 V | 22. Aluminiumrohre x 2 Stk.                                   |
| 8. Staubbehälter                                    | 23. Aufbewahrungshalter für Staubsauger und Zubehör           |
| 9. Stahlgeflechtfilter                              | 24. Ladegerät                                                 |
| 10. Erster Einlassfilter                            |                                                               |

*Der Staubsauger MOD-72 verbindet den Anwendungskomfort von Zyklon- und schnurlosen Staubsaugern. Die Zyklon-Technologie filtert den Staub ohne Beutel mit Hilfe von Zentrifugalkräften - der Staubbehälter muss deshalb lediglich über dem Mülleimer ausgekippt werden. Der verwendete Lithium-Ionen-Akku mit einem der größten Energie-Masse-Koeff-*

fizienten sorgt dafür, dass das Gerät leicht ist und nach dem Aufladen lange verwendet werden kann.

## ELEKTROSTATIK

Beim Abstauben bestimmter Oberflächen bei geringer Luftfeuchtigkeit kann das Gerät geringfügig elektrisiert werden. Dies ist ein natürliches Phänomen - das Gerät wird dadurch nicht beschädigt und ist dennoch mängelfrei.

Um dieses Phänomen zu minimieren, wird empfohlen:

- Entladen des Gerätes durch häufiges Berühren von Metallgegenständen im Raum mit dem Rohr,
- zunehmende Luftfeuchtigkeit im Raum,
- Verwendung handelsüblicher Antistatika.

## VOR ERSTGEBRAUCH

1. Laden Sie den Akku des Staubsaugers auf (siehe Kapitel: AKKU LADEN)
2. Den Staubsauger auf mögliche Transportschäden überprüfen. Falls Schäden befürchtet werden, bitte an den Verkäufer wenden.
3. Stellen Sie sicher, dass die Parameter Ihres Stromnetzes mit den Daten auf dem Typenschild des Ladegeräts übereinstimmen.
4. Den Staubsauger aus der Schachtel nehmen und sämtliche Aufkleber, Transportblockaden, Tüten und Füllstoffe entfernen.
5. Bauen Sie den Staubsauger richtig zusammen (siehe Kapitel: ZUSAMMENBAUEN DES STAUBSAUGERS).

## ZUSAMMENBAUEN DES STAUBSAUGERS

**WICHTIG! Benutzen Sie keinen zerlegten Staubsauger!**

**WICHTIG! Achten Sie bei der Installation des Rohrs und des Zubehörs darauf, die empfindlichen Anschlüsse, die die Elektrobürste mit Strom versorgen, nicht zu beschädigen.**

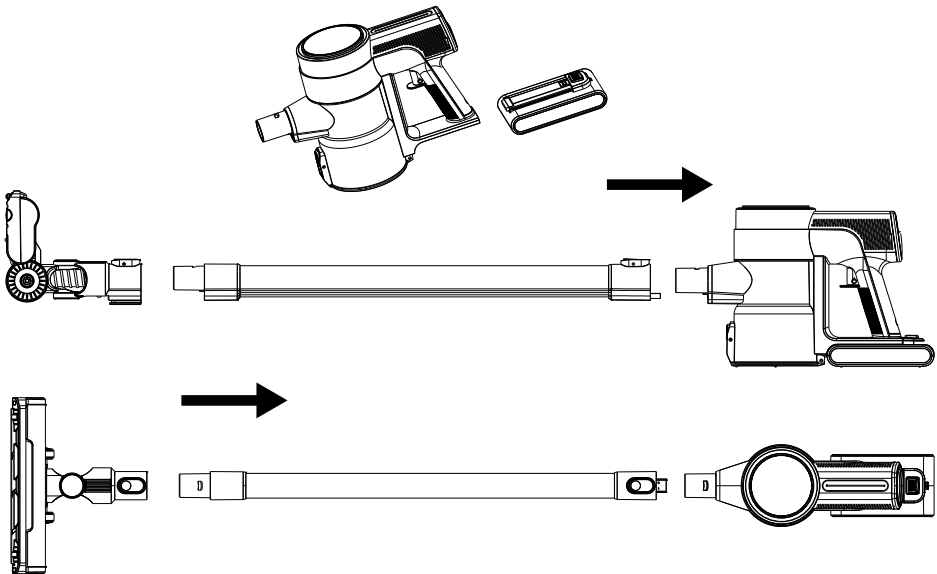

1. Schieben Sie den Akku (7) in das Motormodul (3). Sie hören ein charakteristisches Klicken. Anschließend das Aluminiumrohr (14) am Motormodul (3) montieren. Montieren Sie abschließend die Elektrobürste (18) am Aluminiumrohr (14).
2. Um den Staubsauger zu zerlegen, gehen Sie analog zu Punkt 1 vor.

## AUFBAU UND ABSTELLEN DES STAUBSAUGERS AN DER STATION

Der Staubsauger MOD-72 ist mit einer freistehenden Station (20) ausgestattet, in der Sie den Staubsauger und sein Zubehör aufbewahren können. Eine Wandmontage ist nicht erforderlich.

1. Installieren Sie zwei Rohre (22) an der Basis der Station (21) und befestigen Sie dann die Halterung zur Aufbewahrung des Staubsaugers und des Zubehörs (23).
2. Wählen Sie einen geeigneten Aufbewahrungsort für die Station und den Staubsauger.

## AKKU LADEN

**WICHTIG! Die aufladbare Batterie vor der ersten Verwendung des Staubsaugers aufladen. Die Ladedauer der Batterie beträgt ca. 4 Stunden. Zustand kann der Staubsauger bis zu 45 Minuten mit geringer Saugkraft betrieben werden.**

**WICHTIG! Laden Sie den Akku nur mit dem mitgelieferten Ladegerät auf. Während des Ladevorgangs lässt sich der Staubsauger nicht einschalten.**

1. Schließen Sie das Ladegerät (24) an die Netzsteckdose und das Ladekabel an die Buchse in der Halterung (1) an. Der Ladezustand des Akkus (5d) beginnt auf der LED-Anzeige (5) zu blinken und die Ladeanzeige (5a) leuchtet. Die Lichter am Akku (7) blinken, um den Ladezustand des Akkus anzuzeigen.
2. Nach Abschluss des Ladevorgangs wird der Ladezustand des Akkus auf der LED-Anzeige (5) „100“ angezeigt und die drei Lichter am Akku leuchten dauerhaft.
3. Trennen Sie das Ladegerät (24) vom Stromnetz und das Ladekabel von der Buchse in der Halterung (1).

## VERWENDUNG DES STAUBSAUGERS

1. Sicherstellen, dass der Staubsauger korrekt montiert und der Akku vollständig geladen wurde.
2. Schließen Sie die entsprechenden Geräte an:
  - **Multifunktionale Elektrobürste mit Hintergrundbeleuchtung (17)** – zwei austauschbare Rollen: eine Walze mit weichen Borsten und eine Walze für alle Arten von harten und glatten Oberflächen, LEDs beleuchten die gereinigte Oberfläche für perfektes Staubsaugen.
  - **Fugenaufsatz (18)** – Saugen von Ecken, Räumen unter Möbeln und überall dort, wo die freie Nutzung anderer Zubehörteile eingeschränkt ist.
  - **Möbel-/Jalousiebefestigung (19)** – zum Staubsaugen von Sofas, Sofas, Sesseln, Autopolstern, zum Entfernen von Staub von Regalen, Büchern, Lampenschirmen, Rahmen, Dekorationen, Vorhängen usw. Die Borsten der Bürste entfernen zusätzlich extrem hartnäckigen Schmutz von der gereinigten Oberfläche.

Je nach Bedarf schließen Sie das Gerät an die Saugleitung oder direkt an das Motormodul (3) an.

1. Starten Sie den Staubsauger mit der EIN/AUS-Taste (2).
2. Während das Gerät in Betrieb ist, wählen Sie über das Touchpanel zur Saugkrafteinstellung (6) die optimale Saugleistung aus.
3. Überprüfen Sie regelmäßig den Füllstand des Staubbehälters (8). Eine Überfüllung des Staubbehälters führt zu einer verminderten Saugleistung und einer beschleunigten Verschmutzung der Filter.

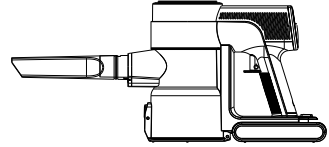
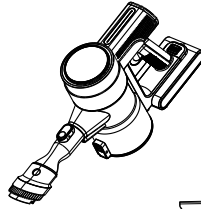

**WICHTIG! Wenn das Rohr verstopft oder der Staubbehälter voll ist, erscheint die Anzeige „Behälter voll“ (5e) auf dem Display. Anschließend sollten Sie den Staubbehälter entleeren bzw. die Ursache für die Rohrverstopfung beseitigen.**

4. Schalten Sie den Staubsauger nach Beendigung des Staubsaugens mit der EIN/AUS-Taste (2) aus. Benutzen Sie die Standstation (20) und legen Sie den Staubsauger beiseite.

Der Staubsauger verfügt über ein biegbares Aluminiumrohr (14), um auch schwer zugängliche Stellen zu erreichen

1. Stellen Sie den Staubsauger auf den Boden und halten Sie dabei den Griff des Motormoduls (3) mit einer Hand fest.
2. Drücken Sie mit der anderen Hand den Knopf auf der Rückseite des Aluminiumrohrs (14). Das Rohr biegt sich automatisch und erleichtert so das Saugen schwer zugänglicher Stellen, z. B. des Bodens unter dem Sofa.
3. Um den Schlauch wieder zusammenzusetzen, heben Sie einfach den Staubsauger an. Das Aluminiumrohr rastet automatisch in der geraden Position ein.



## REINIGUNG UND WARTUNG

**WICHTIG! Den Füllstand des Staubbehälters regelmäßig prüfen (12). Bei Überfüllung beeinträchtigt der Behälter die Effizienz des Geräts, erhöht den Stromverbrauch und verunreinigt die Filter schneller.**

**WICHTIG! Tauchen Sie den Staubsauger, das Ladegerät und den Akku nicht in Wasser!**

**WICHTIG! Um die beste Leistung Ihres Staubsaugers zu erzielen, reinigen Sie die Filter und den Staubbehälter nach jedem Gebrauch.**

**WICHTIG! Wartungsmaßnahmen ausschließlich nach dem Ausschalten des Staubsaugers und Ausstecken des Ladekabels durchführen!**

1. Den Staubsauger von außen mit einem feuchten Tuch reinigen und anschließend trocken reiben. Bei starken Verunreinigungen ein sanftes Reinigungsmittel verwenden.
2. Um den Staubbehälter zu leeren, schalten Sie den Staubsauger mit der EIN/AUS-Taste aus. Trennen Sie das Aluminiumrohr. Platzieren Sie den Staubbehälter über dem Abfallbehälter, drücken Sie den unteren Öffnungsknopf und entleeren Sie den Inhalt des Behälters in den Abfallbehälter. Den Boden schließen.

3. Um die Filter zu reinigen, halten Sie den Griff (1) mit einer Hand fest und drücken Sie mit der anderen den unteren Öffnungsknopf.

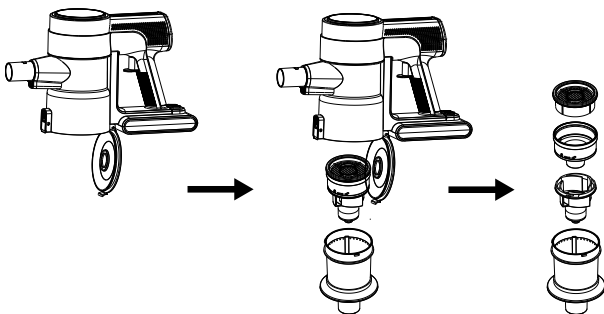

4. Entfernen Sie die Stahlnetzfilter (9), den ersten Einlassfilter (10) und den zweiten Einlassfilter (11) aus dem Staubbehälter. Reinigen Sie alle Filter mit einer Bürste oder Druckluft von Staub. Tauchen Sie die Filter nicht in Wasser ein, da dies den Staubsauger beschädigen kann. Wischen Sie den Staubbehälter (8) mit einem trockenen Tuch aus..

5. Um den Motorabgasfilter (4) zu reinigen, drücken Sie die Filterfreigabetaste und entfernen Sie ihn. Reinigen Sie ihn mit einer Bürste oder Druckluft, tauchen Sie den Filter nicht in Wasser.

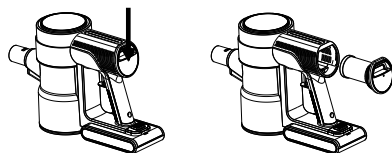

### **WICHTIG! Keine Nassfilter einbauen – Beschädigungsgefahr des Staubsaugers!**

6. Reinigen Sie die rotierende Elektrobürstenrolle regelmäßig. Sie können die Rolle entfernen, nachdem Sie die Sperre in Richtung der offenen Vorhängeschlossmarkierung an der Unterseite der Elektrobürste gelöst haben. Entfernen Sie dann die Walze zur Reinigung. Sobald die Walze sauber ist, setzen Sie sie wieder in die Elektrobürste ein und setzen Sie die Verriegelung wieder ein.

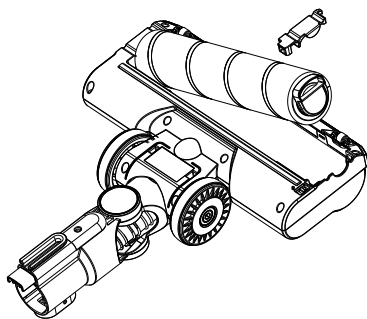

**AUFMERKSAMKEIT! Eine ordnungsgemäße und regelmäßige Reinigung gewährleistet eine sichere Verwendung und verlängert die Lebensdauer des Geräts.**

## **PROBLEME UND ABHILFEMASSNAHMEN**

FEHLER	URSACHE	LÖSUNG
Der Staubsauger funktioniert nicht	Akku leer	Akku laden
	Der Ladevorgang läuft	Warten Sie, bis der Ladevorgang abgeschlossen ist
Geringe Saugkraft	Rohr oder Bürste verstopft	Ursache der Verstopfung entfernen
	Staubbehälter voll	Staubbehälter leeren
	Filter durch Staub verschmutzt	Filter löschen



Rotierende  
Elektrobürstenwalze  
funktioniert nicht mehr

Gesperrte  
Elektrobürstenwalze

Reinigen/befreien Sie die  
Elektrobürstenwalze

Die Ladeanzeige leuchtet  
nicht

Das Ladekabel ist beschädigt

Senden Sie das Produkt zur  
Reparatur an den Verkäufer  
oder das Servicecenter

Die Ladestation ist nicht mit  
Strom versorgt

Überprüfen Sie, ob das  
Netzteil an der Steckdose  
angeschlossen ist

## TECHNISCHE DATEN

Die technischen Daten sind auf dem Typenschild des Produkts aufgeführt.



**WICHTIG! Die Firma MPM agd S.A. behält sich technische Änderungen vor.**

*Dieses Handbuch wurde maschinell übersetzt.  
Im Zweifelsfall beziehen Sie sich bitte auf die englische Version.*

## Ornungsgemäße Entsorgung des Produkts (Elektro- und Elektronikmüll)



Die Kennzeichnung auf dem Produkt weist darauf hin, dass das Produkt nach Ablauf seiner Lebensdauer nicht zusammen mit anderen Haushaltsabfällen entsorgt werden darf. Gebrauchte Geräte können sich wegen des potentiellen Gehalts gefährlicher Stoffe, Gemische und Bauteile nachteilig auf die Umwelt und menschliche Gesundheit auswirken. Das Vermischen von Elektromüll mit anderen Abfällen bzw. sein nicht sachgerechter Ausbau kann zur Freisetzung umwelt- und gesundheitsschädlicher Stoffe führen. Das gebrauchte Gerät ist bei einer Sammelstelle für Elektro- und Elektronikschrott zu entsorgen. Für detaillierte Informationen zu Sammelstellen für Elektro- und Elektronikschrott wenden Sie sich bitte an Ihre örtliche Wertstoffsammelstelle oder Schrottbehandlungsanlage.

## Fachgerechte Entsorgung des Produkts (Batterien und/oder Akkus)



Das Symbol der durchgestrichenen Mülltonne weist darauf hin, dass Akkus/Batterien der getrennten Sammlung und dem Recycling unterliegen. Gemäß der Richtlinie 2006/66/EG dürfen Batterien und/oder Akkus nach ihrer Nutzungsdauer nicht mit anderen Abfällen entsorgt werden. Um mögliche Schäden für die Umwelt oder die menschliche Gesundheit durch unkontrollierte Abfallentsorgung zu vermeiden, sollten Akkus/Batterien gemäß den geltenden Gesetzen gesammelt, entsorgt oder recycelt werden. Altbatterien sollten in speziellen Sammelstellen für diese Art von Abfällen in einem speziellen Behälter entsorgt werden.

## ÜLDISED OHUTUSJUHISED KASUTAMISEKS



Enne kasutamist lugege hoolikalt juhiseid.



Seadet saab kasutada ainult kaasasoleva toiteadapteriga.

- Seade on mõeldud ainult koduseks kasutamiseks.
- Kasutage tolmuimejat ainult siseruumides ja ainult kuivade pindade tolmuimejaga. Niisutage puhastatud vaibad enne tolmuimejat, kuivatage need.
- Ärge kasutage seadet muudel eesmärkidel kui need, milleks see on ette nähtud.
- Ärge kasutage seadet vedelike, tuha, sigaretikonide, õlide, teravate esemete jms imemiseks. See võib seadet kahjustada või isegi tulekahju põhjustada! Samuti ärge vaakumige tuleohtlike vedelike ja ainete läheduses!
- Ärge suunake tolmuimeja imemiselemente inimeste ja loomade suunas. Olge eriti ettevaatlik, et mitte tuua imemiselemente silmade, kõrvade ja juuste lähedale.
- Ärge kasutage seadet ilma korralikult paigaldatud filtriteta.
- Olge eriti ettevaatlik, kui lapsed on seadme lähedal.
- Ärge kastke seadet, elektrilist harja, juhet ja ühendage see vette ega muudesse vedelikesse!
- Ärge jätke seadet töö ajal järelevalveta.
- Eemaldage pistik alati vooluvõrgust, kui te seadet ei kasuta.
- Enne puhastamist/hooldust eemaldage pistik alati vooluvõrgust.
- Kontrollige ruumi regulaarselt kahjustuste suhtes.
- Ärge kasutage kahjustatud seadet, sealhulgas kahjustatud võrgukaabli või pistikuga seadet - sellisel juhul laske seadet parandada volitatud teeninduskeskuses.
- Tootja poolt mittesoovitatud tarvikute kasutamine võib põhjustada seadme kahjustusi, tulekahju või kehavigastusi.
- Ärge kasutage seadet väljas.
- Ärge katke seadet töötamise ajal, ärge katke sisse- ja väljalaskeavasid.
- Tolmuimeja plastkorpuse tõttu hoidke seadet eemal kõigist soojusallikatest (radiaatorid, pliivid jne).
- Ärge painutage, ärge riputage nõõri teravatele servadele.
- Töötamisel puudutage ainult selleks ettenähtud pindu, st käepidemeid, reguleerimisnuppe jne.

- Seda seadet võivad kasutada vähemalt 8-aastased lapsed ja isikud, kelle füüsiline ja vaimne võimekus on vähenenud ning kellel puuduvad kogemused ja teadmised seadme kohta, kui on tagatud järelevalve või juhendamine seadme ohutu kasutamise kohta, et nad mõistaksid sellega kaasnevaid ohte. Puhastus- ja hooldustöid ei tohi teha lapsed, kui nad ei ole vähemalt 8-aastased ja kui nad ei ole järelevalve all. Valveta lapsed ei tohi teha koristustöid/hooldustöid.
- Hoidke seade ja selle toitejuhe alla 8-aastastele lastele kättesaamatus kohas.
- Lapsed ei tohi seadmega mängida.
- Kontrollige, et seadme tüübisildil märgitud toiteparameetrid vastaksid teie vooluvõrgu parameetritele.
- **HOIATUS! Kasutage aku laadimiseks ainult seadmega kaasasolevat toiteadaperit/laadijat!**
- Ärge ühendage pistikut pistikupessa märgade kätega.
- Ärge eemaldage pistikut pistikupesast toitejuhtmest tõmmates.
- Ärge tõmmake seadet juhtmest kinni tõmmates.
- Seade on varustatud akuga, mis koosneb mitmest rakust, mis on ühendatud ühte seadmesse, selle väljavahetamist võivad teostada ainult vastava väljaõppe saanud isikud.
- Ärge proovige aku korpust ise avada.
- Ärge jätke akut tule, äärmuslike temperatuuride (alla -10, üle +50 °C), vee, niiskuse ega pikaajalise päikesevalguse kätte.
- Ärge hoidke akut koos metallsemetega, nt kirjaklambrid, naelad, mündid jne, ega lühistage tahtlikult negatiivseid ja positiivseid klemme – süttimisoht, plahvatus.
- Ärge lubage olukordi, mis võivad põhjustada aku deformatsiooni, nt märkimisväärsed löögid, vibratsioon, mehaaniline rõhk jne. – akut ei tohi kasutada, kui see on kahjustatud (mehaanilised kahjustused, leke jne).
- Ärge laske akul sügavalt tühjeneda.
- Kontrollige regulaarselt aku laetuse taset - ärge jätke akut pikaks ajaks kontrollimata.
- Kui akust tekib leke, ärge puudutage akust välja pääsenud ainet.
- **Tähelepanu! Sisseehitatud aku sisaldab aineid, mis võivad põhjustada keskkonnareostust. Ärge visake kasutatud seadet tavaliste olmejäätmete hulka.**
- Pakend ei ole mänguasi – hoidke pakendikomponendid (kilekotid, karbid, polüstüreen jne) lastest eemal.

## - HOIATUS! Ärge lubage lastel filmiga mängida. Hingamisoht!

### SEADME KIRJELDUS

- |                                               |                                                             |
|-----------------------------------------------|-------------------------------------------------------------|
| 1. Käepide                                    | 11. Teine sisselaskefilter                                  |
| 2. ON/OFF nupp                                | 12. Tolmukonteineri kaane vabastamisnupp                    |
| 3. Mootori moodul                             | 13. Alumiiniumist toru vabastamisnupp                       |
| 4. Mootori heitgaasifilter                    | 14. Alumiiniumtoru                                          |
| 5. LED-ekraan                                 | 15. Kokkupandava toru võti                                  |
| a. aku laetuse indikaator                     | 16. Elektriline harja vabastamisnupp                        |
| b. aku tühjenemise indikaator                 | 17. Multifunktsionaalne elektriline harja koos valgustusega |
| c. imemisvõimsuse indikaator                  | 18. Auku kinnitus                                           |
| d. aku laadimistaseme indikaator 0 kuni 100   | 19. Mööbli / ruloode kinnitamine                            |
| e. tolmuksaatori täitmise indikaator          | 20. Vabalt seisev jaam                                      |
| 6. Puutepaneel imemisvõimsuse reguleerimiseks | 21. Jaama baas                                              |
| 7. 25,2 V liitium-ioon aku                    | 22. Alumiiniumtorud x 2tk.                                  |
| 8. Tolmuksaator                               | 23. Hoiukang tolmuimeja ja tarvikute jaoks                  |
| 9. Terasvõrguga filter                        | 24. Laadija                                                 |
| 10. Esimene sisselaskefilter                  |                                                             |

*Tolmuimeja MOD-72 ühendab endas tsüklonilise tolmuimeja ja juhtmeta tolmuimeja muugavuse. Tsüklonitehnoloogia võimaldab tolmu filtreerida ilma tolmuksaatori kasutamata tsentrifugaaljõu abil, mistõttu piisab tolmuksaatori tühjendamise üle tolmuksaatori. Kasutatakse liitium-ioonaku, mille salvestatud energia ja kaalu suhe on üks suurimaid, muudab seadme kergeks ja tagab pika tööaja pärast laadimist.*

### ELEKTROSTAATIKA

Mõnede pindade tolmuimeerimine madala õhuniiskuse tingimustes võib põhjustada seadme kergelt elektriseerumist. See on loomulik nähtus, ei kahjusta seadet ega ole defekt.

Selle minimeerimiseks on soovitatav:

- seadme tühjendamine, puudutades sageli ruumis olevaid metallist esemeid toruga,
- suurendades niiskust ruumis,
- üldkasutatavate antistaatiliste ainete kasutamine.

### ENNE ESMAKORDSET KASUTAMIST

1. Laadige tolmuimeja akut (vt: "AKU LAADIMINE").
2. Kontrollige tolmuimejat võimalike transpordikahjustuste suhtes. Võtke ühendust oma edasimüüjaga, kui kahtlustate kahjustusi.
3. Veenduge, et teie elektrivõrgu parameetrid vastavad laaduri andmesildil olevatele andmetele.
4. Võtke tolmuimeja karbist välja, eemaldage kõik kleebisid, transpordiplokid, kotid ja täitematerjalid.
5. Koondage tolmuimeja õigesti kokku (vt lõik: "TOLMUIMEJA PAIGALDUS").

### TOLMUIMEJA PAIGALDAMINE

**TÄHELEPANU! Ärge kasutage kokkupanemata tolmuimeajat!**

**TÄHELEPANU! Toru ja tarvikute kokkupanekul tuleb olla ettevaatlik, et mitte kahjustada elektroharja toitavaid õrnu ühendusi.**

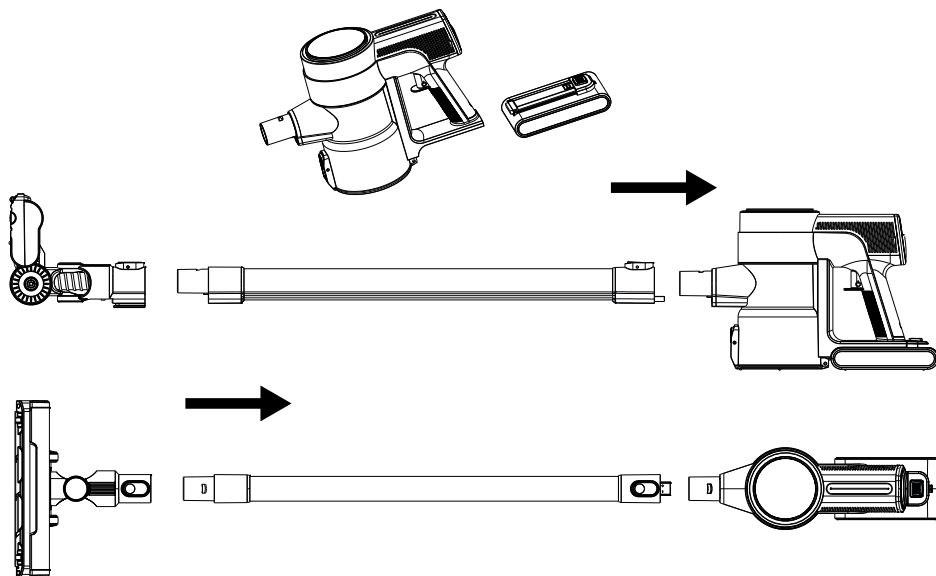

1. Lükake akupakett (7) mootorimoodulisse (3). Te kuulete iseloomulikku klõpsatust. Seejärel paigaldage alumiiniumtoru (14) mootorimoodulile (3). Lõpuks paigaldage elektripintsel (18) alumiiniumtorule (14).
2. Tolmuimeja demonteerimiseks toimige samamoodi nagu punktis 1.

## JAAMA JUURES ASUVA TOLMUIMEJA PAIGALDAMINE JA PARKIMINE

Tolmuimeja MOD-72 on varustatud tolmuimeja ja selle tarvikute hoiustamiseks mõeldud vabalt seisva statsionaariga (20). Seinale paigaldamine ei ole vajalik.

1. Paigaldage kaks toru (22) jaama alusele (21) ja kinnitage seejärel tolmuimeja ja tarvikute hoidja (23).
2. Valige sobiv hoiuruum, et jaam ja tolmuimeja mahuksid ära.

## AKU LAADIMINE

**TÄHELEPANU!** Laadige akut enne tolmuimeja esmakordset kasutamist. Aku laadimiseks kulub umbes neli tundi. Täielikult laetud aku võimaldab madala imemisvõimsusega tolmuimejat töötada kuni 45 minutit.

**TÄHELEPANU!** Laadige akut ainult kaasasoleva laadijaga. Aku laadimise ajal on tolmuimeja käivitamise võimalus blokeeritud.

1. Ühendage laadija (24) võrgupistikupessa ja laadija kaabel käepideme (1) pistikupessa. LED-ekraan (5) hakkab vilkuma aku laadimisolekut (5d) ja laadimisindikaator (5a) süttib. Aku (7) tuled vilguvad, et näidata aku laetuse taset.
2. Kui laadimine on lõppenud, näitab LED-ekraan (5) aku laetuse seis "100" ja aku kolm tuld põlevad püsivalt.
3. Ühendage laadija (24) vooluvõrgust ja laadimiskaabel käepideme pistikupesast (1) lahti.

## TOLMUIMEJA KASUTAMINE

1. Veenduge, et tolmuimeja on õigesti kokku pandud ja et aku on laetud.
2. Ühendage asjaomased seadmed:
  - **Multifunktsionaalne taustvalgustusega elektroharja (17)** - kaks vahetatavat rulli: pehmete harjastega rull ja rull igat tüüpi kõvadele ja siledatele pindadele, valgusdiodid valgustavad puhastatud pinda täiuslikuks tolmuimejaks.
  - **pragude eemaldamiseks (18)** - nurkades, mööbli all ja kõikjal, kus on piiratud juurdepääs teiste tarvikute vabaks kasutamiseks.
  - **mööbli/riide lisatarvik (19)** - mõeldud diivanite, diivanite, tugitoolide, autopolstri tolmuimeerimiseks, tolmu eemaldamiseks riulilt, raamatutelt, lambivarjudelt, raamidest, kaunistustest, kardinast jne. Harja harjad eraldavad lisaks sellele ka väga kangekaelse mustuse puhastatavalt pinnalt.

Ühendage seade vastavalt vajadusele imitoru või otse mootorimooduliga (3).

1. Käivitage tolmuimeja nupuga ON/OFF (2).
2. Töö ajal valige optimaalne imemisvõimsus imemisvõimsuse reguleerimise puutepaneeli (6) abil.
3. Kontrollige pidevalt, kui täis on tolmucontainer (8). Tolmucontaineri ületäitmine toob kaasa imemisvõimsuse nõrgenemise ja ka filtrite kiirema saastumise.

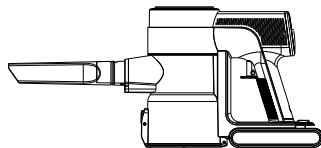
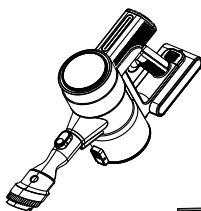

**TÄHELEPANU! Kui toru on ummistunud või tolmu mahuti on maksimaalselt täis, ilmub ekraanile mahuti täitmise indikaator (5e). Seejärel tuleb tolmu mahuti tühjendada või kõrvaldada ummistunud toru põhjus.**

4. Kui olete tolmuimeja kasutamise lõpetanud, lülitage tolmuimeja nupu ON/OFF (2) abil välja. Kasutage vabalt seisvat jaama (20) ja laske tolmuimeja maha.

Tolmuimejal on paindub alumiiniumtoru (14), et jõuda raskesti ligipääsetavatesse kohtadesse.

1. Asetage tolmuimeja põrandale, hoides ühe käega mootorimooduli käepidemest (3) kinni.
2. Vajutage teise käega alumiiniumtoru tagaküljel olevat klahvi (14). Toru paindub automaatselt, et hõlbustada raskesti ligipääsetavate kohtade, näiteks diivani all oleva põranda tolmuimejat.
3. Toru tagasi voltimiseks tõstke tolmuimeja lihtsalt ülespoole. Alumiiniumtoru lukustub automaatselt sirgesse asendisse.



## PUHASTAMINE JA HOOLDAMINE

**TÄHELEPANU! Kontrollige, et tolmu mahuti oleks alati täis. Ületäidetud mahuti vähendab tolmuimeja tõhusust, suurendab energiakulu ja põhjustab filtrite kiiremat määrdumist.**

**TÄHELEPANU! Ärge kastke tolmuimejat, laadijat ja akupakki vette!**

**TÄHELEPANU! Selleks, et tolmuimeja töötaks võimalikult hästi, puhastage filtrid ja tolmucontainer pärast iga kasutuskorda.**

## TÄHELEPANU! Tehke hooldustöid tolmuimeja välja lülitatud ja laadimiskaabel lahti ühendatud!

1. Puhastage tolmuimeja välispinnad niiske lapiga ja pühkige seejärel kuivaks. Tugeva määrdumise korral kasutage mahedat pesuvahendit.
2. Tolmumahuti tühjendamiseks lülitage tolmuimeja nupuga ON/OFF välja. Ühendage alumiumitoru lahti. Asetage tolmuahuti tolmuaksti kohale, vajutage alumise avanemise nuppu ja kallake mahuti sisu tolmuaksti. Sulgege põhi.
3. Filtrite puhastamiseks hoidke ühe käega käepidemest (1) kinni ja vajutage teise käega põhja avamisnuppu.
4. Eemaldage terasvõrgufiltrid (9), esimene sisselaskefilter (10), teine sisselaskefilter (11) tolmuakstist. Puhastage kõik filtrid tolmust harja või suruõhuga. Ärge kastke filtreid vette, see võib tolmuimejat kahjustada. Pühkige tolmuakst (8) kuiva lapiga..
5. Mootori heitgaasifiltri (4) puhastamiseks vajutage filtri vabastusklahvi ja eemaldage . Puhastage seda harja või suruõhuga, ärge kastke filtrit vette.

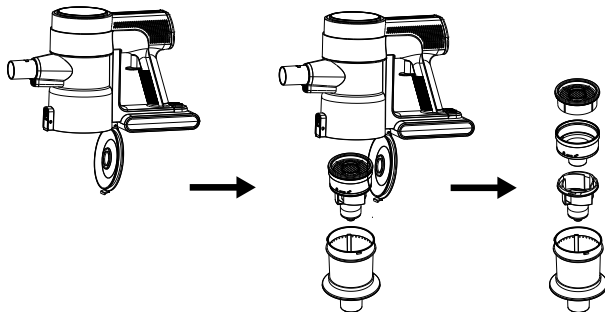

## TÄHELEPANU! Ärge paigaldage niiskeid filtreid - tolmuimeja võib kahjustada!

6. Puhastage perioodiliselt pöörlevat Electrobrush rulli. Pärast luku vabastamist saate rulli eemaldada elektroharja põhjas oleva avatud tabaluku märgi suunas. Seejärel eemaldage rull puhastamiseks. Kui rull on puhas, asetage see tagasi elektroharja ja vahetage lukk välja.

## TÄHELEPANU! Korralik ja regulaarne puhastamine tagab ohutu kasutamise ja pikendab seadme kasutusiga.

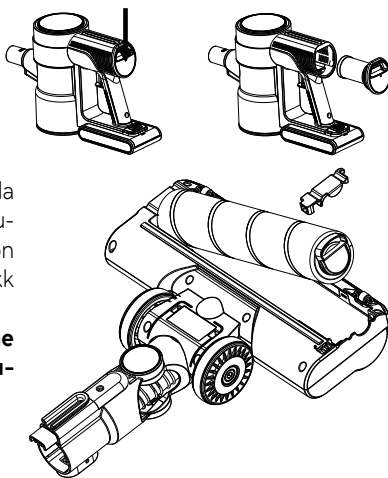

## PROBLEEMID JA NENDEGA TEGELEMINE

PROBLEEM	PÕHJUS	LAHENDUS
Hoover ei tööta	Tühjendatud aku	Laadige akut
	Laadimine on käimas	Oodake laadimisprotsessi lõpuni
Madal imemisvõimsus	Ummistunud toru või harja	Eemaldage ummistuse põhjus
	Tolmukonteiner täis	Tühjendage tolmuksonteiner
	Tolmuga määrduvad filtrid	Puhastage filtrid
Pöörlev elektriharjarull lakkas töötamast	Lukustatud elektroharja rull	Puhastage / vabastage blokeering elektriharjarullist
Laadimisindikaator ei sütti	Laadija kaabel on kahjustatud	Tagastage toode remondiks edasimüüjale või teeninduskeskusele.
	Laadimisjaama toide ei ole ühendatud	Kontrollige, et toiteallikas oleks ühendatud

## TEHNILISED SPETSIFIKATSIOONID

Tehnilised andmed on esitatud toote tüübisildil.



Laadija

**TÄHELEPANU! MPM agd S.A. jätab endale õiguse teha tehnilisi muudatusi.**

*See kasutusjuhend on masintõlgitud.*

*Kahtluse korral vaadake palun selle ingliskeelset versiooni.*

### Toote nõuetekohane kõrvaldamine (kasutatud elektri- ja elektroonikaseadmed)



Tootele paigutatud märgistus näitab, et toodet ei tohi selle kasutusaja lõppedes visata ära koos muude olmejäätmetega. Kasutatud seadmed võivad potentsiaalselt ohtlike ainete, segude ja komponentide sisalduse tõttu avaldada negatiivset mõju keskkonnale ja inimeste tervisele. Elektrijäätmete segamine muude jäätmetega või nende ebaprofessionaalne lahtivõtmine võib põhjustada tervisele ja keskkonnale kahjulike ainete eraldumist. Kasutatud seade tuleb toimetada kasutatud elektri- ja elektroonikaseadmete kogumispunkti. Üksikasjaliku teabe saamiseks elektri- ja elektroonikajäätmete tagastamise kohta tuleb kasutajal pöörduda kohalikku kasutatud seadmete kogumispunkti või jäätmekäitlusettevõttesse.

### Toote (patareide ja/või akude) nõuetekohane kõrvaldamine



Läbi kriipsutatud prügikasti ikoon näitab, et patareid/akud kuuluvad eraldi kogumisele ja ringlusse võtmisele. Vastavalt direktiivile 2006/66/EÜ ei tohi patareisid ja/või akusid pärast nende kasutusaja lõppu koos muude kodumajapidamisjäätmetega kõrvaldada. Selleks, et vältida kontrollimatust jäätmete kõrvaldamisest tulenevat võimalikku kahju keskkonnale või inimeste tervisele, tuleb patareid/akud koguda või ringlusse võtta vastavalt kehtivatele õigusnormidele. Kasutatud patarei tuleb panna spetsiaalsesse konteinerisse, mis on mõeldud eraldi kogumispunktides seda tüüpi jäätmete jaoks.



## ΟΔΗΓΙΕΣ ΑΣΦΑΛΕΙΑΣ ΓΙΑ ΤΗ ΧΡΗΣΗ



Διαβάστε προσεκτικά τις οδηγίες λειτουργίας πριν από τη χρήση.

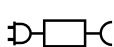

Η συσκευή μπορεί να χρησιμοποιηθεί μόνο με τον παρεχόμενο μετασχηματιστή ρεύματος.

- Η συσκευή προορίζεται μόνο για οικιακή χρήση.
- Χρησιμοποιείτε την ηλεκτρική σκούπα μόνο σε εσωτερικούς χώρους και μόνο για το σκούπισμα στεγνών επιφανειών. Τα υγρά χαλιά στεγνώνουν πριν από το σκούπισμα με ηλεκτρική σκούπα.
- Μην χρησιμοποιείτε τη συσκευή για οποιονδήποτε άλλο σκοπό από αυτόν για τον οποίο προορίζεται.
- Μην χρησιμοποιείτε τη συσκευή για να αναρροφήσετε υγρά, στάχτη, αποτσίγαρο, λάδι, αιχμηρά αντικείμενα κ.λπ. Αυτό μπορεί να προκαλέσει ζημιά στη συσκευή ή ακόμα και πυρκαγιά! Επίσης, μην χρησιμοποιείτε ηλεκτρική σκούπα κοντά σε εύφλεκτα υγρά και ουσίες!
- Μην στρέφετε τα στοιχεία αναρρόφησης της σκούπας προς ανθρώπους ή ζώα. Προσέξτε ιδιαίτερα να μην φέρετε τα στοιχεία αναρρόφησης κοντά στα μάτια, τα αυτιά και τα μαλλιά.
- Μην χρησιμοποιείτε τη συσκευή χωρίς να έχουν τοποθετηθεί σωστά τα φίλτρα.
- Να είστε ιδιαίτερα προσεκτικοί όταν παιδιά βρίσκονται κοντά στη μονάδα!
- Μην βυθίζετε τη συσκευή, την ηλεκτρική βούρτσα, το καλώδιο και το φισ σε νερό ή άλλα υγρά!
- Μην αφήνετε τη συσκευή χωρίς επίβλεψη κατά τη διάρκεια της λειτουργίας.
- Βγάζετε πάντα το φισ από την πρίζα όταν δεν χρησιμοποιείτε τη συσκευή.
- Πριν από τον καθαρισμό/συντήρηση αφαιρείτε πάντα το φισ από την πρίζα.
- Ελέγχετε τακτικά το περιβλημά για ζημιές.
- Μην χρησιμοποιείτε μια κατεστραμμένη συσκευή, ακόμη και αν το καλώδιο δικτύου ή το φισ έχει υποστεί ζημιά - σε αυτή την περίπτωση, αναθέστε την επισκευή της συσκευής σε εξουσιοδοτημένο κέντρο σέρβις.
- Η χρήση εξαρτημάτων που δεν συνιστώνται από τον κατασκευαστή μπορεί να προκαλέσει βλάβη στη μονάδα, πυρκαγιά ή τραυματισμό.

- Μην χρησιμοποιείτε τη συσκευή σε εξωτερικούς χώρους.
- Μην καλύπτετε τη μονάδα κατά τη διάρκεια της λειτουργίας, μην καλύπτετε τα ανοίγματα εισόδου/εξόδου.
- Λόγω του πλαστικού περιβλήματος της ηλεκτρικής σκούπας, κρατήστε τη συσκευή μακριά από όλες τις πηγές θερμότητας (καλοριφέρ, κουζίνες κ.λπ.).
- Μην λυγίζετε ή κρεμάτε το καλώδιο σε αιχμηρές άκρες.
- Όταν εργάζεστε, να αγγίζετε μόνο τις προβλεπόμενες επιφάνειες, π.χ. λαβές, κουμπιά ελέγχου κ.λπ.
- Αυτός ο εξοπλισμός μπορεί να χρησιμοποιηθεί από παιδιά ηλικίας τουλάχιστον 8 ετών και από άτομα με μειωμένες σωματικές και πνευματικές ικανότητες και άτομα με απειρία και έλλειψη εξοικείωσης με τον εξοπλισμό, εφόσον παρέχεται επίβλεψη ή οδηγίες σχετικά με την ασφαλή χρήση του εξοπλισμού, ώστε να γίνουν κατανοητοί οι σχετικοί κίνδυνοι. Ο καθαρισμός και η συντήρηση δεν πρέπει να γίνεται από παιδιά, εκτός εάν είναι τουλάχιστον 8 ετών και επιβλέπονται. Τα παιδιά χωρίς επίβλεψη δεν πρέπει να εκτελούν εργασίες καθαρισμού/συντήρησης.
- Φυλάξτε τη συσκευή και το καλώδιό της μακριά από παιδιά κάτω των 8 ετών.
- Τα παιδιά δεν πρέπει να παίζουν με τη συσκευή.
- Ελέγξτε ότι οι παράμετροι τροφοδοσίας στην πινακίδα ονομαστικών χαρακτηριστικών της μονάδας αντιστοιχούν σε αυτές της παροχής ρεύματος.
- **ΠΡΟΕΙΔΟΠΟΙΗΣΗ! Χρησιμοποιήστε μόνο τον προσαρμογέα ρεύματος/φορτιστή που παρέχεται με τη συσκευή για τη φόρτιση της μπαταρίας!**
- Μην συνδέετε το βύσμα στην πρίζα με βρεγμένα χέρια.
- Μην βγάζετε το φικ από την πρίζα τραβώντας το καλώδιο.
- Μην έλκετε τη συσκευή τραβώντας το καλώδιο.
- Η συσκευή είναι εξοπλισμένη με μια μπαταρία που αποτελείται από πολλές κυψέλες συνδυασμένες σε μια ενιαία μονάδα, η αντικατάστασή της πρέπει να γίνεται μόνο από κατάλληλα εκπαιδευμένα άτομα.
- Μην επιχειρήσετε να ανοίξετε μόνοι σας τη θήκη της μπαταρίας.
- Μην εκθέτετε την μπαταρία σε φωτιά, ακραίες θερμοκρασίες (κάτω από - 10, πάνω από + 50 °C), νερό, υγρασία ή παρατεταμένη έκθεση στο ηλιακό φως.

- Μην αποθηκεύετε την μπαταρία μαζί με μεταλλικά αντικείμενα, π.χ. συνδετήρες, καρφιά, κέρματα κ.λπ. ή βραχυκυκλώνετε σκόπιμα τον αρνητικό και τον θετικό πόλο - κίνδυνος ανάφλεξης, έκρηξης.
- Μην επιτρέπετε καταστάσεις που μπορεί να οδηγήσουν σε παραμόρφωση της μπαταρίας, π.χ. σημαντικοί κραδασμοί, δονήσεις, μηχανική πίεση κ.λπ. - μην χρησιμοποιείτε την μπαταρία εάν έχει υποστεί ζημιά (μηχανική βλάβη, διαρροή ουσιών κ.λπ.).
- Μην αφήνετε την μπαταρία να αποφορτιστεί βαθιά.
- Ελέγχετε τακτικά την κατάσταση φόρτισης της μπαταρίας - μην αφήνετε την μπαταρία ανεξέλεγκτη για μεγάλα χρονικά διαστήματα.
- Εάν παρουσιαστεί διαρροή μπαταρίας, μην αγγίζετε την ουσία που έχει διαφύγει από την μπαταρία.
- **ΣΗΜΕΙΩΣΗ! Η ενσωματωμένη μπαταρία περιέχει ουσίες που μπορεί να προκαλέσουν ρύπανση του περιβάλλοντος. Μην πετάτε τη χρησιμοποιημένη συσκευή μαζί με τα συνήθη οικιακά απορρίμματα.**
- Η συσκευασία δεν είναι παιχνίδι - κρατήστε τα είδη συσκευασίας (πλαστικές σακούλες, χαρτοκιβώτια, πολυστυρένιο κ.λπ.) μακριά από τα παιδιά.
- **ΠΡΟΕΙΔΟΠΟΙΗΣΗ! Μην επιτρέπετε στα παιδιά να παίζουν με την ταινία. Κίνδυνος ασφυξίας!**

## ΠΕΡΙΓΡΑΦΗ ΤΗΣ ΣΥΣΚΕΥΗΣ

1. Λαβή
2. Κουμπί ON/OFF
3. Μονάδα κινητήρα
4. Φίλτρο καυσαερίων κινητήρα
5. Οθόνη LED
  - a. Ένδειξη φόρτισης μπαταρίας
  - b. Ένδειξη αποφόρτισης της μπαταρίας
  - c. Ένδειξη ισχύος αναρρόφησης
  - d. Ένδειξη επιπέδου φόρτισης μπαταρίας από 0 έως 100
  - e. Ένδειξη πλήρωσης δοχείου σκόνης
6. Πίνακας αφής για τη ρύθμιση της ισχύος αναρρόφησης
7. Μπαταρία ιόντων λιθίου με 25.2Vs
8. Δοχείο σκόνης
9. Φίλτρο χαλύβδινου πλέγματος
10. Πρώτο φίλτρο εισόδου
11. Δεύτερο φίλτρο εισόδου
12. Κουμπί απελευθέρωσης για το καπάκι του δοχείου σκόνης
13. Κουμπί απελευθέρωσης σωλήνα αλουμινίου
14. Σωλήνας αλουμινίου
15. Πτυσσόμενο κλειδί σωλήνα
16. Ηλεκτρικό κουμπί απελευθέρωσης βούρτσας
17. Πολυλειτουργική ηλεκτρική βούρτσα με φωτισμό
18. Προσάρτηση υποδοχής
19. Επισύναψη επίπλων/ περσίδων
20. Ελεύθερος σταθμός
21. Βάση σταθμού
22. Σωλήνες αλουμινίου x 2τμχ.
23. Λαβή αποθήκευσης για ηλεκτρική σκούπα και αξεσουάρ
24. Φορτιστής

*Η ηλεκτρική σκούπα MOD-72 συνδυάζει την ευκολία μιας κυκλωνικής σκούπας και μιας ηλεκτρικής σκούπας χωρίς καλώδιο. Η τεχνολογία κυκλώνα επιτρέπει το φιλτράρισμα της σκόνης χωρίς τη χρήση σακουλών σκόνης μέσω της φυγόκεντρης δύναμης, καθιστώντας επαρκή την εκκένωση του δοχείου σκόνης πάνω από τον κάδο απορριμμάτων. Η μπαταρία ιόντων λιθίου που χρησιμοποιείται, με μία από τις υψηλότερες αναλογίες αποθηκευμένης ενέργειας προς το βάρος της, καθιστά τη συσκευή ελαφριά και εξασφαλίζει μεγάλο χρόνο λειτουργίας μετά τη φόρτιση.*

## ΗΛΕΚΤΡΟΣΤΑΤΙΚΗ

Η αναρρόφηση με ηλεκτρική σκούπα ορισμένων επιφανειών σε συνθήκες χαμηλής υγρασίας μπορεί να οδηγήσει σε ελαφρά ηλεκτρισμό της μονάδας. Αυτό είναι ένα φυσικό φαινόμενο, δεν προκαλεί βλάβη στη συσκευή και δεν αποτελεί ελάττωμα.

Για να ελαχιστοποιηθεί αυτό, συνιστάται:

- εκφόρτιση της συσκευής με συχνή επαφή μεταλλικών αντικειμένων στο δωμάτιο με το σωλήνα,
- αυξάνοντας την υγρασία στο δωμάτιο,
- χρήση γενικά διαθέσιμων αντιστατικών παραγόντων.

## ΠΡΙΝ ΑΠΟ ΤΗΝ ΠΡΩΤΗ ΧΡΗΣΗ

1. Φορτίστε την μπαταρία της ηλεκτρικής σκούπας (βλ: «ΦΟΡΤΙΣΗ ΤΗΣ ΜΠΑΤΑΡΙΑΣ»).
2. Ελέγξτε την ηλεκτρική σκούπα για τυχόν ζημιές που μπορεί να έχουν προκληθεί κατά τη μεταφορά. Επικοινωνήστε με τον αντιπρόσωπό σας εάν υποψιάζεστε βλάβη.
3. Βεβαιωθείτε ότι οι παράμετροι του δικτύου σας αντιστοιχούν στα στοιχεία που αναγράφονται στην πινακίδα τύπου του φορτιστή.
4. Αφαιρέστε την ηλεκτρική σκούπα από το χαρτοκιβώτιο, αφαιρέστε όλα τα αυτοκόλλητα, τα μπλοκ μεταφοράς, τις σακούλες και τα υλικά πλήρωσης.
5. Συναρμολογήστε σωστά την ηλεκτρική σκούπα (βλ: «ΕΓΚΑΤΑΣΤΑΣΗ HOOVER»).

## ΕΓΚΑΤΑΣΤΑΣΗ ΑΠΟΡΡΟΦΗΤΗΡΑ

**ΣΗΜΕΙΩΣΗ!** Μην χρησιμοποιείτε τη μη συναρμολογημένη ηλεκτρική σκούπα!  
**ΣΗΜΕΙΩΣΗ!** Κατά τη συναρμολόγηση του σωλήνα και των εξαρτημάτων, προσέξτε να μην καταστρέψετε τους ευαίσθητους συνδέσμους που τροφοδοτούν τη βούρτσα τροφοδοσίας.

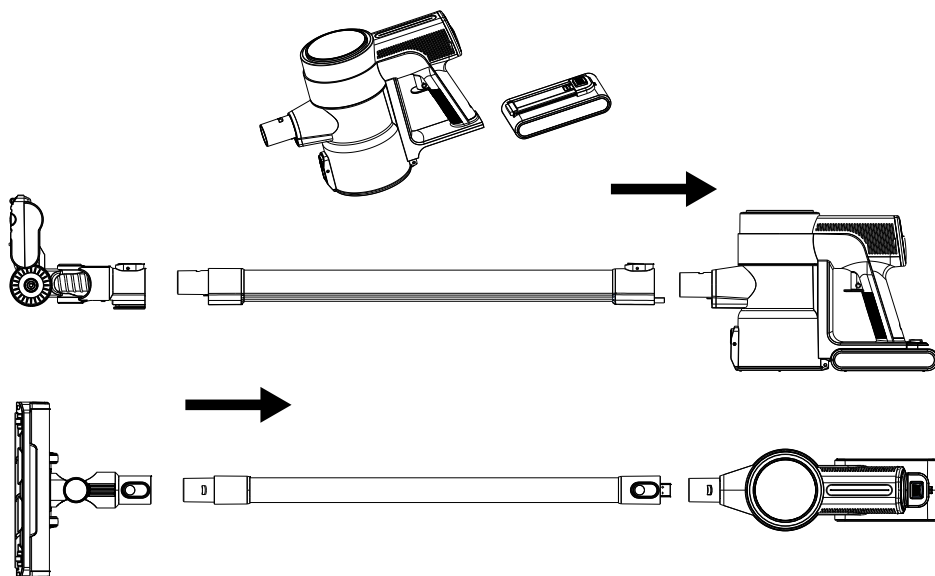

1. Σύρετε το πακέτο μπαταριών (7) μέσα στη μονάδα κινητήρα (3). Θα ακούσετε ένα χαρακτηριστικό κλικ. Στη συνέχεια τοποθετήστε το σωλήνα αλουμινίου (14) στη μονάδα κινητήρα (3). Τέλος, τοποθετήστε την ηλεκτρική βούρτσα (18) στο σωλήνα αλουμινίου (14).
2. Για να αποσυναρμολογήσετε την ηλεκτρική σκούπα ακολουθήστε την ίδια διαδικασία όπως στο σημείο 1.

## ΕΓΚΑΤΑΣΤΑΣΗ ΚΑΙ ΣΤΑΘΜΕΥΣΗ ΤΟΥ ΑΠΟΡΡΟΦΗΤΗΡΑ ΣΤΟ ΣΤΑΘΜΟ

Η ηλεκτρική σκούπα MOD-72 είναι εξοπλισμένη με έναν ελεύθερο σταθμό (20) για την αποθήκευση της ηλεκτρικής σκούπας και των εξαρτημάτων της. Η τοποθέτηση σε τοίχο δεν είναι απαραίτητη.

1. Τοποθετήστε τους δύο σωλήνες (22) στη βάση του σταθμού (21) και, στη συνέχεια, συνδέστε την ηλεκτρική σκούπα και τη θήκη αποθήκευσης αξεσουάρ (23).
2. Επιλέξτε έναν κατάλληλο αποθηκευτικό χώρο ώστε να χωράει ο σταθμός και η ηλεκτρική σκούπα.

## ΦΟΡΤΙΣΗ ΤΗΣ ΜΠΑΤΑΡΙΑΣ

**ΣΗΜΕΙΩΣΗ!** Φορτίστε την μπαταρία πριν χρησιμοποιήσετε την ηλεκτρική σκούπα για πρώτη φορά. Ο χρόνος φόρτισης της μπαταρίας είναι περίπου τέσσερις ώρες. Μια πλήρως φορτισμένη μπαταρία μπορεί να παρέχει έως και 45 λεπτά σκούπισμα με χαμηλή ισχύ αναρρόφησης.

**ΣΗΜΕΙΩΣΗ!** Φορτίζετε την μπαταρία μόνο με τον παρεχόμενο φορτιστή. Όσο η μπαταρία φορτίζεται, η δυνατότητα εκκίνησης της ηλεκτρικής σκούπας εμποδίζεται.

1. Συνδέστε το φορτιστή (24) στην πρίζα του δικτύου και το καλώδιο του φορτιστή στην υποδοχή της λαβής (1). Η οθόνη LED (5) θα αρχίσει να αναβοσβήνει την κατάσταση φόρτισης της μπαταρίας (5d) και η ένδειξη φόρτισης (5a) θα ανάψει. Οι λυχνίες στην μπαταρία (7) θα αναβοσβήνουν για να δείξουν το επίπεδο φόρτισης της μπαταρίας.
2. Όταν ολοκληρωθεί η φόρτιση, η οθόνη LED (5) θα δείξει την κατάσταση φόρτισης της μπαταρίας ως «100» και οι τρεις λυχνίες στην μπαταρία θα ανάψουν με σταθερό φως.
3. Αποσυνδέστε το φορτιστή (24) από το δίκτυο και το καλώδιο του φορτιστή από την υποδοχή στη λαβή (1).

## ΧΡΗΣΗ ΤΗΣ ΗΛΕΚΤΡΙΚΗΣ ΣΚΟΥΠΑΣ

1. Βεβαιωθείτε ότι η ηλεκτρική σκούπα έχει συναρμολογηθεί σωστά και ότι η μπαταρία είναι φορτισμένη.
2. Συνδέστε τον σχετικό εξοπλισμό:
  - **ηλεκτροβουρτσάκι πολλαπλών λειτουργιών με φωτισμό (17)** - δύο εναλλάξιμα ρολά: ένα ρολό με μαλακές τρίχες και ένα ρολό για όλους τους τύπους σκληρών και λείων επιφανειών, LED φωτίζουν την επιφάνεια προς καθαρισμό για τέλει σκούπισμα με ηλεκτρική σκούπα.
  - **εξάρτημα σχισμών (18)** - για σκούπισμα σε γωνίες, κάτω από έπιπλα και οπουδήποτε υπάρχει περιορισμένη πρόσβαση για την ελεύθερη χρήση άλλων εξαρτημάτων.
  - εξάρτημα επίπλων/πετασμάτων (19) - προορίζεται για το σκούπισμα με ηλεκτρική σκούπα καναπέδων, καναπέδων, πολυθρόνων, ταπετσαριών αυτοκινήτων, την αφαίρεση της σκόνης από ράφια, βιβλία, αμπαζούρ, πλαίσια, διακοσμητικά, κουρτίνες κ.λπ. Οι τρίχες της βούρτσας αποκολλούν επιπλέον την εξαιρετικά επίμονη βρωμιά από την επιφάνεια που πρόκειται να καθαριστεί.

Συνδέστε τον εξοπλισμό στο σωλήνα αναρρόφησης ή απευθείας στη μονάδα κινητήρα (3), ανάλογα με τις ανάγκες.

1. Εκκινήστε την ηλεκτρική σκούπα με το κουμπί ON/OFF (2).
2. Κατά τη λειτουργία, επιλέξτε τη βέλτιστη ισχύ αναρρόφησης μέσω του πίνακα αφής ρυθμίσης της ισχύος αναρρόφησης (6).
3. Ελέγχετε συνεχώς πόσο γεμάτο είναι το δοχείο σκόνης (8). Η υπερπλήρωση του δοχείου σκόνης θα έχει ως αποτέλεσμα την εξασθένηση της ισχύος αναρρόφησης και την ταχύτερη μόλυνση των φίλτρων.

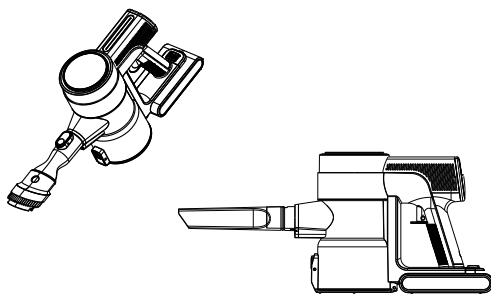

**ΣΗΜΕΙΩΣΗ!** Εάν ο σωλήνας είναι φραγμένος ή το δοχείο σκόνης έχει γεμίσει στο μέγιστο, θα εμφανιστεί στην οθόνη η ένδειξη πλήρωσης του δοχείου (5e). Το δοχείο

## σκόνης θα πρέπει στη συνέχεια να αδειάσει ή να αφαιρεθεί η αιτία της απόφραξης του σωλήνα.

- Όταν τελειώσετε το σκούπισμα με ηλεκτρική σκούπα, απενεργοποιήστε τη σκούπα με το κουμπί ON/OFF (2). Χρησιμοποιήστε τον ανεξάρτητο σταθμό (20) και τοποθετήστε την ηλεκτρική σκούπα.

Η ηλεκτρική σκούπα διαθέτει εύκαμπτο σωλήνα αλουμινίου (14) για να φτάνει σε δυσπρόσιτα σημεία.

- Τοποθετήστε την ηλεκτρική σκούπα στο δάπεδο κρατώντας τη λαβή της μονάδας κινητήρα (3) με το ένα χέρι.
- Με το άλλο χέρι, πιέστε το πλήκτρο στο πίσω μέρος του σωλήνα αλουμινίου (14). Ο σωλήνας λυγίζει αυτόματα για να διευκολύνει το σκούπισμα δυσπρόσιτων περιοχών, όπως το δάπεδο κάτω από τον καναπέ.
- Για να διπλώσετε τον σωλήνα προς τα πίσω, απλά σηκώστε την ηλεκτρική σκούπα προς τα πάνω. Ο σωλήνας αλουμινίου ασφαλίζει αυτόματα σε ευθεία θέση.



## ΚΑΘΑΡΙΣΜΟΣ ΚΑΙ ΣΥΝΤΗΡΗΣΗ

**ΣΗΜΕΙΩΣΗ! Ελέγχετε πάντα ότι το δοχείο σκόνης είναι γεμάτο. Ένα υπερπλήρες δοχείο μειώνει την απόδοση της αναρρόφησης, αυξάνει την κατανάλωση ενέργειας και προκαλεί ταχύτερη ρύπανση των φίλτρων.**

**ΣΗΜΕΙΩΣΗ! Μην βυθίζετε την ηλεκτρική σκούπα, το φορτιστή και τη μπαταρία σε νερό!**

**ΣΗΜΕΙΩΣΗ! Για να επιτύχετε την καλύτερη δυνατή απόδοση της σκούπας σας, καθαρίζετε τα φίλτρα και το δοχείο σκόνης μετά από κάθε χρήση.**

**ΣΗΜΕΙΩΣΗ! Πραγματοποιήστε τη συντήρηση με την ηλεκτρική σκούπα απενεργοποιημένη και το καλώδιο φορτιστή αποσυνδεδεμένο!**

- Καθαρίστε τις εξωτερικές επιφάνειες της ηλεκτρικής σκούπας με ένα υγρό πανί και, στη συνέχεια, σκουπίστε τις στεγνά. Για έντονη ρύπανση, χρησιμοποιήστε ένα ήπιο απορρυπαντικό.
- Για να αδειάσετε το δοχείο σκόνης, απενεργοποιήστε τη σκούπα με το κουμπί ON/OFF. Αποσυνδέστε το σωλήνα αλουμινίου. Τοποθετήστε το δοχείο απορριμμάτων πάνω από τον κάδο απορριμμάτων, πατήστε το κουμπί ανοίγματος στο κάτω μέρος και αδειάστε το περιεχόμενο του δοχείου στον κάδο απορριμμάτων. Κλείστε το κάτω μέρος.

- Για να καθαρίσετε τα φίλτρα, κρατήστε τη λαβή (1) με το ένα χέρι και πιέστε το κουμπί ανοίγματος στο κάτω μέρος με το άλλο.

- Αφαιρέστε τα φίλτρα χαλύβδινου πλέγματος (9), το πρώτο φίλτρο εισόδου (10), το δεύτερο φίλτρο εισόδου (11) από το δοχείο σκόνης. Καθαρίστε όλα τα φίλτρα από τη σκόνη με βούρτσα ή πεπιεσμένο αέρα.

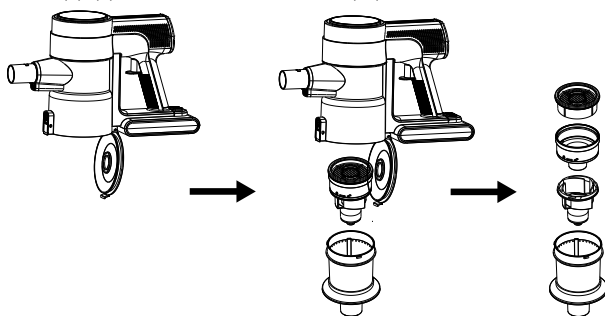

5. Τα φίλτρα δεν πρέπει να βυθίζονται στο νερό, διότι αυτό μπορεί να προκαλέσει βλάβη στην ηλεκτρική σκούπα. Σκουπίστε το δοχείο σκόνης (8) με ένα στεγνό πανί.
6. Για να καθαρίσετε το φίλτρο καυσαερίων του κινητήρα (4), πιέστε το πλήκτρο απελευθέρωσης του φίλτρου και αφαιρέστε το . Καθαρίστε το με μια βούρτσα ή με πεπιεσμένο αέρα, μην βυθίζετε το φίλτρο σε νερό.



**ΣΗΜΕΙΩΣΗ! Μην τοποθετείτε υγρά φίλτρα - κινδυνος καταστροφής της ηλεκτρικής σκούπας!**

7. Καθαρίζετε περιοδικά τον περιστρεφόμενο κύλινδρο ηλεκτροβουρτσίματος. Μπορείτε να αφαιρέσετε τον κύλινδρο απελευθερώνοντας την κλειδαριά προς την ανοιχτή ένδειξη λουκέτου στην κάτω πλευρά της ηλεκτρικής βούρτσας. Στη συνέχεια αφαιρέστε τον κύλινδρο για καθαρισμό. Αφού καθαρίσετε τον κύλινδρο, τοποθετήστε τον ξανά στην ηλεκτροβουρτσέτα και συνδέστε την κλειδαριά.

**ΠΡΟΣΟΧΗ! Ο σωστός και τακτικός καθαρισμός εξασφαλίζει την ασφαλή χρήση και παρατείνει τη διάρκεια ζωής της συσκευής.**

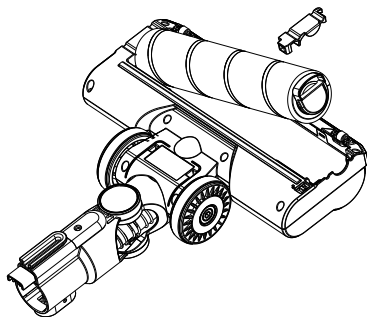

**ΠΡΟΒΛΗΜΑΤΑ ΚΑΙ ΠΩΣ ΝΑ ΤΑ ΑΝΤΙΜΕΤΩΠΙΣΕΤΕ**

ΠΡΟΒΛΗΜΑ	ΑΙΤΙΑ	ΛΥΣΗ
Hoover δεν λειτουργεί	Αποφορτισμένη μπαταρία	Φορτίστε την μπαταρία
	Φόρτιση σε εξέλιξη	Περιμένετε μέχρι το τέλος της διαδικασίας φόρτισης
Χαμηλή ισχύς αναρρόφησης	Φραγμένος σωλήνας ή βούρτσα	Απομακρύνετε την αιτία της απόφραξης
	Δοχείο σκόνης γεμάτο	Αδειάστε το δοχείο σκόνης
	Βρώμικα φίλτρα με σκόνη	Καθαρίστε τα φίλτρα
Το περιστρεφόμενο ρολό ηλεκτροβουρτσών σταμάτησε να λειτουργεί	Ηλεκτρικό ρολό βούρτσας μπλοκαρισμένο	Καθαρίστε/απελευθερώστε τον κύλινδρο της ηλεκτρικής βούρτσας
Η ένδειξη φόρτισης δεν ανάβει	Το καλώδιο του φορτιστή έχει υποστεί ζημιά	Επιστρέψτε το προϊόν στον αντιπρόσωπο ή στο κέντρο σέρβις για επισκευή.
	Η παροχή ρεύματος του σταθμού φόρτισης δεν είναι συνδεδεμένη	Ελέγξτε ότι το τροφοδοτικό είναι συνδεδεμένο στην πρίζα



## ΤΕΧΝΙΚΑ ΣΤΟΙΧΕΙΑ

Οι τεχνικές προδιαγραφές αναγράφονται στην πινακίδα τύπου του προϊόντος.



φορτιστής

**ΠΡΟΣΟΧΗ! Η MPM agd S.A. διατηρεί το δικαίωμα να προβαίνει σε τεχνικές αλλαγές.**

*ΑΥΤΟ το εγχειρίδιο έχει μεταφραστεί από μηχανή.  
Σε περίπτωση αμφιβολίας, ανατρέξτε στην αγγλική έκδοση.*

### Ορθή διάθεση του προϊόντος (απόβλητα ηλεκτρικού και ηλεκτρονικού εξοπλισμού)



Η σήμανση στο προϊόν υποδεικνύει ότι το προϊόν δεν πρέπει να απορρίπτεται μαζί με άλλα οικιακά απορρίμματα στο τέλος της ωφέλιμης ζωής του. Ο απόβλητος εξοπλισμός μπορεί να έχει επιβλαβείς επιπτώσεις στο περιβάλλον και την ανθρώπινη υγεία λόγω της πιθανής περιεκτικότητάς του σε επικίνδυνες ουσίες, μείγματα και συστατικά. Η ανάμειξη ηλεκτρολογικών αποβλήτων με άλλα απόβλητα ή η μη επαγγελματική αποσυναρμολόγησή τους μπορεί να οδηγήσει στην απελευθέρωση ουσιών επιβλαβών για την υγεία και το περιβάλλον. Μεταφέρετε τη χρησιμοποιημένη συσκευή σε ένα σημείο συλλογής αποβλήτων ηλεκτρικού και ηλεκτρονικού εξοπλισμού. Για λεπτομερέστερες πληροφορίες σχετικά με τον τόπο απόρριψης των αποβλήτων ηλεκτρικού και ηλεκτρονικού εξοπλισμού, ο χρήστης θα πρέπει να επικοινωνήσει με το δημοτικό σημείο συλλογής ή την εγκατάσταση επεξεργασίας αποβλήτων.

### Σωστή απόρριψη του προϊόντος (μπαταρίες και/ή συσσωρευτές)



Σύμφωνα με την οδηγία 2006/66/ΕΚ, οι ηλεκτρικές στήλες και/ή οι συσσωρευτές μετά την ωφέλιμη ζωή τους δεν επιτρέπεται να απορρίπτονται μαζί με άλλα οικιακά απορρίμματα. Το προϊόν που αγοράσατε περιέχει μια μπαταρία, η οποία μετά το τέλος της λειτουργίας πρέπει να αποσυνδεθεί από την υπόλοιπη συσκευή. Η χρησιμοποιημένη μπαταρία πρέπει να ρίχνεται σε ειδικό δοχείο στα σημεία επικερτικής συλλογής αυτού του τύπου αποβλήτων.

## SAFETY INSTRUCTIONS



Read the instructions carefully before use.



The unit may only be used with the power supply supplied with the whole set.

- The appliance is intended for domestic use only.
- Use the vacuum cleaner only indoors and only for vacuuming dry surfaces. Dry wet cleaned carpets before vacuuming.
- Do not use the appliance for purposes other than those for which it was intended.
- Do not use the unit to suck up liquids, ash, cigarette butts, oils and sharp objects, etc. This can damage the appliance or even cause fire! Do not vacuum near flammable liquids or substances either!
- Do not point the suction elements of the vacuum cleaner towards people or animals. Pay particular attention not to bring the suction elements close to your eyes, ears and hair.
- Do not use the unit without correctly mounted filters.
- Take special care when children are near the appliance.
- Do not immerse the unit, electric brush, cable or plug in water or other liquids!
- Do not leave the appliance unattended during operation.
- Always unplug the unit when not in use.
- Always remove the plug from the mains socket before cleaning/maintenance.
- Check the housing regularly for damage.
- Never use a damaged appliance, including one with a damaged cord or plug, in which case have it repaired at an authorised service centre.
- Use of accessories not recommended by the manufacturer may cause damage to the appliance, fire or personal injury.
- Do not use the appliance outdoors.
- Do not cover the appliance during operation, do not cover the inlet/outlet holes.
- Keep the vacuum cleaner away from all heat sources (radiators, cookers, etc.) due to its plastic housing.
- Do not bend or hang the cord on sharp edges.
- Only several surfaces are intended to be touched during the appliance operation, i.e. handles, adjustment knobs, etc.
- This equipment may be used by children of at least 8 years of age and by persons of diminished physical, mental capacity and lack

of experience and knowledge of the equipment if supervision or instruction is provided regarding the safe use of the equipment so that the hazards involved are understood. Cleaning and maintenance must not be performed by children, unless they are over 8 years old and supervised by an adult. Unsupervised children can not perform cleaning and maintenance of the product.

- Keep the appliance and its cord out of reach of children under 8 years of age.
- The appliance is not a toy and should not be used as such by children.
- Check that the power parameters on the appliance's rating plate correspond to the parameters of your power supply network.
- **WARNING! To charge the battery, use only the power supply / charger supplied with the appliance.**
- Do not connect the plug to the power socket with wet hands.
- Do not pull the plug out of the power socket by pulling the cord.
- Do not pull the appliance by its cord.
- The appliance is equipped with a battery consisting of several cells connected in one unit, its replacement may only be carried out by suitably trained persons.
- Do not try to open the battery housing on your own.
- Do not expose the battery to fire, extreme temperatures (below -10, above + 50 °C), water, humidity or prolonged sunlight.
- Do not store the battery together with metal objects, e.g. paper clips, nails, coins, etc., or intentionally short-circuit the negative and positive terminals - risk of ignition, explosion.
- Do not allow a situation that may result in deformation of the battery, e.g. significant shocks, vibrations, mechanical pressure, etc. - do not use the battery if it has been damaged (mechanical damage, substance leakage, etc.).
- Do not allow the deep battery discharge.
- Check the battery charge regularly - do not leave the battery without control for a longer period of time.
- If there is any leakage from the battery, do not touch the substance that has leaked out of the battery.
- **CAUTION! The built-in battery contains substances that can cause environmental pollution. Do not dispose of the used appliance with ordinary household waste.**
- Packaging is not a toy! Please keep packaging components (plastic bags, cartons, styrofoam, etc.) out of the reach of children.

- **WARNING! Do not allow children to play with the film. Danger of suffocation!**

## DESCRIPTION OF THE APPLIANCE

- |                                             |                                                               |
|---------------------------------------------|---------------------------------------------------------------|
| 1. Holder                                   | 11. Second inlet filter                                       |
| 2. ON/OFF button                            | 12. Dust container cover release button                       |
| 3. Motor module                             | 13. Aluminium pipe release button                             |
| 4. Engine exhaust filter                    | 14. Aluminium pipe                                            |
| 5. LED display                              | 15. Pipe folding button                                       |
| a. battery charge indicator                 | 16. Electric brush release button                             |
| b. battery discharge indicator              | 17. Multi-purpose illuminated electric brush                  |
| c. suction power indicator                  | 18. Crevice attachment                                        |
| d. 0 to 100 battery charge status indicator | 19. Furniture/Venetian blind attachment                       |
| e. dust container fill level indicator      | 20. Free-standing station                                     |
| 6. Touch panel for suction power adjustment | 21. Station base                                              |
| 7. 25.2Vs lithium-ion battery               | 22. Aluminium tubes x2                                        |
| 8. Dust container                           | 23. Storage holder for the vacuum cleaner and its accessories |
| 9. Steel-mesh filter                        | 24. Charger                                                   |
| 10. First inlet filter                      |                                                               |

*The MOD-72 vacuum cleaner combines the convenience of a cyclonic and cordless vacuum cleaner. Cyclone technology allows you to filter dust without using a dust bag by means of centrifugal force, which means you only need to empty the dust container over the dustbin. The lithium-ion rechargeable battery with one of the highest ratios of stored energy to its weight makes the appliance lightweight and ensures a long operating time after charging.*

## ELECTROSTATICS

Vacuuming certain surfaces in low humidity conditions may cause the unit to become slightly electrified. This is a natural phenomenon, which does not damage the appliance and is not a defect.

In order to minimise this phenomenon, it is recommended to:

- discharge the appliance by frequently touching metal objects in the room with the tube,
- increase air humidity in the room,
- use generally available anti-electrostatic agents.

## BEFORE FIRST USE

1. Charge the vacuum cleaner battery (see chapter: "BATTERY CHARGING").
2. Check the vacuum for any damages that might have occurred during transport. If you have any doubts contact the seller.
3. Make sure the electrical mains parameters match the data on the charger's name plate.
4. Remove the vacuum from the box; remove all stickers, transport protectors, bags and fillers.
5. Assemble the vacuum cleaner correctly (see chapter: "ASSEMBLY OF THE VACUUM CLEANER").

## ASSEMBLY OF THE VACUUM CLEANER

**CAUTION! Do not operate the vacuum cleaner when it is not assembled!**

**CAUTION! Make sure that you do not damage the delicate connectors powering the electric brush while assembling the pipe and accessories.**

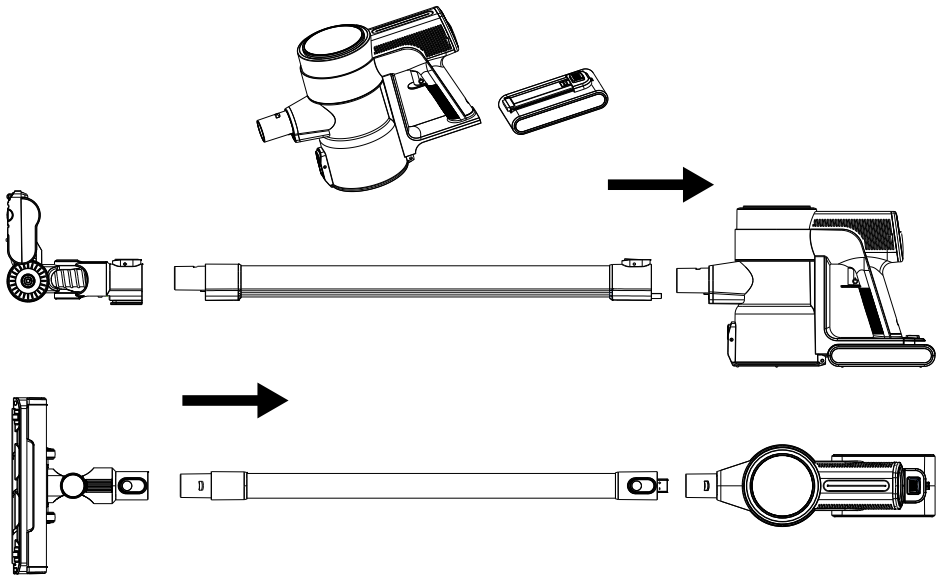

1. Slide the battery (7) into the motor module (3). A characteristic click will be heard. Then assemble the aluminium pipe (14) with the motor module (3). Finally, assemble the electric brush (18) to the aluminium pipe (14).
2. In order to disassemble the vacuum cleaner act similarly to the 1st point.

## ASSEMBLY AND PARKING OF THE VACUUM CLEANER SWITCH ON THE STATION

The MOD-72 vacuum cleaner is equipped with a free-standing station (20) allowing for storing the vacuum cleaner and its accessories. Wall mounting is not required.

1. Mount two tubes (22) to the base of the station (21), then attach the holder for storing the vacuum cleaner and its accessories (23).
2. Choose an appropriate storage place to accommodate the station with the vacuum cleaner.

## BATTERY CHARGING

**CAUTION! Charge the battery before using the vacuum cleaner for the first time. The time required to charge the battery is approximately 4 hours. A fully charged battery is able to provide up to 45 minutes of vacuuming at low suction power.**

**CAUTION! Only charge the battery with the supplied charger. While the battery is charging, the vacuum cleaner cannot be started.**

1. Connect the charger (24) to the mains socket and the charger cord to the socket in the holder (1). The battery charge status (5d) will start flashing on the LED display (5), while the charging indicator (5a) will be lit. The lights on the battery (7) will flash to indicate the battery charge level.

2. After charging is completed, the LED display (5) will display "100" and the three lights on the battery will glow steadily.
3. Disconnect the charger (24) from the mains supply and the charger cable from the socket in the holder (1).

## USING THE VACUUM CLEANER

1. Make sure the vacuum cleaner is properly assembled and the battery is charged.
2. Connect the relevant equipment:
  - **multifunctional electro-brush with illumination (17)** - two interchangeable rollers: a soft bristle roller and a roller for all types of hard and smooth surfaces, LEDs illuminate the surface to be cleaned for perfect vacuuming.
  - **crevice attachment (18)** – vacuuming of corners, spaces under the furniture and anywhere where access to free use of other accessories is limited.
  - **furniture/blinds attachment (19)** – dedicated to vacuuming couches, sofas, armchairs, car upholstery, as well as removing dust from shelves, books, lampshades, frames, decorations, curtains, etc. Brush hairs additionally detach extremely stubborn dirt from the surface to be cleaned.

Depending on the needs, connect the equipment to the suction pipe or directly to the engine module (3).

1. Start the vacuum cleaner with the ON/OFF button (2).
2. During the operation of the appliance, select the optimal suction power with the suction force adjustment touch panel (6).
3. Keep the dust container level under regular control (8). The overfilling of the dust container will result in the weakening of the suction power and the fast soiling of the filters.

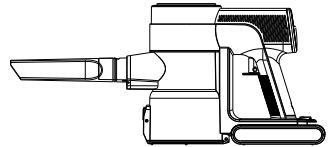
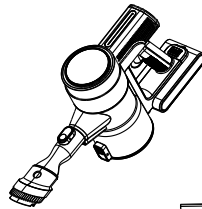

### **CAUTION! The container full indicator**

**(5e) will appear on the display if the pipe is clogged or the dust container is full. It is then necessary to empty the dust container or remove the cause of the clogged pipe.**

4. After the vacuuming is finished, switch off the vacuum cleaner with a ON/OFF button (2). Use the free-standing station (20) and put the vacuum cleaner away.

The vacuum cleaner is provided with a flexible aluminium pipe (14) in order to get to hard-to-reach areas.

1. Place the vacuum cleaner on the floor, holding the motor module holder (3) with one hand.
2. Press the key located in the rear part of the aluminium pipe (14) with your other hand. The pipe will bend automatically which will facilitate the vacuuming of hard-to-reach places, e.g. floor under the couch.
3. In order to fold back the pipe, raise the vacuum cleaner. The aluminium pipe will lock itself automatically in the straight position.



## CLEANING AND MAINTENANCE

**CAUTION! Keep the dust container level under regular control. An overfilled container reduces vacuuming efficiency, increases energy consumption and causes the filters to become dirty more quickly.**

**CAUTION! Do not submerge the vacuum cleaner, battery charger and battery in water!**

**CAUTION! To achieve the best possible performance of the vacuum cleaner, clean the filters and the dust container after each use.**

**CAUTION! Maintenance work must be carried out with the vacuum cleaner switched off and the charging cable disconnected!**

1. Clean the outer surfaces of the vacuum cleaner with a damp cloth and then wipe it dry. Use a mild cleaning agent for stubborn dirt.
2. In order to empty the dust container, switch off the vacuum cleaner with a ON/OFF button. Disconnect the aluminium pipe. Place the dust container over the dustbin, push the opening button and dump the contents of the container into the dustbin. Close the bottom.
3. To clean the filters, hold the handle (1) with one hand and press the bottom opening button with the other.
4. Remove the steel mesh filters (9), first inlet filter (10), second inlet filter (11) from the dust container. Clean all filters from dust with a brush or compressed air. Do not immerse the filters in water, this may damage the Hoover. Wipe the dust container (8) with a dry cloth..
5. To clean the engine exhaust filter (4), press the filter release button and remove it. Then, clean it with a brush or compressed air. Do not immerse the filter in water.

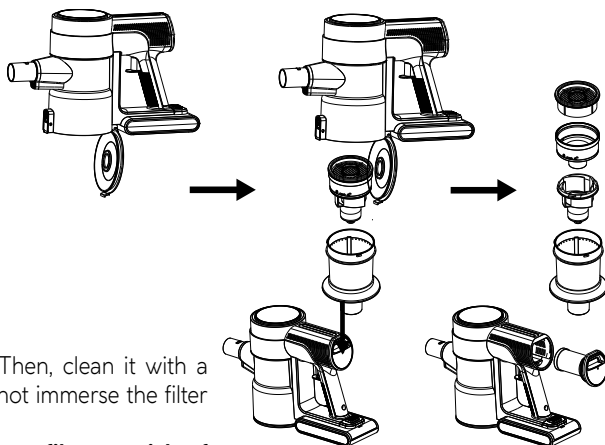

**CAUTION! Do not assembly wet filters – risk of damage to the vacuum cleaner!**

6. Periodically clean the rotating electro-brush roller. You can remove the roller by releasing the lock towards the open padlock marking on the underside of the electric brush. Then remove the roller for cleaning. Once the roller has been cleaned, place it back in the electro-brush and attach the lock.

**CAUTION! Proper and regular cleaning ensures safety of use and extends the life of the appliance.**

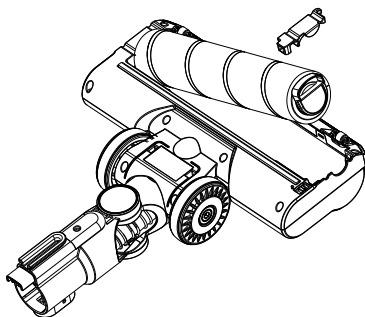

## TROUBLESHOOTING

PROBLEM	CAUSE	SOLUTION
The vacuum cleaner is not working	Battery discharged	Charge the battery
	Charging process in progress	Wait until the charging process is completed
Low suction power	Clogged pipe or brush	Remove the cause of clogging
	Dust container full	Empty the dust container
	Dirty dust filters	Clean the filters
The rotating electro-brush roll stopped working	Electric brush roll jammed	Clean/unblock the roller of the electro-brush
The charging indicator is not illuminated	The charging cable is damaged	Return the product to the retailer or service centre in order to have it repaired.
	Power is not supplied to the charging station.	Check whether the power supply is connected to the mains socket.

## TECHNICAL DATA

Technical specifications are given on the product nameplate.



**CAUTION! MPM agd S.A. reserves the right to technical changes.**

### Proper disposal of the product (waste electrical and electronic equipment)



Marking on the product indicates that after the service-life of the product expires, it should not be disposed with other type of municipal waste. Used equipment may have a negative impact on the environment and health of people due to potentially containing hazardous substances, mixtures and components. Mixing electric waste with other types of waste or disassembling those in an unprofessional manner may cause a release of substances that are hazardous to the environment and health. Used equipment should be handed-over to a point for collection of electric waste. In order to obtain detailed information regarding the electric waste collection points, the user should contact the municipal point of electric waste collection or used equipment processing department.

### Proper removal of product (batteries and//or accumulators)



The icon with a crossed out trash can indicates that accumulators/batteries are subject to selective collection and recycling. Pursuant to Directive 2006/66/WE, batteries and/or accumulators must not be thrown away together with other waste coming from households after their service life comes to an end. To prevent possible damage to the environment or human health resulting from uncontrolled waste disposal, accumulators/batteries should be collected, disposed of or recycled in accordance with applicable laws. A used battery should be placed in a special container at separate collection points for this type of waste.



## INSTRUCCIONES DE SEGURIDAD PARA USAR EL DISPOSITIVO:



Por favor, lee atentamente las instrucciones de funcionamiento antes de usarlo.



El dispositivo solo se puede utilizar con el adaptador de corriente incluido.

- El dispositivo está diseñado únicamente para uso doméstico.
- Use la aspiradora solo en interiores y solo para aspirar superficies secas. Seque las alfombras limpias en húmedo antes de pasar la aspiradora.
- No utilice el dispositivo para fines distintos a los previstos.
- No utilice el dispositivo para aspirar líquidos, cenizas, colillas de cigarrillos, aceites, objetos punzantes, etc. ¡Esto puede dañar el dispositivo o incluso provocar un incendio! Además, ¡no aspire cerca de líquidos o sustancias inflamables!
- No dirija los elementos de succión de la aspiradora en dirección a personas y animales. Tenga especial cuidado de no acercar los elementos de succión a los ojos, las orejas y el cabello.
- No opere el aparato sin los filtros correctamente instalados.
- Ten especial cuidado cuando hay niños en las proximidades del dispositivo.
- No sumerjas el dispositivo, el cable y el enchufe en agua u otros líquidos!
- No dejes el dispositivo sin supervisión mientras esté en uso.
- Siempre desenchufa el enchufe cuando no estés usando el dispositivo o antes de limpiarlo.
- Retira siempre el enchufe de la toma de corriente cuando no utilices el aparato y antes de limpiarlo.
- Inspeccione la carcasa con regularidad en busca de daños.
- No utilice un dispositivo dañado, tampoco si el cable de alimentación o el enchufe están dañados – en este caso, entrega el dispositivo para su reparación en un punto de servicio autorizado.
- El uso de accesorios no recomendados por el fabricante puede dañar el dispositivo, provocar un incendio o causar lesiones.
- No utilice el dispositivo al aire libre.
- No cubra el aparato durante el funcionamiento, no cubra las aberturas de entrada/salida.

- Debido a la carcasa de plástico de la aspiradora, mantenga el dispositivo alejado de cualquier fuente de calor (calentadores, estufas, etc.).
- No doble, no cuelgue el cable en bordes afilados.
- Al trabajar, toque solo las superficies destinadas a este propósito, es decir, manijas, perillas de ajuste, etc.
- Este equipo puede ser utilizado por niños de por lo menos 8 años de edad, por personas con capacidades físicas o mentales reducidas y por personas que no disponen de experiencia ni de conocimiento del dispositivo, siempre que se les supervise o se les proporcione instrucción para utilizar el equipo de manera segura, de modo que se puedan comprender los riesgos asociados a su uso. La limpieza y el mantenimiento no deben ser realizados por niños a menos que sean mayores de 8 años y estén bajo supervisión. No se permite que los niños realicen tareas de limpieza/mantenimiento sin supervisión.
- Mantenga el dispositivo y su cable fuera del alcance de los niños menores de 8 años.
- Los niños no deben jugar con el aparato.
- Compruebe que los parámetros de potencia de la placa de características del dispositivo correspondan con los parámetros de tu red de alimentación.
- **¡ADVERTENCIA! Para cargar la batería, utilice únicamente la fuente de alimentación/cargador suministrado con el dispositivo.**
- No conectes el enchufe a la toma de corriente con las manos mojadas.
- No desconectes el enchufe de la red tirando del cable.
- No tire del aparato tirando del cable.
- El dispositivo está equipado con una batería que consta de varias celdas combinadas en una unidad, su sustitución sólo podrá ser efectuada por personas debidamente formadas.
- No intente abrir la caja de la batería usted mismo.
- No exponga la batería al fuego, a temperaturas extremas (por debajo de -10, por encima de +50°C), al agua, a la humedad o a la luz solar prolongada.
- No guarde la batería junto con objetos metálicos, por ejemplo, clips, clavos, monedas, etc., ni cortocircuite deliberadamente los terminales negativo y positivo: riesgo de ignición, explosión.

- No permita situaciones que puedan provocar la deformación de la batería, por ejemplo, golpes significativos, vibraciones, presión mecánica, etc. – La batería no debe utilizarse si ha sido dañada (daños mecánicos, fugas, etc.).
- No permita que la batería se descargue profundamente.
- Compruebe el estado de carga de la batería con regularidad: no deje la batería sin revisar durante largos períodos de tiempo.
- Si se produce una fuga de la batería, no toque la sustancia que se ha escapado de la batería.
- **¡ATENCIÓN! La batería integrada en el dispositivo contiene sustancias que pueden provocar contaminación ambiental. No deseche su dispositivo usado con la basura doméstica normal.**
- El embalaje no es un juguete: mantenga los componentes del embalaje (bolsas de plástico, cartones, poliestireno, etc.) fuera del alcance de los niños.
- **¡ADVERTENCIA! No dejes que los niños jueguen con el film de plástico. ¡Peligro de asfixia!**

## DESCRIPCIÓN DEL DISPOSITIVO

- |                                                           |                                                            |
|-----------------------------------------------------------|------------------------------------------------------------|
| 1. Mango                                                  | 11. Segundo filtro de entrada                              |
| 2. Botón de encendido / apagado                           | 12. Llave de liberación de la tapa del contenedor de polvo |
| 3. Módulo de motor                                        | 13. Llave de liberación del tubo de aluminio               |
| 4. Filtro de escape del motor                             | 14. Tubo de aluminio                                       |
| 5. Pantalla LED                                           | 15. Llave plegable de tubo                                 |
| a. indicador de carga de la batería                       | 16. Tecla de desbloqueo del cepillo eléctrico              |
| b. indicador de descarga de batería                       | 17. Cepillo eléctrico multifuncional con retroiluminación. |
| c. indicador de potencia de succión                       | 18. Accesorio para grietas                                 |
| d. Indicador de estado de carga de la batería de 0 a 100. | 19. Accesorio para muebles/persianas                       |
| e. indicador de contenedor de polvo lleno                 | 20. Estación independiente                                 |
| 6. Panel táctil para ajustar la potencia de succión.      | 21. La base de la estación.                                |
| 7. Batería de iones de litio con un voltaje de 25,2V      | 22. Tubos de aluminio x 2 uds.                             |
| 8. Contenedor de polvo                                    | 23. Soporte para guardar la aspiradora y sus accesorios.   |
| 9. Filtro de malla de acero                               | 24. Cargador                                               |
| 10. Primer filtro de entrada                              |                                                            |

*La aspiradora MOD-72 combina la comodidad de usar un ciclón y una aspiradora inalámbrica. La tecnología ciclónica le permite filtrar el polvo sin el uso de bolsas para el polvo mediante la fuerza centrífuga, lo que facilita el vaciado del contenedor de polvo sobre el cubo de la basura. La batería de iones de litio usada con una de las mayores proporciones de la cantidad de energía acumulada a su peso hace que el dispositivo sea liviano y proporciona un largo tiempo de funcionamiento después de la carga.*

## ELECTROSTÁTICA

Aspirar algunas superficies en condiciones de baja humedad del aire puede provocar una pequeña cantidad de electricidad estática en el dispositivo. Este es un fenómeno natural, no daña el dispositivo y no es un defecto.

Para minimizar este fenómeno se recomienda:

- descargar el dispositivo tocando frecuentemente objetos metálicos en la habitación con la tubería,
- aumento de la humedad del aire en la habitación,
- uso de agentes antiestáticos generalmente disponibles.

## ANTES DEL PRIMER USO

1. Cargue la batería de la aspiradora (consulte el capítulo: “CARGA DE BATERÍA”)
2. Compruebe el dispositivo para detectar daños que puedan surgir durante el transporte. En caso de sospecha de daños, contacte con el vendedor.
3. Asegúrate de que los parámetros de su fuente de alimentación coincidan con los datos de la placa de características del dispositivo.
4. Saque la aspiradora de la caja, retire todas las pegatinas, los seguros de transporte, las bolsas y los rellenos.
5. Montar correctamente el aspirador (ver apartado: “MONTAJE DE LA ASPIRADORA”).

## MONTAJE DE LA ASPIRADORA

**¡ATENCIÓN! ¡No ponga en marcha la aspiradora cuando no esté montada!**

**¡ATENCIÓN! Al instalar la tubería y los accesorios, tenga cuidado de no dañar los delicados conectores que alimentan el cepillo eléctrico.**

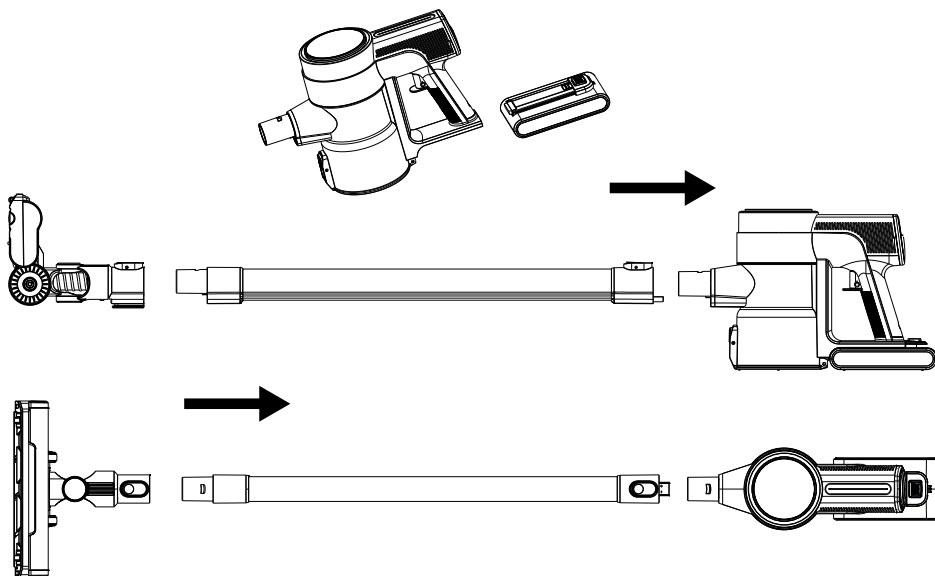

1. Deslice la batería (7) en el módulo del motor (3). Escuchará un clic característico. Luego instale el tubo de aluminio (14) en el módulo del motor (3). Finalmente montar el cepillo eléctrico (18) en el tubo de aluminio (14).
2. Para desmontar el aspirador proceder del mismo modo que en el punto 1.

## MONTAJE Y ESTACIONAMIENTO DE LA ASPIRADORA EN LA ESTACIÓN.

La aspiradora MOD-72 está equipada con una estación independiente (20) que permite guardar la aspiradora y sus accesorios. No es necesario el montaje en pared.

1. Instale dos tubos (22) en la base de la estación (21) y luego fije el soporte para guardar la aspiradora y los accesorios (23).
2. Elija un lugar de almacenamiento adecuado para acomodar la estación y la aspiradora.

## CARGA DE BATERÍA

**iATENCIÓN! Cargue la batería antes de usar la aspiradora por primera vez. El tiempo necesario para cargar la batería es de aproximadamente 4 horas. Una batería completamente cargada puede hacer funcionar la aspiradora hasta 45 minutos con poca potencia de succión.**

**iATENCIÓN! Cargue la batería únicamente con el cargador suministrado. Mientras se carga la batería, la capacidad de iniciar la aspiradora está bloqueada.**

1. Conecte el cargador (24) a la toma de corriente y el cable del cargador a la toma del soporte (1). El estado de carga de la batería (5d) comenzará a parpadear en la pantalla LED (5) y el indicador de carga (5a) se encenderá. Las luces de la batería (7) parpadearán para indicar el nivel de carga de la batería.
2. Una vez completada la carga, el estado de carga de la batería mostrará "100" en la pantalla LED (5) y las tres luces de la batería se iluminarán de manera constante.
3. Desconecte el cargador (24) de la red y el cable del cargador de la toma del soporte (1).

## USO DE ASPIRADORA

1. Asegúrese de que la aspiradora esté correctamente ensamblada y que la batería esté cargada.
2. Conecte los accesorios apropiados:
  - **cepillo eléctrico multifuncional con retroiluminación (17)** – dos rodillos reemplazables: un rodillo con cerdas suaves y un rodillo para todo tipo de superficies duras y lisas, Los diodos LED iluminan la superficie limpia, permitiendo una aspiración perfecta.
  - **accesorio para rincones (18)** - aspirar rincones, espacios debajo de los muebles y donde el acceso al uso gratuito de otros accesorios sea limitado.
  - **accesorio para muebles/persianas (19)** – dedicada a aspirar sofás, sillones, tapizados de automóviles, quitar el polvo de estanterías, libros, pantallas de lámparas, marcos, adornos, cortinas, etc. Las cerdas del cepillo eliminan además la suciedad más resistente de la superficie limpia.

Dependiendo de sus necesidades conecte el equipo a la tubería de succión o directamente al módulo motor (3).

1. Encienda la aspiradora con el botón ON/OFF (2).
2. Mientras el dispositivo está en funcionamiento, seleccione la potencia de succión óptima mediante el panel táctil de ajuste de la fuerza de succión (6).
3. Compruebe periódicamente el nivel de llenado del depósito de polvo (8). Si llena demasiado el depósito de polvo, se debilitará la potencia de succión y se acelerará la contaminación de los filtros.

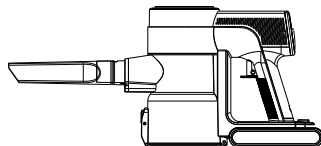
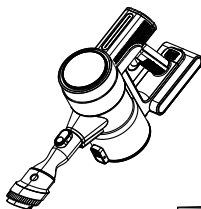

**¡ATENCIÓN! Si la tubería está obstruida o el contenedor de polvo está lleno, aparecerá en la pantalla el indicador de contenedor lleno (5e). A continuación, vacíe el depósito de polvo o elimine la causa de la obstrucción de la tubería.**

4. Después de terminar de aspirar, apague la aspiradora usando el botón ON/OFF (2). Utilice la estación independiente (20) y deje la aspiradora a un lado.

La aspiradora tiene un tubo de aluminio flexible (14) para llegar a lugares de difícil acceso

1. Coloque el aspirador en el suelo sujetando con una mano el mango del módulo motor (3).
2. Con la otra mano, presione el botón ubicado en la parte posterior del tubo de aluminio (14). El tubo se doblará automáticamente, lo que facilitará la aspiración de lugares de difícil acceso, por ejemplo, el suelo debajo del sofá.
3. Para volver a montar el tubo, simplemente levante la aspiradora. El tubo de aluminio se bloqueará automáticamente en la posición recta.

## LIMPIEZA Y MANTENIMIENTO

**¡ATENCIÓN! Compruebe periódicamente el llenado del contenedor de polvo (13). Un contenedor demasiado lleno reduce el rendimiento de limpieza, aumenta el consumo de energía y hace que los filtros se ensucien más rápido.**

**¡ATENCIÓN! ¡No sumerja la aspiradora, el cargador y la batería en agua!**

**¡ATENCIÓN! Para obtener el mejor rendimiento, limpie los filtros y el contenedor de polvo después de cada uso.**

**¡ATENCIÓN! ¡Las operaciones de mantenimiento deben realizarse con la aspiradora apagada y el cable del cargador desconectado!**

1. Limpie las superficies exteriores de la aspiradora con un paño húmedo y luego séquelas. En caso de que haya mucha suciedad, usa un poco de detergente suave.
2. Para vaciar el contenedor de polvo, apague la aspiradora usando el botón ON/OFF. Desconecte el tubo de aluminio. Coloque el contenedor de polvo sobre el contenedor de basura, presione el botón de apertura inferior y vacíe el contenido del contenedor en el contenedor de basura. cerrar la parte inferior (14)



3. Para limpiar los filtros sujetar el asa (1) con una mano y pulsar con la otra el botón de apertura inferior.
4. Retire los filtros de malla de acero (9), primer filtro de entrada (10), segundo filtro de entrada (11) del contenedor de polvo. Limpie todos los filtros del polvo con un cepillo o aire comprimido. No sumerja los filtros en agua, ya que podría dañar la aspiradora. Limpie el contenedor de polvo (8) con un paño seco..
5. Para limpiar el filtro de escape del motor (4), presione el botón de liberación del filtro y retírelo. Límpielo con un cepillo o aire comprimido, no sumerja el filtro en agua.

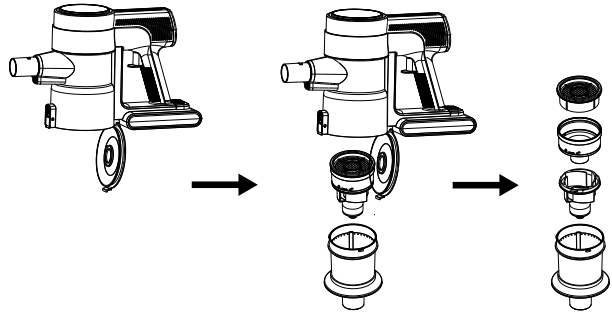

**¡ATENCIÓN! No instale filtros mojados: ¡peligro de dañar la aspiradora!**

6. Limpiar periódicamente el rodillo giratorio del cepillo eléctrico. Puede quitar el rodillo soltando el bloqueo hacia la marca del candado abierto en la parte inferior del cepillo eléctrico. Luego retire el rodillo para limpiarlo. Después de limpiar el rodillo, vuelva a colocarlo en el cepillo eléctrico y vuelva a colocar el bloqueo.

**¡ATENCIÓN! Una limpieza adecuada y regular garantiza un uso seguro y prolonga la vida útil del dispositivo.**

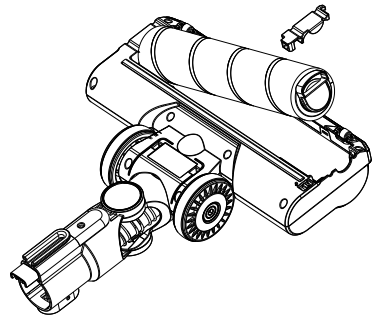
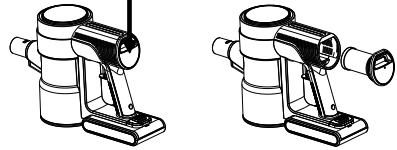

## PROBLEMAS Y MÉTODOS DE ELIMINARLOS

PROBLEMA	CAUSA	SOLUCIÓN
La aspiradora no funciona	Batería descargada	Carga la batería
	El proceso de carga está en curso.	Espere a que termine el proceso
Bajo poder de succión	Tubo o cepillo obstruido	Eliminar la causa de la obstrucción.
	El contenedor de polvo está lleno	Contenedor de polvo
	Filtros sucios de polvo.	limpiar los filtros
El rodillo giratorio del cepillo eléctrico ha dejado de funcionar.	El rodillo del cepillo eléctrico está bloqueado.	Limpiar/desbloquear el rodillo del cepillo eléctrico.

El indicador de carga no se enciende

El cable del cargador está dañado.

Devuelva el producto al vendedor o al centro de servicio para su reparación.

La energía a la estación de carga no está conectada

Compruebe si la fuente de alimentación está conectada al enchufe.

## DATOS TÉCNICOS

**Los parámetros técnicos se presentan en la placa de identificación del producto.**



Cargador

**¡ATENCIÓN! La empresa MPM agd S.A. se reserva el derecho a realizar cambios técnicos.**

*Este manual ha sido traducido automáticamente.*

*En caso de duda, lea la versión en inglés.*

### Eliminación correcta del producto (aparatos eléctricos y electrónicos usados)



La etiqueta colocada en el producto indica que el producto no debe desecharse después de la vida útil con otros residuos domésticos. El aparato usado puede tener efectos nocivos sobre el medio ambiente y la salud de personas, debido al posible contenido de sustancias, mezclas y componentes peligrosos. La mezcla de los desechos electrónicos con otros residuos o su desmontaje no profesional puede dar lugar a la liberación de sustancias nocivas para la salud y el medio ambiente. El aparato usado deberá entregarse al punto de recepción de los residuos de aparatos eléctricos y electrónicos usados. Con el fin de obtener información detallada sobre el lugar de entrega de los residuos de aparatos eléctricos y electrónicos, el usuario deberá ponerse en contacto con el punto de recogida municipal de aparatos usados o con la planta procesadora de aparatos usados.

### Eliminación correcta del producto (pilas y/o acumuladores)



El icono del cubo de basura tachado indica que los acumuladores/baterías están sujetos a recogida y reciclaje selectivos. De acuerdo con la Directiva 2006/66/CE, las pilas y/o acumuladores después de su periodo de uso no pueden eliminarse junto con otros residuos de hogares. Para evitar posibles daños al medio ambiente o a la salud humana como resultado de la eliminación incontrolada de residuos, los acumuladores/baterías deben recogerse, eliminarse o reciclarse de acuerdo con las leyes aplicables. Las pilas usadas deben arrojarse a un contenedor especial en los puntos de recogida selectiva de este tipo de residuos.



## CONSIGNES DE SÉCURITÉ



Lire attentivement le mode d'emploi avant toute utilisation.

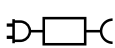

L'appareil ne peut être utilisé qu'avec l'adaptateur électrique fourni.

- L'appareil est destiné à un usage domestique uniquement.
- N'utilisez l'aspirateur qu'à l'intérieur et uniquement pour des surfaces sèches. Séchez les moquettes nettoyées à l'eau avant de passer l'aspirateur.
- N'utilisez pas l'appareil à d'autres fins que celles pour lesquelles il a été conçu.
- N'utilisez pas l'appareil pour aspirer des liquides, des cendres, des mégots de cigarettes, de l'huile, des objets pointus, etc. Cela peut endommager l'appareil ou même provoquer un incendie ! Ne passez pas non plus l'aspirateur à proximité de liquides ou de substances inflammables !
- Ne dirigez pas les éléments d'aspiration de l'aspirateur vers des personnes ou des animaux. Veillez tout particulièrement à ne pas approcher les éléments d'aspiration des yeux, des oreilles et des cheveux.
- N'utilisez pas l'appareil si les filtres ne sont pas correctement installés.
- Être particulièrement attentif lorsque des enfants se trouvent à proximité de l'appareil!
- N'immergez pas l'appareil, le câble ou la fiche dans l'eau ou d'autres liquides !
- Ne laissez pas l'appareil sans surveillance pendant son fonctionnement !
- Retirez toujours la fiche de la prise de courant lorsque vous n'utilisez pas l'appareil.
- Débranchez toujours l'appareil de la prise de courant avant de le nettoyer.
- Vérifier régulièrement que le boîtier n'est pas endommagé.
- N'utilisez pas l'appareil endommagé, de même si le cordon d'alimentation ou la prise sont endommagés, auquel cas faites-le réparer par un centre de service agréé.
- L'utilisation d'accessoires non recommandés par le fabricant peut endommager l'appareil, provoquer un incendie ou des blessures.
- N'utilisez pas l'appareil à l'extérieur.

- Ne pas couvrir l'appareil pendant son fonctionnement, ne pas couvrir les ouvertures d'entrée et de sortie.
- En raison du boîtier en plastique de l'aspirateur, éloignez l'appareil de toute source de chaleur (radiateurs, cuisinières, etc.).
- Ne pliez pas le câble et ne le suspendez pas à des arêtes vives.
- Lorsque vous travaillez, ne touchez que les surfaces prévues, c'est-à-dire les poignées, les boutons de commande, etc.
- L'appareil peut être utilisé par des enfants âgés d'au moins 8 ans et par des personnes ayant des capacités physiques, sensorielles ou mentales réduites ou dénuées d'expérience ou de connaissance, s'ils (si elles) sont correctement surveillé(e)s ou si des instructions relatives à l'utilisation de l'appareil en toute sécurité leur ont été données et si les risques encourus ont été appréhendées. Le nettoyage et l'entretien ne doivent pas être effectués par des enfants à moins qu'ils n'aient au moins 8 ans et qu'ils soient surveillés. Les enfants ne sont pas autorisés à effectuer le nettoyage/l'entretien sans surveillance.
- Gardez l'appareil et son cordon hors de portée des enfants de moins de 8 ans.
- Les enfants ne doivent pas jouer avec l'appareil.
- Vérifiez que les spécifications de l'alimentation électrique figurant sur la plaque signalétique de l'appareil correspondent à celles de votre alimentation secteur.
- **AVERTISSEMENT ! Pour charger la batterie, utilisez uniquement l'adaptateur d'alimentation/le chargeur fourni avec l'appareil !**
- Ne branchez pas la fiche à une prise de courant avec les mains mouillées.
- Ne tirez pas sur le cordon d'alimentation de l'appareil pour le débrancher.
- Ne pas attirer l'appareil en tirant sur le câble.
- L'appareil est équipé d'une batterie composée de plusieurs éléments connectés en une seule unité, son remplacement ne peut être effectué que par des personnes ayant reçu une formation adéquate.
- N'essayez pas d'ouvrir vous-même le boîtier de la batterie.
- Ne pas exposer la batterie au feu, à des températures extrêmes (inférieures à -10, supérieures à + 50 °C), à l'eau, à l'humidité ou à une exposition prolongée à la lumière du soleil.
- Ne pas stocker la batterie avec des objets métalliques (trombones, clous, pièces de monnaie, etc.) et ne pas court-circuiter intention-

- nellement les bornes négative et positive - risque d'inflammation, d'explosion.
- Ne pas permettre une situation pouvant entraîner une déformation de la batterie, par exemple des chocs importants, des vibrations, une pression mécanique, etc. - ne pas utiliser la batterie si elle a été endommagée (dommages mécaniques, fuite de substance, etc.).
  - Ne laissez pas la batterie se décharger profondément.
  - Vérifiez régulièrement l'état de charge de la batterie - ne laissez pas la batterie sans contrôle pendant de longues périodes.
  - En cas de fuite de la batterie, ne touchez pas la substance qui s'est échappée de la batterie.
  - **ATTENTION! La batterie intégrée contient des substances susceptibles d'entraîner une pollution de l'environnement. Ne pas jeter l'appareil usagé avec les ordures ménagères.**
  - L'emballage n'est pas un jouet - gardez les articles d'emballage (sacs en plastique, boîtes en carton, polystyrène, etc.) hors de portée des enfants.
  - **AVERTISSEMENT ! Ne laissez pas les enfants jouer avec du film plastique. Risque de suffocation !**

## DESCRIPTION DE L'APPAREIL

- |                                                                 |                                                               |
|-----------------------------------------------------------------|---------------------------------------------------------------|
| 1. Support (poignée)                                            | 11. Deuxième filtre d'entrée                                  |
| 2. Bouton ON/OFF                                                | 12. Bouton d'ouverture du couvercle du réservoir à poussière  |
| 3. Unité moteur                                                 | 13. Bouton d'ouverture du tube en aluminium                   |
| 4. Filtre d'échappement du moteur                               | 14. Tube en aluminium                                         |
| 5. Affichage LED                                                | 15. Clé pour tube pliant                                      |
| a. indicateur de charge de la batterie                          | 16. Bouton de dégagement de la brosse électrique              |
| b. indicateur de décharge de la batterie                        | 17. Brosse électrique multifonctionnelle avec éclairage       |
| c. indicateur de puissance d'aspiration                         | 18. H5 - Attache fente                                        |
| d. indicateur du niveau de charge de la batterie de 0 à 100     | 19. Fixation des meubles/stores                               |
| e. indicateur de remplissage du bac à poussière                 | 20. Station autonome                                          |
| 6. Panneau tactile pour le réglage de la puissance d'aspiration | 21. Base de la station                                        |
| 7. Batterie au lithium-ion de 25,2Vs                            | 22. Tubes en aluminium x 2pc.                                 |
| 8. Récipient à poussière                                        | 23. Poignée de rangement pour l'aspirateur et les accessoires |
| 9. Filtre à maille d'acier                                      | 24. Chargeur                                                  |
| 10. Premier filtre d'entrée                                     |                                                               |

*L'aspirateur MOD-72 combine la commodité d'un aspirateur cyclone et d'un aspirateur sans fil. La technologie cyclonique permet de filtrer la poussière sans utiliser de sac à poussière grâce à la force centrifuge, ce qui permet de vider facilement le conteneur à poussière au-dessus de la poubelle. La batterie lithium-ion, dont le rapport poids/énergie est l'un des*

plus élevés, rend l'appareil léger et lui assure une longue durée de fonctionnement une fois chargé.

## ÉLECTROSTATIQUE

Passer l'aspirateur sur certaines surfaces dans des conditions de faible humidité de l'air peut entraîner une petite quantité d'électricité statique dans l'appareil. Il s'agit d'un phénomène naturel, il n'endommage pas l'appareil et n'est pas un défaut.

Afin de minimiser ce phénomène, il est recommandé :

- décharger l'appareil en touchant fréquemment des objets métalliques dans la pièce où se trouve le tuyau,
- l'augmentation de l'humidité dans la pièce,
- l'utilisation d'agents antistatiques généralement disponibles.

## AVANT LA PREMIÈRE UTILISATION

1. Chargez la batterie de l'aspirateur (voir chapitre : « CHARGEMENT DE LA BATTERIE »).
2. Inspectez l'aspirateur pour vérifier s'il n'a pas été endommagé pendant le transport. Contactez votre revendeur si vous suspectez un dommage.
3. Assurez-vous que les paramètres de votre alimentation secteur correspondent aux données de la plaque signalétique du chargeur.
4. Retirez l'aspirateur du carton, enlevez tous les autocollants, les blocs de transport, les sacs et les garnitures.
5. Assemblez correctement l'aspirateur (voir chapitre : « ASSEMBLAGE DE L'ASPIRATEUR »).

## ASSEMBLAGE DE L'ASPIRATEUR

**ATTENTION ! N'utilisez pas l'aspirateur lorsqu'il n'est pas monté !**

**ATTENTION !!! Lors de l'assemblage du tube et des accessoires, veillez à ne pas endommager les connecteurs délicats qui alimentent l'électrobrosse.**

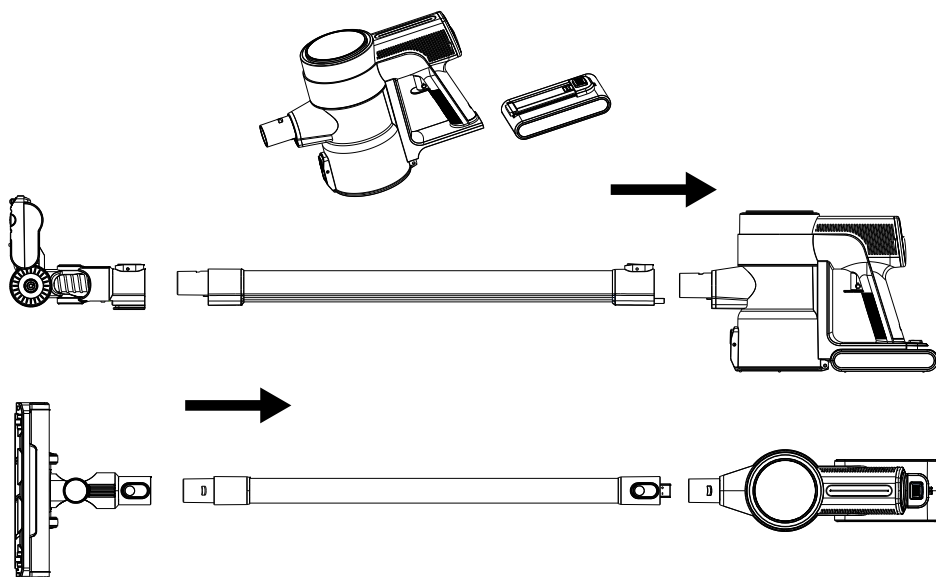

1. Faites glisser le bloc-batterie (7) dans le module moteur (3). Vous entendrez un clic distinctif. Monter ensuite le tube en aluminium (14) sur le module moteur (3). Enfin, monter l'électrobrosse (18) sur le tube d'aluminium (14).
2. Pour démonter l'aspirateur, suivez la même procédure qu'au point 1.

## INSTALLATION ET STATIONNEMENT DE L'ASPIRATEUR À LA GARE

L'aspirateur MOD-72 est équipé d'une station autonome (20) pour ranger l'aspirateur et ses accessoires. Le montage mural n'est pas nécessaire.

1. Fixez les deux tubes (22) à la base de la station (21), puis fixez l'aspirateur et le support de rangement des accessoires (23).
2. Choisissez un espace de rangement approprié pour que la station et l'aspirateur puissent s'y loger.

## CHARGEMENT DE LA BATTERIE

**ATTENTION ! Chargez la batterie avant d'utiliser l'aspirateur pour la première fois. Le temps nécessaire pour charger la batterie est d'environ 4 heures. Une batterie entièrement chargée peut fournir jusqu'à 45 minutes d'aspiration à faible puissance.**

**ATTENTION !!! Ne chargez la batterie qu'avec le chargeur fourni. Lors de la charge de la batterie, la possibilité de démarrer l'aspirateur est bloquée.**

1. Branchez le chargeur (24) sur la prise secteur et le câble du chargeur sur la prise de la poignée (1). L'écran LED (5) commence à clignoter pour indiquer l'état de charge de la batterie (5d) et l'indicateur de charge (5a) s'allume. Les voyants de la batterie (7) clignotent pour indiquer le niveau de charge de la batterie.
2. Lorsque la charge est terminée, l'écran LED (5) affiche l'état de charge de la batterie «100» et les trois voyants de la batterie s'allument en continu.
3. Débranchez le chargeur (24) du secteur et le câble du chargeur de la prise de la poignée (1).

## UTILISATION DE L'ASPIRATEUR

1. Assurez-vous que l'aspirateur est correctement assemblé et que la batterie est chargée.
2. Connectez les accessoires appropriés :
  - **électrobrosse multifonctions avec éclairage (17)** - deux rouleaux interchangeables : un rouleau à poils doux et un rouleau pour tous les types de surfaces dures et lisses, des LED éclairent la surface à nettoyer pour une aspiration parfaite.
  - **accessoire pour crevasses (18)** - pour aspirer dans les coins, sous les meubles et partout où l'accès est limité pour l'utilisation libre d'autres accessoires.
  - **accessoire pour meubles/stores (19)** - permet d'aspirer les canapés, les fauteuils, la sellerie des voitures, de dépoussiérer les étagères, les livres, les abat-jour, les cadres, les bibelots, les rideaux, etc. Les poils de la brosse permettent en outre de détacher les salissures les plus tenaces de la surface à nettoyer.

Raccorder l'appareil à la conduite d'aspiration ou directement au module moteur (3) selon les besoins.

1. Démarrez l'aspirateur à l'aide du bouton ON/OFF (2).

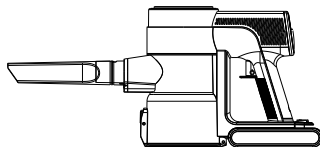
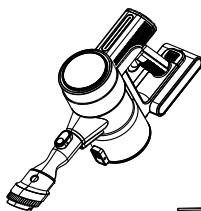

2. En cours de fonctionnement, sélectionnez la puissance d'aspiration optimale à l'aide de l'écran tactile de réglage de la puissance d'aspiration (6).
3. Contrôler en permanence le niveau de remplissage du bac à poussière (8). Un remplissage excessif du bac à poussière entraîne un affaiblissement de la puissance d'aspiration ainsi qu'une contamination accélérée des filtres.

**ATTENTION ! Si le tube est bouché ou si le réservoir à poussière est rempli au maximum, l'indicateur de remplissage du réservoir (5e) s'affiche à l'écran. Le conteneur à poussière doit alors être vidé ou la cause de l'obstruction du tuyau doit être éliminée.**

4. Une fois l'aspiration terminée, éteignez l'aspirateur à l'aide de la touche ON/OFF (2). Utilisez la station autoportante (20) et déposez l'aspirateur.

L'aspirateur est équipé d'un tube en aluminium pliable (14) qui permet d'atteindre les endroits difficiles d'accès.

1. Placez l'aspirateur sur le sol en tenant d'une main la poignée du module moteur (3).
2. De l'autre main, appuyer sur la touche au dos du tube d'aluminium (14). Le tube se plie automatiquement pour faciliter l'aspiration des zones difficiles à atteindre, comme le sol sous le canapé.
3. Pour replier le tube, il suffit de soulever l'aspirateur. Le tube en aluminium se bloque automatiquement en position droite.

## NETTOYAGE ET ENTRETIEN

**ATTENTION ! Vérifiez que le bac à poussière (13) est plein. Un bac à poussière trop plein réduit l'efficacité de l'aspiration, augmente la consommation d'énergie et entraîne un encrassement plus rapide des filtres.**

**ATTENTION !!! Ne pas immerger l'aspirateur, le chargeur et le bloc-piles dans l'eau !**

**ATTENTION !!! Pour des performances optimales, nettoyez les filtres et le bac à poussière après chaque utilisation.**

**ATTENTION !!! L'entretien doit être effectué avec l'aspirateur éteint et le câble de charge débranché !**

1. Nettoyez les surfaces extérieures de l'aspirateur avec un chiffon humide, puis essuyez-les. En cas de saleté importante, utilisez un détergent doux.
2. Pour vider le bac à poussière, éteignez l'aspirateur à l'aide de la touche ON/OFF. Déconnecter le tube d'aluminium. Placez le conteneur à poussière au-dessus de la poubelle, appuyez sur le bouton d'ouverture du fond et déversez le contenu du conteneur dans la poubelle. fermer le couvercle (14)

3. Pour nettoyer les filtres, tenez la poignée (1) d'une main et appuyez sur le bouton d'ouverture du fond de l'autre.

4. Retirez les filtres à mailles en acier (9), le premier filtre d'entrée (10), le deuxième filtre d'entrée (11) du conteneur à poussière. Nettoyez tous les filtres de la poussière à l'aide

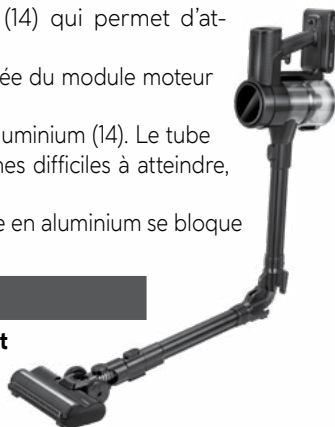
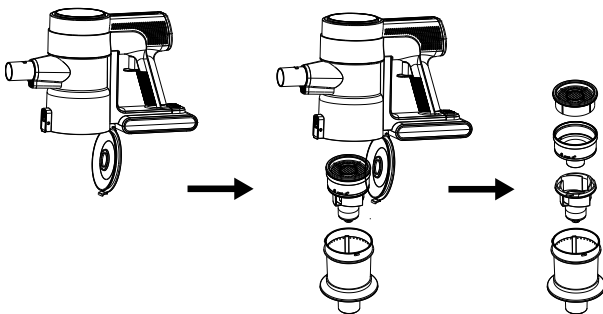

d'une brosse ou d'air comprimé. Ne plongez pas les filtres dans l'eau, cela pourrait endommager l'aspirateur. Essuyez le bac à poussière (8) avec un chiffon sec..

5. Pour nettoyer le filtre d'échappement du moteur (4), appuyez sur la clé de déverrouillage du filtre et retirez-le. Nettoyez-le avec une brosse ou de l'air comprimé, ne plongez pas le filtre dans l'eau.

**ATTENTION ! Ne pas installer de filtres humides - risque d'endommager l'aspirateur !**

6. Nettoyer périodiquement le rouleau rotatif de l'électrobrosse. Vous pouvez retirer le rouleau en débloquent le verrou vers la marque de cadenas ouverte sur la face inférieure de l'électrobrosse. Retirez ensuite le rouleau pour le nettoyer. Après avoir nettoyé l'arbre, remettez-le dans l'électro-brosse et replacez le mécanisme de verrouillage.

**ATTENTION ! un nettoyage correct et régulier garantit une utilisation sûre et prolonge la durée de vie de l'appareil.**

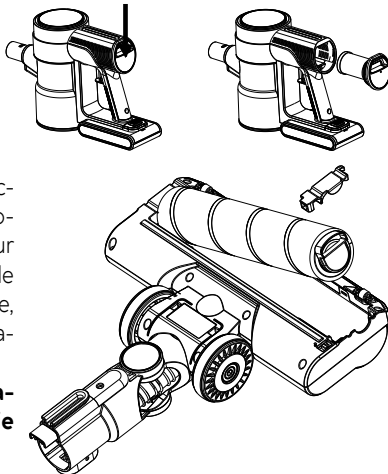

## PROBLÈMES ET SOLUTIONS

PROBLÈME	CAUSE	SOLUTION
L'aspirateur ne fonctionne pas	La batterie est déchargée	Rechargez la batterie
	Chargement en cours	Attendez la fin du processus
Faible puissance d'aspiration	Tube ou brosse bouché	Éliminer la cause du colmatage
	Conteneur à poussière plein	Vider le conteneur à poussière
	Filtres encrassés et poussiéreux	Nettoyer les filtres
Le rouleau rotatif de l'électrobrosse a cessé de fonctionner	Rouleau de brosse électrique bloqué	Nettoyer/débloquer le rouleau de l'électrobrosse
Le témoin de charge ne s'allume pas	Le câble du chargeur est endommagé	Renvoyer le produit au revendeur ou au centre de service pour réparation
	L'alimentation de la station de charge n'est pas connectée	Vérifier que l'alimentation électrique est branchée

## DONNÉES TECHNIQUES

Les paramètres techniques sont affichés sur la plaque signalétique du produit.

**ATTENTION ! L'entreprise MPM agd S.A. se réserve le droit d'apporter des modifications techniques.**



chargeur

*Ce manuel a été traduit par une machine.*

*En cas de doute, veuillez vous référer à sa version anglaise.*

### Mise au rebut (déchets d'équipements électriques et électroniques)



Le marquage sur le produit indique que le produit ne doit pas être jeté avec d'autres déchets ménagers à la fin de son utilisation. Les équipements usagés peuvent avoir un effet néfaste sur l'environnement et la santé humaine en raison de la teneur potentielle en substances, mélanges et composants dangereux. Le mélange de déchets électroniques avec d'autres déchets ou leur démontage non professionnel peut entraîner un rejet de substances nocives pour la santé et l'environnement. L'appareil usé doit être déposé dans un point de collecte des déchets d'équipements électriques et électroniques. Afin d'obtenir des informations détaillées sur des lieux de collecte des déchets électriques et électroniques, l'utilisateur doit contacter le point de collecte des déchets d'équipements municipaux ou l'usine de traitement des déchets d'équipements.

### Élimination correcte du produit (piles et/ou accumulateurs)



L'icône de la poubelle barrée indique que les piles/batteries font l'objet d'une collecte sélective et d'un recyclage. Conformément à la directive 2006/66/CE, les piles et/ou les accumulateurs ne doivent pas être éliminés avec les autres déchets ménagers après leur durée de vie utile. Afin d'éviter que l'élimination incontrôlée des déchets ne porte atteinte à l'environnement ou à la santé humaine, les piles/batteries doivent être collectées ou recyclées conformément aux dispositions légales en vigueur. Une pile usagée doit être placée dans un conteneur spécial dans les points de collecte séparés pour ce type de déchets.



## ÚTMUTATÓ A BIZTONSÁGOS HASZNÁLATHOZ:



Használat előtt figyelmesen olvasd el a használati utasítást.



A készülék csak a mellékelt hálózati adapterrel használható.

- A készüléket kizárólag háztartási használatra szánják.
- A porszívót csak beltérben és csak száraz felületek porszívózására használja. Nedvesítse meg a tisztított szőnyegetek porszívózás előtt, szárítsa meg.
- Ne használd a készüléket a rendeltetésétől eltérő célokra.
- Ne használja a készüléket folyadékok, hamu, cigarettacsikkek, olajok, éles tárgyak stb. felszívására. Ez károsíthatja a készüléket, vagy akár tüzet is okozhat! Ne porszívózzon gyúlékony folyadékok és anyagok közelében!
- Ne irányítsa a porszívó szívóelemeit emberek és állatok irányába. Különösen ügyeljen arra, hogy a szívóelemeket ne hozza közel a szeméhez, füléhez és hajához.
- Ne működtesse a készüléket a szűrők megfelelő felszerelése nélkül.
- Különösen vigyázz, ha gyermekek tartózkodnak a készülék közelében!
- Ne merítsd a készüléket, a kábelt és a csatlakozót vízbe vagy más folyadékba!
- Ne hagyd a készüléket felügyelet nélkül működés közben.
- Mindig húzza ki a dugót a hálózati aljzatból, amikor nem használja a készüléket.
- Tisztítás előtt mindig húzd ki a csatlakozódugót a fali aljzatból.
- Rendszeresen ellenőrizze a burkolatot, hogy nincs-e rajta sérülés.
- Ne használj sérült készüléket, még akkor sem, ha csak a hálózati kábel vagy a dugó sérült - ebben az esetben javíttasd meg a készüléket a hivatalos szervizközpontban.
- A gyártó által nem ajánlott tartozékok használata a készülék károsodását, tüzet vagy sérülést okozhat.
- Ne használd a készüléket kültéren.
- Ne takarja le a készüléket működés közben, ne takarja le a be- és kimeneti nyílásokat.
- A porszívó műanyag háza miatt tartsa távol a készüléket minden hőforrástól (radiátorok, kályhák stb.).
- Ne hajlítsa meg, ne akassza fel a kábelt éles szélekre.

- Munka közben csak az erre a célra szánt felületeket érintse meg, azaz fogantyúkat, beállító gombokat stb.
- A berendezést legalább 8 éves korú gyermekek, valamint csökkent fizikai és szellemi képességű személyek, valamint a berendezéssel kapcsolatos tapasztalattal és ismeretekkel nem rendelkező személyek is használhatják, ha felügyeletet vagy oktatást biztosítanak a berendezés biztonságos használatára vonatkozóan, hogy a veszélyek megértésre kerüljenek. A tisztítást és karbantartást a gyermekek csak akkor végezhetnek, ha 8 évesek és felügyelettek. Felügyelet nélküli gyermekek nem végezhetnek tisztítást/karbantartást.
- Tartsd a készüléket és annak tápvezetékét 8 év alatti gyermekek elől elzárva.
- Gyermekek nem játszhatnak a készülékkel.
- Ellenőrizd, hogy a készülék címtábláján feltüntetett tápellátási paraméterek megfelelnek-e a hálózati tápegységed paramétereinek.
- **FIGYELEM! Az akkumulátor töltéséhez csak a készülékhez mellékelt tápegységet/töltőt használja!**
- Ne csatlakoztasd nedves kézzel a tápvezeték dugóját a hálózati aljzathoz.
- Ne húzd ki a dugót a konnektorból a zsinór meghúzásával.
- Ne húzza meg a készüléket a kábel meghúzásával.
- A készülék több cellából álló akkumulátorral van felszerelve, amely egy egységbe van kombinálva, cseréjét csak megfelelően képzett személyek végezhetik.
- Ne próbálja meg saját maga kinyitni az elemtartót.
- Ne tegye ki az akkumulátort tűznek, szélsőséges hőmérsékletnek (-10 alatt, +50 °C felett), víznek, páratartalomnak vagy hosszan tartó napfénynek.
- Ne tárolja az akkumulátort fémtárgyakkal, pl. gemkapcsokkal, szögekkel, érmékkel stb. együtt, és ne zárja szándékosan rövidre a negatív és pozitív kapcsokat – gyulladás, robbanás veszélye.
- Ne engedjen meg olyan helyzeteket, amelyek az akkumulátor deformálódását eredményezhetik, pl. jelentős ütések, rezgések, mechanikai nyomás stb. – Az akkumulátort nem szabad használni, ha sérült (mechanikai sérülés, szivárgás stb.).
- Ne engedje, hogy az akkumulátor mélyen lemerüljön.
- Rendszeresen ellenőrizze az akkumulátor töltöttségi állapotát – ne hagyja az akkumulátort hosszú ideig ellenőrizetlenül.

- Ha szivárgás történik az akkumulátorból, ne érintse meg az akkumulátorból kiszabadult anyagot.
- **Figyelem! A készülékbe épített akkumulátor olyan anyagokat tartalmaz, amelyek környezetszennyezést okozhatnak. Ne dobja el használt készülékét a normál háztartási hulladékkal együtt.**
- A csomagolás nem játék – tartsa távol a csomagolás alkatrészeit (műanyag zacskók, kartondobozok, polisztirol stb.) gyermekektől.
- **FIGYELMEZTETÉS! Ne engedje, hogy gyermekek játsszanak a fóliával. Fulladásveszély!**

## A KÉSZÜLÉK LEÍRÁSA

- |                                                         |                                                     |
|---------------------------------------------------------|-----------------------------------------------------|
| 1. Fogantyú                                             | 11. Második bemeneti szűrő                          |
| 2. ON/OFF gomb                                          | 12. Portartály fedelének kioldó kulcsa              |
| 3. Motor modul                                          | 13. Alumínium cső kioldó kulcs                      |
| 4. Motor kipufogó szűrő                                 | 14. Alumínium cső                                   |
| 5. LED kijelző                                          | 15. Cső összecscukható kulcs                        |
| a. akkumulátor töltésjelző                              | 16. Elektromos kefe kioldó kulcs                    |
| b. akkumulátor lemerülés jelző                          | 17. Többfunkciós elektromos kefe háttérvilágítással |
| c. szivóteljesítmény jelző                              | 18. Résztes rögzítés                                |
| d. akkumulátor töltöttségi állapotjelző 0 és 100 között | 19. Bútor/redőny-tartozék                           |
| e. portartály megtelt jelző                             | 20. Szabadon álló állomás                           |
| 6. Érintőpanel a szivóerő beállításához                 | 21. Állomásbázis                                    |
| 7. Litium-ion akkumulátor 25,2 Vs feszültséggel         | 22. Alumínium csövek x 2 db.                        |
| 8. Portartály                                           | 23. Tároló tartó a porszívónak és a tartozékoknak   |
| 9. Acélhálós szűrő                                      | 24. Töltő                                           |
| 10. Első bemeneti szűrő                                 |                                                     |

A MOD-72 porszívó egyesíti a ciklon és az akkumulátoros porszívó használatának kényelmét. A Cyclone technológia lehetővé teszi a porszűrést porzsákok használata nélkül, centrifugális erővel, ami azt jelenti, hogy csak a szemetes tartály feletti portartályt kell kiüríteni. A litium-ion akkumulátor, amely a tárolt energia mennyiségének tömegéhez viszonyított egyik legmagasabb arányával rendelkezik, könnyűvé teszi a készüléket, és hosszú üzemidőt biztosít a töltés után.

## ELEKTROSZTIKA

Bizonyos felületek porszívózása alacsony páratartalmú körülmények között a készülék enyhén felvillanyozódását okozhatja. Ez természetes jelenség, nem károsítja a készüléket és nem hibás.

A jelenség minimalizálása érdekében ajánlott:

- a készülék kisuítése a csóval a helyiségben lévő fémtárgyak gyakori érintésével,
- a levegő páratartalmának növelése a helyiségben,
- általánosan elérhető antisztatikus szerek használata.

## AZ ELSŐ HASZNÁLAT ELŐTTI TEENDŐK

1. Töltse fel a porszívó akkumulátorát (lásd a fejezetet: „AKKUMULÁTOR TÖLTÉS”).
2. Ellenőrizze a porszívót, hogy nem sérült-e meg a szállítás során. Ha sérülésre gyanakszik, forduljon az eladóhoz.
3. Győződjön meg arról, hogy a hálózati tápegység paraméterei megegyeznek a töltő adattábláján szereplő adatokkal.
4. Vegye ki a porszívót a dobozból, távolítsa el az összes matricát, szállítási zárat, táskát és töltőanyagot.
5. Szerelje össze megfelelően a porszívót (lásd a fejezetet: „A PORSZÍVÓ ÖSSZESZERELÉSE”).

## A PORSZÍVÓ TELEPÍTÉSE

**FIGYELEM! Ne használjon összeszerelt porszívót!**

**FIGYELEM! A cső és a tartozékok felszerelésekor ügyeljen arra, hogy ne sértse meg az elektromos kékét tápláló érzékeny csatlakozókat.**

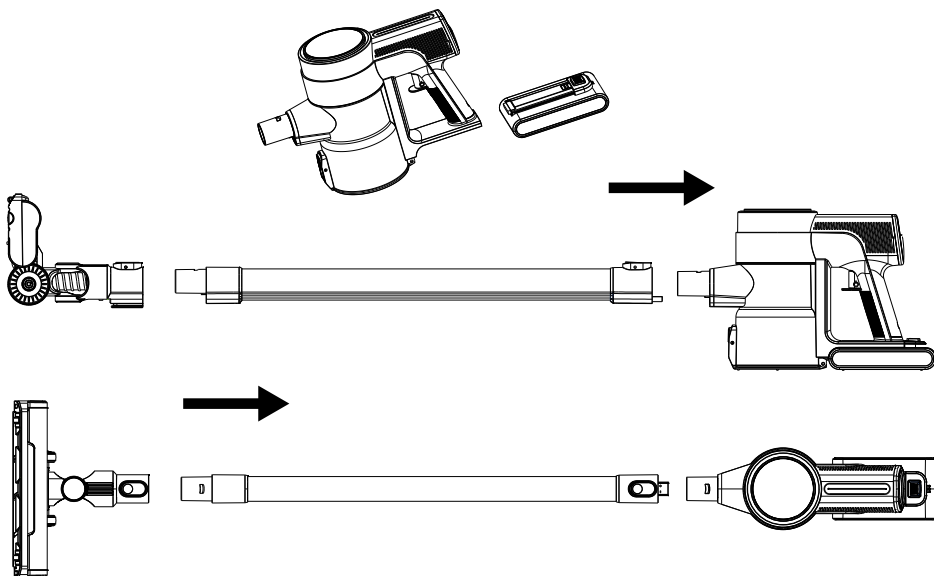

1. Csúsztassa be az akkumulátort (7) a motormodulba (3). Jellegzetes kattanást fog hallani. Ezután szerelje fel az alumínium csövet (14) a motormodulra (3). Végül szerelje fel az elektromos kékét (18) az alumíniumcsőre (14).
2. A porszívó szétszereléséhez az 1. ponthoz hasonlóan járjon el.

## A PORSZÍVÓ ÖSSZESZERELÉSE ÉS PARKOLÁSA AZ ÁLLOMÁSON

A MOD-72 porszívó szabadon álló állomással (20) van felszerelve, amely lehetővé teszi a porszívó és tartozékainak tárolását. Falra szerelés nem szükséges.

1. Szereljen fel két csövet (22) az állomás aljára (21), majd rögzítse a tartót a porszívó és a tartozékok tárolására (23).
2. Válasszon megfelelő tárolóhelyet az állomás és a porszívó elhelyezéséhez.

## AKKUMULÁTOR TÖLTÉS

**FIGYELEM! A porszívó első használata előtt töltsse fel az akkumulátort. Az akkumulátor feltöltéséhez szükséges idő körülbelül 4 óra. Egy teljesen feltöltött akkumulátor akár 45 percnyi működést biztosít a porszívónak alacsony szívóerő mellett.**

**FIGYELEM! Az akkumulátort csak a mellékelt töltővel töltsse. Amíg az akkumulátor töltődik, a porszívó beindításának lehetősége blokkolva van.**

1. Csatlakoztassuk a töltőt (24) a hálózati aljzathoz, a töltőkábelt pedig a tartóban lévő aljzathoz (1). Az akkumulátor töltöttségi állapota (5d) villogni kezd a LED-kijelzőn (5), és a töltésjelző (5a) világít. Az akkumulátor (7) jelzőfényei villognak, jelezve az akkumulátor töltöttségi szintjét.
2. A töltés befejezése után az akkumulátor töltöttségi állapota „100” lesz a LED-kijelzőn (5), és az akkumulátoron lévő három jelzőfény folyamatosan világít.
3. Húzza ki a töltőt (24) a hálózathoz, a töltőkábelt pedig a tartóban (1) lévő aljzathoz.

## PORSZÍVÓ HASZNÁLATA

1. Győződjön meg arról, hogy a porszívó megfelelően van összeszerelve, és az akkumulátor fel van töltve.
2. Csatlakoztassa a megfelelő berendezést:
  - **multifunkciós elektrokefe háttérvilágítással (17)** – két cserélhető görgő: egy henger puha sörtékkel és egy görgő minden típusú kemény és sima felületre, LED-ek világítják meg a megtisztított felületet a tökéletes porszívózás érdekében.
  - **réscsatlakozó (18)** - sarkok, bútorok alatti terek felszívása és minden olyan hely, ahol korlátozott a hozzáférés az egyéb tartozékok szabad használatához.
  - **bútor/redőny-tartozék (19)** - kanapék, kanapék, fotelek, autókárpitok porszívózására, polcok, könyvek, lámpaernyők, keretek, dekorációk, függönyök stb. A kefe sörtéi emellett eltávolítják a rendkívül makacs szennyeződések a megtisztított felületről.

Igényeitől függően csatlakoztassa a berendezést a szívócsőhöz vagy közvetlenül a motormodulhoz (3).

1. Indítsa el a porszívót a BE/KI gombbal (2).
2. Amíg a készülék működik, válassza ki az optimális szívóerőt a szívóerő-beállító érintőpanel (6) segítségével.
3. Folyamatosan ellenőrizze a portartály (8) töltöttségi szintjét. A portartály túltöltése a szívóteljesítmény gyengüléséhez és a szűrők gyorsuló szennyeződéséhez vezet.

**FIGYELEM! Ha a cső eltömődött vagy a portartály megtelt, a tartály megtelt jelzője (5e) megjelenik a kijelzőn. Ezután**

**űritse ki a portartályt, vagy szüntesse meg a cső eltömődésének okát.**

4. Porszívózás után kapcsolja ki a porszívót a BE/KI gombbal (2). Használja a szabadon álló állomást (20), és tegye félre a porszívót.

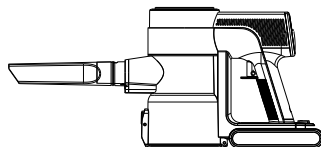
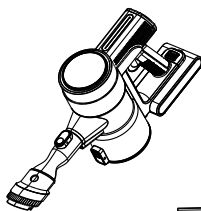

A porszívó hajlítható alumínium csővel (14) rendelkezik, hogy elérje a nehezen elérhető helyeket

1. Helyezze a porszívót a padlóra úgy, hogy egyik kezével fogja meg a motormodul fogantyúját (3).
2. A másik kezével nyomja meg az alumínium cső (14) hátulján található gombot. A cső automatikusan meghajlik, megkönnyítve a nehezen elérhető helyek felporszívózását, pl. a kanapé alatti padlót.
3. A cső visszaszereléséhez csak emelje fel a porszívót. Az alumínium cső automatikusan az egyenes helyzetbe rögzül.



## TISZTÍTÁS ÉS KARBANTARTÁS

**FIGYELEM! Folyamatosan ellenőrizze a portartály töltöttségét. A túltöltött tartály csökkenti a porszívózás hatékonyságát, növeli az energiafogyasztást, és a szűrők gyorsabban szennyeződnek.**

**FIGYELEM! Ne merítse vízbe a porszívót, a töltőt és az akkumulátort!**

**FIGYELEM! A porszívó legjobb teljesítményének elérése érdekében minden használat után tisztítsa meg a szűrőket és a portartályt.**

**FIGYELEM! A karbantartási tevékenységeket kikapcsolt porszívó mellett és leválasztott töltőkábel mellett kell elvégezni!**

1. Tisztítsa meg a porszívó külső felületeit egy nedves ruhával, majd törölje szárazra. Erős szennyeződés esetén használjon enyhe tisztítószert.
2. A portartály kiürítéséhez kapcsolja ki a porszívót a BE/KI gombbal. Válassza le az alumínium csövet. Helyezze a portartályt a szemetes edény fölé, nyomja meg az alsó nyitógombot, és ürítse ki a tartály tartalmát a szemetes edénybe. Zárja le az alját.
3. A szűrők tisztításához tartsa az egyik kezével a fogantyút (1), a másikkal nyomja meg az alsó nyitógombot.
4. Vegye ki az acélhálós szűrőket (9), az első bemeneti szűrőt (10), a második bemeneti szűrőt (11) a portartályból. Tisztítsa meg az összes szűrőt a portól kefével vagy sűrített levegővel. Ne merítse a szűrőket vízbe, ez károsíthatja a porszívót. Törölje át a portartályt (8) száraz ruhával.
5. A motor kipufogószűrőjének (4) tisztításához nyomja meg a szűrőkioldó gombot, és távolítsa el. Tisztítsa meg kefével vagy sűrített levegővel, ne merítse vízbe a szűrőt.

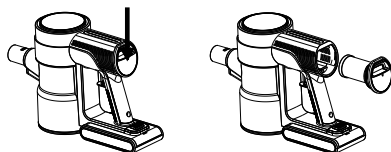
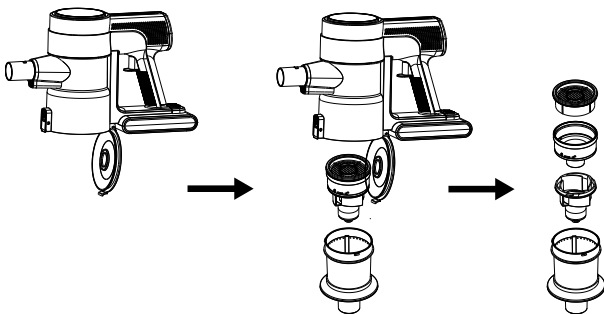

**FIGYELEM! Ne szereljen be nedves szűrőket - a porszívó károsodásának veszélye!**

6. Rendszeresen tisztítsa meg a forgó Electrobrush tekeracet. A hengert eltávolíthatja, miután elengedte a zárat az elektrokefe alján található nyitott lakatjel irányába. Ezután távolítsa el a hengert a tisztításhoz. Miután a henger tiszta, helyezze vissza az elektroecsetbe, és helyezze vissza a zárat.

**FIGYELEM! A megfelelő és rendszeres tisztítás biztosítja a biztonságos használatot és meghosszabbítja a készülék élettartamát.**

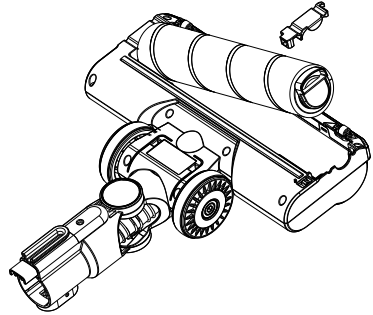

## PROBLÉMÁKAT ÉS AZOK MEGOLDÁSÁNAK MÓDJÁT

PROBLÉMA	OK	MEGOLDÁS
A porszívó nem működik	Lemerült akkumulátor	Töltse fel az akkumulátort
	Töltési folyamat folyamatban	Várja meg, amíg a töltési folyamat befejeződik
Alacsony szívóerő	Eltömődött cső vagy kefe	Távolítsa el az eltömődés okát
	Portartály tele	Ürítse ki a portartályt
	Porral szennyezett szűrők	Tiszta szűrők
A forgó elektrokefehenger leállt	Zárt elektrokefe henger	Tisztítsa meg/oldja fel az elektrokefehenger blokkolását
A töltésjelző nem világít	A töltőkábel sérült	Vigye vissza a terméket az eladóhoz vagy a szervizközponthoz javításra
	A töltőállomás áramellátása nincs csatlakoztatva	Ellenőrizze, hogy a tápegység csatlakoztatva van-e az aljzathoz

## MŰSZAKI ADATOK

A műszaki paraméterek a termék adattábláján található.



töltő

**FIGYELEM! Az MPM agd S.A. fenntartja a technikai változtatások jogát.**

*Ezt a kézikönyvet gépi fordítás készítette.  
Ha kétségei vannak, kérjük, olvassa el az angol változatot.*

### A termék helyes megsemmisítése (elektromos és elektronikus berendezések hulladéka)



A terméken található jelölés arra utal, hogy a hasznos élettartam végén nem szabad a készüléket más háztartási hulladékkal együtt kidobni. Az elhasznált berendezések a potenciálisan veszélyes anyagok, keverékek és komponensek miatt negatív hatással lehetnek a környezetre és az emberi egészségre. Az elektronikai hulladékok más hulladékokkal való keverése vagy szakszerűtlen szétszerelése az egészségre és a környezetre káros anyagok kibocsátásához vezethet. Az elhasznált készüléket adja le elektromos és elektronikus hulladékokat gyűjtő pontban. Az elektromos és elektronikai hulladékok visszaküldési helyére vonatkozó részletes információk megszerzése érdekében a felhasználónak fel kell vennie a kapcsolatot az adott helység elektromos hulladékokat gyűjtő helyével vagy hulladékfeldolgozó üzemével.

### A termék (elemek és/vagy akkumulátorok) megfelelő ártalmatlanítása



Az áthúzott szemeteskonténer azt jelzi, hogy az akkumulátorok/elemek szelektív gyűjtésnek és újrahasznosításnak vannak kitéve. A 2006/66/EK irányelvvel összhangban az elemeket és/vagy akkumulátorokat használati időtartamuk után nem lehet más hulladékkal együtt ártalmatlanítani. háztartások. Az ellenőrizetlen hulladékkezelésből adódó lehetséges környezeti vagy emberi egészségkárosodások elkerülése érdekében az akkumulátorokat/elemeket a vonatkozó jogszabályoknak megfelelően össze kell gyűjteni, ártalmatlanítani vagy újra kell hasznosítani. A használt elemeket az ilyen típusú hulladékok szelektív gyűjtőhelyein egy speciális konténerbe kell dobni.



## INDICAZIONI RELATIVE ALLA SICUREZZA DI UTILIZZO



Leggere attentamente le istruzioni per l'uso prima di utilizzare il prodotto.



Il dispositivo può essere utilizzato solo con l'adattatore di alimentazione incluso.

- Il dispositivo è destinato ad uso domestico.
- Utilizzare l'aspirapolvere solo nei locali e solo per la pulizia delle superfici asciutte. Asciugare i tappeti puliti con acqua prima di procedere con la scopa elettrica.
- Non utilizzare il dispositivo per scopi diversi da quelli per i quali è destinato.
- Non utilizzare il dispositivo per aspirare liquidi, cenere, mozziconi di sigaretta, oli, oggetti appuntiti, ecc. Questo potrebbe danneggiare il dispositivo o causare anche un incendio! È vietato utilizzare l'aspirapolvere in prossimità di liquidi o sostanze infiammabili!
- Non dirigere gli elementi di aspirazione dell'aspirapolvere in direzione di persone e animali. Prestare particolare attenzione a non avvicinare gli elementi di aspirazione agli occhi, alle orecchie e ai capelli.
- Non utilizzare l'apparecchio senza i filtri correttamente montati.
- Adottare particolare prudenza quando i bambini sono vicini al dispositivo.
- Non immergere l'apparecchio, la spazzola elettrica, il cavo e la spina in acqua o altri liquidi!
- Non lasciare il dispositivo incustodito mentre è in funzione.
- Rimuovere sempre la spina dalla presa di corrente quando il dispositivo non è utilizzato.
- Rimuovere sempre la spina dalla presa di corrente prima delle operazioni di pulizia.
- Ispezionare regolarmente l'involucro per verificare che non sia danneggiato.
- Non utilizzare mai un apparecchio danneggiato, anche quando è danneggiato il cavo o la spina. In questo caso, affidare la riparazione a un centro di assistenza autorizzato.
- L'uso di accessori non raccomandati dal produttore può causare danni al dispositivo, incendi o lesioni.
- Non utilizzare il dispositivo all'aperto.
- Non coprire l'apparecchio durante il funzionamento, non coprire le aperture di ingresso/uscita.

- Tenere la scopa elettrica lontano da ogni fonte di calore (radiatori, fornelli, ecc.) in quanto il suo alloggiamento è in plastica.
- Non piegare, non appendere il cavo a spigoli vivi.
- Durante il lavoro, toccare solo le superfici destinate a questo scopo, ad es. maniglie, manopole di regolazione, ecc.
- Questo dispositivo può essere utilizzato da bambini dagli 8 anni in poi o da persone con capacità fisiche e mentali ridotte e con mancanza di esperienza e conoscenza dell'attrezzatura, qualora venga fornita una supervisione o un'istruzione sull'uso sicuro dell'attrezzatura, in modo tale che i pericoli correlati siano chiaramente compresi. La pulizia e la manutenzione non devono essere eseguite da bambini a meno che non abbiano almeno 8 anni e siano sorvegliati. I bambini non sono autorizzati a eseguire la pulizia/manutenzione senza supervisione.
- Tenere il dispositivo e il suo cavo fuori dalla portata dei bambini con meno di 8 anni.
- I bambini non devono giocare con l'apparecchio.
- Verificare se i parametri di alimentazione della targhetta corrispondano ai parametri della Vostra rete di alimentazione.
- **AVVERTENZA! Per caricare la batteria utilizzare esclusivamente l'alimentatore/caricabatterie fornito con il dispositivo!**
- Non collegare la spina alla presa di corrente con le mani bagnate.
- Non estrarre la spina dalla presa di corrente tirando il cavo.
- Non tirare l'apparecchio tirando il cavo.
- Il dispositivo è dotato di una batteria composta da più celle combinate in un'unica unità, la sua sostituzione può essere effettuata solo da persone adeguatamente addestrate.
- Non tentare di aprire da soli la custodia della batteria.
- Non esporre la batteria al fuoco, a temperature estreme (inferiori a -10, superiori a +50 °C), all'acqua, all'umidità o alla luce solare prolungata.
- Non conservare la batteria insieme a oggetti metallici, ad es. graffette, chiodi, monete, ecc., né cortocircuitare deliberatamente i terminali negativo e positivo - rischio di accensione, esplosione.
- Non consentire situazioni che possano causare la deformazione della batteria, ad es. urti significativi, vibrazioni, pressione meccanica, ecc. - la batteria non deve essere utilizzata se è stata danneggiata (danni meccanici, perdite, ecc.).
- Non lasciare che la batteria si scarichi profondamente.

- Controllare regolarmente lo stato di carica della batteria: non lasciare la batteria incontrollata per lunghi periodi di tempo.
- Se si verifica una perdita dalla batteria, non toccare la sostanza che è fuoriuscita dalla batteria.
- **ATTENZIONE! La batteria integrata nel dispositivo contiene sostanze che possono causare inquinamento ambientale. Non smaltire il dispositivo usato con i normali rifiuti domestici.**
- L'imballaggio non è un giocattolo: tenere i componenti dell'imballaggio (sacchetti di plastica, cartoni, polistirolo, ecc.) lontano dalla portata dei bambini.
- **AVVERTENZA! Non permettere ai bambini di giocare con la pellicola. Pericolo di soffocamento!**

## DESCRIZIONE DEL DISPOSITIVO

- |                                                                   |                                                                   |
|-------------------------------------------------------------------|-------------------------------------------------------------------|
| 1. Impugnatura                                                    | 11. Secondo filtro di ingresso                                    |
| 2. Tasto ON/OFF                                                   | 12. Chiave di sblocco del coperchio del contenitore della polvere |
| 3. Unità motore                                                   | 13. Chiave di sblocco del tubo in alluminio                       |
| 4. Filtro di scarico del motore                                   | 14. Tubo in alluminio                                             |
| 5. Display a LED                                                  | 15. Chiave pieghevole a tubo                                      |
| a. indicatore di carica della batteria                            | 16. Chiave sblocco spazzola elettrica                             |
| b. indicatore di scarica della batteria                           | 17. Spazzola elettrica multifunzionale con retroilluminazione     |
| c. indicatore della potenza di aspirazione                        | 18. Attacco a fessura                                             |
| d. indicatore dello stato di carica della batteria da 0 a 100     | 19. Attacco per mobili/veneziiane                                 |
| e. indicatore contenitore polvere pieno                           | 20. Stazione indipendente                                         |
| 6. Pannello touch per la regolazione della potenza di aspirazione | 21. La base della stazione                                        |
| 7. Batteria agli ioni di litio con una tensione di 25,2 Vs        | 22. Tubi in alluminio x 2 pz.                                     |
| 8. Serbatoio per la polvere                                       | 23. Supporto per riporre l'aspirapolvere e gli accessori          |
| 9. Filtro in rete d'acciaio                                       | 24. Caricabatterie                                                |
| 10. Primo filtro di ingresso                                      |                                                                   |

*La scopa elettrica MOD-72 combina la comodità di utilizzo dell'aspirapolvere ciclonico e l'aspirapolvere senza fili. La tecnologia ciclonica consente di filtrare la polvere senza utilizzare sacchetti per la polvere grazie alla forza centrifuga, permettendo di svuotare facilmente il contenitore per la polvere sopra la pattumiera. Grazie alla batteria ricaricabile agli ioni di litio con uno dei più alti rapporti tra l'energia immagazzinata e il suo peso, il dispositivo è leggero e assicura un lungo funzionamento dopo la ricarica.*

## ELETTROSTATICA

L'aspirazione di determinate superfici in condizioni di bassa umidità può far sì che il dispositivo diventi leggermente elettrizzato. Questo è un fenomeno naturale, non danneggia il dispositivo e non costituisce un difetto.

Per ridurre al minimo questo fenomeno si consiglia:

- scaricare l'apparecchio toccando frequentemente con il tubo oggetti metallici nella stanza,
- aumento dell'umidità dell'aria nella stanza,
- uso di agenti antistatici generalmente disponibili.

## PRIMA DEL PRIMO UTILIZZO

1. Caricare la batteria ricaricabile della scopa (vedere il cap. "CARICA DELLA BATTERIA").
2. Controllare che l'aspirapolvere non abbia subito danni durante il trasporto. In caso di eventuali danni, contattare il rivenditore.
3. Assicurarsi che i parametri della rete corrispondano ai dati della targhetta nominale del caricabatterie.
4. Estrarre la scopa elettrica dalla scatola, rimuovere tutti gli adesivi, i blocchi di trasporto, i sacchetti e i riempitivi.
5. Montare correttamente la scopa (vedere il cap. "MONTAGGIO DELLA SCOPE ELETTRICA").

## MONTAGGIO DELLA SCOPE ELETTRICA

**ATTENZIONE! Non avviare la scopa elettrica se non è completamente montata!**  
**ATTENZIONE! Durante l'installazione del tubo e degli accessori, fare attenzione a non danneggiare i delicati connettori che alimentano la spazzola elettrica.**

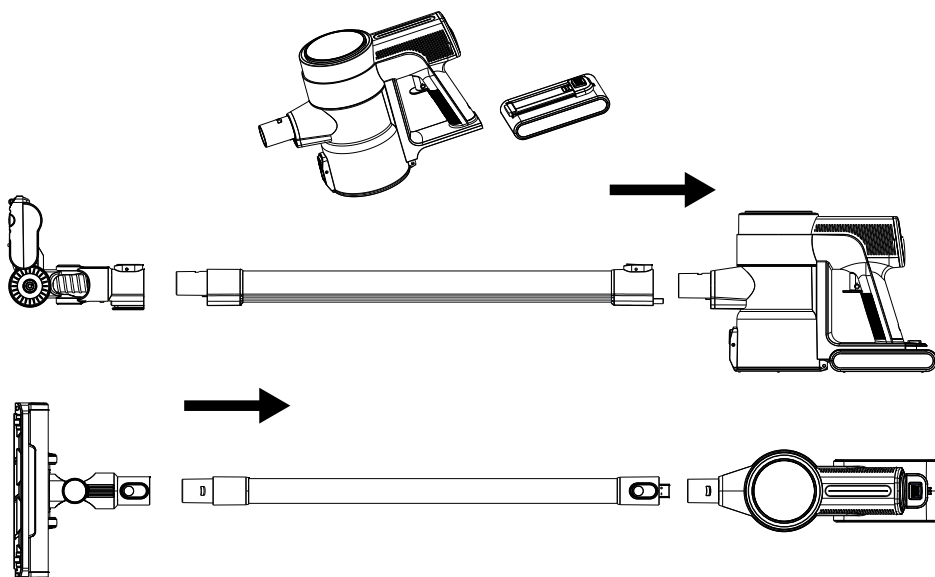

1. Far scorrere la batteria (7) nel modulo motore (3). Si sentirà un clic caratteristico. Quindi installare il tubo in alluminio (14) sul modulo motore (3). Infine montare la spazzola elettrica (18) sul tubo in alluminio (14).
2. Per smontare l'aspirapolvere procedere analogamente al punto 1.

## MONTAGGIO E PARCHEGGIO DELL'ASPIRAPOLVERE PRESSO LA STAZIONE

L'aspirapolvere MOD-72 è dotato di una stazione indipendente (20) che consente di riporre l'aspirapolvere e i suoi accessori. Non è necessario il montaggio a parete.

1. Installare due tubi (22) alla base della stazione (21), quindi collegare il supporto per riporre l'aspirapolvere e gli accessori (23).
2. Scegliere un luogo di stoccaggio adeguato per ospitare la stazione e l'aspirapolvere.

## CARICA DELLA BATTERIA

**ATTENZIONE! Caricare la batteria prima di utilizzare l'aspirapolvere per la prima volta. Il tempo necessario per la carica della batteria è di ca. 4 ore. La batteria completamente carica garantisce 45 min di funzionamento della scopa con bassa potenza di aspirazione. ATTENZIONE! Caricare la batteria solo con il caricabatterie incluso. Durante la ricarica, la possibilità di avviare l'aspirapolvere è bloccata.**

1. Collegare il caricabatteria (24) alla presa di rete e il cavo del caricabatteria alla presa del supporto (1). Lo stato di carica della batteria (5d) inizierà a lampeggiare sul display LED (5) e l'indicatore di carica (5a) sarà acceso. Le luci sulla batteria (7) lampeggeranno per indicare il livello di carica della batteria.
2. Una volta completata la ricarica, il display LED (5) visualizzerà "100" e le tre luci sulla batteria si illumineranno fisse.
3. Scollegare il caricabatteria (24) dalla rete e il cavo del caricabatteria dalla presa nel supporto (1).

## USO DELLA SCOPA ELETTRICA

1. Assicurarsi che la scopa sia correttamente montata e la batteria sia carica.
2. Collegare l'equipaggiamento richiesto:
  - **elettrospazzola multifunzione con illuminazione (17)** - due rulli intercambiabili: un rullo a setole morbide e un rullo per tutti i tipi di superfici dure e lisce, i LED illuminano la superficie da pulire per un'aspirazione perfetta.
  - **accessorio per fessure (18)** - aspirare negli angoli, negli spazi sotto i mobili e ovunque l'accesso al libero utilizzo di altri accessori sia limitato.
  - **attacco per mobili/persiane (19)** - dedicato ad aspirare divani, divani, poltrone, tappezzerie auto, rimuovere la polvere da scaffali, libri, paralumi, cornici, decorazioni, tende, ecc. Le setole della spazzola rimuovono inoltre lo sporco estremamente ostinato dalla superficie pulita.

A seconda delle esigenze collegare l'attrezzatura al tubo di aspirazione o direttamente al modulo motore (3).

1. Avviare l'aspirapolvere con il pulsante ON/OFF (2).
2. Mentre il dispositivo è in funzione, selezionare la potenza di aspirazione ottimale utilizzando il pannello touch di regolazione della forza di aspirazione (6).
3. Controllare regolarmente il livello di riempimento del contenitore della polvere (8).

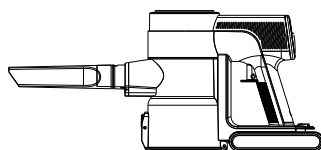
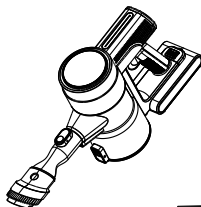

Un riempimento eccessivo del contenitore della polvere ridurrà la potenza di aspirazione e accelererà la contaminazione dei filtri.

**ATTENZIONE! Se il tubo è intasato o il contenitore della polvere è pieno, sul display apparirà l'indicatore contenitore pieno (5e). Occorre quindi svuotare il contenitore della polvere o eliminare la causa dell'intasamento del tubo.**

4. Una volta terminata l'aspirazione, spegnere l'aspirapolvere tramite il pulsante ON/OFF (2). Utilizzare la stazione indipendente (20) e mettere da parte l'aspirapolvere.

L'aspirapolvere è dotato di un tubo in alluminio pieghevole (14) per raggiungere i punti difficili da raggiungere

1. Posizionare l'aspirapolvere sul pavimento, tenendo con una mano la maniglia del modulo motore (3).
2. Con l'altra mano premere il pulsante situato nella parte posteriore del tubo in alluminio (14). Il tubo si piegherà automaticamente, facilitando l'aspirazione dei punti difficili da raggiungere, ad esempio il pavimento sotto il divano.
3. Per rimontare il tubo è sufficiente sollevare l'aspirapolvere. Il tubo di alluminio si bloccherà automaticamente nella posizione diritta.



## PULIZIA E MANUTENZIONE

**ATTENZIONE! Controllare sistematicamente il livello di riempimento del serbatoio per la polvere (13). Il serbatoio per la polvere troppo pieno riduce l'efficienza dell'aspirazione, aumenta il consumo di energia e contribuisce a intasare i filtri più rapidamente.**

**ATTENZIONE! Non immergere l'aspirapolvere, il caricabatterie e la batteria in acqua!**

**ATTENZIONE! Per ottenere le migliori prestazioni dal tuo aspirapolvere, pulisci i filtri e il contenitore della polvere dopo ogni utilizzo.**

**ATTENZIONE! Gli interventi di manutenzione devono essere eseguiti con la scopa elettrica spenta e il cavo del caricabatterie scollegato!**

1. Pulire le superfici esterne della scopa con un panno umido e poi asciugarle. Per lo sporco ostinato, utilizzare un detergente delicato.
2. Per svuotare il contenitore della polvere, spegnere l'aspirapolvere tramite il pulsante ON/OFF. Scollegare il tubo di alluminio. Posizionare il contenitore della polvere sopra il contenitore dei rifiuti, premere il pulsante di apertura inferiore e svuotare il contenuto del contenitore nel contenitore dei rifiuti. chiudere il fondo (14)

3. Per pulire i filtri, impugnare con una mano la maniglia (1) e con l'altra premere il pulsante di apertura inferiore.

4. Rimuovere i filtri a maglia d'acciaio (9), il primo filtro d'ingresso (10), il secondo filtro d'ingresso (11) dal contenitore della polvere. Pulire tutti i filtri dalla polvere con una spazzola o con aria compressa. Non immergere i filtri in

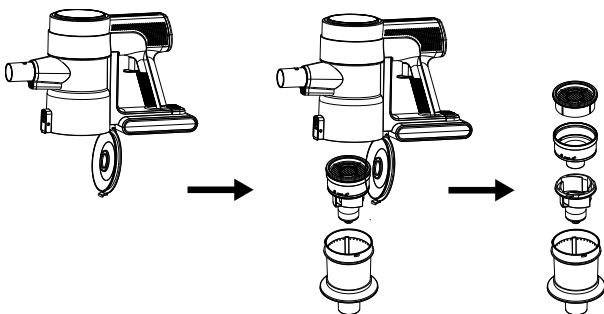

acqua per non danneggiare l'aspirapolvere. Pulire il contenitore della polvere (8) con un panno asciutto.

5. Per pulire il filtro di scarico del motore (4), premere il pulsante di rilascio del filtro e rimuoverlo. Pulirlo con una spazzola o con aria compressa, non immergere il filtro in acqua.

**ATTENZIONE! Non installare filtri bagnati: pericolo di danneggiare l'aspirapolvere!**

6. Pulire periodicamente il rullo rotante dell'elettrospazzola. È possibile rimuovere il rullo rilasciando il blocco verso il segno del lucchetto aperto sul lato inferiore della spazzola elettrica. Quindi rimuovere il rullo per la pulizia. Una volta pulito il rullo, riposizionarlo nella spazzola elettrica e ripristinare il blocco.

**ATTENZIONE! Una pulizia corretta e regolare garantisce un utilizzo sicuro e prolunga la durata del dispositivo.**

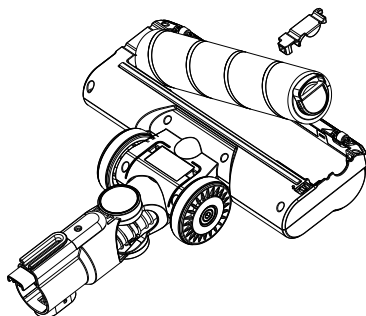
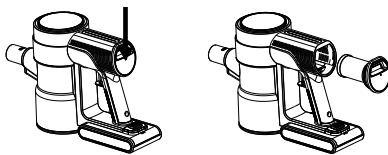

## POSSIBILI PROBLEMI E RISOLUZIONE

PROBLEMA	CAUSA	SOLUZIONE
L'aspirapolvere non funziona	Batteria scarica	Ricaricare la batteria
	Il processo di ricarica in corso	Attendere fino al termine del processo di ricarica
Bassa potenza di aspirazione	Tubo o spazzola intasati	Determinare il motivo dell'intasamento
	Serbatoio per la polvere troppo pieno	Svuotare il serbatoio per la polvere
	Filtri sporchi di polvere	Pulire i filtri
Il rullo rotante dell'elettrospazzola ha smesso di funzionare	Rullo spazzola elettrico inceppato	Pulire/sbloccare il rullo dell'elettrospazzola
L'indicatore di carica non si accende	Il cavo del caricabatterie è danneggiato	Restituire il prodotto al venditore o al centro assistenza per la riparazione
	L'alimentazione alla stazione di ricarica non è collegata	Controllare se l'alimentazione è collegata alla presa

## DATI TECNICI

I dati tecnici si trovano sulla targhetta nominale del prodotto.



caricabatterie

**ATTENZIONE! L'azienda MPM agd S.A. si riserva il diritto di apportare modifiche tecniche.**

*Questo manuale è stato tradotto automaticamente.  
In caso di dubbi, si prega di leggere la versione inglese.*

### Smaltimento corretto del prodotto (rifiuti di apparecchiature elettriche ed elettroniche)



Il marchio apposto sul prodotto indica che il dispositivo non può essere smaltito con gli altri rifiuti domestici alla fine della sua vita tecnica. Per evitare effetti dannosi sull'ambiente e sulla salute umana, derivanti dallo smaltimento incontrollato dei rifiuti, si prega di portare il dispositivo usato in un punto di raccolta per apparecchiature elettriche ed elettroniche usate o di richiedere il ritiro da casa. Per informazioni più dettagliate su dove e come smaltire in modo sicuro i rifiuti di apparecchiature elettriche ed elettroniche, contattare il proprio rivenditore locale o il dipartimento ambientale locale. Il prodotto non può essere smaltito con gli altri rifiuti domestici.

### Corretto smaltimento del prodotto (batterie e/o accumulatori)



L'icona del cestino barrato indica che gli accumulatori/batterie sono soggetti a raccolta e riciclaggio selettivi. Secondo la Direttiva 2006/66/CE, le batterie e/o gli accumulatori dopo il loro periodo di utilizzo non possono essere smaltiti con gli altri rifiuti provenienti da famiglie. Per prevenire possibili danni all'ambiente o alla salute umana derivanti dallo smaltimento incontrollato dei rifiuti, gli accumulatori/batterie devono essere raccolti, smaltiti o riciclati in conformità con le leggi applicabili. Le batterie usate devono essere gettate in un contenitore speciale nei punti di raccolta differenziata per questo tipo di rifiuti.



## NUORODOS SAUGIAM NAUDOJIMUI



Prieš pradėdami naudoti įrenginį, atidžiai perskaitykite jo naudojimo instrukciją.

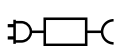

Prietaisą galima naudoti tik su pridedamu maitinimo šaltiniu.

- Prietaisas skirtas naudoti namuose.
- Dulkių siurbį naudokite tik patalpose ir tik sausiesiems paviršiams siurbti. Drėgnai valytus kilimus prieš siurbdami išdžiovinkite.
- Nenaudokite prietaiso kitiems tikslams, nei jis sukurtas.
- Nenaudokite prietaiso skysčiams, pelenams, nuorūkomis, alyvai, aštriems daiktams ir pan. siurbti. Tai gali sugadinti įrenginį ar net sukelti gaisrą! Taip pat negalima siurbti šalia degių skysčių ir medžiagų!
- Nenukreipkite dulkių siurblio siurbimo elementų į žmones ar gyvūnus. Būkite ypač atsargūs, kad siurbiamos dalys nepriartėtų prie akių, ausų ar plaukų.
- Nenaudokite įrenginio be tinkamai sumontuotų filtrų.
- Būkite ypač atidūs kai arti įrenginio yra vaikai!
- Nenardinkite prietaiso, elektrinio šepetio, laido ir kištuko į vandenį ar kitus skysčius!
- Nepalikite dirbančio įrenginio be priežiūros.
- Visuomet, kai nenaudojate įrenginio, ištraukite kištuką iš elektros lizdo.
- Prieš valydami/techninę priežiūrą visada ištraukite kištuką iš elektros lizdo.
- Korpusas turi būti reguliariai tikrinamas, ar nepažeistas.
- Nenaudokite pažeisto įrenginio, net ir tuomet, kai pažeistas maitinimo laidas ar kištukas – tokiu atveju jį reikia atiduoti remontui į įgaliotą serviso punktą.
- Aksesuarų, kurių gamintojas nerekomenduoja, panaudojimas gali sugadinti įrenginį, sukelti gaisrą arba kūno sužalojimus.
- Nenaudokite įrenginio lauke.
- Neuždenkite prietaiso veikimo metu, neuždenkite įėjimo/išleidimo angų.
- Kadangi dulkių siurblio korpusas pagamintas iš plastiko, prietaisą laikykite atokiai nuo šilumos šaltinių (radiatorių, viryklių ir kt.).
- Nelenkite ir nekabinkite laido ant aštrių kraštų.
- Dirbdami lieskite tik tam skirtus paviršius, pvz., rankenas, reguliavimo rankenėles ir kt.

- Šį prietaisą gali naudoti vaikai nuo 8 metų ir asmenys su fizine bei psichine negalia, taip pat neturintys prietaiso naudojimo patirties arba žinių asmenys gali naudoti prietaisą, tik jei juos prižiūri kiti asmenys arba anksčiau minėti asmenys išklausė saugaus prietaiso naudojimo instruktažą bei jie buvo informuoti apie su prietaiso naudojimu susijusius pavojus ir minėtą informaciją suprato. Valymo ir priežiūros darbus turi atlikti tik ne jaunesni kaip 8 metų vaikai, jei jie yra prižiūrimi. Valymo ir (arba) priežiūros darbų negali atlikti neprižiūrimi vaikai.
- Laikykite įrenginį ir jo laidą vaikams iki 8 metų nepasiekiamoje vietoje.
- Vaikai neturi žaisti su įrenginiu.
- Patikrinkite, ar prietaiso informacinėje lentelėje nurodyti maitinimo parametrai atitinka Jūsų maitinimo tinklo parametrus.
- **ĮSPĖJIMAS! Akumulatoriui įkrauti naudokite tik su prietaisu pateiktą maitinimo adapterį/įkroviklį!**
- Nekiškite kištuko į elektros lizdą drėgnomis rankomis.
- Traukdami už laido neištraukite kištuko iš elektros lizdo.
- Netraukite prietaiso traukdami už laido.
- Įrenginyje yra baterija, susidedanti iš kelių į vieną bloką sujungtų elementų, jo keitimo darbus gali atlikti tik tinkamai apmokyti asmenys.
- Nebandykite patys atidaryti akumulatoriaus dėklo.
- Saugokite akumuliatorių nuo ugnies, ekstremalių temperatūrų (žemiau  $-10^{\circ}\text{C}$ , virš  $+50^{\circ}\text{C}$ ), vandens, drėgmės ar ilgalaikio saulės spindulių poveikio.
- Nelaikykite akumulatoriaus kartu su metaliniais daiktais, pvz., sąvaržėlėmis, vinimis, monetomis ir pan., arba tyčia neįjunkite neigiamo ir teigiamo polių trumpojo jungimo – kyla užsidegimo arba sprogo pavojus.
- Negalima leisti susiklosčiusioms situacijoms, dėl kurių gali deformuotis akumulatorius, pvz., stiprūs smūgiai, vibracija, mechaninis slėgis ir pan. – negalite naudoti akumulatoriaus, jei jis pažeistas (mechaniniai pažeidimai, medžiagos nutekėjimas ir pan.).
- Neleiskite akumulatoriui giliai išsikrauti.
- Reguliariai tikrinkite akumulatoriaus įkrovos būseną – nepalikite akumulatoriaus be priežiūros ilgą laiką.
- Jei akumulatorius teka, nelieskite medžiagos, kuri išbėgo iš akumulatoriaus.

- **DĖMESIO! Prietaise esantis akumulatorius turi medžiagų, kurios gali užteršti aplinką. Neišmeskite naudoto prietaiso su įprastomis buitinėmis atliekomis.**
- Pakuotė nėra žaislas – pakuotės komponentus (plastikinius maišelius, kartonines dėžutes, putų polistirolą ir kt.) laikykite vaikams nepasiekiamoje vietoje.
- **ĮSPĖJIMAS! Neleiskite vaikams žaisti su folija. Pavojus uždusti!**

## ĮRENGINIO APRAŠYMAS

- |                                                            |                                                      |
|------------------------------------------------------------|------------------------------------------------------|
| 1. Rankena                                                 | 11. Antrasis įleidimo filtras                        |
| 2. Įjungimo / išjungimo mygtukas                           | 12. Dulkių konteinerio dangčio atleidimo mygtukas    |
| 3. Variklio modulis                                        | 13. Aliuminio vamzdžio atleidimo mygtukas            |
| 4. Variklio išmetimo filtras                               | 14. Aliuminio vamzdīs                                |
| 5. LED ekranas                                             | 15. Sulankstomas vamzdžio raktas                     |
| a. akumulatoriaus įkrovos indikatorius                     | 16. Elektrinio šepetėlio atleidimo mygtukas          |
| b. akumulatoriaus iškrovos indikatorius                    | 17. Daugiafunkcinis elektrinis šepetys su apšvietimu |
| c. siurbimo galios indikatorius                            | 18. Lizdo tvirtinimas                                |
| d. akumulatoriaus įkrovos lygio indikatorius nuo 0 iki 100 | 19. Baldų ir (arba) žaliuzių tvirtinimas             |
| e. dulkių konteinerio užpildymo indikatorius               | 20. Laisvai pastatoma stotis                         |
| 6. Jutiklinis skydelis siurbimo galiai reguliuoti          | 21. Stoties bazė                                     |
| 7. 25,2 V ličio jonų akumulatorius                         | 22. Aliuminio vamzdžiai x 2 vnt.                     |
| 8. Dulkių konteineris                                      | 23. Dulkių siurblio ir priedų laikymo rankena        |
| 9. Plieninis tinklinis filtras                             | 24. Pakrovėjas:                                      |
| 10. Pirmasis įleidimo filtras                              |                                                      |

*MOD-72 dulkių siurblys sujungia cikloninio dulkių siurblio ir belaidžio dulkių siurblio patogumą. Cikloninė technologija leidžia filtruoti dulkes nenaudojant dulkių maišelių, naudojant išcentrinę jėgą, todėl pakanka ištuštinti dulkių talpyklą virš šiukšliadėžės. Naudojamas ličio jonų akumulatorius, kurio sukauptos energijos ir svorio santykis yra vienas didžiausių, todėl prietaisas yra lengvas ir ilgai veikia įkrautas.*

## ELEKTROSTATIKOS

Siurbiant kai kuriuos paviršius mažos drėgmės sąlygomis, įrenginys gali šiek tiek įsielektrinti. Tai natūralus reiškinys, kuris nesugadina prietaiso ir nėra defektas.

Kad tai sumažėtų, rekomenduojama:

- iškrauti prietaisą dažnai liečiant metalinius daiktus patalpoje, kurioje yra vamzdīs,
- padidinti drėgmę patalpoje,
- naudoti paprastai prieinamas antistatinės priemonės.

## PRIŠŠ PIRMĄ PANAUDOJIMĄ

1. Įkraukite dulkių siurblio akumulatorių (žr. skyrių: „ĮKRAUTI AKUMULIATORIŲ“).
2. Patikrinkite dulkių siurblij, ar jis nebuvo pažeistas transportuojant. Jei įtariate pažeidimą, kreipkitės į pardavėją.
3. Įsitinkinkite, kad jūsų maitinimo tinklo parametrai atitinka įkroviklio vardinėje plokštelėje nurodytus duomenis.

4. Išimkite dulkių siurbį iš dėžutės, nuimkite visus lipdukus, transportavimo blokus, maišelius ir užpildus.
5. Teisingai surinkite dulkių siurbį (žr. skyrių: „HOOVERIO ĮRENGIMAS“).

## DULKIŲ SIURBLIO ĮRENGIMAS

**DĖMESIO! Nesinaudokite nesumontuotu dulkių siurbliu!**

**DĖMESIO! Montuodami vamzdį ir priedus, saugokite, kad nepažeistumėte jautrių jungčių, kuriomis maitinamas maitinimo šepetys.**

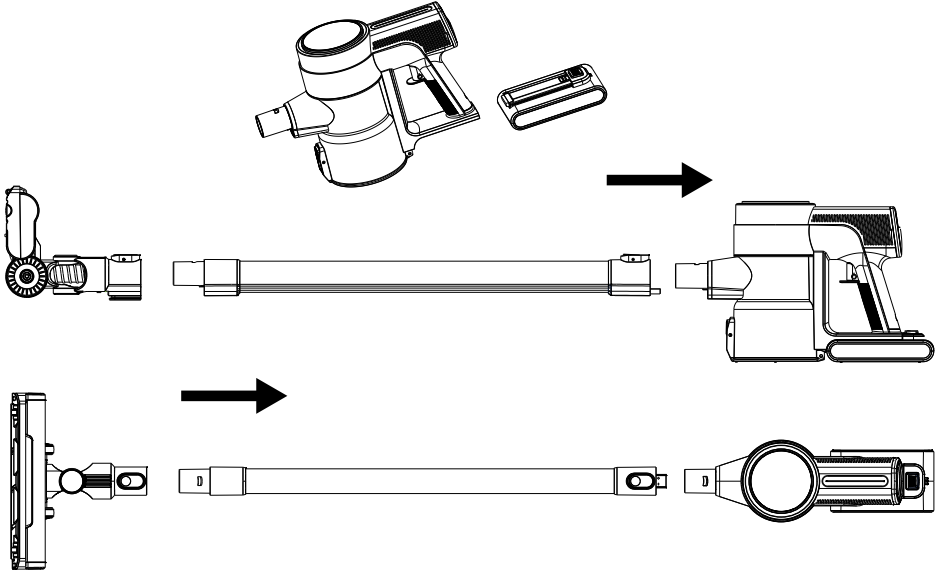

1. Įstumkite akumuliatorių bloką (7) į variklio modulį (3). Išgirsite aišką spragtelėjimą. Tada pritvirtinkite aliuminio vamzdelį (14) prie variklio modulio (3). Galiausiai prie aliuminio vamzdžio (14) pritvirtinkite elektrošepetį (18).
2. Norėdami išardyti dulkių siurbį, atlikite tą pačią procedūrą kaip ir 1 punkte.

## DULKIŲ SIURBLIO ĮRENGIMAS IR STOVĖJIMAS STOTYJE

MOD-72 dulkių siurblyje įrengta laisvai pastatoma stotelė (20), skirta dulkių siurbliui ir jo priedams laikyti. Montuoti ant sienos nebūtina.

1. Prie stoties pagrindo (21) pritvirtinkite du vamzdžius (22), tada pritvirtinkite dulkių siurbį ir priedų laikiklį (23).
2. Pasirinkite tinkamą sandėliavimo vietą, kad joje tilptų stotis ir siurblys.

## AKUMULIAORIAUS ĮKROVIMAS

**DĖMESIO! Prieš naudodami dulkių siurbį pirmą kartą, įkraukite akumuliatorių. Akumuliatorius įkraunamas maždaug per keturias valandas. Visiškai įkrautas akumuliatorius gali siurbti iki 45 minučių, kai siurbimo galia nedidelė.**

## **DĖMESIO! Akumuliatorių įkraukite tik su komplekte esančiu įkrovikliu. Kol akumulatorius įkraunamas, užblokuojama galimybė įjungti dulkių siurbį.**

1. Prijunkite įkroviklį (24) prie elektros tinklo lizdo, o įkroviklio laidą - prie rankenos lizdo (1). LED ekrane (5) pradės mirksėti akumulatoriaus įkrovos būklė (5d) ir užsiedgs įkrovos indikatorius (5a). Akumulatoriaus lemputės (7) mirksės, rodydamos akumulatoriaus įkrovos lygį.
2. Kai įkrovimas bus baigtas, LED ekrane (5) bus rodoma akumulatoriaus įkrovimo būseną „100“, o trys akumulatoriaus lemputės degs pastovia šviesa.
3. Atjunkite įkroviklį (24) nuo elektros tinklo ir įkroviklio laidą nuo rankenos (1) lizdo.

## **DULKIŲ SIURBLIO NAUDOJIMAS**

1. Įsitikinkite, kad dulkių siurblys teisingai sumontuotas ir akumulatorius įkrautas.
2. Prijunkite atitinkamą įrangą:
  - **daugiafunkcinis elektrinis šepetys su apšvietimu (17)** - du keičiami ritinėliai: minkštų šerių ritinėlis ir ritinėlis visų tipų kietiems ir lygiems paviršiams, šviesos diodai apšviečia valomą paviršių, kad jis būtų puikiai išsiurbtas.
  - **siaurinio antgalis (18)** - skirtas siurbti kampuose, po baldais ir visur, kur yra ribota galimybė laisvai naudotis kitais priedais.
  - **baldų/žaliuzių priedas (19)** - skirtas sofoms, minkštasuoliams, foteliams, automobilių apmušalams siurbti, dulkėms nuo lentynų, knygų, šviestuvų gaubtų, rėmų, ornamentų, užuolaidų ir kt. šalinti. Šepetėlio šereliai papildomai nuo valomo paviršiaus atskiria itin įsisenėjusius nešvarumus.

Prireikus prijunkite įrangą prie įsiurbimo vamzdžio arba tiesiogiai prie variklio modulio (3).

1. Įjunkite dulkių siurbį įjungimo/išjungimo mygtuku (2).
2. Veikimo metu optimalią siurbimo galią pasirinkite jutikliniu siurbimo galios reguliavimo skydeliu (6).
3. Nuolat stebėkite, ar dulkių talpykla (8) yra pilna. Perpildžius dulkių talpyklą, susilpnėja siurbimo galia ir greičiau užsiteršia filtrai.

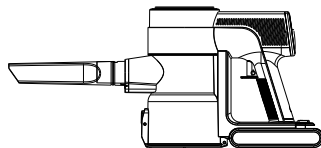
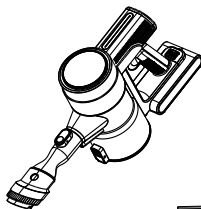

### **DĖMESIO! Jei vamzdelis užsikimšęs**

#### **arba dulkių talpykla pripildyta iki**

**maksimumo, ekrane pasirodys talpyklos užpildymo indikatorius (5e). Tuomet reikia ištuštinti dulkių talpyklą arba pašalinti vamzdžio užsikimšimo priežastį.**

4. Baigę siurbti, išjunkite dulkių siurbį įjungimo/išjungimo mygtuku (2). Naudokite laisvai pastatomą stotelę (20) ir nuleiskite dulkių siurbį.

Siurblys turi lenkiamą aliuminio vamzdį (14), kad pasiektų sunkiai pasiekiamas vietas.

1. Pastatykite dulkių siurbį ant grindų, viena ranka laikydami variklio modulio rankeną (3).
2. Kita ranka paspauskite raktą, esantį aliuminio vamzdžio galinėje dalyje (14). Vamzdis automatiškai sulenkiamas, kad būtų lengviau išsiurbti sunkiai pasiekiamas vietas, pavyzdžiui, grindis po sofa.
3. Norėdami atlenkti vamzdį atgal, tiesiog pakelkite siurbį į viršų. Aliuminio vamzdis automatiškai užsifiksuoja tiesioje padėtyje.



## VALYMAS IR PRIEŽIŪRA

**DĖMESIO! Patikrinkite, ar dulkių talpykla visada pilna. Dėl perpildyto konteinerio sumažėja siurbimo efektyvumas, padidėja energijos sąnaudos ir greičiau užsiteršia filtrai.**

**DĖMESIO! Nemerkite dulkių siurblio, įkroviklio ir akumulatoriaus į vandenį!**

**DĖMESIO! Kad dulkių siurblys veiktų kuo geriau, po kiekvieno naudojimo išvalykite filtrus ir dulkių talpyklą.**

**DĖMESIO! Techninę priežiūrą atlikite išjungę dulkių siurbį ir atjungę įkroviklio laidą!**

1. Išorinius dulkių siurblio paviršius valykite drėgnu skudurėliu ir sausai nušluostykite. Stipriai sušeptoms patalpoms valyti naudokite švelnų ploviklį.
2. Norėdami ištuštinti dulkių konteinerį, išjunkite dulkių siurbį įjungimo / išjungimo mygtuku. Atjunkite aliuminio vamzdelį. Uždėkite dulkių konteinerį ant šiukšlių dėžės, paspauskite apatinį atidarymo mygtuką ir išpilkite konteinerio turinį į šiukšlių dėžę. Uždarykite dugną.

3. Norėdami išvalyti filtrus, viena ranka laikykite rankeną (1), o kita paspauskite apatinį atidarymo mygtuką.

4. Iš dulkių talpyklos išimkite plieninius tinklelio filtrus (9), pirmąjį įleidimo filtrą (10), antrąjį įleidimo filtrą (11). Visus filtrus nuo dulkių išvalykite šepetėliu arba suspaustu oru. Nemerkite filtrų į vandenį, tai gali sugadinti dulkių siurbį.

Dulkių talpyklą (8) nuvalykite sausu skudurėliu.

5. Norėdami išvalyti variklio išmetimo filtrą (4), paspauskite filtro atlaisvinimo raktą ir išimkite. Valykite šepetėliu arba suspaustu oru, nemerkite filtro į vandenį.

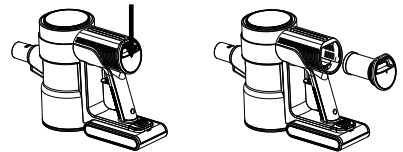
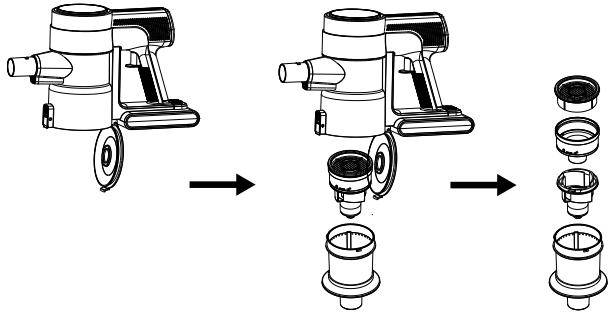

## DĖMESIO! Nemontuokite drėgnų filtrų – kyla pavojus sugadinti dulkių siurblių!

6. Periodiškai valykite besisukantį elektrošepetėlio velenėlį. Volelį galite nuimti atlaisvindami užraktą link atviro spynos žymės elektrinio šepetio apačioje. Tada nuimkite valomąjį velenėlį ir išvalykite. Išvalius ritinėlį, įdėkite jį atgal į elektrošepetį ir pritvirtinkite užraktą.

**DĖMESIO! Tinkamas ir reguliarus valymas užtikrina saugų naudojimą ir prailgina prietaiso tarnavimo laiką.**

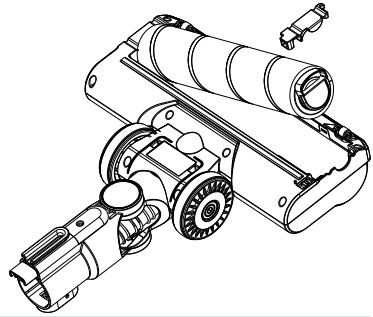

## PROBLEMOS IR JŲ SPRENDIMO BŪDAI.

PROBLEMA	PRIEŽASTIS	SPRENDIMAS
Hoover neveikia	Iškrautas akumuliatorius	Įkraukite akumuliatorių
	Vykdomas įkrovimas	Palaukite įkrovimo proceso pabaigos
Maža siurbimo galia	Užsikimšęs vamzdis arba šepetys	Pašalinkite užsikimšimo priežastį
	Pilnas dulkių konteineris	Ištuštinkite dulkių talpyklą
	Nešvarūs filtrai su dulkėmis	Valykite filtrus
Nustojo veikti besisukantis elektrošepetėlio ritinėlis	Užstrigęs elektrinio šepetio ritinys	Išvalykite ir (arba) atlaisvinkite elektrinio šepetio ritinėlį
Įkrovimo indikatorius neužsidega	Įkroviklio laidas yra pažeistas	Grąžinkite gaminį pardavėjui arba techninės priežiūros centrui, kad jis būtų suremontuotas.
	Įkrovimo stoties maitinimo šaltinis neprijungtas	Patikrinkite, ar maitinimo šaltinis įjungtas

## TECHNINIAI DUOMENYS

Techniniai duomenys yra nurodyti gaminio duomenų informacinėje lentelėje.



įkroviklis

**DĖMESIO! Įmonė MPM agd S.A. pasilieka teisę keisti techninius parametrus.**

*Šis vadovas buvo išverstas mašininu būdu.  
Jei turite kokių nors abejonių, perskaitykite versiją anglų kalba.*

### Taisyklingas gaminio atliekų šalinimas (elektrinės ir elektroninės įrangos atliekos)



Ant gaminio pavaizduotas simbolis reiškia, kad šio gaminio atliekų negalima šalinti su kitomis namų ūkyje generuojamomis atliekomis. Siekiant išvengti kenksmingo poveikio aplinkai ir žmonių sveikatai, kurį kelia nekontroliuojamas atliekų šalinimas, panaudotą gaminį reikia pristatyti į buitinės technikos atliekų priėmimo vietą arba kreiptis dėl atliekų paėmimo iš namų. Dėl išsamesnės informacijos apie saugaus elektrinės ir elektroninės įrangos atliekų šalinimo būdus ir vietas naudotojas turi kreiptis į mažmeninės prekybos vietą arba vietos valdžios organo aplinkos apsaugos skyrių. Šios gaminio atliekų negalima šalinti kartu su komunalinėmis atliekomis.

### Tinkamas gaminio (baterijų ir (arba) akumuliatorių) šalinimas



Perbraukta šiukšliadėžės piktograma rodo, kad baterijos ir (arba) akumuliatoriai turi būti surenkami ir perdirbami atskirai. Pagal Direktyvą 2006/66/EB baterijos ir (arba) akumuliatoriai, pasibaigus jų naudojimo laikui, neturi būti šalinami kartu su kitomis buitinėmis atliekomis. Siekiant išvengti galimos žalos aplinkai ar žmonių sveikatai dėl nekontroliuojamo atliekų šalinimo, baterijos ir (arba) akumuliatoriai turi būti surenkami arba perdirbami laikantis galiojančių teisinųjų nuostatų. Panaudotą bateriją reikia mesti į specialų konteinerį atskirose šios rūšies atliekų surinkimo vietose.



## VISPĀRĪGI LIETOŠANAS DROŠĪBAS NORĀDĪJUMI



Pirms lietošanas rūpīgi izlasiet lietošanas instrukciju.

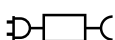

Ierīci var izmantot tikai ar komplektācijā iekļauto strāvas adapteri.

- Ierīce ir paredzēta tikai lietošanai mājās.
- Izmantojiet putekļsūcēju tikai telpās un tikai sausu virsmu putekļsūcējam. Mītri notīrīti paklāji pirms putekļsūcēja, nosusiniet tos.
- Neizmantojiet ierīci citiem mērķiem, izņemot paredzēto lietojumu.
- Nelietojiet ierīci, lai uzsūktu šķidrumus, pelnus, cigarešu izsmēkus, eļļas, asus priekšmetus utt. Tā darot, var sabojāt ierīci vai pat izraisīt ugunsgrēku! Tāpat nelietojiet vakuumu viegli uzliesmojošu šķidrumu un vielu tuvumā!
- Nevirziet putekļsūcēja sūkšanas elementus cilvēku un dzīvnieku virzienā. Esiet īpaši uzmanīgs, lai sūkšanas elementi netiktu aizvērti acīm, ausīm un matiem.
- Nelietojiet ierīci bez pareizi uzstādītiem filtriem.
- Esiet īpaši uzmanīgs, ja ierīces tuvumā atrodas bērni.
- Neiegremdējiet ierīci, elektrisko suku, vadu un kontaktdakšu ūdenī vai citos šķidrumos!
- Neatstājiet ierīci bez uzraudzības tās darbības laikā.
- Vienmēr izņemiet kontaktdakšu no tīkla kontaktligzdas, kad nelietojat ierīci.
- Pirms tīrīšanas/apkopes vienmēr izņemiet kontaktdakšu no tīkla kontaktligzdas.
- Regulāri pārbaudiet, vai kamerā nav bojājumu.
- Neizmantojiet bojātu ierīci, pat ja ir bojāts tīkla vads vai kontaktdakša – šādā gadījumā iesniedziet ierīci salabot autorizētā servisa punktā.
- Ražotāja neieteiktu piederumu izmantošana var izraisīt ierīces bojājumus, aizdegšanos vai miesas bojājumus.
- Neizmantojiet ierīci ārpus telpām.
- Darbības laikā neaizsedziet ierīci, neaizsedziet ieplūdes/izplūdes atveres.
- Pateicoties putekļsūcēja plastmasas korpusam, turiet ierīci prom no jebkura siltuma avota (radiatoriem, krāsnīm utt.).
- Neliecieties, nepakariet vadu uz asām malām.
- Strādājot, pieskarieties tikai šim nolūkam paredzētajām virsmām, t.i., rokturiem, regulēšanas pogām utt.

- Šo ierīci drīkst lietot bērni, kas ir vismaz 8 gadus veci, kā arī personas ar ierobežotām fiziskajām, garīgajām spējām un personas bez pieredzes vai zināšanām par iekārtu, ja tiks nodrošināta uzraudzība vai viņi tiks instruēti par ierīces drošu lietošanu, lai ar to saistīts risks būtu saprotams. Tīrīšanu un apkopi nedrīkst veikt bērni, ja vien viņi nav vismaz 8 gadus veci un netiek uzraudzīti. Bērniem nav atļauts veikt tīrīšanu/apkopi bez uzraudzības.
- Glabājiet ierīci un tās vadu bērniem līdz 8 gadu vecumam nepieejamā vietā.
- Bērni nedrīkst spēlēt ar ierīci.
- Pārbaudiet, vai barošanas parametri uz ierīces datu plāksnītes atbilst jūsu barošanas tīkla parametriem.
- **BRĪDINĀJUMS! Lai uzlādētu akumulatoru, izmantojiet tikai ierīcei piegādāto barošanas avotu/lādētāju!**
- Nepievienojiet kontaktdakšu tīkla kontaktligzdai ar mitrām rokām.
- Neizņemiet kontaktdakšu no tīkla kontaktligzdas, velkot aiz vada.
- Nevelciet ierīci, velkot uz vada.
- Ierīce ir aprīkota ar akumulatoru, kas sastāv no vairākām šūnām, kas apvienotas vienā vienībā, tā nomaiņu drīkst veikt tikai attiecīgi apmācītas personas.
- Nemēģiniet pats atvērt akumulatora korpusu.
- Nepakļaujiet akumulatoru ugunij, ekstremālām temperatūrām (zem  $-10$ , virs  $+50$  °C), ūdenim, mitrumam vai ilgstošai saules gaismai.
- Neuzglabājiet akumulatoru kopā ar metāla priekšmetiem, piemēram, saspraudēm, naglām, monētām utt., kā arī apzināti neissavienojiet negatīvās un pozitīvās spaiļes - aizdegšanās, eksplozijas risks.
- Nelaujiet situācijām, kas var izraisīt akumulatora deformāciju, piemēram, ievērojamus triecienus, vibrācijas, mehānisku spiedienu utt. - akumulatoru nedrīkst lietot, ja tas ir bojāts (mehāniski bojājumi, noplūde utt.).
- Nelaujiet akumulatoram būt dziļi izlādētam.
- Regulāri pārbaudiet akumulatora uzlādes stāvokli – neatstājiet akumulatoru nekontrolētu ilgu laiku.
- Ja no akumulatora rodas noplūde, nepieskarieties vielai, kas ir izplūdusi no akumulatora.
- **UZMANĪBU! Ierīcē iebūvētais akumulators satur vielas, kas var izraisīt vides piesārņojumu. Neizmetiet izlietoto ierīci kopā ar parastajiem sadzīves atkritumiem.**

- Iepakojums nav rotallieta – turiet iepakojuma sastāvdaļas (plastmasas maisiņus, kartona kārbas, polistirolu u.c.) bērniem nepieejamā vietā.
- **BRĪDINĀJUMS! Neļaujiet bērniem spēlēties ar foliju. Noslaušanas briesmas!**

## IERĪCES APRAKSTS

- |                                                  |                                                           |
|--------------------------------------------------|-----------------------------------------------------------|
| 1. Kalns                                         | 11. Otrais ieklūdes filtrs                                |
| 2. ON/OFF poga                                   | 12. Putekļu tvertnes vāka atbrīvošanas atslēga            |
| 3. Motora modulis                                | 13. Alumīnija cauruļu atbrīvošanas atslēga                |
| 4. Motora izplūdes filtrs                        | 14. Alumīnija caurule                                     |
| 5. LED displejs                                  | 15. Cauruļu locīšanas atslēga                             |
| a. akumulatora uzlādes indikators                | 16. Elektriskā suku atbrīvošanas atslēga                  |
| b. Akumulatora izlādes indikators                | 17. Daudzfunkcionāla elektriskā suka ar fona apgaismojumu |
| c. sūkšanas spēka indikators                     | 18. Piestiprinājums ar rievām                             |
| d. akumulatora stāvokļa indikators no 0 līdz 100 | 19. Pielikums mēbelem/žalūzijām                           |
| e. putekļu tvertnes uzpildes indikators          | 20. Brīvi stāvoša stacija                                 |
| 6. Pieskārienais vadības panelis sūkšanas spēkam | 21. Stacijas bāze                                         |
| 7. 25.2Vs litija jonu akumulators                | 22. Alumīnija caurules x 2gab                             |
| 8. Putekļu konteiners                            | 23. Turētājs putekļsūcēju un piederumu uzglabāšanai       |
| 9. Tērauda sieta filtrs                          | 24. Iādētājs                                              |
| 10. Pirmais ieklūdes filtrs                      |                                                           |

*Putekļsūcējs MOD-72 apvieno ciklona un bezvadu putekļsūcēja darbības ērtības. Ciklona tehnoloģija ļauj filtrēt putekļus, neizmantojot putekļu maisiņus, izmantojot centrālās spēku, kas ļauj viegli iztukšot putekļu tvertni virs miskastes. Litija jonu akumulators ar vienu no lielākajām uzkrātās enerģijas daudzuma un tās masas attiecībām padara ierīci vieglu un nodrošina ilgu darbības laiku pēc uzlādes.*

## ELEKTROSTATIKA

Noteiktu virsmu putekļsūcēšana zema gaisa mitruma apstākļos var novest pie nelielas ierīces elektrifikācijas. Tā ir dabiska parādība, tā nesabojā ierīci un nav tās trūkums.

Lai mazinātu šo parādību, ieteicams:

- ierīces izlāde, bieži pieskaroties metāla priekšmetu caurulēm telpā,
- palielinot gaisa mitrumu telpā,
- plaši pieejamo antielektrostatisko līdzekļu izmantošana.

## PIRMS PIRMĀS LIETOŠANAS

1. Uzlādējiet putekļsūcēja akumulatoru (skatīt sadaļu: "AKUMULATORA UZLĀDE").
2. Pārbaudiet putekļsūcēju, vai nav bojājumu, kas var rasties transportēšanas laikā. Ja rodas aizdomas par bojājumiem, sazinieties ar pārdevēju.
3. Pārlicinieties, vai jūsu barošanas avota parametri atbilst datiem uz lādētāja vērtējuma plāksnes.

4. Noņemiet putekļsūcēju no kastītes, noņemiet visas uzlīmes, transporta slēdzenes, maisiņus un pildvielas.
5. Pareizi salieciet putekļsūcēju (skatīt sadaļu: "PUTEKĻSŪCĒJA UZSTĀDĪŠANA").

## PUTEKĻSŪCĒJA UZSTĀDĪŠANA

**UZMANĪBU! Neieslēdziet nesamontētu putekļsūcēju!**

**UZMANĪBU! Uzstādot cauruli un piederumus, esiet piesardzīgs, lai nesabojātu elektriskās sukas smalkos strāvas savienotājus.**

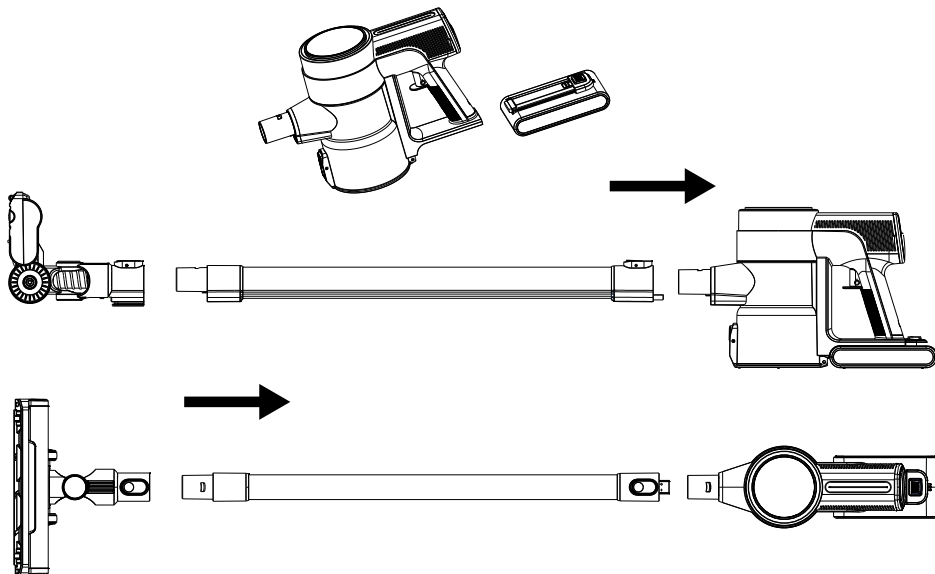

1. Levietojiet akumulatoru (7) motorā moduli (3). Jūs dzirdēsiet raksturīgu klikšķi. Pēc tam piestipriniet alumīnija cauruli (14) pie motora moduļa (3). Visbeidzot, piestipriniet elektrisko suku (18) alumīnija caurulē (14).
2. Lai izjauktu putekļsūcēju, rikojieties pēc analogijas ar 1. punktu.

## PUTEKĻSŪCĒJA UZSTĀDĪŠANA UN NOVĪETOŠANA STACIJĀ

Putekļsūcējs MOD-72 ir aprīkots ar brīvi stāvošu staciju (20), kas ļauj uzglabāt putekļsūcēju un tā piederumus. Montāža pie sienas nav nepieciešama.

1. Pievienojiet divas caurules (22) pie stacijas pamatnes (21), pēc tam piestipriniet turētāju putekļsūcēja un piederumu glabāšanai (23).
2. Izvēlieties pareizo uzglabāšanas vietu, lai stacija un putekļsūcējs būtu piemēroti.

## AKUMULATORA UZLĀDE

**UZMANĪBU!** Pirms pirmās putekļsūcēja lietošanas uzlādējiet akumulatoru. Laiks, kas nepieciešams akumulatora uzlādēšanai, ir apmēram 4 stundas. Pilnībā uzlādēts akumulators spēj nodrošināt putekļsūcēja darbību līdz 45 minūtēm ar zemu sūkšanas jaudu.

**UZMANĪBU!** Uzlādējiet akumulatoru tikai ar komplektā iekļauto lādētāju. Uzlādējot akumulatoru, spēja iedarbināt putekļsūcēju tiek bloķēta.

1. Pievienojiet lādētāju (24) elektrotīkla kontaktligzdai un lādētāja kabeli turētāja kontaktligzdai (1). LED displejā (5) mirgo akumulatora uzlādes statuss (5d), un iedegas uzlādes indikators (5a). Uz akumulatora (7) būs mirgojošas gaismas, kas norāda akumulatora uzlādes līmeni.
2. Kad uzlāde ir pabeigta LED displejā (5), akumulatora uzlādes statuss parādīsies "100", un trīs akumulatora gaismas iedegas ar pastāvīgu gaismu.
3. Atvienojiet lādētāju (24) no elektrotīkla un lādētāja vadu no turētāja kontaktligzdas (1).

## IZMANTOJOT PUTEKĻSŪCĒJU

1. Pārliecinieties, vai putekļsūcējs ir pareizi samontēts un akumulators ir uzlādēts.
2. Pievienojiet atbilstošo aprīkojumu:
  - **daudzfunkcionāla elektriskā birste ar fona apgaismojumu (17)** — divi maināmi veltni: veltnis ar mīkstiem sariem un veltnis visu veidu cietām un gludām virsmām, gaismas diodes apgaismo notīrīto virsmu, nodrošinot perfektu putekļsūcēju.
  - **stiprinājums ar rievām (18)** — putekļsūcēji stūrus, telpas zem mēbelēm un visur, kur ir ierobežota piekļuve citu piederumu brīvai lietošanai.
  - **stiprinājums mēbelēm/žalūzijām (19)** — paredzēts divānu, divānu, atzveltnes krēslu, automašīnu apdares putekļu noņemšanai, putekļu noņemšanai no plauktiem, grāmatām, abazūriem, rāmjiem, rotājumiem, aizkariem u.c. Birstes sari papildus noņem ārkārtīgi izturīgus netīrumus no notīrītās virsmas.

Atkarībā no jūsu vajadzībām pievienojiet aprīkojumu iesūkšanas caurulei vai tieši motora modulim (3).

1. Ieslēdziet putekļsūcēju ar ieslēgšanas/izslēgšanas pogu (2).
2. Ierīces darbības laikā izvēlieties optimālo sūkšanas jaudu, izmantojot skāriensūkšanas vadības paneli (6).
3. Pastāvīgi kontrolēt putekļu tvertnes (8) piepildīšanas pakāpi. Putekļu tvertnes pārpildīšana izraisīs sūkšanas spēka vājināšanos, kā arī paātrinātu filtru piesārņojumu.

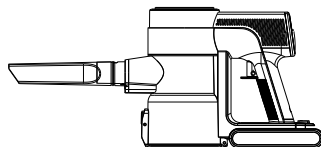
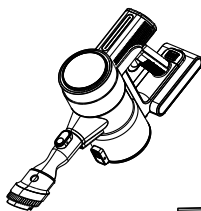

**UZMANĪBU!** Caurules aizsērēšanas

vai putekļu tvertnes maksimālās piepildīšanas gadījumā displejā parādīsies tvertnes uzpildīšanas indikators (5e). Tad jums ir jāiztukšo putekļu trauks vai jānovērš cauruļu aizsērēšanas cēlonis.

4. Kad putekļsūcējs ir pabeigts, izslēdziet putekļsūcēju ar ieslēgšanas/izslēgšanas pogu (2). Izmantojiet brīvi stāvošās stacijas (20) priekšrocības un novietojiet putekļsūcēju malā.

Putekļsūcējam ir saliekama alumīnija caurule (14), lai sasniegtu grūti sasniedzamas vietas

1. Novietojiet putekļsūcēju uz grīdas, turot motora moduļa rokturi (3) ar vienu roku.
2. Ar otru roku nospiediet taustiņu, kas atrodas alumīnija caurules aizmugurē (14). Caurule automātiski salieksies, kas ļaus vieglāk putekļsūkt grūti sasniedzamās vietas, piemēram, grīdu zem divāna.
3. Lai salocītu cauruli atpakaļ, jums vienkārši jāpaceļ putekļsūcējs uz augšu. Alumīnija caurule automātiski bloķēsies taisnā stāvoklī.

## TĪRĪŠANA UN APKOPE

**UZMANĪBU!** Nepārtraukti kontrolējiet putekļu tvertnes piepildīšanu. Pārpildīts trauks samazina putekļsūcēju efektivitāti, palielina enerģijas patēriņu un izraisa ātrāku filtru piesārņojumu.

**UZMANĪBU!** Neiegremdējiet putekļsūcēju, lādētāja un akumulatoru ūdenī!

**UZMANĪBU!** Lai sasniegtu vislabāko iespējamo putekļsūcēja veiktspēju, pēc katras lietošanas notīriet filtrus un putekļu tvertni.

**UZMANĪBU!** Apkope jāveic, izslēdzot putekļsūcēju un atvienojot lādētāja vadu!

1. Notīriet putekļsūcēja ārējās virsmas ar mitru drānu un pēc tam noslaukiet tās sausu. Smagu netīrumu gadījumā izmantojiet maigu mazgāšanas līdzekli.
2. Lai iztukšotu putekļu tvertni, izslēdziet putekļsūcēju ar pogu ON/OFF. Atvienojiet alumīnija cauruli. Novietojiet putekļu trauku virs atkritumu tvertnes, nospiediet apakšējo atvēršanas taustiņu un izmetiet konteinera saturu miskastē. Aizveriet dibenu.

3. Lai notīrītu filtrus, turiet rokturi (1) ar vienu roku un ar otru nospiediet apakšējo atvēršanas taustiņu.

4. Noņemiet tērauda sieta filtrus (9), pirmo ieklūdes filtru (10), otro ieklūdes filtru (11) no putekļu tvertnes. Notīriet visus filtrus no putekļiem ar suku vai saspīestu gaisu. Neiegremdējiet filtrus ūdenī, jo tas var sabojāt putekļu sūcēju.

Noslaukiet putekļu tvertni (8) ar sausu drānu..

5. Lai notīrītu motora izplūdes filtru (4), nospiediet filtra atbrīvošanas taustiņu un noņemiet to. Notīriet to ar suku vai saspīestu gaisu, filtru ir aizliegts iegremdēt ūdenī.

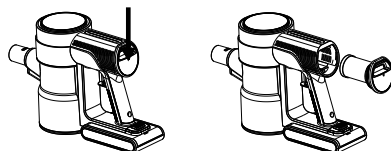
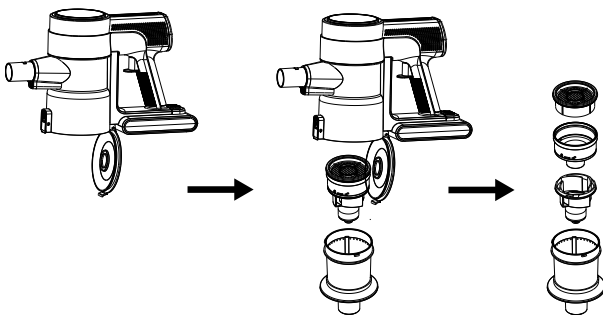

## UZMANĪBU! Neuzstādiet mitrus filtrus - riskējat sabojāt putekļsūcēju!

6. Periodiski notīriet elektriskās suku rotējošo veltni. Veltņi var izjaukt pēc slēdzenes atlaišanas atvērta piekaramās atslēgas atzīmes virzienā elektriskās suku apakšā. Pēc tam noņemiet rullīti tīrīšanai. Pēc veltņa tīrīšanas ievietojiet to atpakaļ elektriskajā sukā un ielieciet slēdzeni.

**UZMANĪBA! Pareiza un regulāra tīrīšana nodrošina lietošanas drošību un pagarina ierīces kalpošanas laiku.**

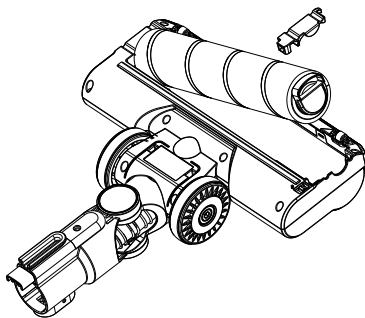

## PROBLĒMAS UN KĀ TĀS NOVĒRST

PROBLĒMA	IEMESLI	RISINĀJUMS
Putekļsūcējs nedarbojas	Izlādēts akumulators	Uzlādējiet akumulatoru
	Notiek uzlādes process	Pagaidiet līdz uzlādes procesa beigām
Zema sūkšanas jauda	Aizsērējusi caurule vai suka	Noņemiet aizsērēšanas cēloni
	Piepildīts putekļu trauks	Iztukšojiet putekļu tvertni
	Netīri putekļu filtri	Notīrīt filtrus
Elektriskās suku rotējošais veltņis pārstāja darboties	Bloķēts elektriskās suku rullis	Notīrāt/atbloķējiet elektrisko suku rullīti
Uzlādes indikators neiedegas	Lādētāja vads ir bojāts	Atgrieziet produktu pārdevējam vai servisam remontam
	Uzlādes stacijas barošanas avots nav pievienots	Pārbaudiet, vai barošanas avots ir pievienots kontaktligzdai

## TEHNISKIE DATI

Tehniskie parametri ir norādīti uz produkta datu plāksnītes.



lādētājs

**UZMANĪBU! MPM AGD SA patur tiesības veikt tehniskas izmaiņas.**

*Ši rokasgrāmata ir mašīntulkota.*

*Ja rodas šaubas, lūdzu, izlasiet versiju angļu valodā*

### Pareiza izstrādājuma utilizācija (elektrisko un elektronisko iekārtu atkritumi)



Marķējums uz izstrādājuma norāda, ka pēc tā lietošanas beigām to nedrīkst izmest ar citiem māj-saimniecības atkritumiem. Elektrisko un elektronisko iekārtu atkritumi var negatīvi ietekmēt apkārtējo vidi un cilvēku veselību bīstamu vielu, maisījumu un sastāvdaļu potenciāla saturs dēļ. Elektrisko un elektronisko iekārtu atkritumu sajaukšana ar citiem atkritumiem vai to neprofesionāla demontāža var izraisīt veselībai un apkārtejai videi bīstamu vielu noplūdi. Nogādājiet nolietoto ierīci elektrisko un elektronisko iekārtu atkritumu savākšanas punktā. Lai saņemtu sīkāku informāciju par elektrisko un elektro-nisko iekārtu atkritumu nogādāšanas vietu, lietotājam ir jāsazinās ar vietējo elektrisko un elektronisko iekārtu atkritumu savākšanas punktu vai vietējo elektrisko un elektronisko iekārtu atkritumu pārstrādes iekārtu.

### Pareiza produkta (bateriju un/vai akumulatoru) iznīcināšana



Izsvītrotā atkritumu tvertnes ikona norāda, ka baterijas tiek pakļautas selektīvai savākšanai un pār-strādei. Saskaņā ar Direktīvu 2006/66/EK baterijas un/vai akumulatorus pēc to ekspluatācijas laika nedrīkst izmest kopā ar citiem sadzīves atkritumiem. Lai novērstu iespējamo kaitējumu videi vai cilvēku veselībai, ko rada nekontrolēta atkritumu apglabāšana, baterijas/baterijas jāsavāc, jāiznīcina vai jāpārstrādā saskaņā ar piemērojamiem tiesību aktiem. Izmantotais akumulators jāizmet īpašā traukā šāda veida atkritumu selektīvās savākšanas vietās.



## VEILIGHEIDSINSTRUCTIES



Lees voor gebruik de gebruiksaanwijzing aandachtig door.

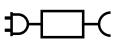

Het apparaat kan alleen worden gebruikt met de meegeleverde voedingsadapter.

- Het apparaat is alleen bestemd voor huishoudelijk gebruik.
- Gebruik de stofzuiger uitsluitend binnenshuis en uitsluitend om droge oppervlakken te reinigen. Nat gereinigde tapijten dienen eerst te worden gedroogd alvorens te stofzuigen.
- Gebruik het apparaat niet voor andere doeleinden dan het bedoeld is.
- Gebruik het apparaat niet voor het opzuigen van vloeistoffen, as, sigarettenpeuken, olie, scherpe voorwerpen, enz. Dit kan leiden tot beschadiging van het apparaat of zelfs brand! Gebruik de stofzuiger ook niet in de buurt van brandbare vloeistoffen en substanties!
- Richt de zuigelementen van de stofzuiger niet in de richting van mensen en dieren. Let er vooral op dat u de zuigelementen niet in de buurt van uw ogen, oren en haar brengt.
- Gebruik het apparaat niet zonder dat de filters correct zijn gemonteerd.
- Streng toezicht is noodzakelijk wanneer het apparaat in de buurt van kinderen gebruikt wordt!
- Dompel het apparaat, de elektrische borstel, het snoer en de stekker niet onder in water of andere vloeistoffen!
- Laat het apparaat niet zonder toezicht achter terwijl het in gebruik is.
- Haal altijd de stekker uit het stopcontact als u het apparaat niet gebruikt.
- Haal altijd de stekker uit het stopcontact voor het reinigen.
- Inspecteer de behuizing regelmatig op beschadigingen.
- Gebruik het apparaat niet als het netsnoer of de stekker beschadigd is - moet het worden vervangen door de fabrikant, een gekwalificeerde service of een gekwalificeerde elektricien.
- Het gebruik van accessoires die niet worden aanbevolen door de fabrikant, kan verwondingen of brand veroorzaken of tot beschadiging van het apparaat leiden.
- Gebruik het apparaat niet buitenshuis.
- Dek het apparaat niet af tijdens het gebruik, dek de inlaat-/uitlaatopeningen niet af.

- Houd het apparaat vanwege de behuizing van kunststof uit de buurt van alle warmtebronnen (ovens, kachels e.d.).
- Buig het snoer niet, hang het niet aan scherpe randen.
- Raak tijdens het werken alleen de daarvoor bestemde oppervlakken aan, d.w.z. handgrepen, instelknoppen, enz.
- Het apparaat mag gebruikt worden door kinderen vanaf 8 jaar en ouder en door personen met beperkte fysieke of mentale vermogens of met gebrek aan ervaring of kennis, wanneer zij het apparaat onder toezicht gebruiken of zijn geïnstrueerd over het veilige gebruik ervan en zij de daaruit voortkomende gevaren begrijpen. Reiniging en onderhoud mogen niet door kinderen worden uitgevoerd, tenzij ze ouder zijn dan 8 jaar en onder toezicht staan. Kinderen mogen niet zonder toezicht schoonmaak-/onderhoudswerkzaamheden uitvoeren.
- Houd het apparaat en het snoer buiten bereik van kinderen jonger dan 8 jaar.
- Kinderen mogen niet met het apparaat spelen.
- Controleer of de vermogen parameters op het typeplaatje van het apparaat met de parameters van uw stroomvoorzieningsnetwerk overeenkomen.
- **WAARSCHUWING! Gebruik voor het opladen van de batterij alleen de voeding/oplader die bij het apparaat is geleverd!**
- Steek de stekker niet in het stopcontact met natte handen.
- Wanneer u de stekker uit het stopcontact haalt, trek dan aan de stekker, niet aan het snoer.
- Trek niet aan het apparaat door aan het snoer te trekken.
- Het apparaat is uitgerust met een batterij die bestaat uit meerdere cellen gecombineerd tot één eenheid, de vervanging ervan mag alleen worden uitgevoerd door voldoende opgeleide personen.
- Probeer de batterijhouder niet zelf te openen.
- Stel de batterij niet bloot aan vuur, extreme temperaturen (onder -10, boven +50 °C), water, vochtigheid of langdurig zonlicht.
- Bewaar de batterij niet samen met metalen voorwerpen, bijv. paperclips, spijkers, munten, enz., en sluit de min- en pluspolen niet opzettelijk kort - gevaar voor ontbranding, explosie.
- Sta geen situaties toe die kunnen leiden tot vervorming van de batterij, bijv. aanzienlijke schokken, trillingen, mechanische druk, enz. – De batterij mag niet worden gebruikt als deze beschadigd is (mechanische schade, lekkage, enz.).

- Zorg ervoor dat de batterij niet diep wordt ontladen.
- Controleer regelmatig de laadtoestand van de accu – laat de accu niet te lang ongecontroleerd.
- Als er een lek uit de batterij ontstaat, raak dan de stof die uit de batterij is ontsnapt niet aan.
- **WAARSCHUWING! De batterij die in het apparaat is ingebouwd, bevat stoffen die milieuvervuiling kunnen veroorzaken. Gooi het gebruikte apparaat niet samen met het gewone huisvuil weg.**
- Verpakkingen zijn geen speelgoed – houd verpakkingsonderdelen (plastic zakken, dozen, polystyreen, enz.) uit de buurt van kinderen.
- **WAARSCHUWING! Laat kinderen niet met de plastic zakken spelen. Verstikkingsgevaar!**

## BESCHRIJVING VAN HET APPARAAT

- |                                                   |                                                                     |
|---------------------------------------------------|---------------------------------------------------------------------|
| 1. Handvat                                        | 12. Ontgrendelsleutel voor het deksel van de stofcontainer          |
| 2. AAN/UIT-knop                                   | 13. Ontgrendelingsleutel voor aluminium buis                        |
| 3. Motormodule                                    | 14. Aluminium buis                                                  |
| 4. Uitlaatfilter van de motor                     | 15. Pijpvouwsleutel                                                 |
| 5. LED-scherm                                     | 16. Ontgrendelingsknop voor de elektrische borstel                  |
| a. indicator voor het opladen van de batterij     | 17. Multifunctionele elektrische borstel met achtergrondverlichting |
| b. Indicator voor ontlading batterij              | 18. Kierenzuigmondstuk                                              |
| c. indicator voor de zuigkracht                   | 19. Bevestiging voor meubels/jaloezieën                             |
| d. batterijstatusindicator van 0 tot 100          | 20. Vrijstaand station                                              |
| e. Indicator voor het vullen van de stofcontainer | 21. Basis van het station                                           |
| 6. Aanraakbedieningspaneel voor zuigkracht        | 22. Aluminium buizen x 2 stuks                                      |
| 7. 25,2 Vs Li-ion batterij                        | 23. Houder voor het opbergen van stofzuiger en accessoires          |
| 8. Stofopvangbak                                  | 24. Oplader                                                         |
| 9. Filter met stalen gaas                         |                                                                     |
| 10. Eerste inlaatfilter                           |                                                                     |
| 11. Tweede inlaatfilter                           |                                                                     |

*De MOD-72 stofzuiger combineert het gemak van het gebruik van een cycloon en een draadloze stofzuiger. Door de cycloontechnologie filter je stof zonder stofzakken te gebruiken met middelpuntvliedende kracht, waardoor het gemakkelijk is om het stofreservoir boven de vuilnisbak te legen. De toegepaste lithium-ionbatterij met een van de grootste verhoudingen tussen de hoeveelheid geaccumuleerde energie en het gewicht maakt het apparaat licht en zorgt voor een lange werktijd na het opladen.*

## ELEKTROSTATICA

Het stofzuigen van bepaalde oppervlakken bij lage luchtvochtigheid kan leiden tot een lichte elektrificatie van het apparaat. Dit is een natuurlijk verschijnsel, het beschadigt het apparaat niet en is niet het nadeel ervan.

Om dit fenomeen tot een minimum te beperken, wordt aanbevolen:

- ontlading van het apparaat door veelvuldig aanraken met een pijp metalen voorwerpen in de kamer,
- verhoging van de luchtvochtigheid in de kamer,
- het gebruik van algemeen verkrijgbare antielektrische middelen.

## VOOR HET EERSTE GEBRUIK

1. Laad de stofzuigerbatterij op (zie hoofdstuk: "OPLADEN VAN DE BATTERIJ").
2. Controleer na het uitpakken het apparaat zorgvuldig op uiterlijke schade, mogelijk ontstaan tijdens transport. Neem contact op met uw verkoper als u schade vermoedt.
3. Zorg ervoor dat de parameters van uw netvoeding overeenkomen met de gegevens op het typeplaatje van de oplader.
4. Neem de stofzuiger uit de doos, verwijder alle stickers, transportblokkades, zakken en doosvullers.
5. Monteer de stofzuiger op correcte wijze (zie hoofdstuk: "MONTAGE VAN DE STOFZUIGER").

## MONTAGE VAN DE STOFZUIGER

**LET OP! Zet de niet-gemonteerde stofzuiger niet aan!**

**LET OP! Let er bij het installeren van de buis en accessoires op dat u de kwetsbare stroomaansluitingen van de elektrische borstel niet beschadigt.**

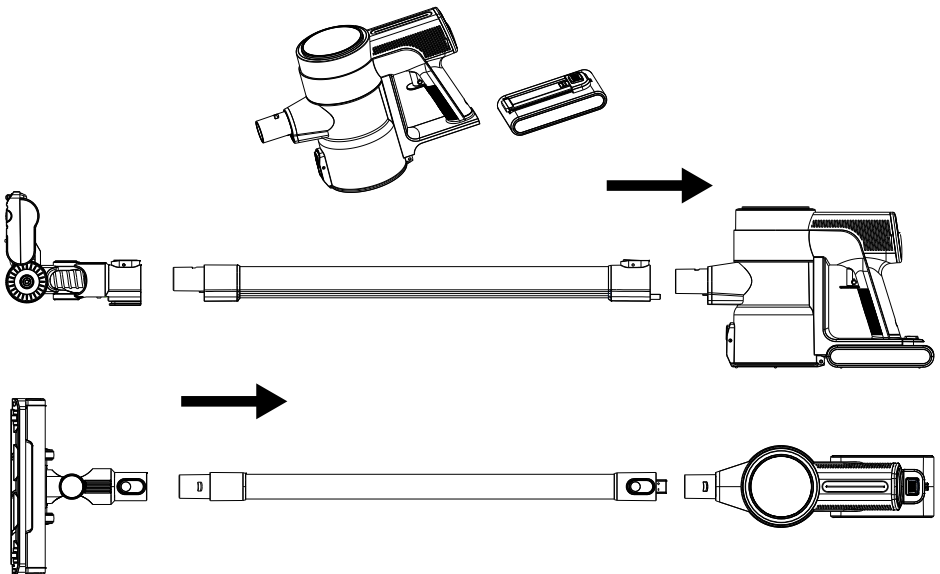

1. Plaats de batterij (7) in de motormodule (3). Je hoort een karakteristieke klik. Monteer vervolgens de aluminium buis (14) op de motormodule (3). Monteer ten slotte de elektrische borstel (18) op de aluminium buis (14).
2. Ga naar analogie van punt 1 te werk om de stofzuiger te demonteren.

## INSTALLATIE EN PARKEREN VAN DE STOFZUIGER IN HET STATION

De MOD-72 stofzuiger is uitgerust met een vrijstaand station (20), waarin u de stofzuiger en de bijbehorende accessoires kunt opbergen. Montage aan de muur is niet nodig.

1. Bevestig twee buizen (22) aan de onderkant van het station (21) en bevestig vervolgens de houder om de stofzuiger en accessoires in op te bergen (23).
2. Kies de juiste opbergruimte zodat het station en de stofzuiger passen.

## OPLADEN VAN DE BATTERIJ

**LET OP! Laad de accu op voordat u de stofzuiger voor het eerst gebruikt. De tijd die nodig is om de batterij op te laden is ongeveer 4 uur. Met een volledig opgeladen batterij kan de stofzuiger tot 45 minuten werken met een lage zuigkracht.**

**LET OP! Laad de batterij alleen op met de meegeleverde oplader. Terwijl de batterij wordt opgeladen, is de mogelijkheid om de stofzuiger te starten geblokkeerd.**

1. Sluit de oplader (24) aan op het stopcontact en de oplaadkabel op het stopcontact in de houder (1). Op het LED-display (5) knippert de laadstatus van de batterij (5d) en de oplaadindicator (5a) gaat branden. Op de batterij (7) zullen knipperende lampjes branden die het laadniveau van de batterij aangeven.
2. Wanneer het opladen is voltooid op het LED-display (5), wordt de laadstatus van de batterij „100” weergegeven en gaan er drie lampjes op de batterij branden met een constant lampje.
3. Koppel de oplader (24) los van het elektriciteitsnet en de laadkabel uit het stopcontact in de houder (1).

## GEBRUIK VAN DE STOFZUIGER

1. Zorg ervoor dat de stofzuiger goed is gemonteerd en dat de batterij is opgeladen.
2. Sluit de juiste accessoires aan:
  - **multifunctionele elektroborstel met achtergrondverlichting (17)** – twee verwisselbare rollen: een roller met zachte haren en een roller voor alle soorten harde en gladde oppervlakken, LED's verlichten het gereinigde oppervlak voor perfect stofzuigen.
  - **kierenzuigmondstuk (18)** – stofzuigen van hoeken en lijsten of onder meubels en plekken met een beperkte toegang waar andere accessoires niet kunnen worden gebruikt.
  - **bevestiging voor meubels/jaloezieën (19)** – speciaal voor het stofzuigen van banken, banken, fauteuils, autobekleding, het verwijderen van stof van planken, boeken, lampenkappen, lijsten, ornamenten, gordijnen, enz. De borstelharen verwijderen bovendien extreem resistent vuil van het gereinigde oppervlak.

Afhankelijk van uw behoeften sluit u de apparatuur aan op de zuigleiding of rechtstreeks op de motormodule (3).

1. Start de stofzuiger met de AAN/UIT-knop (2).
2. Selecteer tijdens het gebruik van het apparaat de optimale zuigkracht via het bedieningspaneel met aanraakzuiging (6).
3. Controleer voortdurend de vulgraad van de stofcontainer (8). Het te veel vullen van de stofcontainer zal resulteren in een verzwakking van de zuigkracht en een versnelde vervuiling van de filters.

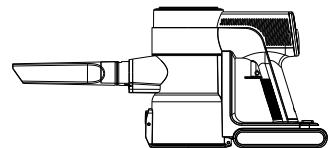
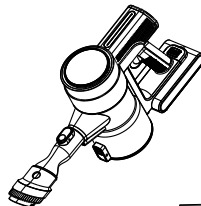

**LET OP! In geval van verstopping van de buis of de maximale vulling van de stofcontainer, verschijnt de indicator voor het vullen van de container (5e) op het display. Dan moet u de stofcontainer legen of de oorzaak van de verstopping van de buis wegmenen.**

- Nadat het stofzuigen is voltooid, zet u de stofzuiger uit met de AAN/UIT-knop (2). Maak gebruik van het vrijstaande station (20) en zet de stofzuiger opzij.

De stofzuiger heeft een buigbare aluminium buis (14) om moeilijk bereikbare plaatsen te bereiken

- Plaats de stofzuiger op de vloer en houd de handgreep van de motormodule (3) met één hand vast.
- Druk met de andere hand op de toets aan de achterkant van de aluminium buis (14). De buis zal automatisch buigen, waardoor moeilijk bereikbare plaatsen, zoals de vloer onder de bank, gemakkelijker kunnen worden gezogen.
- Om de buis terug te vouwen, hoeft je alleen maar de stofzuiger op te tillen. De aluminium buis wordt automatisch in de rechte positie vergrendeld.



## REINIGING EN ONDERHOUD

**LET OP! Controleer regelmatig of de stofopvangbak (13) vol is. Een overvolle stofopvangbak vermindert de stofzuigprestaties, verhoogt het energieverbruik en zorgt ervoor dat de filters sneller vuil worden.**

**LET OP! Dompel de stofzuiger, oplader en accu niet onder in water!**

**LET OP! Om de best mogelijke prestaties van de stofzuiger**

**te bereiken, moet u de filters en het stofreservoir na elk gebruik reinigen.**

**LET OP! Onderhoudswerkzaamheden moeten worden uitgevoerd terwijl de stofzuiger is uitgeschakeld en de oplaadkabel is losgekoppeld!**

- Reinig de buitenkant van de stofzuiger met een vochtige doek en veeg deze droog. Gebruik een mild wasmiddel voor hardnekkig vuil.

- Om de stofcontainer te legen, zet u de stofzuiger uit met de AAN/UIT-knop. Koppel de aluminium buis los. Plaats de stofcontainer boven de vuilnisbak, druk op de onderste openingssleutel en gooi de inhoud van de container in de vuilnisbak. Sluit de bodem (14).

- Om de filters te reinigen, houdt u de handgreep (1) met één hand vast en drukt u met de andere hand op de onderste openingstoets.

- Verwijder de stalen gaasfilters (9), eerste inlaatfilter (10), tweede inlaatfilter (11) uit het stofreservoir. Maak alle filters stofvrij met een borstel of perslucht. Dompel de filters niet in water, dit kan de stofzuiger beschadigen. Veeg het stofreservoir (8) af met een droge doek.

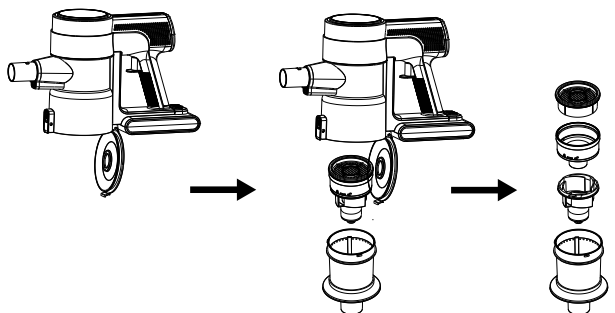

5. Om het uitlaatfilter van de motor te reinigen (4), drukt u op de ontgrendeltoets van het filter en verwijdert u deze. Maak het schoon met een borstel of perslucht, het is verboden om het filter onder te dompelen in water.

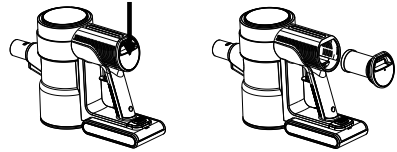

**LET OP! Installeer geen natte filters - risico op beschadiging van de stofzuiger!**

6. Reinig de roterende elektroborstelrol regelmatig. U kunt de rol verwijderen na het loslaten van de vergrendeling in de richting van de open hangslotmarkering aan de onderkant van de elektroborstel. Verwijder vervolgens de rol voor reiniging. Plaats de rol na het reinigen ervan terug in de elektrische borstels en vergrendel het slot terug.

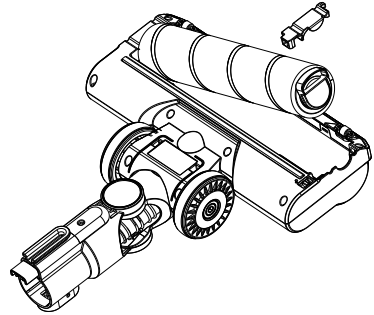

**AANDACHT! Een goede en regelmatige reiniging zorgt voor de veiligheid van het gebruik en verlengt de levensduur van het apparaat.**

## PROBLEMEN EN OPLOSSINGEN

PROBLEEM	ORZAAK	OPLOSSING
De stofzuiger werkt niet	Lege accu	Laad de batterij op.
	Het laadproces is bezig.	Wacht tot het einde van het laadproces
Kleine zuigkracht	Verstopte buis of borstel	Verwijder de oorzaak van de verstopping.
	De stofopvangbak is vol.	Leeg de stofopvangbak.
	Filters voor vuil stof	Filters wassen
Roterende elektroborstelrol werkt niet meer	Vergrendelde elektroborstelrol	Reinig/deblokkeer de elektroborstelrol
Oplaadindicator gaat niet branden	Het oplaadsnoer is beschadigd	Stuur het product terug naar de verkoper of service voor reparatie
	De voeding van het laadstation is niet aangesloten	Controleer of de voeding is aangesloten op een stopcontact

## SPECIFICATIES

De technische parameters staan op het typeplaatje van het product.



**LET op! MPM agd S.A. behoudt zich het recht voor om technische wijzigingen aan te brengen.**

*Deze handleiding is machinaal vertaald.  
Raadpleeg in geval van twijfel de Engelse versie.*

### Correcte verwijdering van dit product (elektrische en elektronische afvalapparatuur)



De markering op het product geeft aan dat het product aan het einde van zijn levensduur niet samen met ander huishoudelijk afval mag worden weggegooid. Afdankte apparatuur kan een nadelig effect hebben op het milieu en de menselijke gezondheid vanwege het mogelijke gehalte aan gevaarlijke stoffen, mengsels en componenten. Het mengen van elektronisch afval met ander afval of het onprofessioneel demonteren daarvan kan leiden tot het vrijkomen van stoffen die schadelijk zijn voor de gezondheid en het milieu. Een afgedankt apparaat moet worden ingeleverd bij een inzamelpunt voor afgedankte elektrische en elektronische apparatuur. Om gedetailleerde informatie te verkrijgen over de plaats van het inleveren van elektrisch en elektronisch afval, dient de gebruiker contact op te nemen met het gemeentelijk inzamelpunt voor afval of de verwerkingspunt voor afgedankte apparatuur.

### Correcte verwijdering van het product (batterijen en/of accu's)



Het doorgestreepte prullenbakpictogram geeft aan dat batterijen selectief worden ingezameld en gerecycled. Volgens Richtlijn 2006/66/EG mogen batterijen en/of accu's na hun gebruiksduur niet samen met ander huishoudelijk afval worden weggegooid. Om mogelijke schade aan het milieu of de menselijke gezondheid als gevolg van ongecontroleerde afvalverwijdering te voorkomen, moeten batterijen/batterijen worden ingezameld, weggegooid of gerecycled in overeenstemming met de toepasselijke wetgeving. De gebruikte batterij moet in een speciale container worden gegooid op de punten waar dit soort afval selectief wordt ingezameld.



## WSKAZÓWKI DOTYCZĄCE BEZPIECZEŃSTWA UŻYTKOWANIA



Przed użyciem przeczytaj dokładnie instrukcję obsługi.

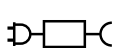

Urządzenie może być używane wyłącznie z dołączonym do zestawu zasilaczem.

- Urządzenie przeznaczone jest tylko do użytku domowego.
- Odkurzacza używaj jedynie wewnątrz pomieszczeń i tylko do odkurzania suchych powierzchni. Dywany wyczyszczone na mokro przed odkurzaniem wysusz.
- Nie wykorzystuj urządzenia do innych celów, niż zostało przeznaczone.
- Nie należy używać urządzenia do zasysania płynów, popiołu, niedopałków papierosów, olejów, ostrych przedmiotów, itp. Może to spowodować uszkodzenie urządzenia lub nawet pożar! Nie wolno również odkurzać w pobliżu łatwopalnych płynów i substancji!
- Nie kieruj elementów zasysających odkurzacza w kierunku ludzi i zwierząt. Szczególnie uważaj, aby nie przybliżać elementów zasysających do oczu, uszu i włosów.
- Nie używaj urządzenia bez prawidłowo zamontowanych filtrów.
- Zachowaj szczególną ostrożność, gdy w pobliżu urządzenia znajdują się dzieci!
- Nie wolno zanurzać urządzenia, szczotki elektrycznej, przewodu i wtyczki w wodzie lub w innych płynach!
- Nie zostawiaj urządzenia bez nadzoru podczas pracy.
- Zawsze wyjmuj wtyczkę z gniazdka sieciowego, gdy nie używasz urządzenia.
- Zawsze wyjmuj wtyczkę z gniazdka sieciowego przed rozpoczęciem czyszczenia/konserwacji.
- Należy regularnie sprawdzać obudowę, czy nie doszło do jej uszkodzenia.
- Nie używaj uszkodzonego urządzenia, również wtedy, gdy uszkodzony jest przewód sieciowy lub wtyczka – w takim wypadku oddaj urządzenie do naprawy w autoryzowanym punkcie serwisowym.
- Użycie akcesoriów niepolecanych przez producenta może spowodować uszkodzenie urządzenia, pożar lub obrażenia ciała.
- Nie korzystaj z urządzenia na wolnym powietrzu.
- Nie przykrywaj urządzenia podczas pracy, nie zakrywaj otworów wlotowych/wylotowych.

- Ze względu na obudowę odkurzacza wykonaną z tworzyw sztucznych, trzymaj urządzenie z dala od wszelkich źródeł ciepła (grzejniki, piecyki, itp.).
- Nie zaginaj, nie wieszaj przewodu na ostrych krawędziach.
- Podczas pracy dotykaj wyłącznie powierzchni do tego przeznaczonych tj. uchwyty, pokrętła regulacji itp.
- Niniejszy sprzęt może być użytkowany przez dzieci w wieku co najmniej 8 lat i przez osoby o obniżonych możliwościach fizycznych, umysłowych i osoby o braku doświadczenia i znajomości sprzętu, jeżeli zapewniony zostanie nadzór lub instruktaż odnośnie do użytkowania sprzętu w bezpieczny sposób, tak aby związane z tym zagrożenia były zrozumiałe. Czyszczenie i konserwacja nie mogą być wykonywane przez dzieci, chyba że ukończyły 8 lat i są nadzorowane. Dzieci bez nadzoru nie mogą wykonywać czyszczenia / konserwacji.
- Przechowuj urządzenie i jego przewód w miejscu niedostępnym dla dzieci poniżej 8 lat.
- Dzieci nie mogą bawić się urządzeniem.
- Sprawdź czy parametry zasilania umieszczone na tabliczce znamionowej urządzenia odpowiadają parametrom Twojej sieci zasilającej.
- **OSTRZEŻENIE! W celu naładowania akumulatora używaj wyłącznie zasilacza/ładowarki dostarczonego razem z urządzeniem!**
- Nie podłączaj wtyczki do gniazdka sieci mokrymi rękami.
- Nie wyciągaj wtyczki z gniazdka sieci pociągając za przewód.
- Nie przyciągaj urządzenia pociągając za przewód.
- Urządzenie jest wyposażone w akumulator składający się kilku ogniw połączonych w jeden zespół, jego wymiana może być przeprowadzona wyłącznie przez odpowiednio przeszkolone osoby.
- Nie należy podejmować samodzielnej próby otworzenia obudowy akumulatora.
- Nie należy wystawiać akumulatora na działanie ognia, skrajnych temperatur (poniżej  $-10$ , powyżej  $+50$  °C), wody, wilgoci oraz długotrwałe działanie promieni słonecznych.
- Nie należy przechowywać akumulatora razem z metalowymi przedmiotami np. spinacze, gwoździe, monety itp., lub celowo zwierać bieguny ujemnego i dodatniego – ryzyko zapłonu, wybuchu.
- Nie wolno dopuszczać do sytuacji, która może skutkować deformacją akumulatora np. znaczne wstrząsy, wibracje, nacisk mecha-

- niczny itp. – nie można używać akumulatora, jeżeli doszło do jego uszkodzenia (uszkodzenia mechaniczne, wyciek substancji itp.).
- Nie należy dopuszczać do głębokiego rozładowania akumulatora.
  - Należy regularnie sprawdzać stan naładowania akumulatora – nie pozostawiać akumulatora na dłuższy czas bez kontroli.
  - Jeżeli dojdzie do wycieku z akumulatora, nie wolno dotykać substancji, która się wydostała z akumulatora.
  - **UWAGA! Wbudowany w urządzenie akumulator zawiera substancje, które mogą spowodować zanieczyszczenie środowiska. Nie wyrzucaj zużytego urządzenia wraz ze zwykłymi odpadami pochodzącymi z gospodarstw domowych.**
  - Opakowanie to nie zabawka – trzymaj elementy opakowania (plastikowe torby, kartony, styropian itp.) z dala od dzieci.
  - **OSTRZEŻENIE! Nie pozwalaj dzieciom bawić się folią. Niebezpieczeństwo uduszenia!**

## OPIS URZĄDZENIA

- |                                                       |                                                     |
|-------------------------------------------------------|-----------------------------------------------------|
| 1. Uchwyt                                             | 12. Klawisz zwalniający pokrywę pojemnika na kurz   |
| 2. Przycisk ON/OFF                                    | 13. Klawisz zwalniający aluminiową rurę             |
| 3. Moduł silnikowy                                    | 14. Aluminiowa rura                                 |
| 4. Filtr wylotowy silnika                             | 15. Klawisz składania rury                          |
| 5. Wyświetlacz LED                                    | 16. Klawisz zwalniający elektroszczotkę             |
| a. wskaźnik ładowania akumulatora                     | 17. Wielofunkcyjna elektroszczotka z podświetleniem |
| b. wskaźnik rozładowania akumulatora                  | 18. Przystawka szczelinowa                          |
| c. wskaźnik siły ssania                               | 19. Przystawka do mebli/żaluzji                     |
| d. wskaźnik stanu naładowania akumulatora od 0 do 100 | 20. Wolnostojąca stacja                             |
| e. wskaźnik napełnienia pojemnika na kurz             | 21. Podstawa stacji                                 |
| 6. Dotykowy panel regulacji siły ssania               | 22. Rurki aluminiowe x 2szt.                        |
| 7. Akumulator litowo-jonowy o napięciu 25,2Vs         | 23. Uchwyt przechowywania odkurzacza i akcesoriów   |
| 8. Pojemnik na kurz                                   | 24. Ładowarka                                       |
| 9. Filtr stalowo – siatkowy                           |                                                     |
| 10. Pierwszy filtr wlotowy                            |                                                     |
| 11. Drugi filtr wlotowy                               |                                                     |

*Odkurzacz MOD-72 łączy w sobie wygodę obsługi odkurzacza cyklonowego i bezprzewodowego. Technologia cyklonowa pozwala filtrować kurz bez użycia worków na kurz przy pomocy siły odśrodkowej co sprawia, że wystarczy opróżnić pojemnik z kurzem nad koszem na śmieci. Zastosowany litowo – jonowy akumulator z jednym z największych współczynników ilości zgromadzonej energii w stosunku do jego masy sprawia, że urządzenie jest lekkie i zapewnia długi czas pracy po jego naładowaniu.*

## ELEKTROSTATYKA

Odkurzanie niektórych powierzchni w warunkach niskiej wilgotności powietrza może doprowadzić do niewielkiego naelektryzowania się urządzenia. Jest to zjawisko naturalne, nie uszkadza urządzenia i nie jest jego wadą.

W celu zminimalizowania tego zjawiska zaleca się:

- rozładowanie urządzenia poprzez częste dotykanie rurą metalowych obiektów w pokoju,
- zwiększenie wilgotności powietrza w pomieszczeniu,
- stosowanie ogólnodostępnych środków antyelektrostatycznych.

## PRZED PIERWSZYM UŻYCIEM

1. Naładuj akumulator odkurzacza (patrz rozdział: „ŁADOWANIE AKUMULATORA”).
2. Sprawdź odkurzacza pod kątem uszkodzeń mogących powstać podczas transportu. W przypadku podejrzeń uszkodzeń skontaktuj się ze sprzedawcą.
3. Upewnij się, że parametry Twojej sieci zasilającej odpowiadają danym na tabliczce znamionowej ładowarki.
4. Wyjmij odkurzacza z kartonu, usuń wszystkie naklejki, blokady transportowe, torebki i wypełniacze.
5. Zmontuj prawidłowo odkurzacza (patrz rozdział: „MONTAŻ ODKURZACZA”).

## MONTAŻ ODKURZACZA

**UWAGA! Nie wolno uruchamiać niezmontowanego odkurzacza!**

**UWAGA! Podczas montażu rury i akcesoriów uważaj aby nie uszkodzić delikatnych złączy zasilających elektroszczotkę.**

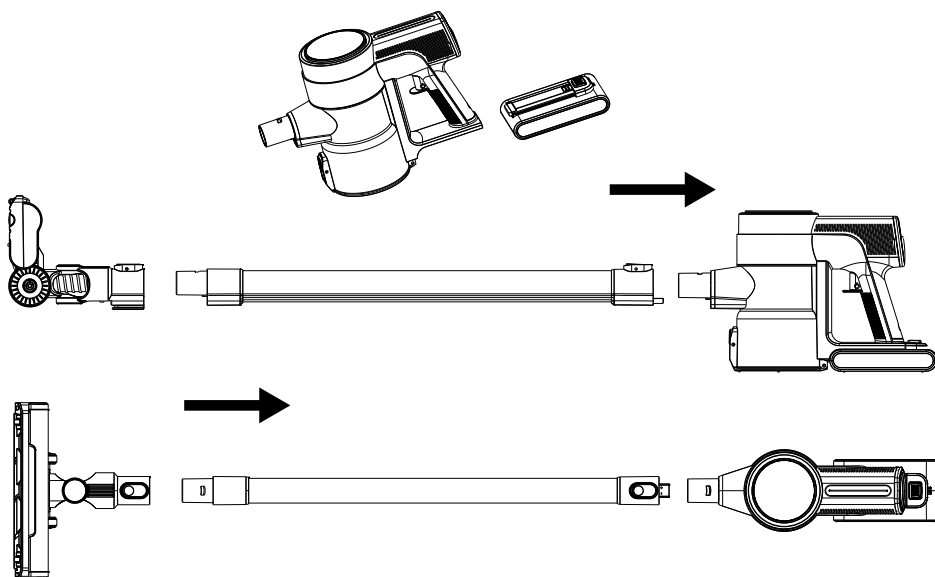

1. Wsuń akumulator (7) do modułu silnikowego (3). Usłyszysz charakterystyczne kliknięcie. Następnie aluminiową rurę (14) zamontuj do modułu silnikowego (3). Na koniec zamontuj elektroszczotkę (18) do aluminiowej rury (14).
2. Aby zdemontować odkurzacz postępuj analogicznie do punktu 1.

## MONTAŻ I PARKOWANIE ODKURZACZA W STACJI

Odkurzacz MOD-72 wyposażony został w wolnostojącą stację (20), która umożliwia przechowywanie odkurzacza i jego akcesoriów. Montaż na ścianie nie jest konieczny.

1. Do podstawy stacji (21) zamontuj dwie rurki (22), a następnie załóż uchwyt do przechowywania odkurzacza i akcesoriów (23).
2. Dobierz odpowiednie miejsce do przechowywania tak, aby zmieściła się stacja wraz z odkurzaczem.

## ŁADOWANIE AKUMULATORA

**UWAGA! Naładuj akumulator przed pierwszym użyciem odkurzacza. Czas potrzebny na naładowanie akumulatora to około 4 godzin. W pełni naładowany akumulator jest w stanie zapewnić do 45 minut pracy odkurzacza z małą siłą ssania.**

**UWAGA! Akumulator ładuj tylko dołączoną ładowarką. Podczas ładowania akumulatora możliwość uruchomienia odkurzacza zostaje zablokowana.**

1. Podłącz ładowarkę (24) do gniazda sieciowego a przewód ładowarki do gniazda w uchwycie (1). Na wyświetlaczu LED (5) zacznie migać stan naładowania akumulatora (5d) oraz będzie świecić się wskaźnik ładowania (5a). Na akumulatorze (7) będą migały lampki informujące o poziomie naładowania akumulatora.
2. Po zakończeniu ładowania na wyświetlaczu LED (5) stan naładowania akumulatora będzie wyświetlał „100” a na akumulatorze trzy lampki zaświecą się stałym światłem.
3. Odłącz ładowarkę (24) od sieci i przewód ładowarki od gniazda w uchwycie (1).

## UŻYCIE ODKURZACZA

1. Upewnij się, że odkurzacz jest poprawnie zmontowany i akumulator został naładowany.
2. Podłącz stosowne wyposażenie:
  - **wielofunkcyjna elektroszczotka z podświetleniem (17)** – dwie wymienne rolki : rolka z miękkim włosiem oraz rolka do wszystkich rodzajów powierzchni twardych i gładkich, diody LED oświetlają czyszczoną powierzchnię pozwalając na idealne odkurzenie.
  - **przystawka szczelinowa (18)** – odkurzenie narożników, przestrzeni pod meblami i wszędzie tam gdzie jest ograniczony dostęp do swobodnego użycia innych akcesoriów.
  - **przystawka do mebli/żaluzji (19)** – dedykowana do odkurzania kanap, sof, foteli, tapicerki samochodowej, usuwania kurzu z pótek, książek, abażurów, ramek, ozdób, zasłon itp. Włose szczotki dodatkowo odrywa od czyszczonej powierzchni wyjątkowo odporne zabrudzenia.

W zależności od potrzeb, wyposażenie podłączaj do rury ssącej lub bezpośrednio do modułu silnikowego (3).

1. Uruchom odkurzacz przyciskiem ON/OFF (2).

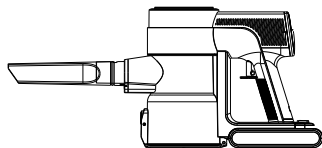
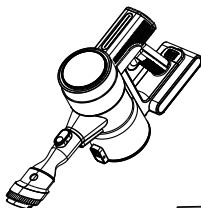

- Podczas pracy urządzenia poprzez dotykowy panel regulacji siły ssania (6) dobierz optymalną moc ssania.
- Kontroluj na bieżąco stopień napełnienia pojemnika na kurz (8). Przepiętnie pojemnika na kurz będzie skutkowało osłabieniem siły ssania a także przyspieszonym zanieczyszczeniem filtrów.

**UWAGA! W przypadku zatkania rury lub maksymalnego napełnienia pojemnika na kurz, na wyświetlaczu pojawi się wskaźnik napełnienia pojemnika (5e). Należy wówczas dokonać opróżnienia pojemnika na kurz lub usunąć przyczynę zatkania rury.**

- Po zakończeniu odkurzania wyłącz odkurzacz przyciskiem ON/OFF (2). Skorzystaj z wolno stojącej stacji (20) i odstaw odkurzacz.

Odkurzacz posiada zginaną aluminiową rurę (14) aby dotrzeć w trudno dostępne miejsca

- Postaw odkurzacz na podłodze trzymając jedną ręką za uchwyt modułu silnikowego (3).
- Drugą ręką wciśnij klawisz znajdujący się w tylnej części aluminiowej rury (14). Rura automatycznie zęgnie się co umożliwi łatwiejsze odkurzanie miejsc trudno dostępnych np. podłoga pod kanapą.
- Aby z powrotem złożyć rurę wystarczy unieść odkurzacz do góry. Aluminiowa rura automatycznie zablokuje się do pozycji prostej.



## CZYSZCZENIE I KONSERWACJA

**UWAGA! Kontroluj na bieżąco zapełnienie pojemnika na kurz. Przepiętny pojemnik obniża skuteczność odkurzania, zwiększa zużycie energii oraz powoduje szybsze zanieczyszczenie filtrów.**

**UWAGA! Nie zanurzaj w wodzie odkurzacza, ładowarki i akumulatora!**

**UWAGA! Aby osiągnąć jak najlepszą wydajność odkurzacza czyść filtry i pojemnik na kurz po każdym użyciu.**

**UWAGA! Czynności konserwujące należy wykonywać przy wyłączonym odkurzaczem i odłączonym przewodzie ładowarki!**

- Powierzchnie zewnętrzne odkurzacza czyść wilgotną ściereczką po czym wytrzyj je do sucha. Przy silnych zabrudzeniach użyj łagodnego detergentu.
- W celu opróżnienia pojemnika na kurz wyłącz odkurzacz przyciskiem ON/OFF. Odłącz rurę aluminiową. Pojemnik na kurz umieść nad koszem na śmieci, naciśnij klawisz otwierania denka i wysyp zawartość pojemnika do kosza na śmieci. Zamknij denko.
- W celu wyczyszczenia filtrów jedną ręką trzymaj za uchwyt (1) a drugą naciśnij klawisz otwierania denka.
- Z pojemnika na kurz wyjmij filtry stalowo-siatkowy (9), pierwszy filtr włotowy (10), drugi filtr włotowy (11). Wszystkie filtry oczyść z kurzu za pomocą szczoteczki lub sprężonego powietrza.

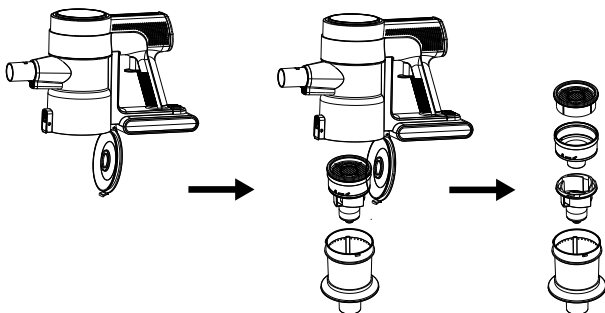

- Filtrów nie wolno zanurzać w wodzie, może to spowodować uszkodzenie odkurzacza. Pojemnik na kurz (8) wytrzyj suchą ściereczką.
- W celu oczyszczenia filtra wylotowego silnika (4) naciśnij klawisz zwalniający filtr i wyjmij. Oczyszcz go za pomocą szczoteczki lub sprężonego powietrza, nie wolno zanurzać filtra w wodzie.

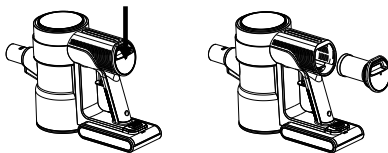

**UWAGA! Nie montuj wilgotnych filtrów – ryzyko uszkodzenia odkurzacza!**

- Okresowo czyść obrotową rolkę elektroszczotki. Rolkę możesz zdemontować po zwolnieniu blokady w kierunku oznaczenia otwartej kłódki na spodzie elektroszczotki. Następnie wyjmij rolkę w celu oczyszczenia. Po oczyszczeniu rolki umieść ją z powrotem w elektroszczotce i załóż blokadę.

**UWAGA! Właściwe i regularne czyszczenie zapewnia bezpieczeństwo użytkowania oraz przedłuża żywotność urządzenia.**

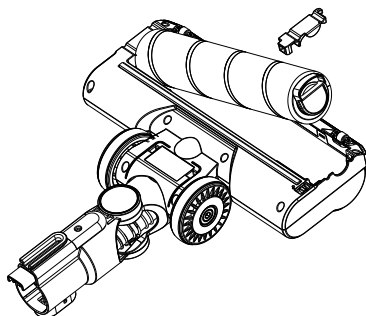

## PROBLEMY I SPOSÓB ICH USUWANIA

PROBLEM	PRZYCZYNA	ROZWIĄZANIE
Odkurzacze nie działa	Rozładowany akumulator	Naładuj akumulator
	Trwa proces ładowania	Zaczekaj do końca procesu ładowania
Niska moc ssania	Zapchana rura lub szczotka	Usuń przyczynę zatkania
	Zapełniony pojemnik na kurz	Opróżnij pojemnik na kurz
	Zabrudzone filtry kurzem	Wyczyść filtry
Obrotowa rolka elektroszczotki przestała działać	Zablokowana rolka elektroszczotki	Wyczyść/odblokuj rolkę elektroszczotki
Wskaźnik ładowania nie świeci się	Przewód ładowarki jest uszkodzony	Zwróć produkt do sprzedawcy lub serwisu w celu naprawy
	Zasilanie stacji ładującej nie jest podłączone	Sprawdź czy zasilacz jest podłączony do gniazdka

## DANE TECHNICZNE

Parametry techniczne podane są na tabliczce znamionowej produktu.



ładowarka

**UWAGA! Firma MPM agd S.A. zastrzega sobie możliwość zmian technicznych.**

### Prawidłowe usuwanie produktu (zużyty sprzęt elektryczny i elektroniczny)



Oznaczenie umieszczane na produkcie wskazuje, że produktu po upływie okresu użytkowania nie należy wyrzucać z innymi odpadami pochodzącymi z gospodarstw domowych. Zużyty sprzęt może mieć szkodliwy wpływ na środowisko i zdrowie ludzi z uwagi na potencjalną zawartość niebezpiecznych substancji, mieszanin oraz części składowych. Mieszanie elektroodpadów z innymi odpadami lub ich nieprofesjonalny demontaż może prowadzić do uwolnienia substancji szkodliwych dla zdrowia i środowiska. Zużyte urządzenie należy dostarczyć do punktu odbioru zużytego sprzętu elektrycznego i elektronicznego. W celu uzyskania szczegółowych informacji na temat miejsca oddawania odpadów elektrycznych i elektronicznych użytkownik powinien skontaktować się z gminnym punktem zbierania zużytego sprzętu lub zakładem przetwarzania zużytego sprzętu.

### Prawidłowe usuwanie produktu (baterie i/lub akumulatory)



Zgodnie z Dyrektywą 2006/66/WE baterie i/lub akumulatory po okresie użytkowania nie mogą być wyrzucone wraz z innymi odpadami pochodzącymi z gospodarstw domowych. Zakupiony przez Państwa produkt zawiera akumulator, który po zakończeniu eksploatacji należy odłączyć od reszty urządzenia. Zużyty akumulator należy wrzucić do specjalnego pojemnika w punktach selektywnego zbierania tego typu odpadów.



## INSTRUCȚIUNI GENERALE PRIVIND SIGURANȚA DE UTILIZARE



Înainte de utilizare citiți cu atenție instrucțiunile de utilizare.



Aparatul poate fi utilizat numai cu sursa de alimentare inclusă.

- Dispozitivul este destinat numai pentru uz casnic.
- Folosiți aspiratorul numai în interior și numai pentru a aspira suprafețele uscate. Uscați covoarele curățate umed înainte de a aspira.
- Nu folosiți acest dispozitiv în alte scopuri decât cele pentru care este destinat.
- Nu utilizați dispozitivul pentru a aspira lichide, cenușă, mucuri de țigară, ulei, obiecte ascuțite etc. Acest lucru poate deteriora dispozitivul sau chiar poate provoca un incendiu! De asemenea, nu trebuie să aspirați lângă lichide și substanțe inflamabile!
- Nu îndreptați elementele de aspirație ale aspiratorului către oameni sau animale. Aveți grijă deosebită să nu aduceți părțile de aspirație aproape de ochi, urechi sau păr.
- Nu utilizați dispozitivul fără filtre instalate corespunzător.
- Păstrați prudență deosebită, când în apropierea dispozitivului se găsesc copii.
- Nu scufundați dispozitivul, peria electrică, cablul și priza în apă sau alte lichide!
- Nu lăsați dispozitivul nesupravegheat în timpul funcționării.
- Scoateți întotdeauna ștecherul din priză atunci când nu utilizați dispozitivul.
- Scoateți întotdeauna ștecherul din priză înainte de curățare/întreținere.
- Carcasa trebuie verificată în mod regulat pentru deteriorări.
- Nu utilizați un dispozitiv defect, mai ales atunci când cablul de alimentare sau ștecherul sunt deteriorate - în acest caz, solicitați repararea dispozitivului la un centru de serviciu autorizat.
- Utilizarea accesoriilor nerecomandate de producător poate duce la deteriorarea dispozitivului, incendiu sau vătămări corporale.
- Utilizarea dispozitivului în aer liber este interzisă.
- Nu acoperiți dispozitivul în timpul funcționării, nu acoperiți orificiile de intrare/ieșire.
- Datorita carcasei aspiratorului din plastic, tineți aparatul departe de orice surse de caldura (radiatoare, sobe, etc.).

- Nu îndoți și nu atârnați cablul pe margini ascuțite.
- În timpul lucrului, atingeți numai suprafețele destinate acestui scop, adică mânerele, butoanele de reglare etc.
- Prezentul dispozitiv poate fi utilizat de către copii cu vârsta cel puțin 8 ani și de persoanele cu abilități fizice, mentale, senzoriale reduse precum și persoanele fără experiență și cunoașterea dispozitivului numai dacă este asigurată supraveghere sau instrucțiunile cu privire la utilizarea dispozitivului în condiții de siguranță, astfel încât riscurile asociate sunt înțelese. Curățarea și întreținerea nu trebuie să fie efectuate de copii decât dacă aceștia au cel puțin 8 ani și sunt supravegheați. Copiii nesupravegheați nu trebuie să se ocupe de curățare/întreținere.
- Dispozitivul și cablul acestuia păstrați într-un loc care nu se află la îndemâna copiilor cu vârsta sub 8.
- Copiii nu trebuie să se joace cu dispozitivul.
- Verificați dacă parametrii de putere de pe plăcuța de fabricație a dispozitivului corespund parametrilor rețelei dumneavoastră de alimentare.
- **AVERTIZARE! Pentru a încărca bateria, utilizați numai sursa de alimentare/încărcătorul furnizat împreună cu dispozitivul!**
- Nu conectați ștecherul la priză cu mâinile ude.
- Nu scoateți ștecărul din priza electrică trăgând de cablul de alimentare.
- Nu atrageți dispozitivul trăgând de cablu.
- Dispozitivul este echipat cu o baterie formată din mai multe celule conectate într-o singură unitate; înlocuirea acestuia poate fi efectuată numai de către persoane cu o pregătire corespunzătoare.
- Nu încercați să deschideți singur carcasa bateriei.
- Nu expuneți bateria la foc, temperaturi extreme (sub -10, peste +50 °C), apă, umezeală sau expunere prelungită la lumina soarelui.
- Nu depozitați bateria împreună cu obiecte metalice, de exemplu agrafe, cuie, monede etc. și nu scurtcircuitați în mod intenționat polii negativ și pozitiv - risc de aprindere sau explozie.
- Nu trebuie să permiteți o situație care poate duce la deformarea bateriei, de exemplu șocuri semnificative, vibrații, presiune mecanică etc. - nu puteți utiliza bateria dacă este deteriorată (deteriorări mecanice, scurgeri de substanțe etc.).
- Nu lăsați bateria să fie descărcată profund.
- Verificați regulat starea de încărcare a bateriei - nu lăsați bateria nesupravegheată pentru o perioadă lungă de timp.

- Dacă o baterie se scurge, nu atingeți substanța care a scăpat din baterie.
- **ATENȚIE! Bateria încorporată în dispozitiv conține substanțe care pot cauza poluarea mediului. Nu aruncați dispozitivul uzat împreună cu deșeurile menajere normale.**
- Ambalajul nu este o jucărie - nu lăsați componentele ambalajului (pungi de plastic, cutii de carton, Styrofoam etc.) la îndemâna copiilor.
- **AVERTIZARE! Nu lăsați copii să se joace cu folia. Pericol de sufocare!**

## DESCRIEREA DISPOZITIVULUI

- |                                                              |                                                          |
|--------------------------------------------------------------|----------------------------------------------------------|
| 1. Mâner                                                     | 11. Al doilea filtru de admisie                          |
| 2. Buton ON/OFF                                              | 12. Cheie de eliberare a capacului recipientului de praf |
| 3. Modul motor                                               | 13. Cheie de eliberare tub din aluminiu                  |
| 4. Filtrul de evacuare al motorului                          | 14. Teava de aluminiu                                    |
| 5. Afișaj LED                                                | 15. Cheie de pliere tub                                  |
| a. indicator de încărcare a bateriei                         | 16. Cheie de eliberare a periei electrice                |
| b. indicator de descărcare a bateriei                        | 17. Perie electrică multifuncțională cu lumină de fundal |
| c. indicator de putere de aspirare                           | 18. Atașarea crevaselor                                  |
| d. indicator de stare de încărcare a bateriei de la 0 la 100 | 19. Mobila/Atașament jaluzele                            |
| e. indicator container de praf plin                          | 20. Stație de sine stătătoare                            |
| 6. Panou tactil pentru reglarea puterii de aspirare          | 21. Baza stației                                         |
| 7. Baterie litiu-ion cu o tensiune de 25,2Vs                 | 22. Tuburi din aluminiu x 2 buc.                         |
| 8. Recipient de praf                                         | 23. Suport de depozitare pentru aspirator și accesorii   |
| 9. Filtru din oțel                                           | 24. Încărcător                                           |
| 10. Primul filtru de admisie                                 |                                                          |

*Aspiratorul MOD-72 combină confortul utilizării unui ciclon și a unui aspirator fără fir. Tehnologia Cyclone vă permite să filtrați praful fără a folosi pungi de praf folosind forța centrifugă, ceea ce înseamnă că trebuie doar să goliți recipientul de praf peste coșul de gunoi. Bateria litiu-ion folosită cu unul dintre cele mai mari rapoarte ale cantității de energie stocată în raport cu greutatea sa face dispozitivul ușor și asigură un timp lung de funcționare după încărcare.*

## ELECTROSTATICĂ

Aspirarea anumitor suprafețe în condiții de umiditate scăzută poate cauza electrificarea ușor a dispozitivului. Acesta este un fenomen natural, nu deteriorează dispozitivul și nu este un defect.

Pentru a minimiza acest fenomen, se recomandă:

- descărcarea dispozitivului prin atingerea frecventă a obiectelor metalice din cameră cu conducta,
- creșterea umidității aerului în cameră,

- utilizarea agenților antistatici disponibili în general.

## ÎNAINTE DE PRIMA UTILIZARE

1. Încărcați bateria aspiratorului (vezi capitolul: „ÎNCĂRCARE BATERIE”).
2. Verificați aspiratorul pentru eventuale daune care ar fi putut apărea în timpul transportului. Dacă bănuți daune, contactați vânzătorul.
3. Asigurați-vă că parametrii rețelei dvs. de alimentare se potrivesc cu datele de pe plăcuța de identificare a încărcătorului.
4. Scoateți aspiratorul din cutie, îndepărtați toate autocolantele, încuietorile de transport, pungile și materialele de umplere.
5. Asamblați corect aspiratorul (vezi capitolul: „MONTAREA ASPIRATORULUI”).

## INSTALAREA ASPIRATORULUI

**ATENȚIE! Nu folosiți un aspirator neasblat!**

**ATENȚIE! Când instalați țeava și accesoriile, aveți grijă să nu deteriorați conectorii delicati care alimentează peria electrică.**

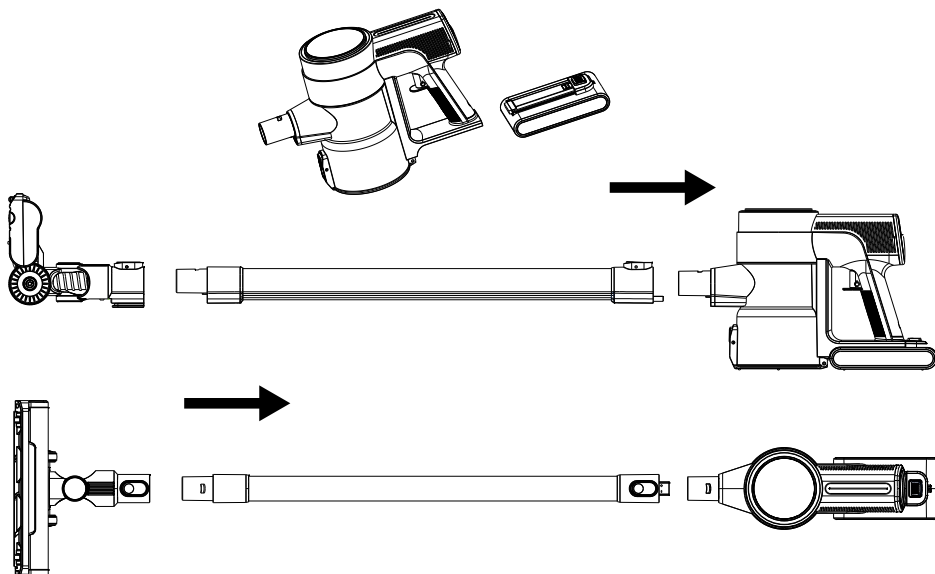

1. Glisați bateria (7) în modulul motor (3). Veți auzi un clic caracteristic. Apoi instalați țeava de aluminiu (14) la modulul motor (3). În cele din urmă, montați peria electrică (18) pe tubul de aluminiu (14).
2. Pentru a dezasambla aspiratorul, procedați în mod similar cu punctul 1.

## MONTAREA SI PARCAREA ASPIRATORULUI LA STATIE

Aspiratorul MOD-72 este echipat cu o stație de sine stătătoare (20) care vă permite să depozitați aspiratorul și accesoriile acestuia. Montarea pe perete nu este necesară.

1. Instalați două tuburi (22) la baza stației (21), apoi atașați suportul pentru a depozita aspiratorul și accesoriile (23).
2. Alegeți un loc de depozitare adecvat pentru a găzdui stația și aspiratorul.

## ÎNCĂRCARE BATERIE

**ATENȚIE! Încărcați bateria înainte de a utiliza aspiratorul pentru prima dată. Timpul necesar pentru încărcarea bateriei este de aproximativ 4 ore. O baterie complet încărcată este capabilă să furnizeze până la 45 de minute de funcționare a aspiratorului cu putere redusă de aspirație.**

**ATENȚIE! Încărcați bateria numai cu încărcătorul inclus. În timp ce bateria se încarcă, posibilitatea de a porni aspiratorul este blocată.**

1. Conectați încărcătorul (24) la priza de alimentare și cablul de încărcare la priza din suport (1). Starea de încărcare a bateriei (5d) va începe să clipească pe afișajul LED (5) și indicatorul de încărcare (5a) va fi aprins. Luminile de pe baterie (7) vor clipi pentru a indica nivelul de încărcare a bateriei.
2. După finalizarea încărcării, starea de încărcare a bateriei va afișa „100” pe afișajul LED (5) și cele trei lumini de pe baterie se vor aprinde constant.
3. Deconectați încărcătorul (24) de la rețea și cablul încărcătorului de la priza din suport (1).

## UTILIZAREA UNUI ASPIRATOR

1. Asigurați-vă că aspiratorul este asamblat corect și că bateria este încărcată.
2. Conectați echipamentul corespunzător:
  - **perie electrică multifuncțională cu iluminare din spate (17)** – două role înlocuibile: o rolă cu peri moi și o rolă pentru toate tipurile de suprafețe dure și netede, diodele LED luminează suprafața curățată, permițând aspirarea perfectă.
  - **atașament pentru crăpături (18)** - aspirarea colțurilor, a spațiilor sub mobilier și oriunde este limitat accesul la utilizarea gratuită a altor accesorii.
  - **mobila/jaluzele atasate (19)** – dedicat aspirării canapelelor, canapelelor, fotoliilor, tapiteriilor auto, îndepărtării prafului de pe rafturi, carti, abajururi, rame, decoratiuni, perdele etc. În plus, perii periei îndepărtează murdăria extrem de încăpățânată de pe suprafața curățată.

În funcție de nevoi, conectați echipamentul la conducta de aspirație sau direct la modulul motor (3).

1. Porniți aspiratorul cu butonul ON/OFF (2).
2. În timp ce dispozitivul funcționează, selectați puterea optimă de aspirație utilizând panoul tactil de reglare a forței de aspirație (6).
3. Verificați în mod constant nivelul de umplere al recipientului de praf (8). Umplerea excesivă a recipientului de praf va duce la o putere de aspirație slăbită și o contaminare accelerată a filtrelor.

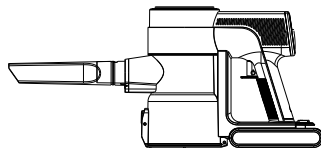
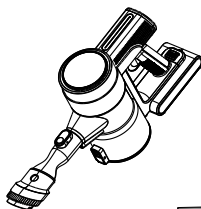

**ATENȚIE! Dacă conducta este înfundată sau recipientul pentru praf este plin, pe afișaj va apărea indicatorul recipient plin (5e). Apoi, trebuie să goliți recipientul de praf sau să eliminați cauza înfundării țevii.**

- După ce ați terminat de aspirat, opriți aspiratorul folosind butonul ON/OFF (2). Folosiți stația de sine stătătoare (20) și lăsați aspiratorul deoparte.

Aspiratorul are un tub de aluminiu îndoit (14) pentru a ajunge în locuri greu accesibile

- Așezați aspiratorul pe podea, ținând mânerul modulului motor (3) cu o mână.
- Cu cealaltă mână, apăsați butonul situat în spatele tubului de aluminiu (14). Țeava se va îndoi automat, facilitând aspirarea locurilor greu accesibile, de exemplu podeaua de sub canapea.
- Pentru a pune tubul la loc, trebuie doar să ridicați aspiratorul. Tubul de aluminiu se va bloca automat în poziția dreaptă.



## CURĂȚAREA ȘI ÎNTREȚINERE

**ATENȚIE! Verificați în mod constant umplerea recipientului de praf. Un recipient supraumplut reduce eficiența aspirării, crește consumul de energie și face ca filtrele să se murdărească mai repede.**

**ATENȚIE! Nu scufundați aspiratorul, încărcătorul și bateria în apă!**

**ATENȚIE! Pentru a obține cele mai bune performanțe ale aspiratorului, curățați filtrele și recipientul de praf după fiecare utilizare.**

**ATENȚIE! Activitățile de întreținere trebuie efectuate cu aspiratorul oprit și cablul de încărcare deconectat!**

- Curățați suprafețele exterioare ale aspiratorului cu o cârpă umedă și apoi ștergeți-le. Pentru murdăria grea, utilizați un detergent ușor.
- Pentru a goli recipientul de praf, opriți aspiratorul folosind butonul ON/OFF. Deconectați conducta de aluminiu. Așezați recipientul de praf peste coșul de gunoi, apăsați butonul de deschidere de jos și goliți conținutul recipientului în coșul de gunoi. Închideți partea de jos.
- Pentru a curăța filtrele, țineți mânerul (1) cu o mână și apăsați butonul de deschidere de jos cu cealaltă.
- Scoateți filtrele cu ochiuri de oțel (9), primul filtru de admisie (10), al doilea filtru de admisie (11) din recipientul pentru praf. Curățați toate filtrele de praf cu o perie sau cu aer comprimat. Nu scufundați filtrele în apă, acest lucru poate deteriora aspiratorul. Ștergeți recipientul pentru praf (8) cu o cârpă uscată.
- Pentru a curăța filtrul de evacuare al motorului (4), apăsați butonul de eliberare a filtrului și scoateți-l. Curățați-l cu o perie sau aer comprimat, nu scufundați filtrul în apă.

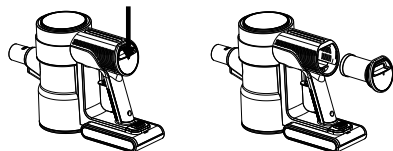
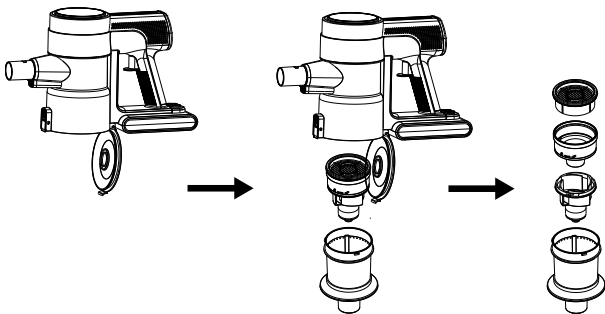

**ATENȚIE! Nu instalați filtre umede - risc de deteriorare a aspiratorului!**

6. Curățați periodic rola rotativă a periei electrice. Puteți scoate rola eliberând încuietoarea spre marcajul lacătului deschis de pe partea de jos a periei electrice. Apoi scoateți rola pentru curățare. După curățarea rolului, puneți-l înapoi în peria electrică și înlocuiți blocarea.

**ATENȚIE! Curățarea corectă și regulată asigură o utilizare în siguranță și prelungeste durata de viață a dispozitivului.**

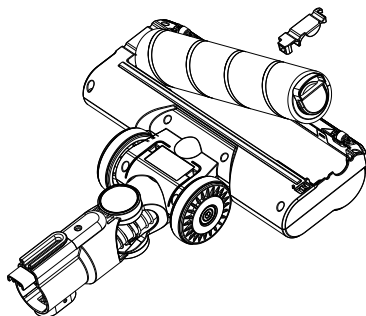

## PROBLEMELE ȘI CUM SĂ LE REZOLVI

PROBLEMĂ	CAUZĂ	SOLUȚIE
Aspiratorul nu merge	Baterie descărcată	Incarca bateria
	Proces de încărcare în curs	Așteptați până când procesul de încărcare se termină
Putere de aspirare redusă	Conductă sau perie înfundată	Îndepărtați cauza înfundării
	Recipientul de praf plin	Goliți recipientul de praf
	Filtre murdare de praf	Ștergeți filtrele
Rola rotativă a periei electrice a încetat să funcționeze	Rola periei electrice este blocată	Curățați/deblocați rola periei electrice
Indicatorul de încărcare nu se aprinde	Cablul încărcătorului este deteriorat	Returnați produsul vânzătorului sau centrului de service pentru reparații
	Alimentarea la stația de încărcare nu este conectată	Verificați dacă sursa de alimentare este conectată la priză

## DATE TEHNICE

Specificațiile tehnice sunt indicate pe plăcuța de identificare a produsului.



încărcător

**ATENȚIE! MPM agd S.A. își rezervă dreptul de a efectua modificări tehnice.**

*Acest manual a fost tradus automat.*

*În cazul în care aveți îndoieli, vă rugăm să consultați versiunea în limba engleză a acestuia.*

### Eliminarea corectă a produsului (deșeurii de echipamente electrice și electronice)



Marcajul de pe produs indică faptul că produsul nu trebuie aruncat împreună cu alte deșeurii menajere la sfârșitul duratei sale de viață. Echipamentele uzate pot avea un efect dăunător asupra mediului și sănătății umane datorită conținutului potențial de substanțe, amestecuri și componente periculoase. Amestecarea deșeurilor electronice cu alte deșeurii sau dezasamblarea lor neprofesională poate duce la eliberarea de substanțe dăunătoare sănătății și mediului. Dispozitivul folosit trebuie livrat la punctul de colectare a deșeurilor de echipamente electrice și electronice. Pentru a obține informații detaliate despre locul de eliminare a deșeurilor electrice și electronice, utilizatorul trebuie să contacteze punctul municipal de colectare a deșeurilor echipamentelor sau instalația de prelucrare a deșeurilor echipamentelor.

### Eliminarea corectă a produsului (baterii și/sau acumulatori)



Pictograma coș de gunoi tăiată indică faptul că acumulatorii/bateriile sunt supuse colectării selective și reciclării. În conformitate cu Directiva 2006/66/CE, bateriile și/sau acumulatorii după perioada de utilizare nu pot fi aruncate împreună cu alte deșeurii din gospodăriilor. Pentru a preveni posibilele daune aduse mediului sau sănătății umane rezultate din eliminarea necontrolată a deșeurilor, acumulatorii/bateriile trebuie colectate, eliminate sau reciclate în conformitate cu legile aplicabile. Bateriile uzate trebuie aruncate într-un recipient special la punctele de colectare selectivă pentru acest tip de deșeurii.



## УКАЗАНИЯ ОТНОСИТЕЛЬНО БЕЗОПАСНОСТИ ПОЛЬЗОВАНИЯ



Перед использованием внимательно прочитайте руководство по эксплуатации.



Прибор можно использовать только с прилагаемым адаптером питания.

- Устройство предназначено исключительно для домашнего пользования.
- Используйте пылесос только в помещении и только для уборки сухих поверхностей. Высушите ковры, прошедшие влажную чистку, перед чисткой пылесосом.
- Не используйте устройство не по назначению.
- Не используйте устройство для всасывания жидкостей, пепла, окурков, масла, острых предметов и т.д. Это может привести к повреждению устройства или даже к пожару! Также запрещено пылесосить рядом с легковоспламеняющимися жидкостями и веществами!
- Не направляйте всасывающие элементы пылесоса на людей или животных. Будьте особенно осторожны, не подносите аспирационные элементы близко к глазам, ушам и волосам.
- Не используйте прибор без правильно установленных фильтров.
- Будьте особенно осторожны, когда рядом с устройством находятся дети!
- Не погружайте прибор, электрическую щетку, кабель и вилку в воду или другие жидкости!
- Никогда не оставляйте устройство без присмотра во время работы.
- Всегда вынимайте вилку из розетки, если не используете устройство.
- Перед чисткой/обслуживанием всегда вынимайте вилку из розетки.
- Регулярно проверяйте корпус на наличие повреждений.
- Запрещается использовать поврежденное устройство, в том числе с поврежденным шнуром или вилкой – в этом случае сдайте устройство в ремонт в авторизованный сервисный центр.

- Использование принадлежностей, не рекомендованных производителем, может привести к повреждению устройства, пожару или травмам.
- Не используйте устройство на открытом воздухе.
- Не накрывайте прибор во время работы, не закрывайте входные/выходные отверстия.
- Ввиду того, что корпус пылесоса выполнен из пластика, храните устройство вдали от любых источников тепла (обогреватели, печки и т.п.).
- Не перегибайте и не вешайте кабель на острые края.
- При работе прикасайтесь только к предназначенным для этого поверхностям, т.е. к рукояткам, ручкам управления и т.д.
- Настоящее устройство может использоваться детьми в возрасте от 8 лет, лицами с ограниченными физическими, умственными способностями и лицами с недостатком опыта и знаний об устройстве, если обеспечен надзор за ними или если они были предварительно проинструктированы относительно безопасного использования устройства и понимают, в чем состоит опасность. Уборка и обслуживание должны проводиться детьми только в возрасте не менее 8 лет и под присмотром. Дети без присмотра не должны заниматься уборкой/обслуживанием.
- Следует хранить устройство и его шнур питания в месте, недоступном для детей младше 8 лет.
- Дети не должны играть с устройством.
- Убедитесь, что параметры мощности на заводской табличке устройства соответствуют параметрам Вашей электросети.
- Не подключайте вилку к розетке мокрыми руками.
- **ПРЕДУПРЕЖДЕНИЕ! Для зарядки аккумулятора используйте только адаптер питания/зарядное устройство, поставляемое вместе с устройством!**
- Не вынимайте вилку из розетки электросети, вытягивая ее за провод.
- Не притягивайте устройство, потянув за кабель.
- Прибор оснащен батареей, состоящей из нескольких элементов, соединенных в единый блок, его замена должна производиться только квалифицированными специалистами. Не пытайтесь самостоятельно открыть корпус батареи.

- Не подвергайте батарею воздействию огня, экстремальных температур (ниже  $-10$ , выше  $+ 50^{\circ}\text{C}$ ), воды, влажности или длительному воздействию солнечного света.
- Не храните батарею вместе с металлическими предметами, например, скрепками, гвоздями, монетами и т.д., и не замыкайте намеренно отрицательный и положительный выводы
  - опасность воспламенения, взрыва.
- Не допускайте ситуаций, которые могут привести к деформации батареи, например, значительных ударов, вибраций, механического давления и т.п. - не используйте батарею, если она повреждена (механические повреждения, утечка вещества и т.д.).
- Не допускайте глубокого разряда батареи.
- Регулярно проверяйте состояние заряда батареи - не оставляйте батарею без контроля на длительное время.
- Если произошла утечка из батареи, не прикасайтесь к веществу, вытекшему из батареи.
- **ВНИМАНИЕ! Встроенный аккумулятор содержит вещества, которые могут привести к загрязнению окружающей среды. Не выбрасывайте использованный прибор вместе с обычными бытовыми отходами.**
- Упаковка - это не игрушка: держите упаковочные материалы (пластиковые пакеты, картонные коробки, полистирол и т.д.) подальше от детей.
- **ПРЕДОСТЕРЕЖЕНИЕ! Не разрешайте детям играть пленкой. Риск удушья!**

## ОПИСАНИЕ УСТРОЙСТВА

- |                                                         |                                                  |
|---------------------------------------------------------|--------------------------------------------------|
| 1. Держатель                                            | 7. Литий-ионный аккумулятор с напряжением 25,2 В |
| 2. Кнопка включения/выключения                          | 8. Пылесборник                                   |
| 3. Модуль двигателя                                     | 9. Стальной сетчатый фильтр                      |
| 4. Фильтр выхлопных газов двигателя                     | 10. Первый входной фильтр                        |
| 5. Светодиодный дисплей                                 | 11. Второй входной фильтр                        |
| a. индикатор заряда батареи                             | 12. Кнопка фиксации крышки контейнера для пыли   |
| b. индикатор разряда батареи                            | 13. Алюминиевая кнопка отсоединения трубки       |
| c. индикатор мощности всасывания                        | 14. Алюминиевая труба                            |
| d. индикатор уровня заряда батареи от 0 до 100          | 15. Складной трубчатый ключ                      |
| e. индикатор заполнения контейнера для пыли             | 16. Кнопка отсоединения электрической щетки      |
| 6. Сенсорная панель для регулировки мощности всасывания |                                                  |

- |                                                          |                                                   |
|----------------------------------------------------------|---------------------------------------------------|
| 17. Многофункциональная электрическая щетка с подсветкой | 21. База станции                                  |
| 18. Крепление для пазов                                  | 22. Алюминиевые трубки х 2 шт.                    |
| 19. Крепление мебели/жалюзи                              | 23. Ручка для хранения пылесоса и принадлежностей |
| 20. Отдельно стоящая станция                             | 24. Зарядное устройство                           |

*Пылесос MOD-72 сочетает в себе удобство использования пылесоса циклонного типа и беспроводного пылесоса. Циклонная технология позволяет фильтровать пыль без использования пылесборных мешков с помощью центробежной силы, что облегчает опорожнение пылесборника над мусоросборником. Используемый литий-ионный аккумулятор с одним из самых больших соотношений количества накопленной энергии к его весу делает устройство легким и обеспечивает длительное время работы после зарядки.*

### ЭЛЕКТРОСТАТИКА

Уборка пылесосом некоторых поверхностей в условиях низкой влажности может привести к незначительному накоплению статического электричества в устройстве. Это естественное явление, не повреждает устройство, и не является его дефектом.

Чтобы свести это к минимуму, рекомендуется:

- разряжать устройство, часто прикасаясь к металлическим предметам в помещении с трубой,
- повышение влажности в помещении,
- использование общедоступных антистатических средств.

### ПЕРЕД ПЕРВЫМ ИСПОЛЬЗОВАНИЕМ

1. Зарядите аккумулятор пылесоса (см. раздел: ЗАРЯДКА АККУМУЛЯТОРА)
2. Проверьте пылесос на предмет повреждений при транспортировке. В случае подозрений на наличие повреждений обратитесь к продавцу.
3. Убедитесь, что параметры Вашей электрической сети, питающей устройство, соответствуют данным на заводской табличке блока питания.
4. Выньте пылесос из коробки, удалите все наклейки, транспортировочные фиксаторы, пакеты и наполнители.
5. Соберите пылесос правильно (см. раздел: СБОРКА ПЫЛЕСОСА)

### СБОРКА ПЫЛЕСОСА

**ВНИМАНИЕ! Не включайте пылесос в разобранном состоянии!**  
**ВНИМАНИЕ!!! При сборке трубки и аксессуаров следите за тем, чтобы не повредить хрупкие разъемы, питающие силовую щетку.**

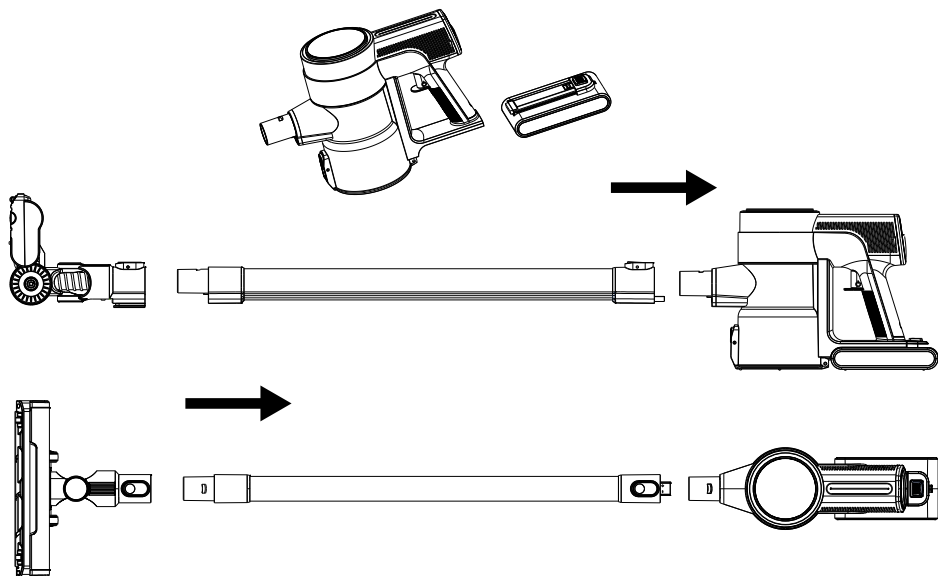

1. Вставьте батарейный блок (7) в модуль двигателя (3). Вы услышите характерный щелчок. Затем установите алюминиевую трубку (14) на модуль двигателя (3). Наконечник, установите электрощетку (18) на алюминиевую трубку (14).
2. Для демонтажа пылесоса выполните те же действия, что и в пункте 1.

## УСТАНОВКА И ПАРКОВКА ПЫЛЕСОСА НА СТАНЦИИ

Пылесос MOD-72 оснащен отдельно стоящей станцией (20) для хранения пылесоса и его принадлежностей. Настенный монтаж не требуется.

1. Установите две трубки (22) на основание станции (21), затем прикрепите пылесос и держатель для хранения принадлежностей (23).
2. Выберите подходящее место для хранения, чтобы станция и пылесос поместились.

## ЗАРЯДКА АККУМУЛЯТОРА

**ВНИМАНИЕ!** Перед первым использованием пылесоса зарядите аккумулятор. Время, необходимое для зарядки аккумулятора, составляет примерно 4 часа. Полностью заряженный аккумулятор способен обеспечить работу пылесоса до 45 минут при низкой мощности всасывания.

**ВНИМАНИЕ!!!** Заряжайте аккумулятор только с помощью прилагаемого зарядного устройства. Во время зарядки аккумулятора, запуск пылесоса заблокирован.

1. Подключите зарядное устройство (24) к сетевой розетке, а кабель зарядного устройства - к гнезду на рукоятке (1). На светодиодном дисплее (5) начнет мигать индикатор состояния заряда батареи (5d) и загорится индикатор заряда (5a). Индикаторы на батарее (7) будут мигать, показывая уровень заряда батареи.

- По окончании зарядки на светодиодном дисплее (5) отобразится значение «100», а три индикатора на батарее будут гореть ровным светом.
- Отключите зарядное устройство (24) от сети, а кабель зарядного устройства - от гнезда в рукоятке (1).

## ИСПОЛЬЗОВАНИЕ ПЫЛЕСОСА

- Убедитесь, что пылесос правильно собран и аккумулятор заряжен.
- Подключите соответствующее оборудование:
  - **многофункциональная электрическая щетка с подсветкой (17)** - два взаимозаменяемых ролика: валик с мягкой щетиной и валик для всех типов твердых и гладких поверхностей, светодиоды освещают очищенную поверхность, обеспечивая идеальную уборку пылесосом.
  - **Насадка для щелей (18)** - для уборки в углах, под мебелью и везде, где ограничен доступ для свободного использования других насадок.
  - **Насадка для мебели/штор (19)** - предназначена для уборки пылесосом диванов, кресел, обивки автомобилей, удаления пыли с полок, книг, абажуров, рам, украшений, штор и т.д. Щетина щетки дополнительно отделяет очень стойкие загрязнения от очищаемой поверхности.

Подключите оборудование к всасывающей трубе или непосредственно к модулю двигателя (3) в зависимости от необходимости.

- Запустите пылесос с помощью кнопки ON/OFF (2).
- Во время работы выберите оптимальную мощность всасывания с помощью сенсорной панели регулировки мощности всасывания (6).
- Постоянно следите за тем, насколько заполнен контейнер для пыли (8). Переполнение контейнера для пыли приведет к ослаблению силы всасывания, а также к ускоренному загрязнению фильтров.

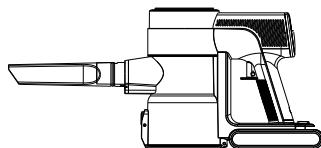
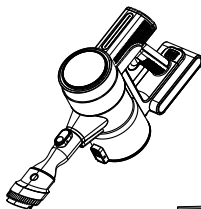

**ВНИМАНИЕ! Если трубка засорилась или контейнер для пыли заполнен до максимума, на дисплее появится индикатор заполнения контейнера (5e). Затем следует опорожнить контейнер для пыли или устранить причину засорения трубы.**

- По окончании уборки выключите пылесос с помощью кнопки ON/OFF (2). Используйте отдельно стоящую станцию (20) и положите пылесос.

Пылесос оснащен гнущейся алюминиевой трубкой (14), которая позволяет добраться до труднодоступных мест

- Поставьте пылесос на пол, держась одной рукой за ручку модуля двигателя (3).
- Другой рукой нажмите на клавишу на задней стороне алюминиевой трубки (14). Трубка автоматически изгибается, чтобы облегчить уборку труднодоступных мест, например, пола под диваном.



3. Чтобы откинуть трубку, просто поднимите пылесос вверх. Алюминиевая трубка автоматически фиксируется в прямом положении.

## ОЧИСТКА И КОНСЕРВАЦИЯ

**ВНИМАНИЕ!** Периодически проверяйте наполнение пылесборника (12). Переполненный контейнер снижает эффективность очистки, увеличивает потребление энергии и приводит к более быстрому загрязнению фильтров.

**ВНИМАНИЕ!!!** Не погружайте пылесос, зарядное устройство и аккумуляторную батарею в воду!

**ВНИМАНИЕ!!!** Чтобы добиться максимальной эффективности работы пылесоса, очищайте фильтры и контейнер для пыли после каждого использования.

**ВНИМАНИЕ!!!** Операции по уходу должны выполняться при выключенном пылесосе и отсоединенном зарядном кабеле!

1. Очистите внешние поверхности пылесоса влажной тканью, а затем вытрите их насухо. Для удаления сильных загрязнений используйте мягкое моющее средство.
2. Чтобы опорожнить контейнер для пыли, выключите пылесос с помощью кнопки ON/OFF. Отсоедините алюминиевую трубку. Установите контейнер для сбора пыли на мусорный бак, нажмите кнопку открытия дна и высыпьте содержимое контейнера в мусорный бак. Закройте нижнюю часть.

3. Чтобы очистить фильтры, возьмитесь одной рукой за ручку (1), а другой нажмите на кнопку нижнего отверстия.

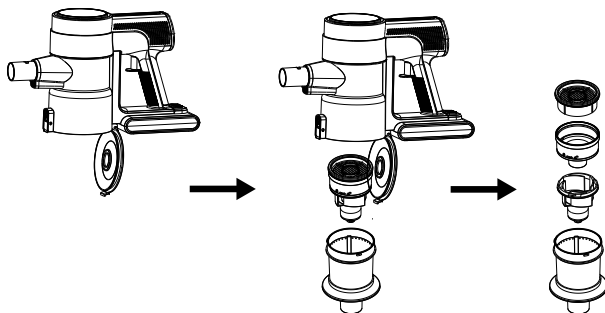

4. Извлеките стальные сетчатые фильтры (9), первый входной фильтр (10), второй входной фильтр (11) из контейнера для пыли. Очистите все фильтры от пыли с помощью щетки или сжатого воздуха. Не погружайте фильтры в воду, это может повредить пылесос. Протрите контейнер для пыли (8) сухой тканью.

5. Чтобы очистить фильтр выхлопных газов двигателя (4), нажмите на кнопку фиксации фильтра и снимите его. Очистите его с помощью щетки или сжатого воздуха, не погружайте фильтр в воду.

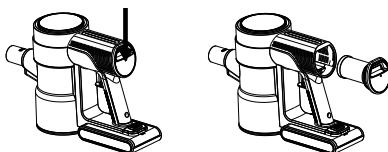

**ВНИМАНИЕ!** Не устанавливайте влажные фильтры - это может привести к повреждению пылесоса!

6. Периодически очищайте вращающийся ролик электрической щетки. Вы можете разобрать ролик, отпустив замок в направлении отметки открытого замка на нижней части электрической щетки. Затем снимите рулон для очистки. После очистки валика снова положите его в электрическую щетку и наденьте замок.

**ВНИМАНИЕ!** Правильная и регулярная очистка обеспечивает безопасное использование и продлевает срок службы прибора.

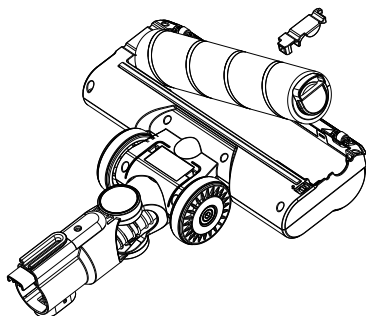

## НЕИСПРАВНОСТИ И ИХ УСТРАНЕНИЕ

ПРОБЛЕМА	ПРИЧИНА	РЕШЕНИЕ
Пылесос не работает	Аккумулятор разряжен	Зарядите аккумулятор
	Идет процесс зарядки	Дождитесь окончания процесса зарядки
Низкая мощность всасывания	Засорившаяся труба или щетка	Устраните причину засора
	Заполненный пылесборник	Опорожните пылесборник
	Загрязненные фильтры с пылью	Очистите фильтры
Вращающийся ролик электрической щетки перестал работать	Заблокированный электрический щеточный валик	Очистите/разблокируйте электрический щеточный валик
Индикатор зарядки не горит	Кабель зарядного устройства поврежден	Верните изделие дилеру или в сервисный центр для ремонта
	Не подключен источник питания зарядной станции	Проверьте, подключен ли блок питания.



## ТЕХНИЧЕСКИЕ ХАРАКТЕРИСТИКИ

Технические параметры указаны на заводской табличке изделия.



зарядное  
устройство

**ВНИМАНИЕ! Компания MPM agd S.A. оставляет за собой право вносить технические изменения.**

*Это руководство было подвергнуто машинному переводу.  
В случае сомнений следует обратиться к его англоязычной версии..*

### Правильная утилизация продукта (изношенное электрическое и электронное оборудование)



Маркировка на продукте указывает на то, что продукт не следует выбрасывать вместе с другими бытовыми отходами по окончании срока службы. Изношенное оборудование может оказывать вредное воздействие на окружающую среду и здоровье человека из-за потенциального содержания опасных веществ, смесей и компонентов. Смешивание отходов в виде изношенного электронного и электрического оборудования с другими отходами или их непрофессиональная разборка может привести к выбросу веществ, вредных для здоровья и окружающей среды. Изношенное устройство необходимо сдать на пункт сбора отработанного электрического и электронного оборудования. Чтобы получить подробную информацию о месте сдачи электрических и электронных отходов, пользователь должен обратиться в местный пункт сбора оборудования для утилизации или на завод по переработке изношенного оборудования.

### Правильная утилизация изделия (батарей и/или аккумуляторов)



Значок перечеркнутой урны означает, что батарейки/аккумуляторы подлежат отдельному сбору и переработке. В соответствии с Директивой 2006/66/ЕС, батареи и/или аккумуляторы после окончания срока службы не должны выбрасываться вместе с другими бытовыми отходами. Чтобы предотвратить возможный ущерб окружающей среде или здоровью людей в результате неконтролируемой утилизации отходов, батареи/аккумуляторы должны быть собраны или переработаны в соответствии с действующими законодательными нормами. Исползованную батарейку следует поместить в специальный контейнер в отдельных пунктах сбора отходов этого типа.

## POKYNY A TIPY TÝKAJÚCE SA BEZPEČNÉHO POUŽÍVANIA



Pred prvým použitím sa oboznámte s používateľskou príručkou.

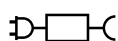

Zariadenie je možné používať iba s priloženým napájacím adaptérom.

- Zariadenie je určené iba na domáce, neprofesionálne použitie.
- Vysávač používajte iba v interiéri a iba na vysávanie suchých povrchov. Koberce, ktoré boli tepované, pred vysávaním najprv vysušte.
- Zariadenie nepoužívajte na iné účely, než na aké je určené.
- Nepoužívajte prístroj na nasávanie tekutín, popola, cigaretových ohorkov, olejov, ostrých predmetov atď. Môže to viesť k poškodeniu zariadenia alebo až k požiaru! Rovnako nevysávajte v blízkosti ľahko horľavých tekutín, látok a materiálov!
- Nesmerujte sacie prvky vysávača smerom k ľuďom a zvieratám. Buďte obzvlášť opatrní, aby ste sacie prvky nepriblížili k očiam, ušiam a vlasom.
- Nepoužívajte prístroj bez správne namontovaných filtrov.
- Zachovávajte mimoriadnu opatrnosť, keď sa v blízkosti zariadenia nachádzajú deti.
- Neponárajte spotrebič, elektrickú kefu, kábel a nezapájajte do vody alebo iných tekutín!
- Ak zariadenie používate, nenechávajte ho bez dozoru.
- Ak zariadenie nepoužívate, vždy ho vytiahnite z el. zásuvky.
- Pred čistením/údržbou vždy vytiahnite zástrčku zo sieťovej zásuvky.
- Kryt pravidelne kontrolujte, či nie je poškodený.
- Zariadenie v žiadnom prípade nepoužívajte, ak je poškodené, alebo ak je poškodený napájací kábel alebo zástrčka – v takomto prípade, zariadenie odovzdajte na opravu do autorizovaného servisu.
- Používanie príslušenstva, ktoré výrobca nedodal a neodporúča, môže viesť k poškodeniu zariadenia, vzniku požiaru alebo k úrazu.
- Zariadenie nepoužívajte vonku, na voľnom priestranstve.
- Počas prevádzky nezakrývajte spotrebič, nezakrývajte vstupné/výstupné otvory.
- Vzhľadom na plášť vysávača, ktorý je vyrobený z plastov, zariadenie uchovávajte v bezpečnej vzdialenosti od zdrojov tepla (radiátorov, ohrievačov ap.).
- Neohýbajte sa, nevešajte kábel na ostré hrany.

- Pri práci sa dotýkajte iba povrchov určených na tento účel, t.j. rukoväti, nastavovacích gombíkov atď.
- Toto zariadenie môžu používať deti vo veku viac ako 8 rokov, ako aj osoby s obmedzenými fyzickými, senzorickými a rozumovými schopnosťami, ako aj osoby, ktoré nemajú príslušné vedomosti a skúsenosti, ak budú pod neustálym dohľadom, alebo ak boli predtým príslušne zaškolené o spôsobe používania zariadenia bezpečným spôsobom, a pochopili riziko, ktoré súvisí s používaním tohto zariadenia. Čistenie a údržbu nesmú vykonávať deti, pokiaľ nemajú najmenej 8 rokov a nie sú pod dohľadom. Deti nesmú vykonávať upratovanie/údržbu bez dozoru.
- Zariadenie a jeho kábel uchovávajte na mieste mimo dosahu detí vo veku menej ako 8 rokov.
- Deti sa so spotrebičom nesmú hrať.
- Skontrolujte, či sa parametre uvedené na výrobnom štítku zariadenia zhodujú s parametrami používanej elektrickej siete.
- **VAROVANIE! Na nabíjanie batérie používajte iba sieťový adaptér/nabíjačku dodanú so zariadením!**
- Zástrčku nedávajte do elektrickej zásuvky mokrými rukami.
- Nevyťahujte zástrčku zo zásuvky ťahaním za napájací kábel.
- Neťahajte prístroj ťahaním za kábel.
- Zariadenie je vybavené batériou pozostávajúcou z niekoľkých článkov kombinovaných do jednej jednotky, jeho výmenu môžu vykonávať len príslušne vyškolené osoby.
- Nepokúšajte sa otvoriť puzdro na batériu sami.
- Batériu nevystavujte ohňu, extrémnym teplotám (pod  $-10$ , nad  $+50$  °C), vode, vlhkosti ani dlhodobému slnečnému žiareniu.
- Batériu neskladujte spolu s kovovými predmetmi, napr. kancelárskymi sponkami, klincami, mincami atď., ani úmyselne neskratujte záporné a pozitívne póly – riziko vznietenia, výbuchu.
- Nedovoľte situáciám, ktoré môžu mať za následok deformáciu batérie, napr. výrazné otrasy, vibrácie, mechanický tlak atď. - batéria sa nesmie používať, ak bola poškodená (mechanické poškodenie, únik atď.).
- Zabráňte hlbokému vybitiu batérie.
- Stav nabitia batérie pravidelne kontrolujte – nenechávajte ju dlhší čas nekontrolovanú.
- Ak dôjde k úniku z batérie, nedotýkajte sa látky, ktorá unikla z batérie.

- **POZOR! Zabudovaná batéria obsahuje látky, ktoré môžu spôsobiť znečistenie životného prostredia. Použitý spotrebič nevyhadzujte do bežného domového odpadu.**
- Balenie nie je hračka – obalové komponenty (plastové tašky, kartóny, polystyrén atď.) uchovávajte mimo dosahu detí.
- **VAROVANIE! Nedovoľte, aby sa deti hrali obalmi. Nebezpečenstvo udusenía!**

## POPIS ZARIADENIA

- |                                                 |                                               |
|-------------------------------------------------|-----------------------------------------------|
| 1. Držiak                                       | 10. Prvý vstupný filter                       |
| 2. Tlačidlo ON/OFF                              | 11. Druhý vstupný filter                      |
| 3. Modul pohonu                                 | 12. Uvoľňovacie tlačidlo veka nádoby na prach |
| 4. Výfukový filter motora                       | 13. Hliníkové tlačidlo na uvoľnenie rúrky     |
| 5. LED displej                                  | 14. Hliníková rúrka                           |
| a. indikátor nabitia batérie                    | 15. Klúč na skladanie rúrky                   |
| b. indikátor vybitia batérie                    | 16. Tlačidlo na uvoľnenie elektrickej kefy    |
| c. indikátor scieho výkonu                      | 17. Multifunkčná elektrokefa s podsvietením   |
| d. indikátor úrovne nabitia batérie od 0 do 100 | 18. Štrbinový nadstavec                       |
| e. indikátor naplnenia zásobníka na prach       | 19. Upevnenie nábytku/žalúzií                 |
| 6. Dotykový panel na nastavenie scieho výkonu   | 20. Voľne stojaca stanica                     |
| 7. Litium-iónová batéria s 25,2 V               | 21. Základňa stanice                          |
| 8. Nádoba na prach                              | 22. Hliníkové rúrky x 2ks.                    |
| 9. Filter z ocelového pletiva                   | 23. Úložná rukoväť na vysávač a príslušenstvo |
|                                                 | 24. Nabíjačka                                 |

*Vysávač MOD-72 v sebe spája pohodlné používanie cyklónového a mobilného vysávača. Cyklónová technológia umožňuje filtrovať prach bez použitia vreciek na prach s použitím odstredivej sily, vďaka tomu stačí vyprázdniť nádobu na prach nad smetným košom. Vďaka použitému litium-iónovému akumulátoru s najväčším súčiniteľom kapacity, čiže akumulovanej energie, k jeho hmotnosti, zariadenie je ľahké a súčasne po nabití ponúka dlhú výdrž.*

## ELEKTROSTATIKA

Pri vysávaní niektorých povrchov pri nízkej vlhkosti vzduchu môže viesť k vzniku nevelkého elektrostatického náboja na zariadení. Je to prirodzený jav, ktorý nepoškodzuje zariadenie a nie je to ani chyba zariadenia.

Na minimalizovanie tohto javu odporúčame:

- vybijanie zariadenie častým dotýkaním kovovou trubicou vhodných objektov v miestnosti,
- zvýšenie vlhkosti vzduchu v miestnosti,
- používanie bežne dostupných antielektrostatických prostriedkov.

## PRED PRVÝM POUŽITÍM

1. Nabite akumulátor vysávača (pozrite kapitolu: „NABÍJANIE AKUMULÁTORA“).
2. Skontrolujte vysávač ohľadne poškodení, ktoré môžu vzniknúť pri preprave. V prípade, ak objavíte nejaké poškodenie, obráťte sa na predajcu.

3. Skontrolujte, či parametre používaného el. obvodu sa zhodujú s parametrami, ktoré sú uvedené na výrobnom štítku nabíjačky.
4. Vytiahnite vysávač z kartónu, odstráňte všetky nálepky, prepravné blokády, tašky a výplne.
5. Správne namontujte vysávač (pozrite kapitolu: „MONTÁŽ VYSÁVAČA“).

## MONTÁŽ VYSÁVAČA

**POZOR! Nespúšťajte vysávač, ktorý nie je úplne namontovaný!**  
**POZOR! Pri montáži trubice a príslušenstva dávajte pozor, aby ste nepoškodili jemné napájacie konektory elektrokefy.**

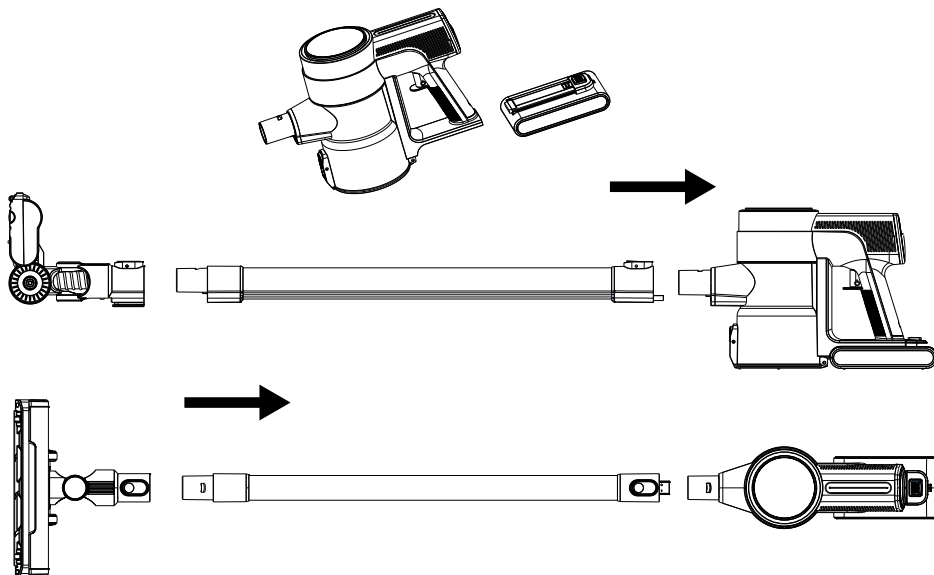

1. Zasuňte akumulátor (7) do modulu motora (3). Budete počuť výrazné cvaknutie. Potom nasadíte hliníkovú rúrku (14) na modul motora (3). Nakoniec nasadíte elektrokartáč (18) na hliníkovú rúrku (14).
2. Pri demontáži vysávača postupujte rovnako ako v bode 1.

## INŠTALÁCIA A PARKOVANIE VYSÁVAČA NA STANICI

Vysávač MOD-72 je vybavený voľne stojacou stanicou (20) na uloženie vysávača a jeho príslušenstva. Montáž na stenu nie je potrebná.

1. Pripevnite dve rúrky (22) k základni stanice (21) a potom nasadte vysávač a držiak na príslušenstvo (23).
2. Vyberte vhodný úložný priestor, aby sa doň zmestila stanica a vysávač.

## NABÍJANIE AKUMULÁTORA

**POZOR! Akumulátor pred prvým použitím vysávača nabite. Akumulátor sa nabíja cca 4 hodín. Úplne nabitý akumulátor má výdrž približne 45 minút vysávania pri nízkom sacom výkone.**

**POZOR! Batériu nabíjajte len pomocou dodanej nabíjačky. Keď sa akumulátor nabíja, vysávač sa nedá spustiť.**

1. Pripojte nabíjačku (24) do sieťovej zásuvky a kábel nabíjačky do zásuvky na rukoväti (1). Na LED displeji (5) začne blikať stav nabitia batérie (5d) a rozsvieti sa indikátor nabíjania (5a). Kontrolky na batérii (7) budú blikať, aby signalizovali úroveň nabitia batérie.
2. Po dokončení nabíjania sa na displeji LED (5) zobrazí stav nabitia batérie ako „100“ a tri kontrolky na batérii budú svietiť stálym svetlom.
3. Odpojte nabíjačku (24) od elektrickej siete a kábel nabíjačky od zásuvky v rukoväti (1).

## POUŽÍVANIE VYSÁVAČA

1. Skontrolujte, či je vysávač správne zmontovaný a či je akumulátor nabitý.
2. Pripojte požadované príslušenstvo:
  - **multifunkčná elektrokefa s podsvietením (17)** - dva vymeniteľné valčeky: valec s mäkkými štetinami a valec pre všetky typy tvrdých a hladkých povrchov, LED diódy osvetľujú čistený povrch pre dokonalé vysávanie.
  - **štrbinový nadstavec (18)** – vysávanie rohov, miest pod nábytkom, ako aj miest s obmedzeným prístupom, kde sa nedá použiť iné príslušenstvo .
  - **Nástavec na nábytok/žalúzie (19)** - určený na vysávanie pohoviek, gaučov, kresiel, čalúnenia automobilov, odstraňovanie prachu z políc, kníh, tienidiel, rámov, ozdôb, záclon atď. Štetiny kefy dodatočne pomáhajú oddeliť od čisteného povrchu výnimočne nepoddajné nečistoty.

Podľa potreby pripojte zariadenie k saciemu potrubiu alebo priamo k modulu motora (3).

1. Vysávač spustíte tlačidlom ON/OFF (2).
2. Počas prevádzky zvolte optimálny sací výkon pomocou dotykového panela na nastavenie sacieho výkonu (6).
3. Priebežne kontrolujte naplnenie nádoby na prach. Preplnenie nádoby bude mať za následok oslabenie sacieho výkonu a tiež zrýchlené znečistenie filtrov.

**POZOR! Ak je trubica upchatá alebo je nádoba na prach naplnená na maximum, na displeji sa zobrazí indikátor naplnenia nádoby (5e). Potom by sa mala nádoba na prach vyprázdniť alebo odstrániť príčina upchatia potrubia.**

4. Po skončení vysávania vysávač vypnite tlačidlom ON/OFF (2). Použite voľne stojacu stanicu (20) a vysávač odložte.

Vysávač má ohýbatelnú hliníkovú trubicu (14), ktorá sa dostane do ťažko prístupných miest

1. Položte vysávač na podlahu a jednou rukou držte rukoväť motorového modulu (3).
2. Druhou rukou stlačte tlačidlo na zadnej strane hliníkovej rúrky (14). Trubica sa automaticky ohýba, aby umožnila ľahšie vysávanie ťažko prístupných miest, napríklad podlahy pod pohovkou.
3. Ak chcete trubicu zložiť späť, vysávač jednoducho zdvihnete smerom nahor. Hliníková rúrka sa automaticky uzamkne v rovnej polohe.

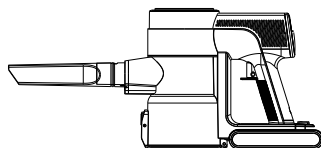
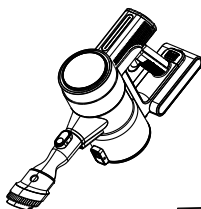

## ČISTENIE A ÚDRŽBA

**POZOR!** Priebežne kontrolujte naplnenie nádoby na prach (12). Keď je nádoba preplnená, znižuje sa účinnosť vysávania, zvyšuje sa spotreba energie a rýchlejšie sa zanášajú filtre.

**POZOR!** Neponárajte vysávač, nabíjačku a akumulátor do vody!

**POZOR!** Aby ste dosiahli čo najlepší výkon vysávača, čistite filtre a nádobu na prach po každom použití.

**POZOR!** Údržbu a servis vykonávajte iba vtedy, keď je vysávač vypnutý a je odpojený kábel nabíjačky!

1. Vonkajšie povrchy vysávača čistite vlhkou handričkou, a potom ich dosucha poutierajte. Silnejšie nečistoty odstraňujte s použitím jemného čistiaceho prostriedku.
2. Ak chcete vyprázdniť nádobu na prach, vypnite vysávač tlačidlom ON/OFF. Odpojte hliníkovú rúrku. Umiestnite nádobu na prach nad odpadkový kôš, stlačte tlačidlo na otvorenie spodnej časti a vysypte obsah nádoby do odpadkového koša. zatvorte dno (14)
3. Ak chcete filtre vyčistiť, jednou rukou držte rukoväť (1) a druhou stlačte tlačidlo na otváranie spodnej časti.

4. Z nádoby na prach vyberte filtre s oceleovou sieťkou (9), prvý vstupný filter (10), druhý vstupný filter (11). Všetky filtre očistite od prachu pomocou kefy alebo stlačeného vzduchu. Filtre neponárajte do vody, mohlo by dôjsť k poškodeniu vysávača. Utrite nádobu na prach (8) suchou handričkou.

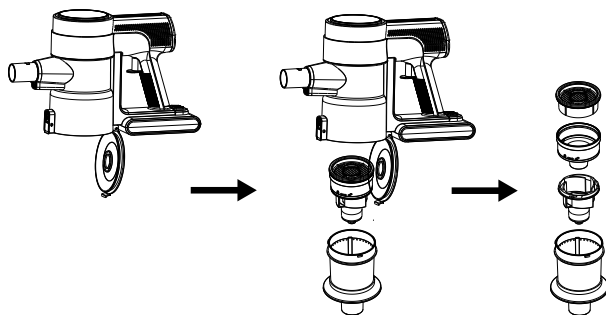

5. Ak chcete vyčistiť výfukový filter motora (4), stlačte tlačidlo na uvoľnenie filtra a vyberte . Čistíte ho kefou alebo stlačeným vzduchom, neponárajte filter do vody.

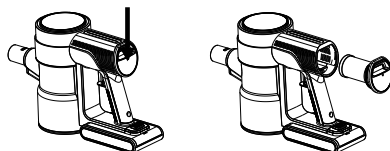

**POZOR!** V žiadnom prípade nekladajte vlhké filtre – vysávač sa môže poškodiť!

6. Pravidelne čistite rotačný valec elektrokefy. Valec môžete odstrániť po uvoľnení zámku v smere otvorenej strany visiaceho zámku na spodnej strane elektrickej kefy. Potom vyberte valec na čistenie. Keď valček vyčistíte, vložte ho naspäť do elektrokefy a zablokujte blokádu.

**POZOR!** Správne a pravidelné čistenie zabezpečuje bezpečné používanie a predlžuje životnosť spotrebiča.

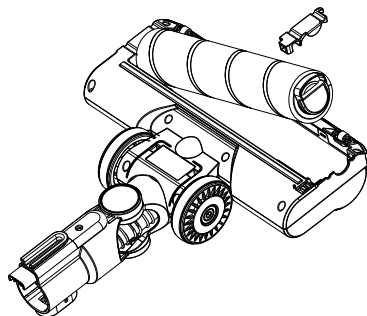

## PROBLÉMY A SPÔSOBY ICH ODSTRÁŇOVANIA

PROBLÉM	PRÍČINA	RIEŠENIE
Hoover nefunguje	Vybitý akumulátor	Nabite akumulátor
	Akumulátor sa nabíja	Počkajte na koniec procesu nabíjania
Nízky sací výkon	Upchatá trubica alebo nadstavec	Odstráňte príčinu zapchania
	Plná nádoba na prach	Vyprázdňte nádobu na prach
	Znečistené filtre s prachom	Vyčistite filtre
Rotačný valec elektrokefy prestal fungovať	Uzamknutý valec elektrokefy	Vyčistite/odblokujte valec elektrokefy
Indikátor nabíjania sa nerozsvieti	Kábel nabíjačky je poškodený	Vráťte výrobok predajcovi alebo servisnému stredisku na opravu
	Napájanie nabíjacej stanice nie je pripojené	Skontrolujte, či je napájaci zdroj zapojený

## TECHNICKÉ PARAMETRE

Technické parametre sú uvedené na výrobnom štítku výrobku.



**POZOR! Spoločnosť „MPM agd S.A.“ si vyhradzuje právo zavádzať zmeny technického charakteru.**

*Táto príručka bola strojovo preložená.*

*V prípade pochybností sa obráťte na jeho anglickú verziu.*

## Správne odstraňovanie výrobku (opotrebované elektrické a elektronické zariadenia)



Označenie umiestnené na výrobku informuje, že výrobok sa po použití nesmie vyhodiť ako komunálny, netriedený odpad. Opatrované zariadenie môže mať negatívny vplyv na životné prostredie a ľudské zdravie vzhľadom na potenciálny obsah nebezpečných látok, zmesí a komponentov. Miešanie odpadov z elektrických a elektronických zariadení s inými odpadmi, ako aj neprofesionálne vykonaná demontáž, môže viesť k úniku nebezpečných látok škodlivých pre ľudské zdravie a životné prostredie. Opatrované zariadenie odovzdajte do príslušného zberného miesta, ktoré sa zaoberá zberom opotrebovaných elektrických a elektronických zariadení. Bližšie informácie o mieste a spôsobe bezpečného odstraňovania elektrických a elektronických odpadov vám poskytne miestna samospráva, maloobchodné predajné miesta, zberné miesta alebo príslušná pobočka úradu pre ochranu životného prostredia.

## Správna likvidácia výrobku (batérie a/alebo akumulátory)



Ikona prečiarknutého koša znamená, že batérie/batérie podliehajú separovanému zberu a recyklácii. Podľa smernice 2006/66/ES sa batérie a/alebo akumulátory po skončení ich životnosti nesmú likvidovať spolu s iným odpadom z domácností. Aby sa predišlo možnému poškodeniu životného prostredia alebo ľudského zdravia v dôsledku nekontrolovanej likvidácie odpadu, batérie/akumulátory sa musia zbierať alebo recyklovať v súlade s platnými právnymi predpismi. Použitá batéria by sa mala umiestniť do špeciálneho kontajnera na miestach separovaného zberu tohto druhu odpadu.



## ВКАЗІВКИ ЩОДО БЕЗПЕКИ ЕКСПЛУАТАЦІЇ



Перед початком використання уважно прочитайте інструкцію з експлуатації.



Пристрій можна використовувати лише з адаптером живлення, що входить до комплекту.

- Пристрій призначено лише для домашнього використання.
- Використовуйте пилосос тільки в приміщенні і тільки для прибирання сухих поверхонь. Килими, що були очищені у вологому режимі, слід висушити перед очищенням пилососом.
- Не використовуйте пристрій не за його прямим призначенням.
- Не використовуйте пристрій для всмоктування рідин, попелу, недопалків, масел, гострих предметів тощо. Це може пошкодити пристрій або навіть викликати пожежу! Також не працюйте пилососом поблизу легкозаймистих рідин і речовин!
- Не спрямовуйте всмоктувальні елементи пилососа в напрямку людей і тварин. Будьте особливо обережні, щоб не підносити всмоктуючі елементи близько до очей, вух і волосся.
- Не використовуйте прилад без правильно встановлених фільтрів.
- Дотримуватися особливої обережності, коли поблизу пристрою знаходяться діти!
- Не занурюйте пристрій, кабель та вилку у воду чи інші рідини!
- Не залишайте пристрій без нагляду, доки він працює.
- Завжди витягуйте вилку з розетки, коли прилад не використовується.
- Завжди вимикайте вилку з розетки перед очищенням.
- Регулярно перевіряйте корпус на наявність пошкоджень.
- Не використовуйте пошкоджений пристрій, зокрема, коли кабель живлення або штепсель пошкоджені – у цьому випадку зверніться до сертифікованого сервісного центру для ремонту пристрою.
- Використання аксесуарів, не рекомендованих виробником, може призвести до пошкодження пристрою, пожежі або травм.
- Не використовуйте пристрій на відкритому повітрі.
- Не накривайте прилад під час роботи, не закривайте вхідні/вихідні отвори.
- Враховуючи пластиковий корпус пилососа, тримайте пристрій подалі від джерел тепла (обігрівачів, плит тощо).

- Чи не згинайте, не вішайте шнур на гострі краї.
- Під час роботи торкайтеся лише призначених для цього поверхонь, тобто ручок, ручок регулювання тощо.
- Цим пристроєм можуть користуватися діти віком від 8 років, а також особи з обмеженими фізичними та розумовими можливостями, як і люди, які не мають досвіду та знань щодо поводження з пристроєм, за умови, що користування відбуватиметься під наглядом або буде проведено інструктаж щодо безпечного використання пристрою, щоб вони усвідомили пов'язані з цим ризики. Прибирання та технічне обслуговування не повинні виконуватися дітьми, якщо їм не виповнилося 8 років і вони не перебувають під наглядом. Діти без нагляду не повинні виконувати прибирання/обслуговування.
- Пристрій і кабель живлення зберігайте в місці, недоступному для дітей віком до 8 років.
- Не дозволяйте дітям гратися з приладом.
- Перевірте, чи параметри живлення на заводській табличці пристрою відповідають параметрам Вашої мережі живлення.
- **ПОПЕРЕДЖЕННЯ! Для зарядки акумулятора використовуйте тільки блок живлення/зарядний пристрій, що входить до комплекту поставки пристрою!**
- Не вставляйте вилку в розетку мокрими руками.
- Не витягайте вилку з розетки, тягнучи за провід.
- Не тягніть прилад, потягнувши за шнур.
- Пристрій оснащений батареєю, що складається з декількох елементів, об'єднаних в один блок, його заміна може здійснюватися тільки відповідно навченими особами.
- Не намагайтеся відкрити корпус акумулятора самостійно.
- Не піддавайте акумулятор впливу вогню, екстремальних температур (нижче  $-10^{\circ}\text{C}$ , вище  $+50^{\circ}\text{C}$ ), води, вологості або тривалого сонячного світла.
- Не зберігайте акумулятор разом із металевими предметами, наприклад, канцелярськими скріпками, цвяхами, монетами тощо, і не навмисно замикайте негативну та позитивну клеми – існує ризик займання, вибуху.
- Не допускайте ситуацій, які можуть призвести до деформації акумулятора, наприклад, значних ударів, вібрацій, механічного тиску тощо. – Акумулятор не можна використовувати, якщо він був пошкоджений (механічні пошкодження, витік тощо).
- Не допускайте глибокого розряду акумулятора.

- Регулярно перевіряйте рівень заряду акумулятора – не залишайте акумулятор неперевіченим протягом тривалого періоду часу.
- Якщо з акумулятора стався витік, не торкайтеся речовини, яка витекла з акумулятора.
- **УВАГА! Акумулятор, вбудований у пристрій, містить речовини, які можуть забруднювати навколишнє середовище. Не викидайте використаний пристрій разом зі звичайними побутовими відходами.**
- Упаковка – це не іграшка – тримайте компоненти упаковки (поліетиленові пакети, картонні коробки, пінопласт тощо) подалі від дітей.
- **ПОПЕРЕДЖЕННЯ! Не дозволяти дітям гратися плівкою. Небезпека удрушення!**

## ОПИС ПРИСТРОЮ

- |                                                            |                                                       |
|------------------------------------------------------------|-------------------------------------------------------|
| 1. Ручка                                                   | 11. Другий вхідний фільтр                             |
| 2. Кнопка ON/OFF                                           | 12. Ключ для зняття кришки контейнера для пилу        |
| 3. Моторний модуль                                         | 13. Ключ для розблокування алюмінієвої трубки         |
| 4. Фільтр вихлопу двигуна                                  | 14. Алюмінієва труба                                  |
| 5. LCD-дисплей                                             | 15. Ключ для складання трубки                         |
| a. індикатор заряду акумулятора                            | 16. Ключ для розблокування електричної щітки          |
| b. індикатор розряду акумулятора                           | 17. Багатофункціональна електрощітка з підсвічуванням |
| c. індикатор потужності всмоктування                       | 18. ЩІЛИННА НАСАДКА                                   |
| d. індикатор стану заряду акумулятора від 0 до 100         | 19. Кріплення для меблів/жалюзі                       |
| e. індикатор заповнення контейнера для пилу                | 20. Окремо стояча станція                             |
| 6. Сенсорна панель для регулювання потужності всмоктування | 21. База станції                                      |
| 7. Літій-іонний акумулятор напругою 25,2 Вс                | 22. Алюмінієві трубки x 2 шт.                         |
| 8. Пилосбірник                                             | 23. Тримач для зберігання пилососа та аксесуарів      |
| 9. Сталевий сітчастий фільтр                               | 24. Зарядний пристрій                                 |
| 10. Перший вхідний фільтр                                  |                                                       |

*Пилосос MOD-72 поєднує в собі зручність використання циклону та акумуляторного пилососа. Технологія Cyclone дозволяє фільтрувати пил без використання мішків для пилу за допомогою відцентрової сили, що означає, що вам потрібно лише спорожнити контейнер для пилу над сміттевим баком. Літій-іонний акумулятор, який використовується з одним із найвищих співвідношень кількості накопиченої енергії по відношенню до його ваги, робить пристрій легким і забезпечує тривалий час роботи після зарядки.*

## ЕЛЕКТРОСТАТИКА

Прибирання пилососом деяких поверхонь в умовах низької вологості повітря може призвести до незначного накопичення статичної електрики в пристрої. Це природне явище, не пошкоджує пристрій, і не є його дефектом.

Щоб звести до мінімуму це явище, рекомендується:

- розряджати пристрій, часто торкаючись трубою металевих предметів у кімнаті,
- збільшити вологість повітря в приміщенні,
- використовувати загальнодоступні антистатичні засоби.

## ПЕРЕД ПЕРШИМ ВИКОРИСТАННЯМ

1. Зарядіть батарею пилососа (див. розділ: «ЗАРЯДКА АКУМУЛЯТОРА»).
2. Перевірте пристрій на наявність пошкоджень, які можуть виникнути під час транспортування. Якщо ви підозрюєте пошкодження, зверніться до продавця.
3. Переконайтеся, що параметри вашої електричної мережі відповідають даним на заводській табличці пристрою.
4. Вийміть пилосос з коробки, видаліть усі наклейки, транспортні фіксатори, пакети та наповнювачі.
5. Зберіть пилосос правильно (див. розділ: «МОНТАЖ ПИЛОСОСА»).

## ВСТАНОВЛЕННЯ ПИЛОСОСА

**УВАГА! Не використовуйте пилосос у розібраному вигляді!**

**УВАГА! Встановлюючи трубу та аксесуари, будьте обережні, щоб не пошкодити делікатні з'єднувачі, які живлять електричну щітку.**

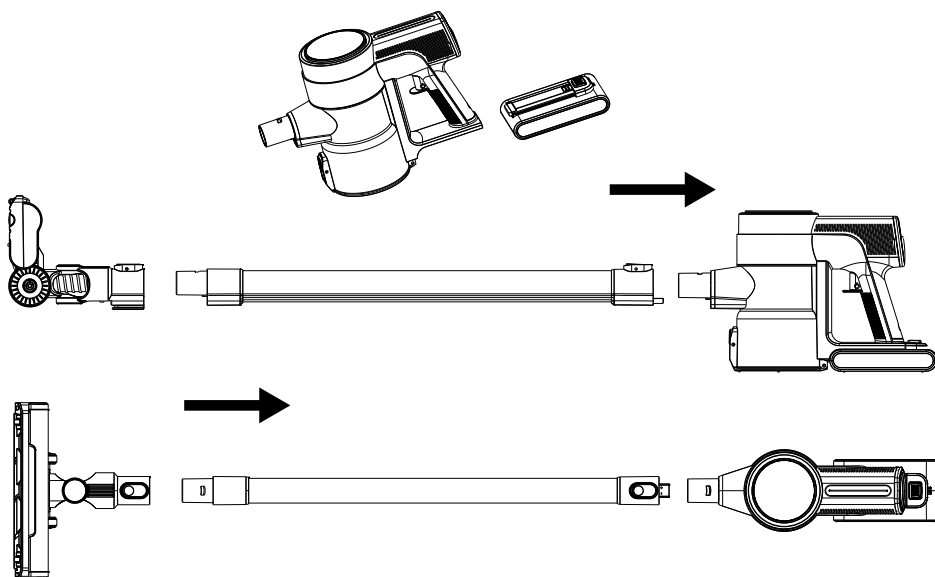

1. Вставте акумулятор (7) у модуль двигуна (3). Ви почуєте характерне клацання. Потім встановіть алюмінієву трубу (14) на модуль двигуна (3). Нарешті, встановіть електричну щітку (18) на алюмінієву трубку (14).
2. Щоб розібрати пилосос, дійте аналогічно пункту 1.

## ЗБІРКА ТА СТОЯНКА ПИЛОСОСА НА СТ

Пилосос MOD-72 оснащений окремою станцією (20), яка дозволяє зберігати пилосос і аксесуари до нього. Настінне кріплення не потрібне.

1. Встановіть дві трубки (22) до основи станції (21), а потім прикріпіть тримач для зберігання пилососа та аксесуарів (23).
2. Виберіть відповідне місце для зберігання станції та пилососа.

## ЗАРЯДКА АКУМУЛЯТОРА

**УВАГА! Перед першим використанням пилососа зарядіть акумулятор. Час, необхідний для зарядки акумулятора, становить приблизно 4 години. Повністю заряджений акумулятор забезпечує до 45 хвилин роботи пилососа при низькій потужності всмоктування.**

**УВАГА! Заряджайте акумулятор лише зарядним пристроєм, що входить у комплект. Під час зарядки акумулятора можливість запуску пилососа заблокована.**

1. Під'єднайте зарядний пристрій (24) до розетки, а кабель зарядного пристрою – до роз'єму в тримачі (1). Стан заряду батареї (5d) почне блимати на світлодіодному дисплеї (5), а індикатор зарядки (5a) засвітиться. Індикатори на акумуляторі (7) блиматимуть, показуючи рівень заряду акумулятора.
2. Після завершення заряджання на світлодіодному дисплеї (5) стан заряду батареї відобразатиметься «100», а три індикатори на батареї світлитимуться постійно.
3. Від'єднайте зарядний пристрій (24) від мережі, а кабель зарядного пристрою - від гнізда в тримачі (1).

## ВИКОРИСТАННЯ ПИЛОСОСА

1. Переконайтеся, що пилосос правильно зібраний і акумулятор заряджений.
2. Підключіть відповідне обладнання:
  - **багатофункціональна електрична щітка з підсвічуванням (17)** - два змінних ролика: валик з м'якою щетиною і валик для всіх типів твердих і гладких поверхонь, світлодіоди підсвічують очищену поверхню, що дозволяє ідеально пилососити.
  - **Щілинна насадка (18)** - пилососить кути, місця під меблями та всюди, де обмежений доступ до вільного використання інших аксесуарів.
  - **меблі/жалюзі (19)** – призначений для очищення диванів, крісел, оббивки автомобіля, видалення пилу з полиць, книг, абажурів, рам, декорацій, штор тощо. Щетина щітки додатково видаляє з очищеної поверхні надзвичайно стійкі забруднення.

Залежно від ваших потреб підключіть обладнання до всмоктувальної труби або безпосередньо до модуля двигуна (3).

1. Запустіть пилосос кнопкою ON/OFF (2).
2. Під час роботи пристрою виберіть оптимальну потужність всмоктування за допомогою сенсорної панелі регулювання сили всмоктування (6).
3. Постійно перевіряйте ступінь заповнення пилозбірника. Переповнення пилозбірника призведе до зниження потужності всмоктування та прискореного забруднення фільтра.

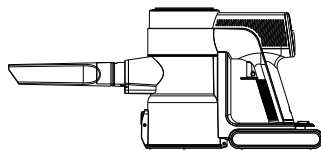
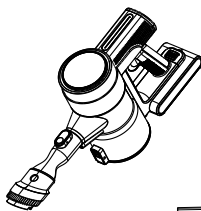

**УВАГА! Якщо труба засмічена або пилозбірник заповнений, на дисплеї з'явиться індикатор заповнення контейнера (5e). Після цього слід спорожнити пилозбірник або усунути причину засмічення труби.**

4. Після очищення вимкніть пилосос кнопкою ON/OFF (2). Використовуйте автономну станцію (20) і відкладіть пилосос.

Пилосос оснащений гнучкою алюмінієвою трубкою (14), щоб дістатися до важкодоступних місць.

1. Поставте пилосос на підлогу, тримаючи однією рукою ручку модуля двигуна (3).
2. Другою рукою натисніть кнопку, розташовану на задній частині алюмінієвої трубки (14). Труба автоматично згинається, полегшуючи пилосос у важкодоступних місцях, наприклад, підлогу під диваном.
3. Щоб знову зібрати трубку, просто підніміть пилосос. Алюмінієва трубка автоматично зафіксується в прямому положенні.

## ОЧИЩЕННЯ І ДОГЛЯД

**УВАГА! Постійно перевіряйте наповнення контейнера для пилу. Переповнена ємність знижує ефективність пилососу, збільшує споживання енергії та призводить до більш швидкого забруднення фільтрів.**

**УВАГА! Не занурюйте пилосос, зарядний пристрій і акумулятор у воду!**

**УВАГА! Щоб досягти найкращої ефективності пилососа, очищуйте фільтри та контейнер для пилу після кожного використання.**

**УВАГА! Технічне обслуговування слід проводити при вимкненому пилососі та від'єднаному кабелі зарядного пристрою!**



1. Очистіть зовнішні поверхні пілососа вологою тканиною, а потім витріть їх насухо. Для сильного забруднення використовуйте м'який миючий засіб.

2. Щоб спорожнити контейнер для пилу, вимкніть пілосос кнопкою ON/OFF. Від'єднайте алюмінієву трубу. Помістіть контейнер для пилу над сміттевим баком, натисніть нижню кнопку відкриття та вилийте вміст контейнера в сміттевий бак. Закрийте дно.

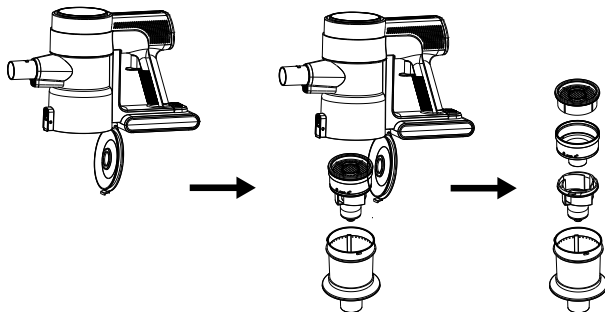

3. Щоб очистити фільтри, тримайте ручку (1) однією рукою, а іншою натисніть нижню кнопку відкриття.

4. Вийміть сталеві сітчасті фільтри (9), перший вхідний фільтр (10), другий вхідний фільтр (11) з контейнера для пилу. Очистіть всі фільтри від пилу щіткою або стисненим повітрям. Не занурюйте фільтри у воду, це може призвести до пошкодження пілососа. Протріть контейнер для пилу (8) сухою ганчіркою.

5. Щоб очистити випускний фільтр двигуна (4), натисніть кнопку розблокування фільтра та зніміть його. Очистіть його щіткою або стисненим повітрям, не занурюйте фільтр у воду.

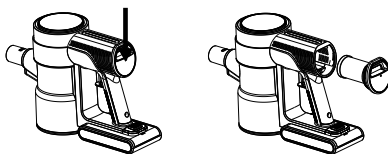

**УВАГА! Не встановлюйте вологі фільтри - ризик пошкодити пілосос!**

6. Періодично чистіть обертовий валик електричної щітки. Розібрати валик можна після звільнення замка в напрямку відкритої позначки замка на нижній частині електричної щітки. Потім зніміть рулон для очищення. Після очищення валика покладіть його назад в електричну щітку і надіньте замок.

**УВАГА! Правильне та регулярне очищення забезпечує безпечне використання та продовжує термін служби пристрою.**

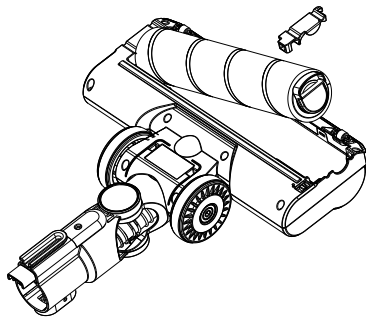

## ПРОБЛЕМИ ТА СПОСОБИ ЇХ ВИРІШЕННЯ

ПРОБЛЕМА	ПРИЧИНА	РІШЕННЯ
Пилосос не працює	Розряджений акумулятор	Зарядіть батарею
	Триває процес зарядки	Дочекайтеся завершення процесу заряджання
низька потужність всмоктування	Забита труба або щітка	Усуньте причину засмічення
	заповнений пилозбірник	спорожніть пилозбірник
	Фільтри забруднені пилом	Очистити фільтри
Обертвий валик електричної щітки перестав працювати	Блокований ролон електричної щітки	Очищення/розблокування електричного ролону щітки
Індикатор зарядки не світиться	Кабель зарядного пристрою пошкоджено	Поверніть виріб продавцю або в сервісний центр для ремонту
	Не підключено живлення до зарядної станції	Перевірте, чи підключено джерело живлення до розетки

## ТЕХНІЧНІ ХАРАКТЕРИСТИКИ

Технічні параметри наведено на заводській табличці виробу.



зарядний пристрій

**УВАГА! Фірма MPM agd S.A. залишає за собою право вносити технічні зміни.**

*Цей посібник перекладено машинним перекладом.  
Якщо у вас є сумніви, будь ласка, зверніться до його англійської версії.*



## Правильная утилизация продукта (изношенное электрическое и электронное оборудование)



Маркировка на продукте указывает на то, что продукт не следует выбрасывать вместе с другими бытовыми отходами по окончании срока службы. Изношенное оборудование может оказывать вредное воздействие на окружающую среду и здоровье человека из-за потенциального содержания опасных веществ, смесей и компонентов. Смешивание отходов в виде изношенного электронного и электрического оборудования с другими отходами или их непрофессиональная разборка может привести к выбросу веществ, вредных для здоровья и окружающей среды. Изношенное устройство необходимо сдать на пункт сбора отработанного электрического и электронного оборудования. Чтобы получить подробную информацию о месте сдачи электрических и электронных отходов, пользователь должен обратиться в местный пункт сбора оборудования для утилизации или на завод по переработке изношенного оборудования.

## Правильна утилізація виробу (батареї та/або акумулятори)



Значок перекресленого відра для сміття означає, що акумулятори/батареї підлягають вибірковому збору та переробці. Відповідно до Директиви 2006/66/ЄС батареї та/або акумулятори після терміну використання не можна утилізувати разом з іншими відходами домашніх господарств. Щоб запобігти можливій шкоді навколишньому середовищу або здоров'ю людини внаслідок неконтрольованої утилізації відходів, акумулятори/батареї слід збирати, утилізувати або переробляти відповідно до чинного законодавства. Використані батарейки слід викидати в спеціальний контейнер у пунктах вибіркового збору цього виду відходів.

## Szanowny Kliencie!

Dziękujemy za zakup naszego produktu. Mamy nadzieję, że spełni on Twoje oczekiwania i będzie służył Ci przez wiele lat.

W przypadku jakichkolwiek wątpliwości na temat funkcjonowania lub awarii produktu prosimy o kontakt z Serwisem Centralnym. Dołożyliśmy starań, aby procedury reklamacyjne były maksymalnie uproszczone.

### Karta gwarancyjna/Warranty card

Data sprzedaży/  
Date of sale

Podpis sprzedawcy/  
Signature of Seller

Pieczętka sklepu/  
Stamp shop

## JAK POSTĘPOWAĆ W PRZYPADKU REKLAMACJI

### 1. ZADZWOŃ

W razie awarii urządzenia skontaktuj się z naszym Serwisem Centralnym pod numerem telefonu +48 (22) 380 52 40 od poniedziałku do piątku w godzinach 7.00-15.00.

### 2. ZAPAKUJ

Po uwzględnieniu reklamacji zapakuj uszkodzony produkt w oryginalne lub zastępcze opakowanie, które jest niezbędne w czasie transportu. Dołącz kartę gwarancyjną, dowód zakupu oraz krótką notatkę na temat ujawnionej usterki wraz z podaniem numeru kontaktowego.

W przypadku pytań lub wątpliwości prosimy o kontakt z Serwisem Centralnym:

12-100 Szczytno,  
Korpele 71,  
+48 (89) 623 11 00  
+48 501 79 00 11

serwis@mpm.pl  
www.mpm.pl

### 3. PRZEKAŻ KURIEROWI

Przesyłki są odbierane i dostarczane do Serwisu Centralnego na adres: Korpele 71, 12-100 Szczytno na nasz koszt (dotyczy napraw gwarancyjnych) **za pośrednictwem firmy kurierskiej wskazanej przez Serwis Centralny.**

Przed zgłoszeniem reklamacji prosimy o zapoznanie się z warunkami gwarancji.

**Zapoznałem się i akceptuję warunki niniejszej gwarancji.**

Czytelny podpis kupującego/  
Legible signature of the buyer

# OŚWIADCZENIE GWARANCYJNE

1. W przypadku braku zgodności rzeczy sprzedanej z umową kupującemu z mocy prawa przysługują środki ochrony prawnej ze strony i na koszt sprzedawcy. Gwarancja, której warunki określa niniejsze oświadczenie gwarancyjne nie ma wpływu na te środki ochrony prawnej.
2. Gwarancji określonej w niniejszym oświadczeniu gwarancyjnym udziela gwarant – MPM AGD Spółka Akcyjna (KRS nr 0000399132, ul. Brzozowa 3, 05-822 Milanówek).
3. Gwarancja dotyczy produktu, do którego niniejsze oświadczenie jest dołączone (nazwa, typ i model produktu widnieje obok).
4. **GWARANCJĄ NIE SĄ OBJĘTE:**
  - a) sznury połączeniowe, wtyki, gniazda, węże ssące, baterie, akumulatory, nożyki itp.;
  - b) uszkodzenia mechaniczne, termiczne, chemiczne i wszystkie inne spowodowane działaniem bądź zaniechaniem użytkownika albo działaniem siły zewnętrznej (przepięcia w sieci, przekroczone temperatury otoczenia, wyładowania atmosferyczne, używanie niezgodnych z instrukcją obsługi środków eksploatacyjnych lub czyszczących, uszkodzenia spowodowane przez obce przedmioty, które dostały się do wnętrza, np.: wilgoć, korozja, pył, itp.);
  - c) uszkodzenia powstałe wskutek naturalnego częściowego lub całkowitego zużycia zgodnie z właściwościami albo przeznaczeniem produktu; żarówki;
  - d) uszkodzenia wynikłe na skutek:
    - przeróbek i zmian konstrukcyjnych dokonywanych przez użytkownika lub osoby trzecie;
    - okoliczności, za które nie odpowiada ani wytwórca, ani sprzedawca, a w szczególności na skutek niewłaściwej lub niezgodnej z instrukcją instalacji, użytkowania albo innych przyczyn leżących po stronie użytkownika lub osób trzecich (używania NIEORYGINALNYCH materiałów lub akcesoriów);
    - nieprawidłowego transportu;
  - e) celowe uszkodzenie sprzętu;
  - f) uszkodzenia elementów ze szkła, ceramiki;
  - g) czynności konserwacyjne;
  - h) gwarancja nie obejmuje dokonywania czynności przewidzianych w instrukcji obsługi, do wykonania których zobowiązany jest użytkownik we własnym zakresie i na własny koszt, np.: zainstalowanie, sprawdzenie działania, itp.
5. Gwarancji udziela się na okres 24 miesięcy od daty zakupu. Okres gwarancyjny przedłuża się o czas trwania naprawy. Gwarancja jest ważna na terytorium Polski.
6. Objęty gwarancją produkt, którego wada ujawni się w okresie gwarancji podlega, w terminie 30 dni, bezpłatnej naprawie lub wymianie na nowy, wolny od wad. Reklamujący ma prawo żądania wymiany produktu na nowy, w przypadku gdy:
  - a) naprawa nie zostanie wykonana w terminie 30 dni od dnia udostępnienia gwarantowi wadliwego produktu lub innym terminie, uzgodnionym z reklamującym,
  - b) w produkcie ujawni się wada uniemożliwiająca jego używanie zgodnie z przeznaczeniem, w sytuacji, gdy uprzednio produkt już pięciokrotnie podlegał naprawie przez gwaranta.
7. Uprawnienia z tytułu gwarancji mogą być realizowane jedynie po przedstawieniu przez reklamującego ważnej karty gwarancyjnej wraz z dowodem zakupu. Samowolne zmiany wpisów w karcie gwarancyjnej lub dokonywanie napraw we własnym zakresie powoduje utratę gwarancji. Karta gwarancyjna bez wpisanej nazwy urządzenia, typu, modelu, daty sprzedaży, czytelnego stempla sklepu, (w przypadku kuchni gazowej lub elektrycznej, gwarancja musi posiadać adnotację o podłączeniu do instalacji przez osobę o odpowiednich uprawnieniach) a także bez czytelnego podpisu kupującego jest nieważna.
8. Urządzenia firmy MPM przeznaczone są do używania wyłącznie w gospodarstwie domowym do celów niezwiązanych z działalnością gospodarczą. Używanie produktu niezgodnie z takim przeznaczeniem powoduje utratę gwarancji.
9. Uszkodzenie lub usunięcie tabliczki znamionowej z produktu powoduje utratę gwarancji
10. Procedura korzystania z gwarancji jest następująca:

W razie ujawnienia się wady produktu reklamujący może – jeżeli nie generuje to dla niego kosztów – dostarczyć produkt do autoryzowanego punktu serwisowego MPM (wykaz punktów serwisowych znajduje się na stronie [www.mpm.pl](http://www.mpm.pl)) przekazując przy tym dane kontaktowe umożliwiające komunikację z reklamującym.

Eventualnie reklamujący może skontaktować się z Serwisem Centralnym MPM w Szczytnie (12-100 Szczytno, Korpele 71) w pod numerem telefonu: +48 (89) 623 11 00 lub +48 501 79 00 11 w godzinach 7.00–15.00 (numer dostępny od poniedziałku do piątku z wyjątkiem dni ustawowo wolnych od pracy) lub mailowo: [serwis@mpm.pl](mailto:serwis@mpm.pl), celem uzgodnienia sposobu odebrania produktu od reklamującego (na koszt gwaranta) – to rozwiązanie jest szczególnie zalecane w przypadku, gdy produkt wymaga fachowego demontażu.

Produkt przekazywany gwarantowi powinien być czysty. Gwarant może odmówić przyjęcia do naprawy sprzętu brudnego lub oczyścić go na koszt reklamującego.
11. Gwarant poświadcza w karcie gwarancyjnej datę naprawy gwarancyjnej.

**Data naprawy/**  
*Date of repair*

**Numer naprawy/**  
*Number repair*

**Opis wykonywanych czynności oraz  
wymienionych części/**  
*Description of activities performed and  
specific parts*

**Pieczętka punktu  
serwisowego/**  
*Stamp service point*

<b>Data naprawy/</b> <i>Date of repair</i>	<b>Numer naprawy/</b> <i>Number repair</i>	<b>Opis wykonywanych czynności oraz wymienionych części/</b> <i>Description of activities performed and specific parts</i>	<b>Pieczętka punktu serwisowego/</b> <i>Stamp service point</i>

**Numer seryjny/**  
*Serial number*



