

MPM

INSTRUKCJA OBSŁUGI



ZAMRAŻARKA SZUFLADOWA NO FROST

MPM-304-ZF-12 i MPM-304-ZF-18/D

PRZED PIERWSZYM UŻYCIEM ZAPOZNAJ SIĘ
Z INSTRUKCJĄ OBSŁUGI

PL	INSTRUKCJA OBSŁUGI	3
EN	OPERATING MANUAL	25
UA	ІНСТРУКЦІЯ З ЕКСПЛУАТАЦІЇ	46

Szanowni Państwo!

Przed pierwszym użyciem urządzenia należy zapoznać się z instrukcją obsługi. Instrukcję obsługi należy zachować podczas całego okresu użytkowania urządzenia.

INFORMACJE NA TEMAT BEZPIECZEŃSTWA

W trosce o własne bezpieczeństwo i poprawną eksploatację urządzenia, należy dokładnie zapoznać się z instrukcją obsługi, wraz ze wskazówkami i ostrzeżeniami, przed instalacją i pierwszym użyciem. Aby uniknąć niepotrzebnych błędów i wypadków ważne jest, by wszystkie osoby korzystające z urządzenia dokładnie zapoznały się z jego działaniem i zabezpieczeniami. Zachowaj instrukcję i upewnij się, żeby była przekazana wraz z urządzeniem, kiedy będzie przemieszczane lub sprzedawane, aby wszystkie osoby z niego korzystające były zawsze odpowiednio poinstruowane w zakresie obsługi i bezpieczeństwa.

W celu ochrony życia i własności trzeba stosować się do zaleceń zawartych w niniejszej instrukcji, ponieważ producent nie ponosi odpowiedzialności za uszkodzenia wynikające z zaniedbania.

BEZPIECZEŃSTWO DZIECI I OSÓB SZCZEGÓLNEJ TROSKI

- Urządzenie może być używane przez dzieci powyżej 8 roku życia i osoby o ograniczonych zdolnościach ruchowych, postrzegania lub umysłowych, bądź nie posiadających wiedzy i doświadczenia, tylko pod nadzorem lub po otrzymaniu instruktażu w zakresie bezpiecznego używania oraz przy zrozumieniu potencjalnych zagrożeń.
- Trzeba zapewnić nadzór, żeby dzieci nie bawiły się urządzeniem. Nie wolno im siadać na elementach wysuwanych i zawieszać się na drzwiach.
- Należy zwrócić szczególną uwagę, aby z urządzenia nie korzystały pozostawione bez opieki dzieci.
- Dzieci w wieku poniżej 3 lat nie mogą przebywać w pobliżu urządzenia, jeżeli nie są w sposób nieprzerwany nadzorowane.
- Czyszczenie i konserwacja nie mogą być wykonywane przez dzieci poniżej 8 roku życia i bez nadzoru osoby dorosłej.
- Dzieci w wieku 3-8 lat mogą umieszczać produkty w urządzeniu oraz je z niego wyjmować.
- Dzieci nie powinny bawić się opakowaniem. Istnieje ryzyko uduszenia.

- W przypadku usuwania urządzenia, wyjąć wtyczkę z gniazdka, odciąć przewód zasilający (tak blisko urządzenia, jak to możliwe) i zdjąć drzwi, żeby zapobiec porażeniu elektrycznemu lub przypadkowemu zamknięciu się w środku bawiących się dzieci.
- Jeśli to urządzenie posiadające uszczelki magnetyczne na drzwiach ma zastąpić starsze urządzenie wyposażone w zamek sprężynowy (zatrzask) na drzwiach lub pokrywie, trzeba rozmontować ten zamek przed usunięciem starszego urządzenia. Dzięki temu nie stanie się śmiertelną pułapką dla dzieci.

OGÓLNE INFORMACJE NA TEMAT BEZPIECZEŃSTWA

OSTRZEŻENIE! Zadbać, by otwory wentylacyjne wokół urządzenia lub w otaczających meblach (w przypadku wbudowanego modelu) były otwarte i niezastłonięte.

OSTRZEŻENIE! Nie używać urządzeń mechanicznych ani środków innych niż zalecane przez producenta, żeby przyspieszyć proces odszraniania.

OSTRZEŻENIE! Chronić przed uszkodzeniem obwód chłodzenia.

OSTRZEŻENIE! Wewnątrz komory do przechowywania produktów żywnościowych nie używać sprzętu elektrycznego innego typu niż zalecane przez wytwórcę.

OSTRZEŻENIE! Nie dotykać żarówki, która jest włączona od dłuższego czasu, ponieważ może być bardzo gorąca.

OSTRZEŻENIE! Ustawiając urządzenie, sprawdź przewód zasilający czy nie jest zagnieciony ani uszkodzony.

OSTRZEŻENIE! Nie używaj przenośnych gniazdek zasilających / przedłużaczy/ lub urządzeń zasilających z tyłu urządzenia.

- Nie przechowywać w urządzeniu substancji wybuchowych, takich jak aerozole z rozpylaczem.
- W niniejszej chłodziarce używa się chłodziwa R600a, które jest bardzo łatwopalne.
- Zwrócić uwagę, aby podczas transportu i instalacji urządzenia nie uszkodzić żadnego elementu obwodu chłodzenia
 - unikać otwartych płomieni i źródeł zapłonu
 - dokładnie wietrzyć pomieszczenie, w którym znajduje się urządzenie

- Wszelkie zmiany specyfikacji lub urządzenia są niebezpieczne. Wszelkie uszkodzenia przewodu mogą spowodować spięcie, pożar i/lub porażenie elektryczne.
- Urządzenie ma służyć do użytku domowego

OSTRZEŻENIE! Wszystkie części elektryczne (wtyczka, przewód zasilania, sprężarka itp.) muszą być wymieniane przez licencjonowanego technika lub innego wykwalifikowanego pracownika serwisu.

OSTRZEŻENIE! Żarówka dostarczona wraz z urządzeniem jest „żarówką specjalnego zastosowania“ i może być używana tylko z tym urządzeniem. Nie służy ona do oświetlania domu.

- Nie wolno przedłużać przewodu zasilania.
- Sprawdzić, czy wtyczka nie jest przygnieciona tyłem urządzenia lub uszkodzona. Przygnieciona lub uszkodzona wtyczka może się przegrzewać i powodować pożar. Nie używać uszkodzonego urządzenia, również wtedy gdy uszkodzony jest przewód sieciowy lub wtyczka – w takim wypadku należy zgłosić uszkodzenie w autoryzowanym punkcie serwisowym.
- Urządzenie chłodnicze należy koniecznie podłączyć do gniazdka z uziemieniem.
- Sprawdzić, czy wtyczka urządzenia jest dostępna.
- Nie ciągnąć za kabel zasilania.
- Nie wkładać wtyczki, jeśli gniazdko jest luźne. Istnieje ryzyko porażenia elektrycznego lub pożaru.
- Urządzenie jest ciężkie. Trzeba uważać podczas jego przemieszczania.
- Nie wyjmować ani nie dotykać produktów z zamrażarki mokrymi/wilgotnymi rękami, ponieważ może to powodować podrażnienie skóry i odmrożenia.
- Unikać długotrwałego wystawienia urządzenia na bezpośrednie działanie promieni słonecznych. Nie używać urządzenia na wolnym powietrzu.
- Aby uniknąć zanieczyszczenia żywności, należy przestrzegać następujących zasad:

- Pozostawienie otwartych drzwi przez dłuższy czas może spowodować znaczny wzrost temperatury w komorach urządzenia.
- Należy regularnie czyścić powierzchnie, które mogą mieć kontakt z żywnością.
- Surowe mięso i ryby należy przechowywać w pojemnikach – tak, aby zawartość nie miała kontaktu ani nie kapała na inną żywność.
- Dwugwiazdkowe zamrażalniki na mrożonki (jeśli są w urządzeniu) są odpowiednie tylko do przechowywania wstępnie zamrożonej żywności, przechowywania lodów smakowych i robienia kostek lodu.
- Przedziały jedno-, dwu- i trzygwiazdkowe (jeśli są w urządzeniu) nie nadają się do zamrażania świeżej żywności.
- Jeśli urządzenie pozostanie puste przez dłuższy czas, należy je wyłączyć, rozmrozić, oczyścić, osuszyć i pozostawić otwarte drzwi, aby zapobiec rozwojowi bakterii w urządzeniu.



OSTRZEŻENIE! Podczas użytkowania, serwisowania i utylizacji urządzenia, prosimy szczególnie zwrócić uwagę na zamieszczony obok - żółty lub pomarańczowy symbol, który umieszczony jest z tyłu urządzenia (na tylnym panelu lub sprężarce).

Sygnalizuje on ryzyko wystąpienia pożaru z uwagi na łatwopalne substancje znajdujące się w systemie chłodzenia. Z tego względu urządzenie należy zawsze przechowywać z dala od źródeł ognia.

Przechowuj produkty zgodnie z poniższą tabelą

Komora urządzenia	Rodzaj żywności
Półki na drzwiach lub chłodziarka	<ul style="list-style-type: none"> • Produkty bez konserwantów: dżemy, soki, napoje, przyprawy. • Nie przechowywać łatwo psujących się produktów.
Komora specjalnej wilgotności /dolna szuflada	<ul style="list-style-type: none"> • Owoce, zioła i warzywa powinny być przechowywane w specjalnych pojemnikach. • Nie przechowywać bananów, cebuli, ziemniaków, czosnku.
Komora świeżości/dolna szuflada	Surowe mięso, drób, ryby (krótki termin ważności).

Chłodziarka – półka środkowa	Nabiał, jaja.
Chłodziarka - górna półka	Produkty nie wymagające obróbki termicznej: gotowa żywność, wędliny, wcześniej przyrządzone potrawy.
Szuflady w zamrażarce	<ul style="list-style-type: none"> • Produkty o długim terminie przydatności. • Dolna szuflada/półka: surowe mięso, drób, ryby. • Środkowa szuflada/półka: mrożone warzywa, frytki. • Górna szuflada/półka: lody, mrożone owoce, ciasta.

CODZIENNE UŻYTKOWANIE

- Nie wolno ponownie zamrażać raz rozmrożonych produktów.
- Pakowane produkty mrożone przechowywać zgodnie z zaleceniami ich producenta.
- Należy ściśle przestrzegać zaleceń producenta w zakresie przechowywania. Trzeba odnieść się do odpowiednich instrukcji.
- Nie umieszczać napojów gazowanych w komorze zamrażalnika, które może spowodować wybuch i uszkodzenie urządzenia.
- Lizaki lodowe mogą powodować odmrożenia, jeśli są spożywane bezpośrednio po wyjęciu z urządzenia.

PIELĘGNACJA I CZYSZCZENIE

- Przed konserwacją wyłączyć urządzenie i odłączyć wtyczkę z gniazda zasilania.
- Nie czyścić urządzenia przy użyciu metalowych przedmiotów.
- Nie używać ostrych przedmiotów do usuwania lodu z urządzenia. Korzystać z plastikowej drapaczki.
- Regularnie sprawdzać odpływ roztopionej wody w chłodziarce. W razie konieczności, oczyścić. Jeśli odpływ jest zablokowany, woda będzie się zbierać na dnie urządzenia.

INSTALACJA

WAŻNE! Połączenia elektryczne trzeba wykonać zgodnie z instrukcją podaną w odpowiednich paragrafach.

- Rozpakować urządzenie i sprawdzić pod kątem uszkodzeń. Nie podłączać urządzenia, jeśli jest uszkodzone. Niezwłocznie zgłaszać ewentualne uszkodzenia w miejscu zakupu. W takim przypadku zachować opakowanie.
- Po ustawieniu i wypoziomowaniu zalecamy odczekanie co najmniej cztery godziny przed podłączeniem urządzenia, co pozwoli olejowi spłynąć z powrotem do sprężarki.
- Wokół urządzenia powinna być możliwa odpowiednia cyrkulacja powietrza, dzięki czemu przewody nie będą się przegrzewać. W celu zapewnienia odpowiedniej wentylacji, trzeba postępować zgodnie z instrukcją.

- Wszędzie, gdzie to możliwe powinny zostać umieszczone elementy dystansujące przy ścianie, żeby uniknąć dotknięcia lub złapania gorących części (sprężarki, chłodnicy) i ewentualnego poparzenia.
- Nie umieszczać urządzenia w pobliżu grzejników lub kucharek.
- Sprawdzić, czy wtyczka sieciowa jest łatwo dostępna po instalacji urządzenia.

SERWIS

- Wszelkie prace elektryczne wymagane do serwisowania urządzenia powinny być wykonywane przez wykwalifikowanego elektryka lub inną kompetentną osobę.
- Urządzenie powinno być sprawdzane przez autoryzowany serwis i do naprawy można używać tylko oryginalnych części zamiennych.

OSZCZĘDZANIE ENERGII

- Nie wkładać gorących potraw do urządzenia.
- Nie układać produktów zbyt blisko siebie, ponieważ utrudnia to cyrkulację powietrza.
- Potrawy nie powinny dotykać tylnej ściany komory.
- W przypadku utraty zasilania, nie otwierać drzwi.
- Nie otwierać drzwi zbyt często.
- Nie pozostawiać drzwi otwartych przez zbyt długi czas.
- Nie ustawiać termostatu na zbyt niskie temperatury.
- W celu zapewnienia optymalnego zużycia energii wszystkie akcesoria, takie jak szuflady, półki, balkoniki na drzwiach powinny pozostać na swoim miejscu.

OCHRONA ŚRODOWISKA

 To urządzenie nie zawiera szkła, które może uszkodzić warstwę ozonu, w obwodzie chłodziwa lub materiał izolacyjny. Urządzenia nie wolno utylizować z odpadami komunalnymi. Pianka izolacyjna zawiera gazy łatwopalne: urządzenie powinno być utylizowane zgodnie z przepisami, które można uzyskać od miejscowych władz. Unikać uszkodzenia systemu chłodzenia, zwłaszcza w wymienniku ciepła.



Symbol na produkcie lub opakowaniu wskazuje, że produkt nie może być traktowany jako odpady domowe. Zamiast tego powinien zostać oddany do odpowiedniego punktu zbiórki przetwarzania urządzeń elektrycznych i elektronicznych. Zapewnienie odpowiedniego usunięcia produktu pomoże uniknąć potencjalnych negatywnych konsekwencji dla środowiska oraz życie ludzi, które są możliwe w przeciwnym wypadku. Bardziej szczegółowe informacje na temat przetworzenia tego produktu można uzyskać od władz lokalnych, w punkcie zbiórki odpadów gospodarczych lub w sklepie, w którym dokonano zakupu.

Materiały opakowaniowe



Materiały opakowaniowe nadają się do ponownego przetworzenia. W tym celu należy umieścić je w odpowiednich pojemnikach na odpady, zgodnie z lokalnymi przepisami dotyczącymi usuwania odpadów.

USUNIĘCIE URZĄDZENIA

1. Wyjąć wtyczkę z gniazdka.
2. Odciąć przewód i usunąć go.

INSTALACJA URZĄDZENIA

WAŻNE! Podłączenie elektryczne urządzenia należy wykonać zgodnie ze wskazówkami podanymi w odpowiednich rozdziałach.

- Rozpakować urządzenie i sprawdzić, czy nie jest w żaden sposób uszkodzone. Nie wolno podłączać urządzenia, jeśli jest uszkodzone. Ewentualne uszkodzenia należy natychmiast zgłosić sprzedawcy. W takim przypadku należy zachować opakowanie.
- Zaleca się odczekanie co najmniej czterech godzin przed podłączeniem urządzenia, aby olej mógł spłynąć z powrotem do sprężarki.
- Należy zapewnić odpowiednią wentylację ze wszystkich stron urządzenia. Nieodpowiednia wentylacja prowadzi do jego przegrzewania. Aby uzyskać wystarczającą wentylację, należy postępować zgodnie ze wskazówkami dotyczącymi instalacji.
- W razie możliwości tylną ściankę urządzenia należy ustawić do ściany, aby uniknąć dotykania lub chwytania za ciepłe elementy (sprężarka, skraplacz) i zapobiec ewentualnym oparzeniom oraz pożarowi.
- Urządzenia nie wolno umieszczać w pobliżu kaloryferów ani kucharek.
- Urządzenie musi być ustawione na równym i dostatecznie twardym podłożu.
- Z przodu zamrażarki znajdują się nóżki nastawne służące do jej wypoziomowania

WYMAGANIA DOTYCZĄCE MIEJSCA INSTALACJI

- Zapewnij wystarczającą przestrzeń do otwierania drzwi.
- Zachowaj odstęp co najmniej 10 mm z obydwu stron.

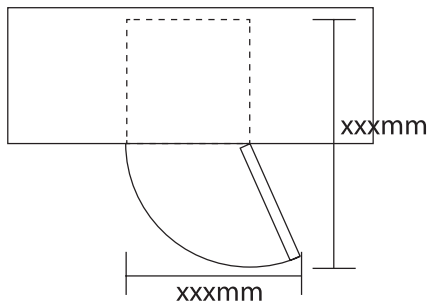

POZIOMOWANIE URZĄDZENIA

Wypoziomować urządzenie przy pomocy regulowanych nóżek. Jeśli urządzenie nie jest należycie wypoziomowane, drzwi i uszczelki magnetyczne nie będą odpowiednio przykryte.

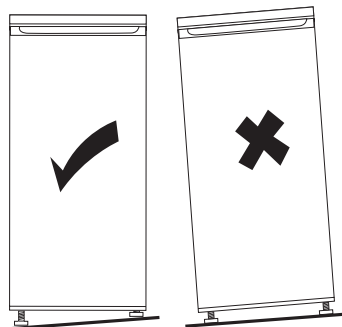
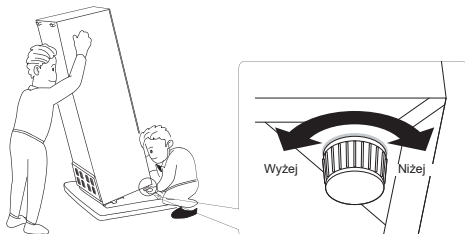

PL

Ustawienie urządzenia

Urządzenie należy zainstalować w miejscu, gdzie temperatura otoczenia odpowiada klasie klimatycznej podanej na tabliczce znamionowej urządzenia.

Klasy klimatyczne urządzeń chłodniczych:

- rozszerzona umiarkowana – urządzenie przeznaczone do użytku w temperaturze otoczenia $+10^{\circ}\text{C}$ do $+32^{\circ}\text{C}$ (SN)
- umiarkowana – urządzenie przeznaczone do użytku w temperaturze otoczenia $+16^{\circ}\text{C}$ do $+32^{\circ}\text{C}$ (N)
- subtropikalna – urządzenie przeznaczone do użytku w temperaturze otoczenia $+16^{\circ}\text{C}$ do $+38^{\circ}\text{C}$ (ST)
- tropikalna – urządzenie przeznaczone do użytku w temperaturze otoczenia $+16^{\circ}\text{C}$ do $+43^{\circ}\text{C}$ (T)

Miejsce instalacji

Nie należy instalować urządzenia w pobliżu źródeł ciepła (grzejniki, bojler itp.) ani w miejscu wystawionym na bezpośrednie działanie promieni słonecznych. Należy zapewnić odpowiednią wentylację z tylnej strony urządzenia. Jeśli urządzenie jest zainstalowane w zabudowie, w celu zapewnienia najlepszej wydajności dystans między urządzeniem z górną zabudową powinien wynosić przynajmniej 50 mm. Dla najlepszej wydajności urządzenie nie powinno być instalowane w zabudowie. Urządzenie należy wypoziomować przy pomocy regulowanych nóżek.

Urządzenie nie jest przeznaczone do zabudowy.

OSTRZEŻENIE! Należy zadbać o to, aby po instalacji urządzenia możliwy był dostęp do wtyczki sieciowej.

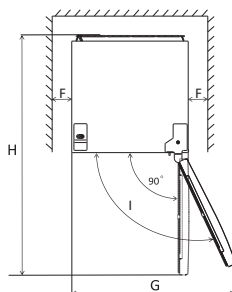
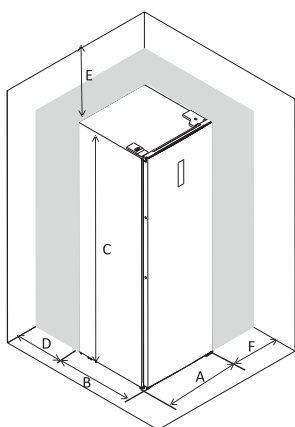

A	600
B	650
C	1850
D	min=50
E	min=50
F	min=10
G	835
H	1323
I	115°

PL

Przyłącze elektryczne

Przed podłączeniem urządzenia do źródła zasilania należy upewnić się, że napięcie i częstotliwość w sieci elektrycznej odpowiada wartościom podanym na tabliczce znamionowej urządzenia. Urządzenie należy uziemić. W tym celu wtyczka urządzenia posiada bolec uziemiający. Jeśli gniazdko sieciowe nie posiada uziemienia, w celu instalacji urządzenia zgodnie z obowiązującymi przepisami należy skontaktować się z wykwalifikowanym elektrykiem.

Producent nie ponosi żadnej odpowiedzialności w przypadku nieprzestrzegania powyższych wskazówek dotyczących bezpieczeństwa.

Urządzenie jest zgodne z dyrektywami unijnymi.

OPIS URZĄDZENIA

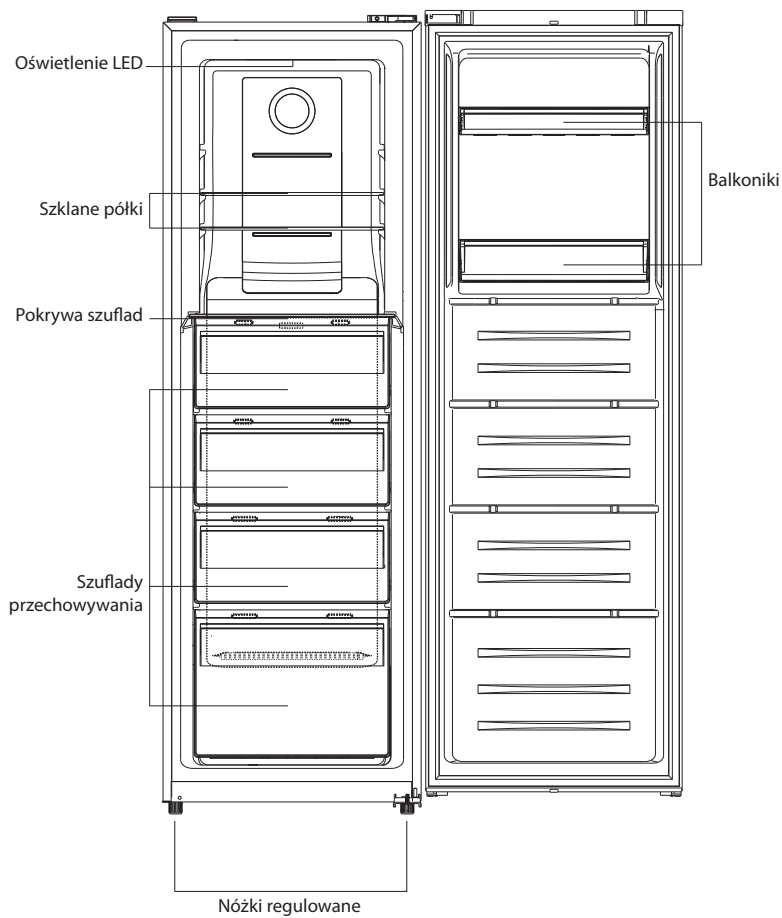

Ilustracja służy tylko jako przykład, szczegóły można sprawdzić na urządzeniu.

KORZYSTANIE Z PANELU STEROWANIA

OPEROWANIE PANELEM STEROWANIA

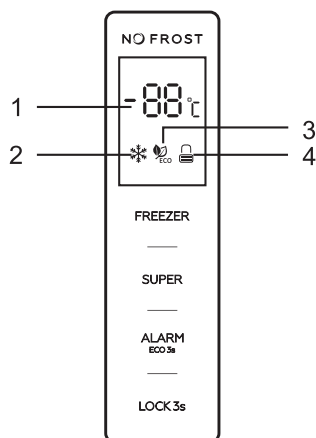

FREEZER: Regulacja temperatury w części zamrażalnika

SUPER: Wybór trybu pracy SUPER

ALARM/ECO: Alarm otwartych drzwi/Wybór trybu pracy ECO

LOCK: Blokada/Odblokowywanie

WYŚWIETLACZ LED

1. Temperatura komory zamrażarki
2. SUPER: Wybór trybu pracy SUPER
3. Tryb ECO
4. Blokada/Odblokowywanie

PRZYCISKI

Wszystkie przyciski są aktywne w odblokowanym trybie pracy. Krótki sygnał dźwiękowy wystąpi po każdym naciśnięciu przycisku.

FREEZER: WYBÓR TEMPERATURY WG USTAWIEŃ UŻYTKOWNIKA

Przyciskiem regulacji temperatury można ręcznie ustawić temperaturę pracy, zmienia się w przedziale wartości od -14 do -22°C .
5-sekundowe miganie oznacza wybór temperatury.

SUPER: USTAWIA NAJNIŻSZĄ TEMPERATURĘ W KOMORZE ZAMRAŻARKI

 Naciskając przycisk SUPER wybierz funkcję pracy. Pulsująca dioda przez 5 sekund oznacza wybór funkcji.

W wybranym trybie temperatura wskazuje -25°C .

Brak możliwości regulacji temperatury zamrażalnika. Ikona FREEZER będzie migać trzykrotnie.

Aby wyłączyć tryb należy ręcznie wyłączyć funkcję lub tryb automatycznie wyłączy się po 50 godz. zamrażania. Po wyłączeniu urządzenie powróci do wcześniejszego trybu pracy.

ALARM/ECO: SYGNALIZACJA ALARMU OTWARTYCH DRZWI, WYBÓR TRYBU ECO



Krótkie naciśnięcie przycisku ALARM/ECO powoduje wyłączenie alarmu otwartych drzwi.

Naciskając przycisk przez 3 sekundy wybrana zostaje funkcja ECO. Pulsująca dioda przez 5 sekund oznacza wybór funkcji.

Urządzenie pracuje przy najniższym zużyciu energii utrzymując temperaturę -15 do -18°C w zamrażalniku w zależności od temperatury otoczenia w którym urządzenie jest ustawione.

Temperatura otoczenia (T_a)	$T_a \leq 13^{\circ}\text{C}$	$14^{\circ}\text{C} < T_a \leq 20^{\circ}\text{C}$	$21^{\circ}\text{C} < T_a \leq 27^{\circ}\text{C}$	$28^{\circ}\text{C} < T_a \leq 34^{\circ}\text{C}$	$T_a > 35^{\circ}\text{C}$
Ustawienie temperatury	-18°C	-18°C	-18°C	-16°C	-15°C

W wybranym trybie pracy ikona FREEZER jest nieaktywna.

Aby wyłączyć funkcję ALARM/ECO, ponownie naciśnij przycisk przez 3 s.

BLOKADA FUNKCJI



Naciśnij przycisk LOCK i przytrzymaj przez 3 sekundy, aby zablokować panel sterowania, wtedy ikona blokady będzie w stanie blokady .

W stanie zablokowania dotknij dowolnego przycisku, ikona mignie 3 razy.

Aby odblokować, naciśnij przycisk LOCK i przytrzymaj przez 3 sekundy, a następnie ikona LOCK będzie w stanie odblokowania .

W sytuacji odblokowania wszystkie przyciski są aktywne. Brak operacji na wyświetlaczu w ciągu 25 s powoduje automatyczną blokadę wyświetlacza.

ALARM OTWARTYCH DRZWI

Jeżeli drzwi pozostaną otwarte przez 90 sekund załączy się sygnalizacja dźwiękowa, która informuje o konieczności zamknięcia drzwi.

Krótkie naciśnięcie przycisku „ALARM / ECO” spowoduje skasowanie alarmu otwartych drzwi.

ALARM WYSOKIEJ TEMPERATURY

Jeśli wykryta zostanie wysoka temperatura wewnątrz urządzenia, włączy się alarm dźwiękowy wysokiej temperatury, „ht” i wykryta temperatura będzie wyświetlana naprzemiennie w oknie wyświetlacza.

Krótkie dotknięcie przycisku ALARM/ECO, wstrzyma alarm otwartych drzwi.

Wskaźnik wysokiej temperatury zniknie automatycznie tylko wtedy, gdy wykryta temperatura wróci do normy.

ZMIANA KIERUNKU OTWIERANIA DRZWI

Można zmienić stronę, po której otwierają się drzwi ze strony prawej (fabrycznie) na lewą, jeżeli wymaga tego miejsce montażu.



OSTRZEŻENIE! Zmieniając stronę otwierania drzwi, urządzenie nie może być podłączone do sieci. Wcześniej należy wyjąć wtyczkę z sieci.

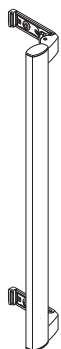

Rączka do drzwi
x1

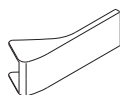

Ostłona rączki
do drzwi x2



Śruba x2



Lewy
wspornik x1

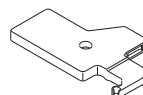

Pokrywa
zawiasów lewe
drzwi x1

1. Zdjąć górną ostłonę przewodów.

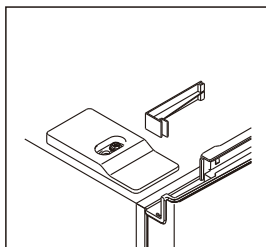
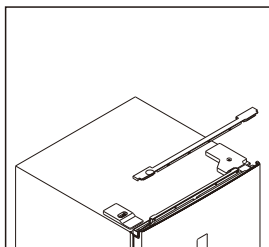

2. Odkręcić górną pokrywę zawiasu. Obserwować ostrożnie przewody wewnątrz urządzenia.

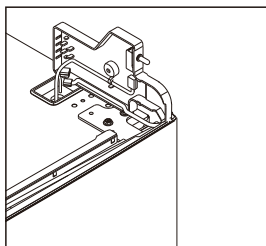
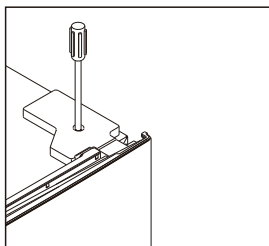

3. Odkręcić górny zawias i zdjąć drzwi.

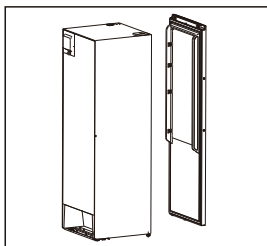
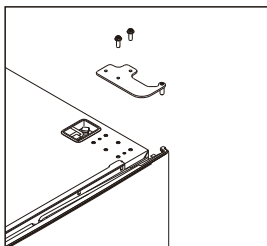

4. Wyjąć prawy wspornik przy użyciu śrubokręta, a następnie umieścić lewy wspornik.

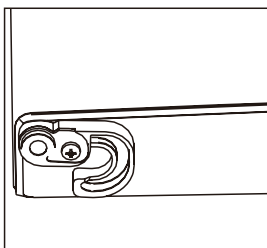
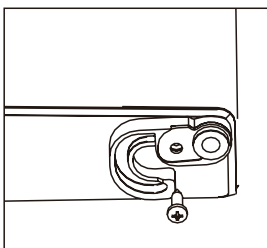

5. Odkręcić dolny zawias, przenieść nóżkę regulacyjną z lewej na prawą stronę.

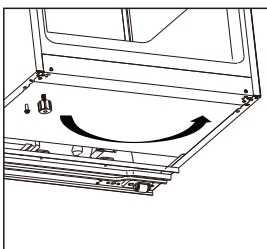
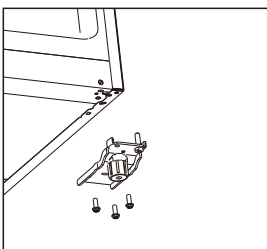

6. Odkręcić i przenieść sworzeń zawiasu dolnego z prawej na lewą stronę. Zamocować dolny zawias po lewej stronie urządzenia.

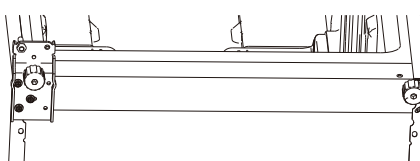
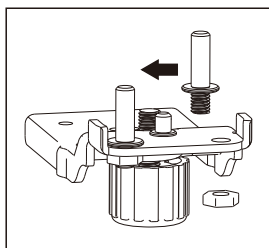

7. Odkręcić sworznię zawiasu górnego i przenieść z góry na dół. Zdjąć rdzeń prawej pokrywy zawiasu, a następnie zainstalować go po lewej stronie załączonego zawiasu.

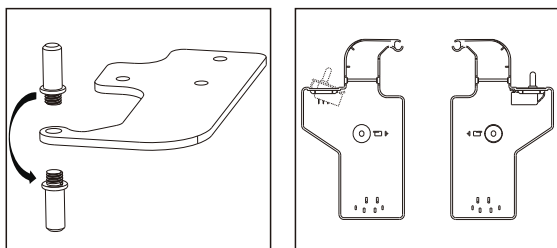

8. Odkręcić i przenieść górną osłonę na prawą stronę.

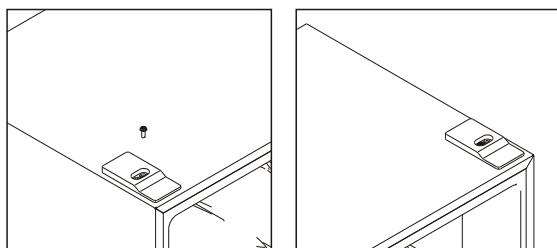

9. Przenieść drzwi zamrażarki do odpowiedniej pozycji.

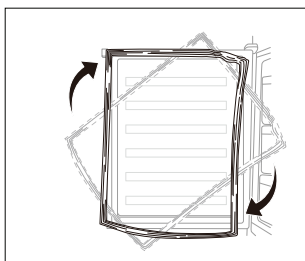

10. Zamontować drzwi i przełożyć przewody na przeciwną stronę.

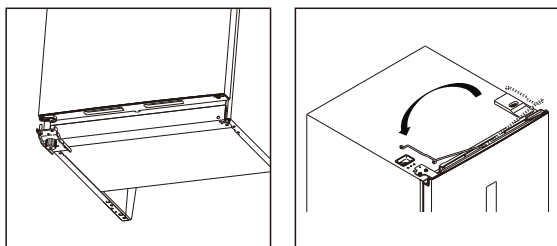

11. Zamontować lewy górny zawias, wyregulować położenie aby uszczelki drzwi przylegały ze wszystkich stron.

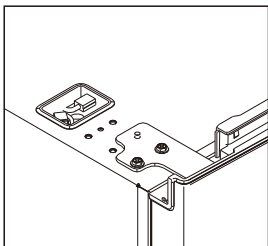

12. Podłączyć przewody i zamocować lewą górną pokrywę zawiasu.

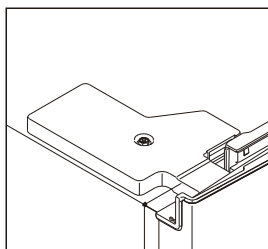
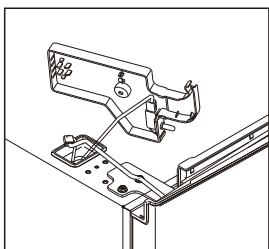

13. Zamontować górną osłonę przewodów.

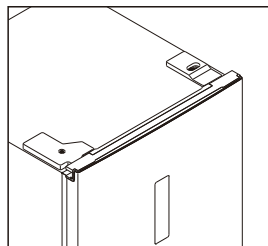
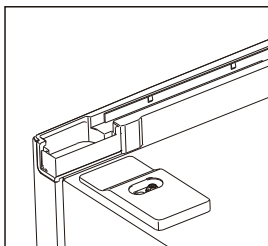

INSTALACJA UCHWYTU

1. Zdejmij zaślepki otworów na śruby.

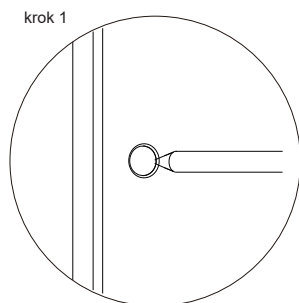

2. Wyjmij rączkę z opakowania i przykręć do urządzenia.

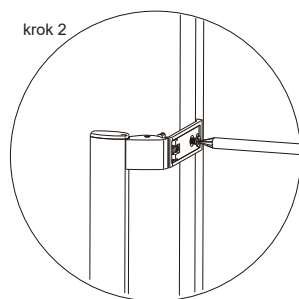

3. Załóż osłony rączki.

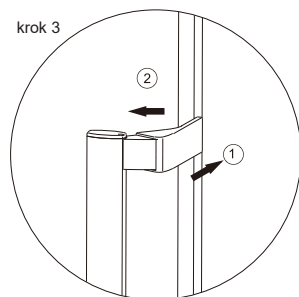

UŻYCIE PO RAZ PIERWSZY

CZYSZCZENIE WNERZRA

Przed użyciem urządzenia po raz pierwszy, trzeba umyć wewnątrz oraz wszystkie akcesoria wewnętrzne, letnią wodą z dodatkiem naturalnego mydła, żeby usunąć typowy zapach nowego produktu, a następnie dokładnie osuszyć.

WAŻNE! Nie używać detergentów ani proszków trących, ponieważ mogą uszkodzić wykończenie.

PRZECHOWYWANIE ZAMROŻONEJ ŻYWNOŚCI

Przy uruchamianiu po raz pierwszy lub po okresie wyłączenia z użytku, urządzenie powinno pracować przez przynajmniej 2 godziny przy wyższych ustawieniach, przed włożeniem żywności do komory.

WAŻNE! W razie przypadkowego rozmrożenia, na przykład gdy nie było zasilania przez okres dłuższy niż podany w tabeli cech technicznych pod hasłem „czas wzrostu temperatury“, rozmrożone produkty trzeba szybko spożyć lub niezwłocznie ugotować, a następnie ponownie zamrozić (po ugotowaniu).

Zalecane ustawienie temperatury wynosi -18°C .

Przy powyższych ustawieniach optymalny czas przechowywania żywności w zamrażarce nie powinien przekroczyć 1 miesiąca.

Optymalny czas przechowywania może ulec skróceniu przy innych ustawieniach.

ROZMRAŻANIE

Przed użyciem żywność zamrożona lub mrożona głęboko może rozmrażać się w komorze chłodziarki lub w temperaturze pokojowej, zależnie od czasu, jaki możemy poświęcić na ten proces.

Małe ilości mogą być nawet użyte do gotowania jeszcze w stanie zamrożenia, bezpośrednio z zamrażalnika. W takim przypadku gotowanie będzie trwać dłużej.

AKCESORIA NA RUCHOMYCH PÓŁKACH

Ścianki chłodziarki są wyposażone w szereg przewodnic, na których można umieszczać półki wedle życzenia.

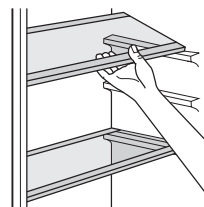

DEMONTAŻ DOLNEJ SZUFLADY

1. Wyciągnij dolną szufladę do oporu.
2. Wciśnij elastyczne listwy sprężynowe po obu stronach dolnej szuflady.
3. Wyciągnij dolną szufladę.

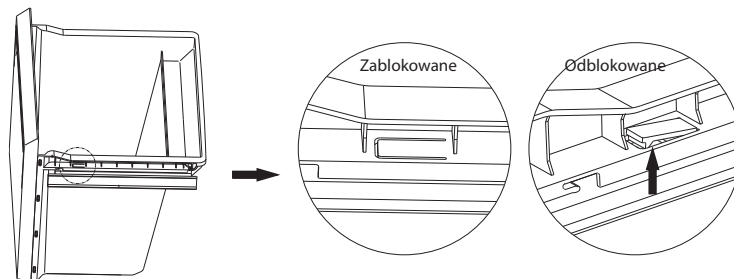

POMOCNE RADY I WSKAZÓWKI

Oto kilka ważnych wskazówek, które pomogą uzyskać maksymalną wydajność procesu mrożenia:

- maksymalna ilość żywności, jaka może być zamrożona w ciągu 24 h jest określona na tabliczce znamionowej,
- proces mrożenia trwa 24 godziny. W tym czasie nie powinno się dodawać kolejnych produktów do zamrożenia,
- mrozić tylko świeżą i dokładnie oczyszczoną żywność najwyższej jakości,
- przygotować małe porcje pokarmów, co umożliwi ich szybkie i dokładne zamrożenie, a potem rozmrożenie tylko potrzebnej ilości.
- szczelnie opakować produkty w folię aluminiową lub polietylenową,
- świeże, niezamrożone produkty nie powinny stykać się z żywnością, która jest już zamrożona, tym samym unikając podniesienia temperatury tych drugich,
- chude produkty przechowują się lepiej i dłużej zachowują świeżość niż tłuste, a sól skraca trwałość w czasie przechowywania;
- lody wodne, spożywane zaraz po wyjęciu z zamrażalnika, mogą powodować odmrożenia,
- zalecamy podanie na każdej partii produktów daty zamrożenia, co ułatwi wyjmowanie z zamrażalnika,
- zalecamy podanie na każdej partii produktów daty zamrożenia, co ułatwi wyjmowanie z zamrażalnika,

WSKAZÓWKI W ZAKRESIE PRZECHOWYWANIA ZAMROŻONYCH PRODUK-

Aby uzyskać maksymalną wydajność urządzenia, należy:

- upewnić się, czy kupne mrożonki były odpowiednio przechowywane przez sprzedawcę,
- przynieść zamrożone produkty ze sklepu do zamrażalnika w jak najkrótszym czasie,
- nie otwierać zbyt często drzwi ani nie zostawiać ich otwartych dłużej niż to absolutnie konieczne.

Raz rozmrożona żywność psuje się bardzo szybko i nie może być ponownie zamrażana.

Nie przekraczać okresu przechowywania podanego przez producenta.

CZYSZCZENIE

Ze względów higienicznych, wewnątrz urządzenia, łącznie z akcesoriami, powinno być regularnie czyszczone.

UWAGA! Podczas czyszczenia urządzenie nie może być podłączone do zasilania. Ryzyko porażenia elektrycznego! Przed czyszczeniem wyłączyć urządzenie i wyjąć wtyczkę sieciową, wyłączyć przełącznikiem lub skorzystać z wyłącznika instalacyjnego, albo wykręcić bezpiecznik. Nigdy nie czyścić urządzenia myjką parową. Wilgoć może się zbierać na elementach elektrycznych i stanowić niebezpieczeństwo porażenia! Gorące opary mogą prowadzić do uszkodzenia części plastikowych. Przed przywróceniem urządzenia do stanu używalnego, musi ono dokładnie wyschnąć.

WAŻNE! Olejki eteryczne i rozpuszczalniki organiczne mogą uszkadzać części plastikowe, np. sok z cytryny lub pomarańczy, kwas masłowy, środek czyszczący zawierający kwas octowy.

- Takie substancje nie powinny wchodzić w kontakt z częściami urządzenia,
- Nie używać ostrych środków czyszczących.
- Wyjąć produkty z zamrażalnika. Przechowywać je w chłodnym miejscu, dobrze zakryte.
- Umyć urządzenie i akcesoria wewnętrzne chłodną wodą. Po wyczyszczeniu przemyć czystą wodą i wytrzeć do sucha.
- Kiedy całość jest sucha, urządzenie można ponownie włączyć i używać.

WYMIANA ŚWIATŁA

Lampka wewnętrzna jest typu LED. W celu wymiany światła, prosimy o kontakt z wykwalifikowanym technikiem.

Ten produkt zawiera źródło światła o klasie efektywności energetycznej G.

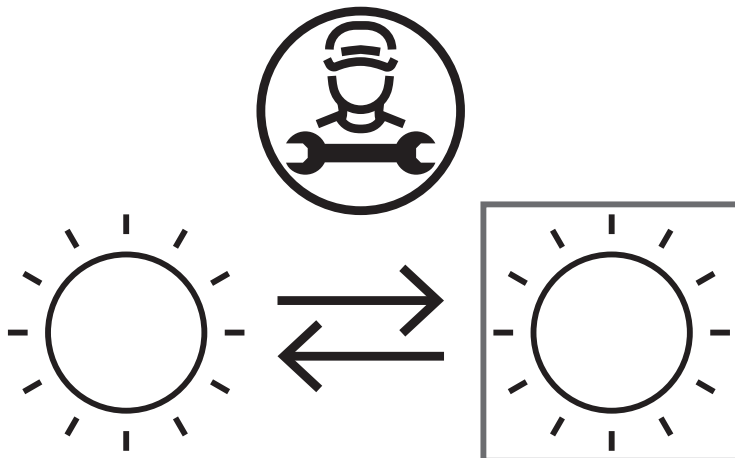

Źródło światła w tym produkcie może być wymieniane tylko przez profesjonalistę. W tym celu skontaktuj się z wykwalifikowanym technikiem lub serwisem producenta.

ROZWIĄZYWANIE PROBLEMÓW

UWAGA! Przed przystąpieniem do naprawy trzeba wyłączyć zasilanie. Tylko wykwalifikowany elektryk lub inna kompetentna osoba może wykonywać naprawy, które nie zostały opisane w tej instrukcji.

WAŻNE! Podczas prawidłowej pracy urządzenie może wydawać różne dźwięki (sprężarka, cyrkulacja chłodziwa).

<i>Problem</i>	<i>Możliwa przyczyna</i>	<i>Rozwiązanie</i>
<i>Urządzenie nie działa</i>	<i>Wtyczka sieciowa nie jest podłączona albo poluzowana.</i>	<i>Włóż wtyczkę do gniazdka.</i>
	<i>Przepalił się bezpiecznik lub jest wadliwy</i>	<i>Sprawdź bezpiecznik i wymień w razie potrzeby.</i>
	<i>Gniazdko nie działa</i>	<i>Awarie sieci zasilania powinny być naprawiane przez elektryka.</i>





Żywność jest za ciepła.	<i>Temperatura jest nieodpowiednio ustawiona.</i>	<i>Sprawdź informacje w części „Ustawianie temperatury”.</i>
	<i>Drzwi były otwarte przez zbyt długi czas.</i>	<i>Otwieraj drzwi tylko tak długo, jak to konieczne.</i>
	<i>Duża ilość ciepłych produktów została umieszczona w urządzeniu w ciągu ostatnich 24 godzin.</i>	<i>Tymczasowo ustaw regulację temperatury na niższą wartość.</i>
	<i>Urządzenie stoi w pobliżu źródeł ciepła.</i>	<i>Sprawdź informacje w części „Miejsce instalacji”.</i>
<i>Urządzenie chłodzi zbyt mocno</i>	<i>Temperatura jest ustawiona na zbyt niską wartość lub pracuje w trybie SUPER.</i>	<i>Tymczasowo ustaw regulację temperatury na wyższą wartość.</i>
Nietypowe odgłosy	<i>Urządzenie nie jest wypoziomowane.</i>	<i>Wyreguluj nóżki.</i>
	<i>Urządzenie dotyka tylnej ściany lub innych obiektów.</i>	<i>Lekko przesunij urządzenie.</i>
	<i>Jakaś część składowa z tyłu urządzenia, np. rurka, dotyka innej części lub ściany.</i>	<i>W razie konieczności, ostrożnie odegnij tę część w inną stronę.</i>
<i>Szron na drzwiach</i>	<i>Uszczelka drzwi nie jest szczelna.</i>	<i>Ostrożnie rozgrzej przeciekające fragmenty uszczelki drzwi suszarką do włosów. Jednocześnie kształtuj ręcznie ogrzewane uszczelnienie drzwi.</i>

Jeśli awaria wystąpi ponownie, skontaktuj się z centrum serwisowym.

DANE TECHNICZNE:

Parametry techniczne podane są na tabliczce znamionowej produktu.

UWAGA! Firma MPM agd S.A. zastrzega sobie możliwość zmian technicznych.

		ENERG 	
	MPM	Informacje na temat modelu → (*)	
			

Dostęp do informacji na temat modelu, przechowywanych w bazie danych produktów, można uzyskać poprzez odwiedzenie następujących witryn i wyszukanie identyfikatora modelu (*), który można znaleźć na etykiecie energetycznej. <https://eprel.ec.europa.eu/>

Prawidłowe usuwanie produktu (zużyty sprzęt elektryczny i elektroniczny)

Polska



Oznaczenie umieszczone na produkcie wskazuje, że produktu po upływie okresu użytkowania nie należy wyrzucać z innymi odpadami pochodzącymi z gospodarstw domowych. Zużyty sprzęt może mieć szkodliwy wpływ na środowisko i zdrowie ludzi z uwagi na potencjalną zawartość niebezpiecznych substancji, mieszanin oraz części składowych. Mieszanie elektroodpadów z innymi odpadami lub ich nieprofesjonalny demontaż może prowadzić do uwolnienia substancji szkodliwych dla zdrowia i środowiska. Zużyte urządzenie należy dostarczyć do punktu odbioru zużytego sprzętu elektrycznego i elektronicznego. W celu uzyskania szczegółowych informacji na temat miejsca oddawania odpadów elektrycznych i elektronicznych użytkownik powinien skontaktować się z gminnym punktem zbierania zużytego sprzętu lub zakładem przetwarzania zużytego sprzętu.

Ladies and Gentlemen!

Before using the device for the first time, read the instruction manual. The operating instructions should be retained throughout the life of the unit.

SAFETY INFORMATION

For your own safety and the correct operation of the appliance, please read the operating instructions, including instructions and warnings, carefully before installation and first use. In order to avoid unnecessary mistakes and accidents, it is important that all persons using the equipment are thoroughly familiar with its operation and safety features. Keep these instructions and ensure that they are handed over with the appliance when it is moved or sold, so that all persons using it are always properly instructed in its use and safety. In order to protect life and property, it is necessary to follow the recommendations in this manual, as the manufacturer cannot be held responsible for damage resulting from negligence.

SAFETY OF CHILDREN AND VULNERABLE PERSONS

- The appliance may only be used by children over 8 years of age and persons with limited motor, perceptual or mental abilities, or lack of knowledge and experience, under supervision or after receiving instruction in safe use and with an understanding of the potential risks.
- Supervision must be provided so that children do not play with the device. They are not allowed to sit on pull-out elements or hang on doors.
- Special care should be taken to ensure that the appliance is not used by unattended children.
- Children under 3 years of age must not be allowed near the appliance unless they are supervised continuously.
- Cleaning and maintenance must not be carried out by children under 8 years of age and without adult supervision.
- Children aged 3-8 years can place products in and remove them from the appliance.
- Children should not play with the packaging. There is a risk of suffocation.
- When removing the appliance, unplug the appliance from the socket, cut the power cord (as close to the appliance as possible)

25

and remove the door to prevent electrical shock or children playing inside accidentally.

- If this unit with magnetic seals on the door is to replace an older unit with a spring-loaded lock (latch) on the door or lid, this lock must be dismantled before the older unit is removed. This will ensure that it does not become a death trap for children.

GENERAL SAFETY INFORMATION

EN

WARNING! Ensure that the ventilation openings around the appliance or in the surrounding furniture (in the case of a built-in model) are open and unobstructed.

WARNING! Do not use mechanical devices or means other than those recommended by the manufacturer to speed up the defrosting process.

WARNING! Protect the cooling circuit from damage.

WARNING! Inside the food storage compartment, do not use any type of electrical equipment other than that recommended by the manufacturer.

WARNING! Do not touch a bulb that has been on for a long time, as it can be very hot.

WARNING! When setting up the unit, check the power cord to ensure that it is not kinked or damaged.

WARNING! Do not use portable power sockets / extension cords / or power devices at the rear of the unit.

- Do not store explosive substances such as aerosol sprays in the unit.
- This refrigerator uses R600a refrigerant, which is highly flammable.
- Ensure that no part of the cooling circuit is damaged during transport or installation of the unit.
 - avoid open flames and sources of ignition
 - thoroughly ventilate the room in which the appliance is located
- Any changes to the specifications or the equipment are dangerous. Any damage to the cable could result in a short circuit, fire and/or electrical shock.
- The device is to be used for domestic use

WARNING! All electrical parts (plug, power cord, compressor, etc.) must be replaced by a licensed technician or other qualified service person.

WARNING! The bulb supplied with the appliance is a “special application bulb” and can only be used with this appliance. It is not used to illuminate the house.

- Do not extend the power cable.
- Check that the plug is not pinched by the back of the appliance or damaged. A crushed or damaged plug can overheat and cause a fire. Never use a damaged device, including one with a damaged cord or plug, in which case have it repaired at an authorised service centre.
- It is essential to connect the refrigeration unit to a grounded socket.
- Check that the appliance plug is accessible.
- Do not pull on the power cable.
- Do not insert the plug if the socket is loose. There is a risk of electric shock or fire.
- The device is heavy. Care must be taken when moving it.
- Do not remove or touch products from the freezer with wet/humid hands, as this can cause skin irritation and frostbite.
- Avoid prolonged exposure of the device to direct sunlight. Do not use the unit outdoors.
- To avoid food contamination, the following rules must be observed:
- Leaving the door open for long periods of time can cause the temperature in the appliance compartments to rise significantly.
- Clean surfaces that may come into contact with food regularly.
- Store raw meat and fish in containers - so that the contents do not come into contact with or drip onto other foods.
- Two-star frozen food freezers (if included) are only suitable for storing pre-frozen food, storing flavoured ice cream and making ice cubes.
- The one-, two- and three-star compartments (if present in the appliance) are not suitable for freezing fresh food.
- If the appliance remains empty for an extended period of time, it should be switched off, defrosted, cleaned, dried and the door left open to prevent bacterial growth in the appliance.



WARNING! When using, servicing and disposing of the unit, please pay particular attention to the adjacent - yellow or orange - symbol, which is located on the back of the unit (on the rear panel or compressor).

It signals the risk of fire due to flammable substances in the cooling system. For this reason, the device should always be kept away from sources of fire.

EN

Store the products according to the following table

Appliance compartment	Type of food
Door shelves or refrigerator	- Preservative-free products: jams, juices, drinks, condiments. - Do not store perishable products.
Special humidity chamber / bottom drawer	- Fruit, herbs and vegetables should be stored in special containers. - Do not store bananas, onions, potatoes, garlic.
Freshness compartment/bottom drawer	Raw meat, poultry, fish (short shelf life).
Refrigerator - centre shelf	Dairy, eggs.
Refrigerator - top shelf	Products that do not require heat treatment: ready-to-eat foods, cured meats, pre-cooked meals.
Drawers in the freezer	- Products with a long shelf life. - Lower drawer/shelf: raw meat, poultry, fish. - Middle drawer/shelf: frozen vegetables, Chips. - Top drawer/shelf: ice cream, frozen fruit, cakes.

DAILY USE

- Do not refreeze products once thawed.
- Store packaged frozen products according to their manufacturer's recommendations.
- The manufacturer's storage recommendations must be strictly adhered to. You need to refer to the relevant instructions.

- Do not place carbonated beverages in the freezer compartment, which can cause explosion and damage to the appliance.
- Ice lollies can cause frostbite if consumed immediately after removal from the machine.

CARE AND CLEANING

- Before maintenance, switch off the unit and disconnect the plug from the power socket.
- Do not clean the unit with metal objects.
- Do not use sharp objects to remove ice from the unit. Use a plastic scraper.
- Regularly check the meltwater drain in the refrigerator. If necessary, clean. If the drain is blocked, water will collect at the bottom of the unit.

INSTALLATION

IMPORTANT! Electrical connections must be made in accordance with the instructions given in the relevant paragraphs.

- Unpack the unit and check for damage. Do not connect the device if it is damaged. Immediately report any damage to the place of purchase. In this case, keep the packaging.
- After positioning and levelling, we recommend waiting at least four hours before connecting the unit, allowing the oil to drain back into the compressor.
- Adequate air circulation should be possible around the unit so that the cables do not overheat. To ensure adequate ventilation, you must follow the instructions.
- Wherever possible, spacers should be placed against the wall to avoid touching or catching hot parts (compressor, cooler) and possibly burning yourself.
- Do not place the unit near heaters or cookers.
- Check that the mains plug is easily accessible after installation of the unit.

WARRANTY:

- Any electrical work required to service the unit should be carried out by a qualified electrician or other competent person.
- The appliance should be checked by an authorised service centre and only original spare parts may be used for repairs.

ENERGY SAVING

- Do not put hot food into the appliance.
- Do not stack products too close together, as this impedes air circulation.
- Food should not touch the rear wall of the chamber.
- In the event of loss of power, do not open the door.
- Do not open the door too often.
- Do not leave the door open for too long.
- Do not set the thermostat too low.
- For optimum energy consumption, all accessories such as drawers, shelves and door balconies should remain in place.

ENVIRONMENTAL PROTECTION

 This unit does not contain glass, which can damage the ozone layer, in the coolant circuit or the insulation material. The device must not be disposed of with municipal waste. The insulation foam contains flammable gases: the unit should be disposed of in accordance with the regulations that can be obtained from the local authorities. Avoid damage to the cooling system, especially in the heat exchanger.



The symbol on the product or packaging indicates that the product must not be treated as household waste. Instead, it should be taken to a suitable collection point for the treatment of electrical and electronic equipment. Ensuring proper disposal of the product will help to avoid potential negative consequences for the environment and human life that are otherwise possible. More detailed information on how to recycle this product can be obtained from your local authority, your household waste collection point or the shop where you purchased it.

Packaging materials



Packaging materials are recyclable. To do so, place them in the appropriate waste containers in accordance with local waste disposal regulations.

REMOVAL OF THE DEVICE

1. Remove the plug from the socket.
2. Cut the cable and remove it.

INSTALLATION OF THE DEVICE

IMPORTANT! The electrical connection of the appliance must be made in accordance with the instructions given in the relevant chapters.

- Unpack the device and check that it is not damaged in any way. Do not connect the device if it is damaged. Any damage must be reported to the dealer immediately. In this case, the packaging should be retained.
- It is recommended to wait at least four hours before connecting the unit to allow the oil to drain back into the compressor.
- Adequate ventilation must be provided on all sides of the unit. Inadequate ventilation leads to overheating. Follow the installation instructions to achieve sufficient ventilation.
- If possible, the rear wall of the appliance should be aligned with the wall to avoid touching or grasping the warm components (compressor, condenser) and to prevent possible burns and fire.
- The unit must not be placed near radiators or cookers.
- The unit must be placed on a level and sufficiently firm surface.
- The front of the freezer has adjustable feet for levelling.

SITE REQUIREMENTS

- Provide sufficient space to open the door.
- Maintain a gap of at least 10 mm on both sides.

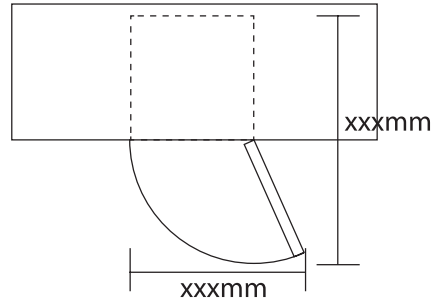

LEVELLING THE APPLIANCE

Level the unit using the adjustable feet. If the appliance is not properly levelled, the door and magnetic seals will not be properly covered.

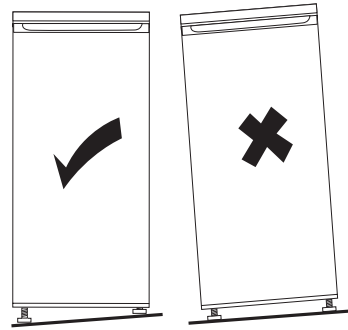
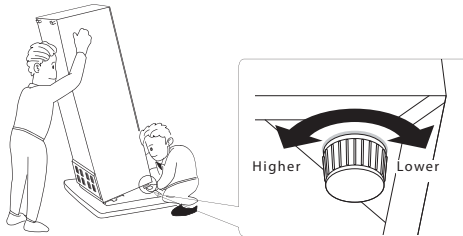

Setting up the device

The unit must be installed in a location where the ambient temperature corresponds to the climate class indicated on the unit's rating plate.

Climate classes of refrigeration equipment:

- extended moderate - the unit is designed for use at an ambient temperature of +10°C to +32°C (SN)
- moderate - the unit is designed for use at an ambient temperature of +16°C to +32°C (N)
- sub-tropical - the unit is designed for use at an ambient temperature of +16°C to +38°C (ST)
- tropical - the unit is designed for use at an ambient temperature of +16°C to +43°C (T)

Place of installation

Do not install the unit near heat sources (radiators, boilers, etc.) or in a location exposed to direct sunlight. Adequate ventilation must be provided from the rear of the unit. If the appliance is installed in an enclosure, the distance between the appliance and the upper enclosure should be at least 50 mm for best performance. For best performance, the unit should not be installed in a built-in area. The unit should be levelled using the adjustable feet.

The device is designed to be built in.

EN

WARNING! Ensure that the mains plug can be accessed after installation of the device.

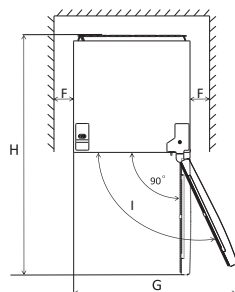
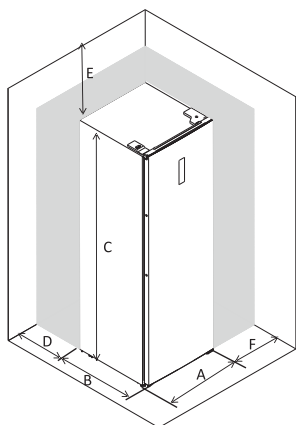

A	600
B	650
C	1850
D	min=50
E	min=50
F	min=10
G	835
H	1323
I	115°

Electrical connection

Before connecting the appliance to a power source, ensure that the mains voltage and frequency correspond to the values indicated on the appliance's rating plate. The unit must be earthed. For this purpose, the appliance plug has a grounding pin. If the mains socket is not earthed, a qualified electrician must be contacted to install the appliance in accordance with current regulations.

The manufacturer accepts no liability if the above safety instructions are not followed.

The device complies with EU directives.

EN

DEVICE DESCRIPTION

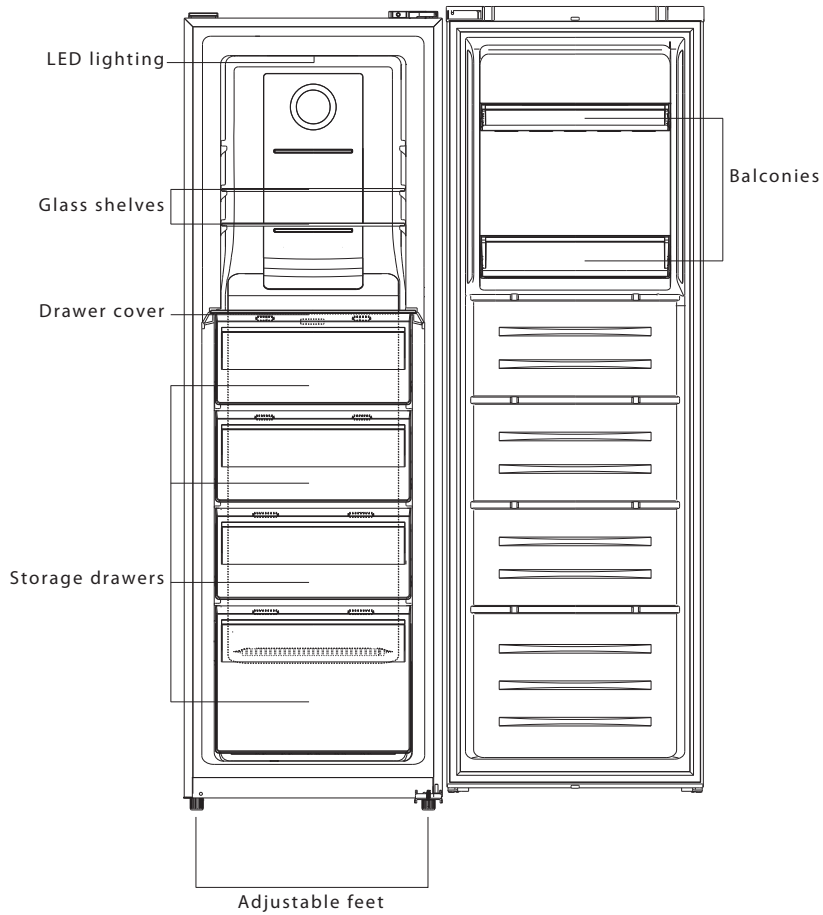

The illustration serves only as an example, details can be checked on the device.

USE OF THE CONTROL PANEL

OPERATING THE CONTROL PANEL

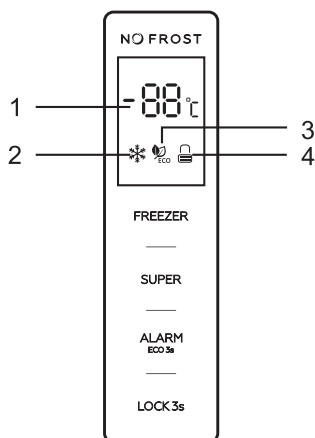

FREEZER: Temperature control in the freezer section

SUPER: SUPER mode selection

ALARM/ECO: Open door alarm/ ECO mode selection

LOCK: Locking/unlocking

LED DISPLAY

1. Temperature of the freezer compartment
2. SUPER: SUPER mode selection
3. ECO Mode
4. Locking/unlocking

PRINTS

All buttons are active in unlocked mode.

A short beep will occur each time the button is pressed.

FREEZER: TEMPERATURE SELECTION ACCORDING TO USER SETTINGS

The temperature control button can be used to manually set the operating temperature, varying between -14 and -22°C.

A 5-second blink indicates temperature selection.

SUPER: SETS THE LOWEST TEMPERATURE IN THE FREEZER COMPARTMENT



By pressing the SUPER button, select the work function. A flashing LED for 5 seconds indicates function selection.

In the selected mode, the temperature indicates -25°C.

No freezer temperature control. The FREEZER icon will flash three times.

To deactivate the mode, the function must be manually switched off or the mode will automatically switch off after 50 hours of freezing. When switched off, the unit will return to its previous operating mode.

ALARM/ECO: OPEN DOOR ALARM, SELECTION OF ECO MODE



A short press of the ALARM/ECO button deactivates the open door alarm. By pressing the button for 3 seconds, the ECO function is selected. A flashing LED for 5 seconds indicates function selection.

The appliance operates at the lowest energy consumption by maintaining a temperature of -15 to -18°C in the freezer, depending on the ambient temperature in which the appliance is set.

Ambient temperature (T_a)	$T_a \leq 13^\circ\text{C}$	$14^\circ\text{C} < T_a \leq 20^\circ\text{C}$	$21^\circ\text{C} < T_a \leq 27^\circ\text{C}$	$28^\circ\text{C} < T_a \leq 34^\circ\text{C}$	$T_a > 35^\circ\text{C}$
Setting the temperature	-18°C	-18°C	-18°C	-16°C	-15°C

In the selected operating mode, the FREEZER icon is inactive. To deactivate the ALARM/ECO function, press the button again for 3 s.

FUNCTIONAL LOCK



Press the LOCK button and hold for 3 seconds to lock the control panel, then the lock icon will be in the lock state .

In the locked state, touch any button, the icon flashes 3 times.

To unlock, press the LOCK button and hold for 3 seconds, then the LOCK icon will be in the unlocked state .

In an unlocked situation, all buttons are active. No operation on the display within 25 s results in the display being automatically locked.

OPEN DOOR ALARM

If the door remains open for 90 seconds, an acoustic signal will sound to indicate that the door should be closed.

A short press on the "ALARM / ECO" button will cancel the open door alarm.

HIGH TEMPERATURE ALARM

If a high internal temperature is detected, a high temperature audible alarm will sound, 'ht' and the detected temperature will be displayed alternately in the display window.

A short touch on the ALARM/ECO button, will stop the open door alarm.

The high temperature indicator will only disappear automatically when the detected temperature returns to normal.

CHANGING THE DIRECTION OF DOOR OPENING

You can change the side on which the door opens from the right (factory) to the left if the installation location requires it.



WARNING! By changing the opening side of the door, the device cannot be connected to the network. Disconnect the plug from the mains beforehand.

EN

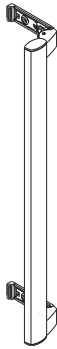

Door handle x1

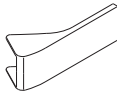

Door handle cover x2



Screw x2



Left bracket x1

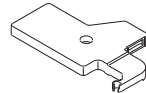

Hinge cover left door x1

1. Remove the upper cable cover.

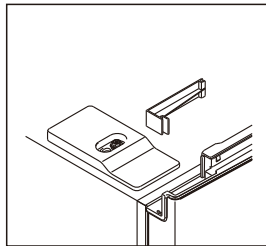
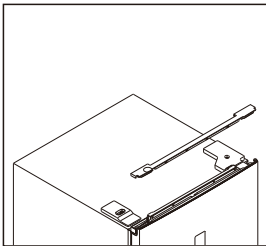

2. Unscrew the upper hinge cover. Observe the wiring inside the unit carefully.

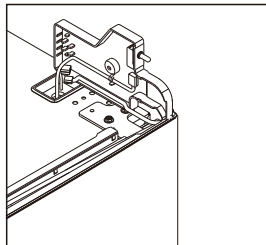
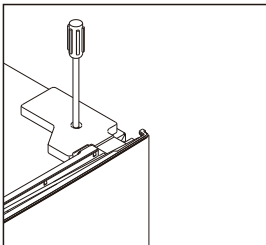

3. Unscrew the top hinge and remove the door.

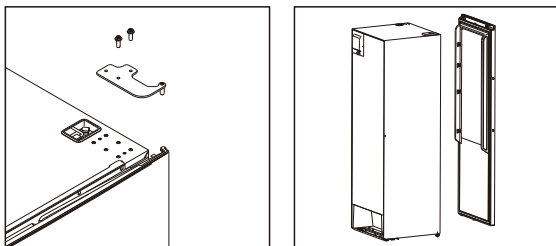

4. Remove the right bracket using a screwdriver, then place the left bracket.

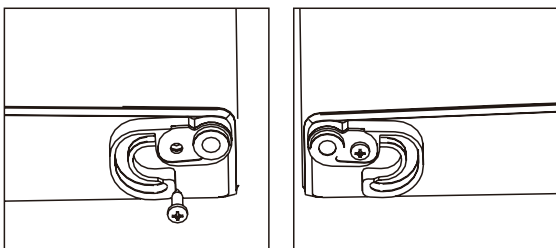

5. Unscrew the lower hinge, move the adjustment leg from left to right.

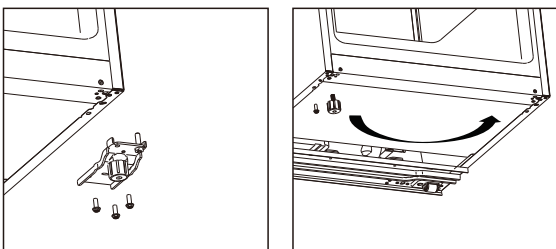

6. Unscrew and move the bottom hinge pin from the right to the left side. Fix the lower hinge on the left side of the unit.

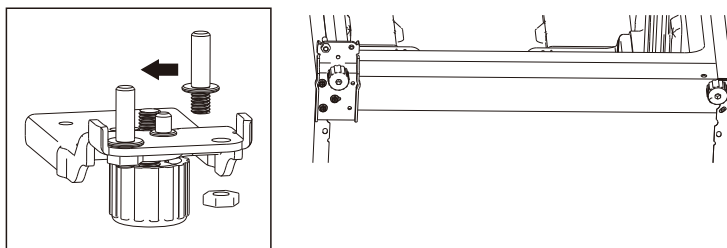

7. Unscrew the top hinge pin and move from top to bottom. Remove the core of the right hinge cover and then install it on the left side of the attached hinge.

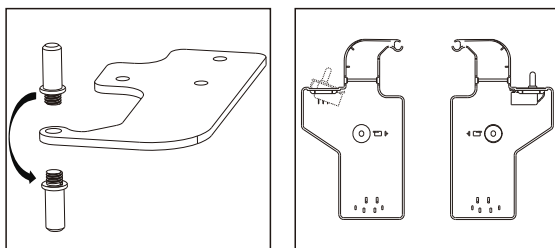

8. Unscrew and move the top cover to the right side.

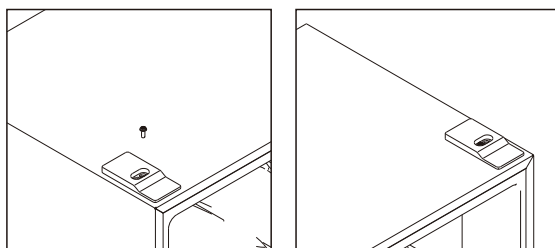

9. Move the freezer door to the correct position.

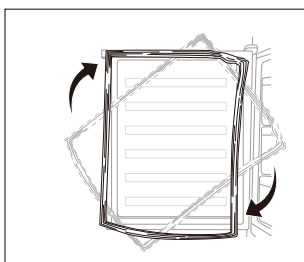

10. Fit the door and run the wires to the opposite side.

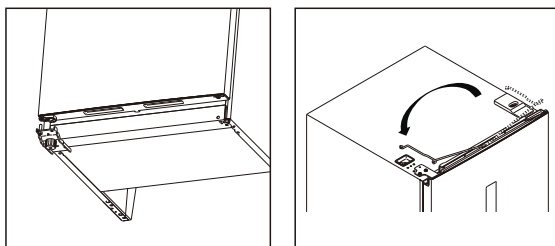

11. Fit the top left hinge, adjust the position so that the door seals adhere on all sides.

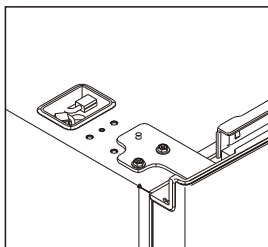

12. Connect the wires and fix the left upper hinge cover.

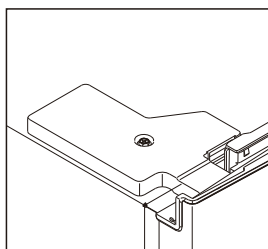
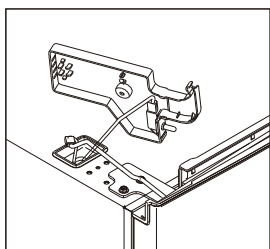

13. Fit the top cable cover.

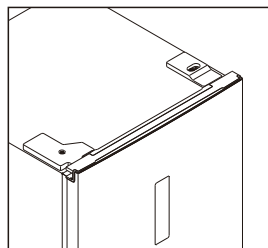
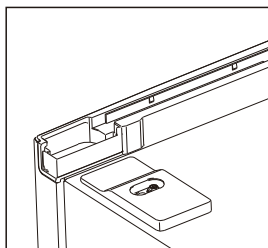

HANDLE INSTALLATION

1. Remove the screw hole plugs.

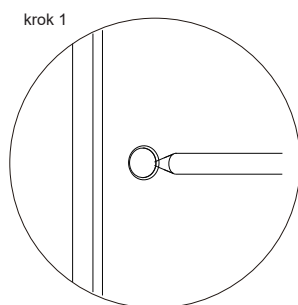

2. Remove the handle from the packaging and screw it onto the unit.

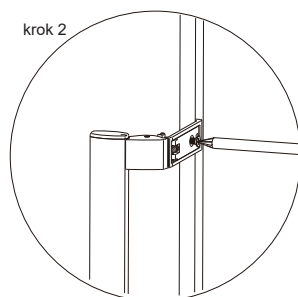

3. Fit the handle covers.

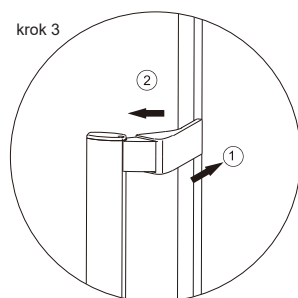

FIRST TIME USE

INTERNAL CLEANING

Before using the appliance for the first time, the interior and all internal accessories must be washed with lukewarm water and natural soap to remove the typical smell of a new product and then dried thoroughly.

IMPORTANT! Do not use detergents or abrasive powders as they may damage the finish.

FROZEN FOOD STORAGE

When starting up for the first time or after a period of disuse, the appliance should be run for at least 2 hours at higher settings before food is placed in the chamber.

IMPORTANT! In the event of accidental thawing, for example when there has been no power supply for a period longer than that indicated in the table of technical characteristics under the heading “temperature rise time”, the thawed products must be consumed quickly or cooked immediately and then frozen again (after cooking).

The recommended temperature setting is -18°C .

With the above settings, the optimum storage time for food in the freezer should not exceed 1 month.

The optimum storage time may be reduced with other settings.

DEFROSTING

Before use, frozen or deep-frozen food can defrost in the refrigerator compartment or at room temperature, depending on the time we can devote to this process.

Small quantities can even be used for cooking while still frozen, directly from the freezer. In this case, it will take longer to cook.

ACCESSORIES ON MOVABLE SHELVES

The walls of the refrigerator are fitted with a series of slides on which shelves can be placed as desired.

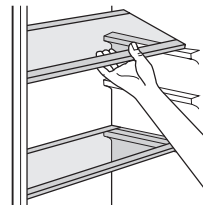

REMOVAL OF BOTTOM DRAWER

1. Pull out the bottom drawer as far as it will go.
2. Push in the flexible spring strips on both sides of the bottom drawer.
3. Pull out the bottom drawer.

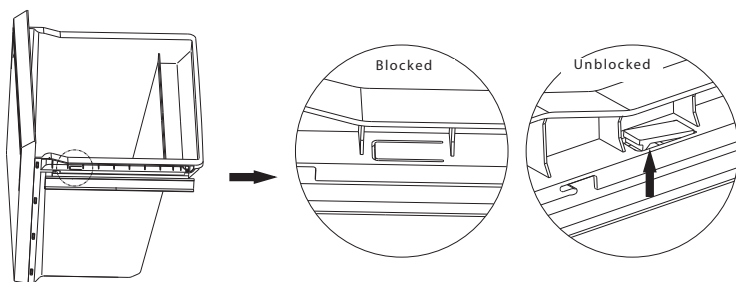

HELPFUL TIPS AND ADVICE

Here are some important tips to help maximise the efficiency of the freezing process:

- the maximum amount of food that can be frozen in 24 h is indicated on the rating plate,
- the freezing process takes 24 hours. No further products should be added to the freeze during this time,
- Freeze only fresh and thoroughly cleaned food of the highest quality,
- prepare small portions of the food so that it can be frozen quickly and thoroughly, and then thaw only the amount needed.
- wrap the products tightly in aluminium or polyethylene foil,
- fresh, unfrozen products should not come into contact with food that is already frozen, thus avoiding raising the temperature of the latter,
- lean products store better and keep fresher longer than fatty ones, and salt reduces shelf life during storage;
- water ice cream, consumed as soon as it is taken out of the freezer, can cause frostbite,
- we recommend that the date of freezing is indicated on each batch of products, making it easier to remove from the freezer,
- we recommend that the date of freezing is indicated on each batch of products, making it easier to remove from the freezer,

TIPS FOR STORING FROZEN PRODUCTS

To get the maximum performance from the device, you should:

- make sure that the frozen food you buy has been stored properly by the seller,
- transfer frozen products from the shop to the freezer as quickly as possible,
- do not open the door too often or leave it open longer than absolutely necessary.

Once thawed, food spoils very quickly and cannot be frozen again.

Do not exceed the storage period stated by the manufacturer.

CLEANING

For hygienic reasons, the inside of the appliance, including accessories, should be cleaned regularly.

CAUTION! The unit must not be connected to the power supply during cleaning. Risk of electric shock! Before cleaning, switch off the appliance and remove the mains plug, switch off with a switch or use the installation switch, or remove the fuse. Never clean the appliance with a steam cleaner. Moisture can collect on electrical components and pose a shock hazard! Hot fumes can lead to damage to plastic parts. The unit must dry thoroughly before it can be restored.

IMPORTANT! Essential oils and organic solvents can damage plastic parts, e.g. lemon or orange juice, butyric acid, acetic acid cleaner.

- Such substances should not come into contact with parts of the appliance,
- Do not use harsh cleaning agents.
- Remove the products from the freezer. Store them in a cool place, well covered.
- Wash the appliance and internal accessories with cool water. After cleaning, rinse with clean water and wipe dry.
- When the whole thing is dry, the unit can be switched on and used again.

LIGHT REPLACEMENT

The interior light is of the LED type. To replace the light, please contact a qualified technician.

This product contains a light source with energy efficiency class G.

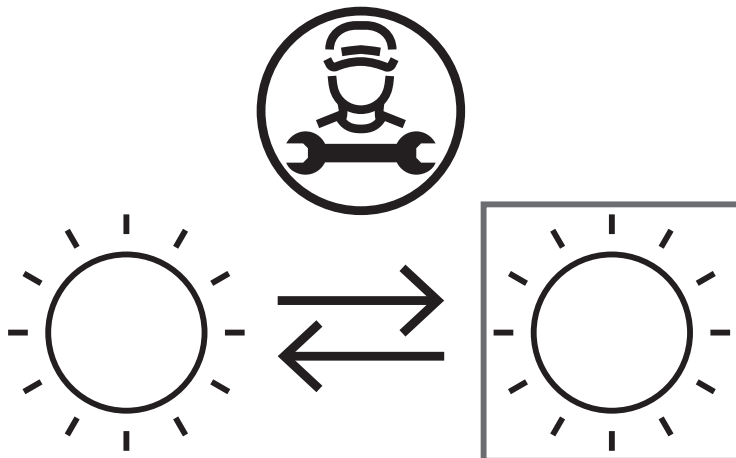

The light source in this product must only be replaced by a professional. To do this, contact a qualified technician or the manufacturer's service department.

PROBLEM SOLVING

CAUTION! Power must be switched off before repairs are carried out. Only a qualified electrician or other competent person may carry out repairs not described in this manual.

IMPORTANT! During proper operation, the unit may make various noises (compressor, coolant circulation).

<i>Problem</i>	<i>Possible cause</i>	<i>Solution</i>
<i>The device is not working.</i>	<i>The mains plug is either not connected or loose.</i>	<i>Insert the plug into the socket.</i>
	<i>Fuse has blown or is faulty</i>	<i>Check the fuse and replace if necessary.</i>
	<i>The socket does not work</i>	<i>Mains failures should be repaired by an electrician.</i>







<i>The food is too warm.</i>	<i>The temperature is inappropriately set.</i>	<i>Check the information in the "Temperature setting" section.</i>
	<i>The door had been open for too long.</i>	<i>Open the door only as long as necessary.</i>
	<i>A large quantity of warm products has been placed in the appliance in the last 24 hours.</i>	<i>Temporarily set the temperature control to a lower value.</i>
	<i>The appliance is standing near a heat source.</i>	<i>Check the information in the "Installation location" section.</i>
<i>Appliance cools too much</i>	<i>The temperature is set too low or is operating in SUPER mode.</i>	<i>Temporarily set the temperature control to a higher value.</i>
<i>Unusual noises</i>	<i>The unit is not level.</i>	<i>Adjust the feet.</i>
	<i>The device touches the rear wall or other objects.</i>	<i>Move the device slightly.</i>
	<i>Some component at the back of the unit, such as a tube, is touching another component or a wall.</i>	<i>If necessary, carefully bend this part in another direction.</i>
<i>Frost on the door</i>	<i>The door seal is not tight.</i>	<i>Carefully warm up the leaking sections of the door seal with a hair dryer. At the same time, shape a manually heated door seal.</i>

If the failure occurs again, contact the service centre.

TECHNICAL DATA:

Technical specifications are given on the product nameplate.

CAUTION! MPM agd S.A. reserves the right to technical changes.

	 ENERG  
	MPM Model information → (*)
 	

Model information stored in the product database can be accessed via searching for the model identifier (*) found on the energy label on the following websites. <https://eprel.ec.europa.eu/>

Proper disposal of the product (waste electrical and electronic equipment)

Poland  Marking on the product indicates that after the service-life of the product expires, it should not be disposed with other type of municipal waste. Used equipment may have a negative impact on the environment and health of people due to potentially containing hazardous substances, mixtures and components. Mixing electric waste with other types of waste or disassembling those in an unprofessional manner may cause a release of substances that are hazardous to the environment and health. Used equipment should be handed-over to a point for collection of electric waste. In order to obtain detailed information regarding the electric waste collection points, the user should contact the municipal point of electric waste collection or used equipment processing department.

Пані та панове!

Перед першим використанням пристрою прочитайте інструкцію з експлуатації. Інструкцію з експлуатації слід зберігати протягом усього терміну служби пристрою.

ІНФОРМАЦІЯ З ТЕХНІКИ БЕЗПЕКИ

Для вашої власної безпеки та правильної експлуатації приладу, будь ласка, уважно прочитайте інструкцію з експлуатації, включаючи вказівки та попередження, перед встановленням та першим використанням. Щоб уникнути непотрібних помилок і нещасних випадків, важливо, щоб всі особи, які використовують обладнання, були досконально ознайомлені з його роботою і функціями безпеки. Зберігайте цю інструкцію та передавайте її разом з приладом під час його переміщення або продажу, щоб усі особи, які ним користуються, завжди були належним чином проінструктовані щодо його використання та безпеки. З метою захисту життя і майна необхідно дотримуватися рекомендацій, викладених у цьому посібнику, оскільки виробник не несе відповідальності за шкоду, заподіяну через недбалість.

БЕЗПЕКА ДІТЕЙ ТА ВРАЗЛИВИХ ОСІБ

- Прилад дозволяється використовувати дітям старше 8 років та особам з обмеженими руховими, сенсорними або розумовими здібностями, а також особам, які не мають достатніх знань і досвіду, тільки під наглядом або після проходження інструктажу з безпечного використання та усвідомлення потенційних ризиків.
- Необхідно забезпечити нагляд, щоб діти не гралися з пристроєм. Їм не можна сидіти на висувних елементах або висіти на дверях.
- Особливо слід подбати про те, щоб приладом не користувалися діти без нагляду дорослих.
- Дітей віком до 3 років не можна підпускати до приладу, якщо вони не перебувають під постійним наглядом.
- Очищення та технічне обслуговування не повинно проводитися дітьми до 8 років і без нагляду дорослих.
- Діти віком від 3 до 8 років можуть класти продукти в прилад і виймати їх з нього.
- Діти не повинні гратися з упаковкою. Існує ризик задухи.

- Виймаючи прилад, витягніть вилку з розетки, відріжте шнур живлення (якомога ближче до приладу) і зніміть дверцята, щоб запобігти ураженню електричним струмом або випадковому потраплянню всередину дітей.
- Якщо цей пристрій з магнітними ущільнювачами на дверцятах має замінити старий пристрій з пружинним замком (клямкою) на дверцятах або кришці, цей замок необхідно демонтувати до того, як буде знято старий пристрій. Це гарантує, що він не стане смертельною пасткою для дітей.

ЗАГАЛЬНА ІНФОРМАЦІЯ ПРО БЕЗПЕКУ

ПОПЕРЕДЖЕННЯ Переконайтеся, що вентиляційні отвори навколо приладу або в навколишніх меблях (у разі вбудовуваної моделі) відкриті та безперешкодні.

ПОПЕРЕДЖЕННЯ! Не використовуйте механічні пристрої або засоби, відмінні від рекомендованих виробником, для прискорення процесу розморожування.

ПОПЕРЕДЖЕННЯ! Захистіть контур охолодження від пошкоджень.

ПОПЕРЕДЖЕННЯ! У відділенні для зберігання продуктів не використовуйте електричні прилади, крім рекомендованих виробником.

ПОПЕРЕДЖЕННЯ! Не торкайтеся лампочки, яка довго горіла, оскільки вона може бути дуже гарячою.

ПОПЕРЕДЖЕННЯ! Під час налаштування пристрою перевірте шнур живлення, щоб переконатися, що він не перекручений і не пошкоджений.

ПОПЕРЕДЖЕННЯ! Не використовуйте переносні розетки / подовжувачі / або пристрої живлення на задній панелі пристрою.

- Не зберігайте в пристрої вибухонебезпечні речовини, такі як аерозольні спреї.
- У цьому холодильнику використовується холодоагент R600a, який є легкозаймистим.
- Переконайтеся, що жодна частина контуру охолодження не була пошкоджена під час транспортування або встановлення пристрою.

- уникати відкритого вогню та джерел займання
- ретельно провітрити приміщення, в якому знаходиться прилад
- Будь-які зміни в специфікаціях або обладнанні є небезпечними. Будь-яке пошкодження кабелю може призвести до короткого замикання, пожежі та/або ураження електричним струмом.
- Пристрій призначений для побутового використання

ПОПЕРЕДЖЕННЯ! Всі електричні деталі (вилка, шнур живлення, компресор і т.д.) повинні замінюватися ліцензованим техніком або іншим кваліфікованим фахівцем з обслуговування. ПОПЕРЕДЖЕННЯ! Лампа, що постачається з приладом, є «лампою спеціального призначення» і може використовуватися тільки з цим приладом. Він не використовується для освітлення будинку.

- Не подовжуйте кабель живлення.
- Переконайтеся, що вилка не затиснута задньою стінкою приладу і не пошкоджена. Розчавлений або пошкоджений штекер може перегрітися і спричинити пожежу. Не використовуйте пошкоджений пристрій, зокрема, коли кабель живлення або штепсель пошкоджені – у цьому випадку зверніться до авторизованого сервісного центру для ремонту пристрою.
- Холодильний агрегат необхідно підключати до розетки із заземленням.
- Переконайтеся, що штепсельна вилка приладу доступна.
- Не тягніть за кабель живлення.
- Не вставляйте вилку в розетку, якщо вона не закріплена. Існує ризик ураження електричним струмом або пожежі.
- Пристрій важкий. Під час переміщення слід дотримуватися обережності.
- Не виймайте і не торкайтеся продуктів з морозильної камери мокрими/вологими руками, оскільки це може спричинити подразнення шкіри та обмороження.
- Уникайте тривалого перебування пристрою під прямими сонячними променями. Не використовуйте пристрій на відкритому повітрі.

- Щоб уникнути забруднення харчових продуктів, необхідно дотримуватися наступних правил:
- Якщо залишити дверцята відчиненими на тривалий час, температура у відділенні приладу може значно підвищитися.
- Регулярно очищайте поверхні, які можуть контактувати з їжею.
- Зберігайте сире м'ясо та рибу в контейнерах - так, щоб вміст не контактував з іншими продуктами і не капав на них.
- Морозильні камери для заморожених продуктів з двома зірками (якщо є в комплекті) підходять лише для зберігання попередньо заморожених продуктів, ароматизованого морозива та виготовлення кубиків льоду.
- Відсіки з однією, двома та трьома зірками (якщо вони є в приладі) не призначені для заморожування свіжих продуктів.
- Якщо прилад залишається порожнім протягом тривалого періоду часу, його слід вимкнути, розморозити, почистити, висушити і залишити дверцята відкритими, щоб запобігти розмноженню бактерій у приладі.



ПОПЕРЕДЖЕННЯ! Під час використання, обслуговування та утилізації пристрою, будь ласка, звертайте особливу увагу на сусідній - жовтий або помаранчевий - символ, який знаходиться на задній частині пристрою (на задній панелі або на компресорі).

Сигналізує про ризик пожежі через наявність легкозаймистих речовин у системі охолодження. З цієї причини пристрій завжди слід тримати подалі від джерел вогню.

Зберігайте продукти відповідно до наступної таблиці

Відсік для приладів	Тип їжі
Дверні полиці або холодильник	- Продукти без консервантів: джеми, соки, напої, приправи. - Не зберігайте продукти, що швидко псуються.
Спеціальна камера вологості / нижня шухляда	- Фрукти, зелень і овочі слід зберігати в спеціальних контейнерах. - Не зберігайте банани, цибулю, картоплю, часник.
Відділення для свіжості / нижній ящик	Сире м'ясо, птиця, риба (короткий термін зберігання).
Холодильник - центральна полиця	Молочні продукти, яйця.
Холодильник - верхня полиця	Продукти, які не потребують термічної обробки: готові до вживання продукти, копченості, напівфабрикати, напівфабрикати.
Ящики в морозильній камері	- Продукти з тривалим терміном зберігання. - Нижня шухляда/полиця: сире м'ясо, птиця, риба. - Середня шухляда/полиця: заморожені овочі, чіпси. - Верхня шухляда/полиця: морозиво, заморожені фрукти, торти.

ЩОДЕННЕ ВИКОРИСТАННЯ

- Не заморозуйте продукти після розморожування.
- Зберігайте упаковані заморожені продукти відповідно до рекомендацій виробника.
- Необхідно суворо дотримуватися рекомендацій виробника щодо зберігання. Вам потрібно звернутися до відповідних інструкцій.
- Не ставте газовані напої в морозильну камеру, це може призвести до вибуху та пошкодження приладу.
- Льодяники можуть спричинити обмороження, якщо їх споживати одразу після виймання з машини.

ДОГЛЯД ТА ЧИСТКА

- Перед технічним обслуговуванням вимкніть пристрій і витягніть вилку з розетки.
- Не чистіть пристрій металевими предметами.

- Не використовуйте гострі предмети для видалення льоду з пристрою. Використовуйте пластиковий скребок.
- Регулярно перевіряйте злив талої води в холодильнику. За потреби почистити. Якщо зливний отвір заблоковано, вода збиратиметься на дні пристрою.

ВСТАНОВЛЕННЯ

ЦЕ ВАЖЛИВО! Електричні з'єднання повинні бути виконані згідно з інструкціями, наведеними у відповідних параграфах.

- Розпакуйте пристрій і перевірте його на наявність пошкоджень. Не підключайте пристрій, якщо він пошкоджений. негайно повідомляйте про будь-які пошкодження за місцем придбання. У такому разі зберігайте упаковку.
- Після позиціонування та вирівнювання ми рекомендуємо зачекати щонайменше чотири години перед підключенням пристрою, щоб дати можливість маслу стекти назад у компресор.
- Щоб кабелі не перегрівалися, навколо пристрою має бути забезпечена достатня циркуляція повітря. Щоб забезпечити належну вентиляцію, необхідно дотримуватися інструкцій.
- Там, де це можливо, слід розмістити розпірки біля стіни, щоб уникнути дотику до гарячих частин (компресор, кулер) і можливого опіку.
- Не розміщуйте пристрій поблизу обігрівачів або кухонних плит.
- Після встановлення пристрою переконайтеся, що мережева вилка легко доступна.

СЕРВІСНЕ ОБСЛУГОВУВАННЯ

- Будь-які електричні роботи, необхідні для обслуговування пристрою, повинні виконуватися кваліфікованим електриком або іншою компетентною особою.
- Прилад повинен перевірятися в авторизованому сервісному центрі, а для ремонту дозволяється використовувати лише оригінальні запчастини.

ЕНЕРГОЗБЕРЕЖЕННЯ

- Не кладіть у прилад гарячу їжу.
- Не складайте продукти занадто близько один до одного, оскільки це перешкоджає циркуляції повітря.
- Їжа не повинна торкатися задньої стінки камери.
- У разі зникнення електроенергії не відчиняйте дверцята.
- Не відчиняйте двері занадто часто.
- Не залишайте двері відчиненими надовго.
- Не встановлюйте термостат занадто низько.
- Для оптимального енергоспоживання всі аксесуари, такі як шухляди, полиці та дверні балкони, повинні залишатися на своїх місцях.

ЗАХИСТ НАВКОЛИШНЬОГО СЕРЕДОВИЩА

 Цей блок не містить скла, яке може пошкодити озоновий шар, у контурі охолодження або в ізоляційному матеріалі. Пристрій не можна викидати разом із побутовими відходами. Ізоляційна піна містить легкозаймисті гази: пристрій слід утилізувати.

ти відповідно до правил, які можна отримати в місцевих органах влади. Уникайте пошкодження системи охолодження, особливо теплообмінника.



Символ на продукті або упаковці вказує на те, що продукт не можна утилізувати разом з побутовими відходами. Замість цього його слід віднести до відповідного пункту збору для переробки електричного та електронного обладнання. Забезпечення належної утилізації продукту допоможе уникнути можливих негативних наслідків для навколишнього середовища та життя людей, які можуть виникнути в іншому випадку. Більш детальну інформацію про те, як утилізувати цей продукт, можна отримати у місцевій владі, в пункті збору побутових відходів або в магазині, де ви його придбали.

Пакувальні матеріали



Пакувальні матеріали придатні для вторинної переробки. Для цього помістіть їх у відповідні контейнери для відходів згідно з місцевими правилами утилізації відходів.

UA

ВИДАЛЕННЯ ПРИСТРОЮ

1. Вийміть вилку з розетки.
2. Переріжте кабель і вийміть його.

УСТАНОВКА ОБЛАДНАННЯ

ЦЕ ВАЖЛИВО! Електричне підключення приладу повинно бути виконано згідно з інструкціями, наведеними у відповідних розділах.

- Розпакуйте пристрій і переконайтеся, що він не пошкоджений. Не підключайте пристрій, якщо він пошкоджений. Про будь-які пошкодження необхідно негайно повідомити дилера. У такому випадку упаковку слід зберегти.
- Рекомендується зачекати щонайменше чотири години перед підключенням пристрою, щоб дати можливість маслу стекти назад у компресор.
- Необхідно забезпечити достатню вентиляцію з усіх боків пристрою. Недостатня вентиляція призводить до перегріву. Дотримуйтеся інструкцій з монтажу, щоб забезпечити достатню вентиляцію.
- Якщо можливо, задня стінка приладу повинна бути вирівняна зі стіною, щоб уникнути торкання або захоплення теплих компонентів (компресор, конденсатор) і запобігти можливим опікам та пожежі.
- Пристрій не можна розміщувати поблизу радіаторів або кухонних плит.
- Пристрій повинен бути розміщений на рівній і достатньо твердій поверхні.
- Передня частина морозильної камери має регульовані ніжки для вирівнювання.

ВИМОГИ ДО САЙТУ

- Забезпечте достатній простір для відкриття дверей.
- Зберігайте зазор не менше 10 мм з обох боків.

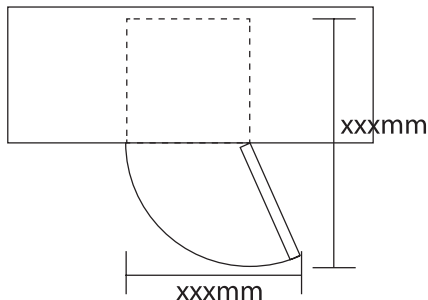

ВИРІВНЮВАННЯ ПРИЛАДУ ЗА РІВНЕМ

Вирівняйте пристрій за допомогою регульованих ніжок.
Якщо прилад не вирівняний належним чином, дверцята та магнітні ущільнювачі не будуть належним чином закриті.

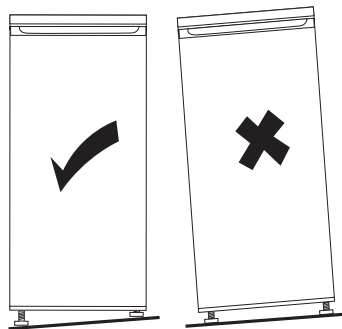
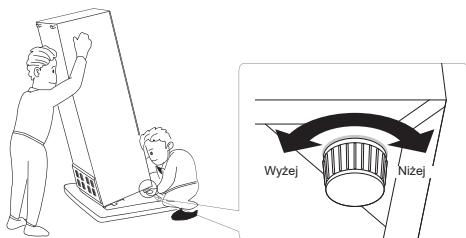

UA

Налаштування пристрою

Пристрій слід встановлювати в місці, де температура навколишнього середовища відповідає кліматичному класу, зазначеному на паспортній табличці пристрою.

Кліматичні класи холодильного обладнання:

- розширений помірний - пристрій призначений для використання при температурі навколишнього середовища від +10°C до +32°C (SN)
- помірний - пристрій призначений для використання при температурі навколишнього середовища від +16°C до +32°C (N)
- субтропічний - пристрій призначений для використання при температурі навколишнього середовища від +16°C до +38°C (ST)
- тропічний - пристрій призначений для використання при температурі навколишнього середовища від +16°C до +43°C (T)

Місце встановлення

Не встановлюйте пристрій поблизу джерел тепла (радіаторів, бойлерів тощо) або в місцях, що піддаються впливу прямих сонячних променів. Необхідно забезпечити належну вентиляцію з задньої сторони пристрою. Якщо прилад встановлюєть-

ся в шафу, відстань між приладом і верхньою частиною шафи повинна становити не менше 50 мм для забезпечення найкращої роботи. Для досягнення найкращої продуктивності пристрій не слід встановлювати у вбудованій зоні. Пристрій слід вирівняти за допомогою регульованих ніжок.

Прилад не призначений для вбудовування.

ПОПЕРЕДЖЕННЯ ПЕРЕКОНАЙТЕСЯ, ЩО ПІСЛЯ ВСТАНОВЛЕННЯ ПРИСТРОЮ Є ДОСТУП ДО МЕРЕЖЕВОЇ ВИЛКИ.

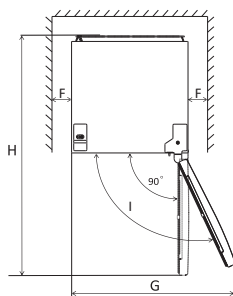
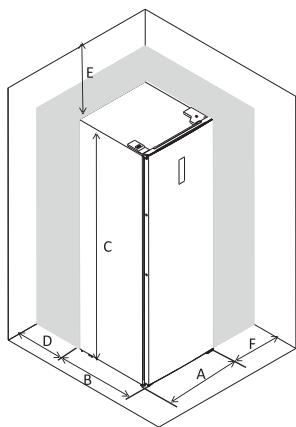

A	600
B	650
C	1850
D	min=50
E	min=50
F	min=10
G	835
H	1323
I	115°

Електричне підключення

Перед підключенням приладу до джерела живлення переконайтеся, що напруга і частота мережі відповідають значенням, зазначеним на заводській табличці приладу. Пристрій повинен бути заземлений. Для цього штепсельна вилка приладу має контакт заземлення. Якщо розетка не заземлена, необхідно звернутися до кваліфікованого електрика для встановлення приладу відповідно до чинних норм.

Виробник не несе відповідальності за недотримання вищевказаних інструкцій з техніки безпеки.

Пристрій відповідає директивам ЄС.

ОПИС ПРИСТРОЮ

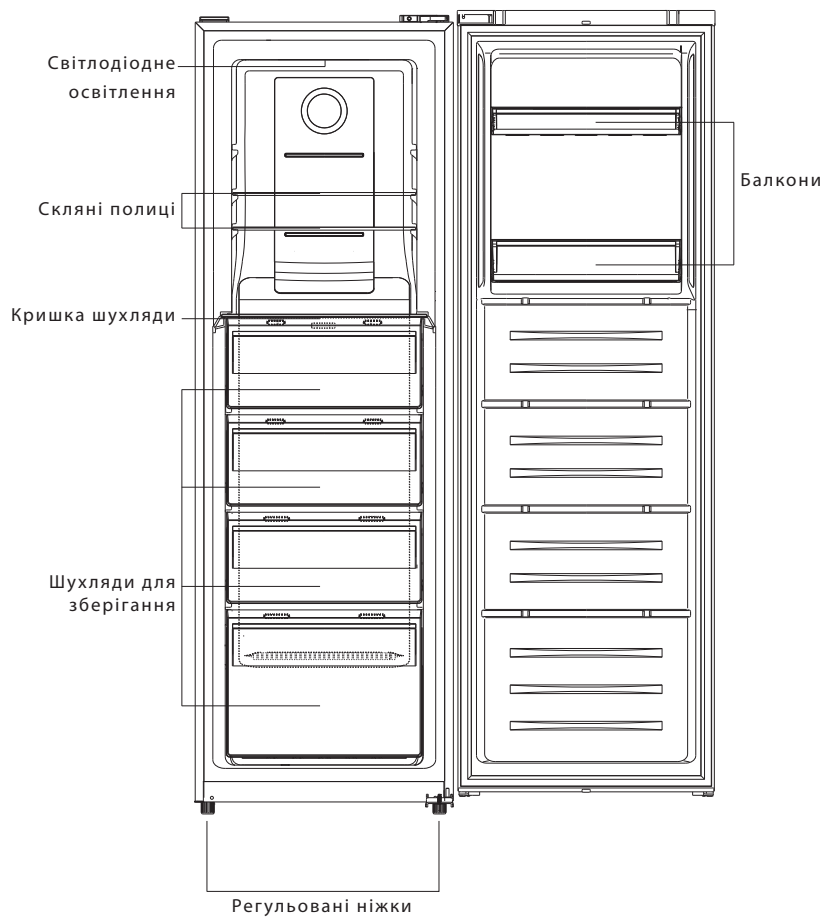

Ілюстрація слугує лише прикладом, деталі можна перевірити на пристрої.

ВИКОРИСТАННЯ ПАНЕЛІ УПРАВЛІННЯ

РОБОТА З ПУЛЬТОМ УПРАВЛІННЯ

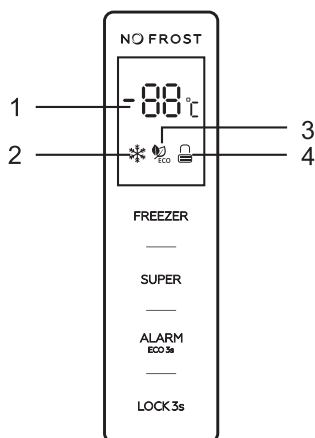

МОРОЗИЛЬНА КАМЕРА: Регулювання температури в морозильній камері
СУПЕР: Вибір режиму SUPER
ТРИВОГА/ЕКО: Сигналізація відчинених дверей/вибір режиму ЕКО
БЛОКУВАННЯ: Блокування/розблокування

LCD-ДИСПЛЕЙ

1. Температура морозильної камери
2. СУПЕР: Вибір режиму SUPER
3. ЕКО-режим
4. Блокування/розблокування

ПРИНЦИПИ

У розблокованому режимі всі кнопки активні.
При кожному натисканні кнопки лунає короткий звуковий сигнал.

МОРОЗИЛЬНА КАМЕРА: ВИБІР ТЕМПЕРАТУРИ ВІДПОВІДНО ДО НАЛАШТУВАНЬ КОРИСТУВАЧА

За допомогою кнопки регулювання температури можна вручну встановити робочу температуру в діапазоні від -14 до -22°C.
5-секундне блимання вказує на вибір температури.

SUPER: ВСТАНОВЛЮЄ НАЙНИЖЧУ ТЕМПЕРАТУРУ В МОРОЗИЛЬНІЙ КАМЕРІ



Натисканням кнопки SUPER виберіть робочу функцію. Блимання світлодіода протягом 5 секунд вказує на вибір функції.

У вибраному режимі температура показує -25°C.

Без регулювання температури в морозильній камері. Піктограма «Морозильна камера» блимне тричі.

Для деактивації режиму необхідно вручну вимкнути функцію або режим автоматично вимкнеться через 50 годин заморожування. Після вимкнення пристрій повернеться до попереднього режиму роботи.

ALARM/ECO: СИГНАЛІЗАЦІЯ ВІДЧИНЕНИХ ДВЕРЕЙ, ВИБІР РЕЖИМУ ECO



Коротке натискання кнопки ALARM/ECO вимикає сигналізацію відчинених дверей.

При натисканні кнопки на 3 секунди вибирається функція ECO. Блімання світлодіода протягом 5 секунд вказує на вибір функції.

Прилад працює з мінімальним споживанням енергії, підтримуючи температуру в морозильній камері від -15 до -18°C, залежно від температури навколишнього середовища, в якому встановлено прилад.

Температура навколишнього середовища (Ta)	Ta ≤ 13°C	14°C < Ta ≤ 20°C	21°C < Ta ≤ 27°C	28°C < Ta ≤ 34°C	Ta > 35°C
Налаштування температури	18°C	18°C	18°C	16°C	15°C

У вибраному режимі роботи піктограма «Морозильна камера» неактивна. Щоб вимкнути функцію ALARM/ECO, натисніть кнопку ще раз і утримуйте її протягом 3 с.

ФУНКЦІОНАЛЬНЕ БЛОКУВАННЯ



Натисніть кнопку LOCK і утримуйте її протягом 3 секунд, щоб заблокувати панель управління, після чого значок замка буде в заблокованому стані.

У заблокованому стані торкніться будь-якої кнопки, іконка блимне 3 рази.

Щоб розблокувати, натисніть кнопку LOCK і утримуйте її протягом 3 секунд, після чого значок LOCK буде в розблокованому стані.

У розблокованому стані всі кнопки активні. Відсутність дій на дисплеї протягом 25 с призводить до автоматичного блокування дисплея.

СИГНАЛІЗАЦІЯ ВІДЧИНЕНИХ ДВЕРЕЙ

Якщо дверцята залишаються відчиненими протягом 90 секунд, пролунає звуковий сигнал, який вказує на те, що дверцята слід зачинити.

Коротке натискання кнопки «ALARM / ECO» скасує тривогу відчинених дверей.

СИГНАЛІЗАЦІЯ ВИСОКОЇ ТЕМПЕРАТУРИ

Якщо виявлено високу внутрішню температуру, пролунає звуковий сигнал високої температури «ht», а у вікні дисплея почергово відобразатиметься виявлена температура.

Короткий дотик до кнопки ALARM/ECO вимкне тривогу відчинених дверей.

Індикатор високої температури автоматично зникне лише тоді, коли виявлена температура повернеться до норми.

ЗМІНА НАПРЯМКУ ВІДКРИВАННЯ ДВЕРЕЙ

Ви можете змінити сторону, з якої відкриваються дверцята, з правої (заводської) на ліву, якщо цього вимагає місце встановлення.



ПОПЕРЕДЖЕННЯ! Змінивши сторону відкривання дверцят, пристрій не можна буде підключити до мережі. Заздалегідь від'єднайте вилку від мережі.

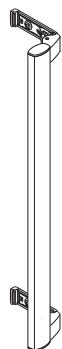

Дверна ручка x1

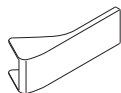

Накладка на дверну ручку x2



Гвинт x2



Лівий кронштейн x1

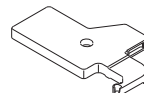

Накладка на петлі лівих дверей x1

1. Зніміть верхню кришку кабелю.

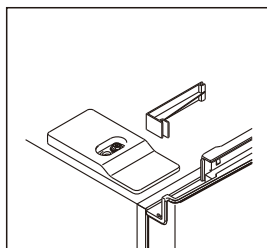
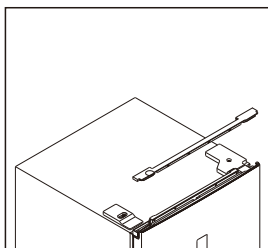

2. Відкрутіть верхню кришку шарніра. Уважно стежте за проводкою всередині пристрою.

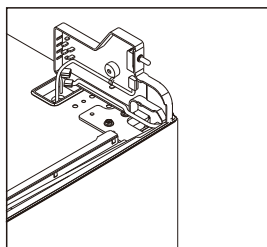
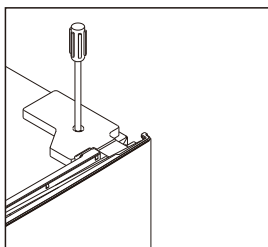

3. Відкрутіть верхню петлю і зніміть дверцята.

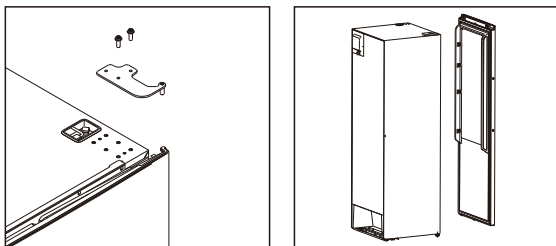

4. Зніміть правий кронштейн за допомогою викрутки, потім встановіть лівий кронштейн.

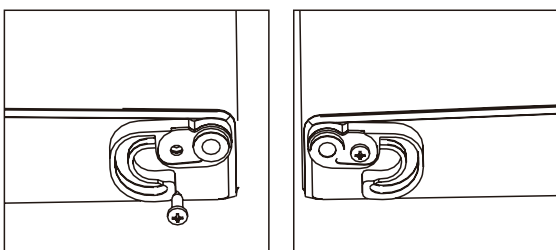

5. Відкрутіть нижню петлю, перемістіть регулювальну ніжку зліва направо.

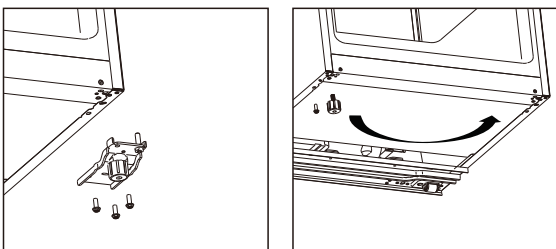

6. Відкрутіть і перемістіть нижній штифт петлі з правого боку на лівий. Закріпіть нижню петлю на лівій стороні пристрою.

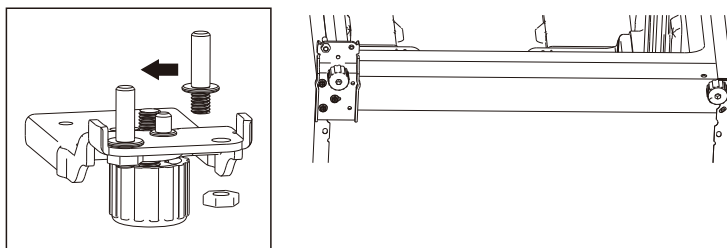

7. Відкрутіть верхній шарнірний штифт і рухайтеся зверху вниз. Вийміть серцевину правої кришки петлі, а потім встановіть її на ліву сторону прикріпленої петлі.

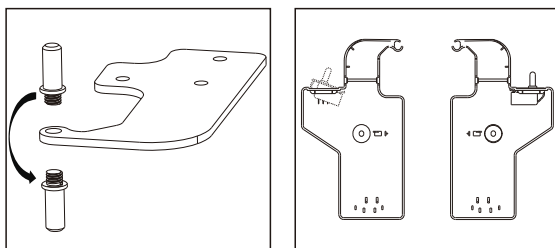

8. Відкрутіть і перемістіть верхню кришку в праву сторону.

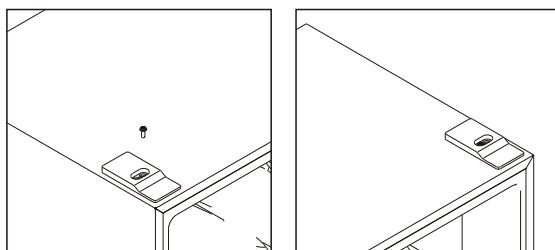

9. Встановіть дверцята морозильної камери у правильне положення.

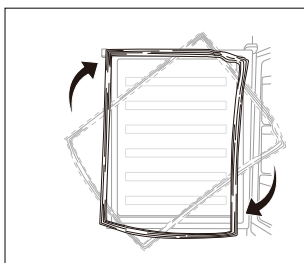

10. Встановіть дверцята і прокладіть дроти на протилежний бік.

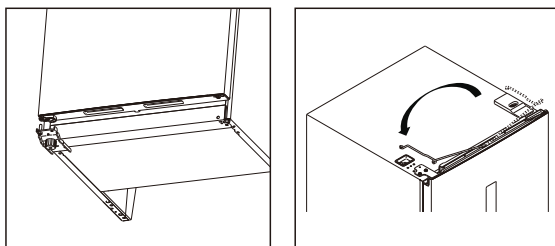

11. Встановіть верхню ліву петлю, відрегулюйте положення так, щоб ущільнювачі дверей прилягали з усіх боків.

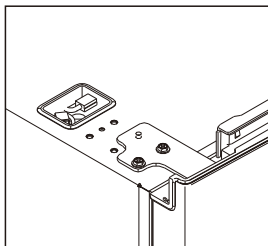

12. Підключіть дроти і закріпіть ліву верхню кришку петлі.

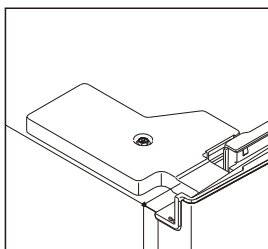
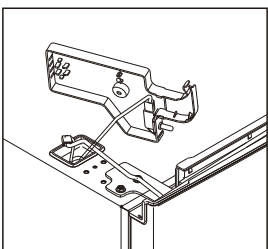

13. Встановіть верхню кришку кабелю.

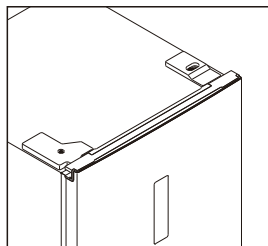
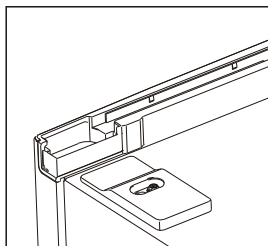

ВСТАНОВЛЕННЯ РУЧКИ

1. Зніміть заглушки з отворів для гвинтів.

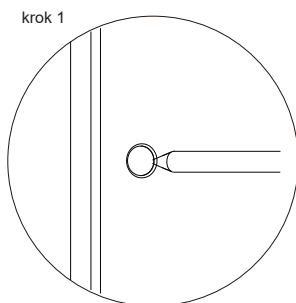

2. Вийміть ручку з упаковки і прикрутіть її до пристрою.

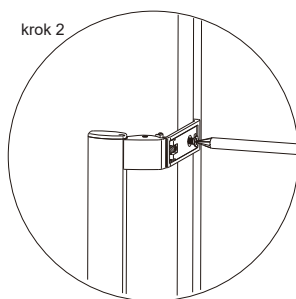

3. Встановіть кришки ручок.

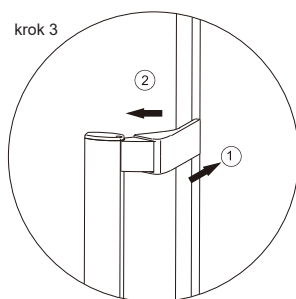

ПЕРШЕ ВИКОРИСТАННЯ

ВНУТРІШНЄ ПРИБИРАННЯ

Перед першим використанням приладу необхідно вимити внутрішню поверхню та всі внутрішні аксесуари теплою водою з натуральним милом, щоб видалити характерний запах нового виробу, а потім ретельно просушити.

ЦЕ ВАЖЛИВО! Не використовуйте миючі засоби або абразивні порошки, оскільки вони можуть пошкодити покриття.

ЗБЕРІГАННЯ ЗАМОРОЖЕНИХ ПРОДУКТІВ

Під час першого запуску або після певного періоду невикористання прилад повинен працювати принаймні 2 години на високих налаштуваннях, перш ніж поміщати їжу в камеру.

ЦЕ ВАЖЛИВО! У разі випадкового розморожування, наприклад, при відсутності електроживлення протягом періоду, що перевищує зазначений в таблиці технічних характеристик під заголовком «час підйому температури», розморожені продукти необхідно швидко спожити або негайно приготувати, а потім знову заморозити (після приготування).

Рекомендована температура -18°C .

При зазначених вище налаштуваннях оптимальний час зберігання продуктів у морозильній камері не повинен перевищувати 1 місяця.

Оптимальний час зберігання може бути зменшений за допомогою інших налаштувань.

РОЗМОРОЖУВАННЯ

Перед вживанням заморожені або глибоко заморожені продукти можна розморозити в холодильній камері або при кімнатній температурі, залежно від часу, який ми можемо приділити цьому процесу.

Невеликі кількості можна навіть використовувати для приготування їжі ще замороженими, прямо з морозильної камери. У цьому випадку приготування займе більше часу.

АКСЕСУАРИ НА РУХОМИХ ПОЛИЦЯХ

Стінки холодильника оснащені низкою полозів, на яких можна розмістити полиці за власним бажанням.

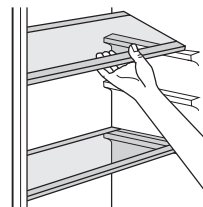

ЗНЯТТЯ НИЖНЬОЇ ШУХЛЯДИ

1. Витягніть нижню шухляду до упору.
2. Вставте гнучкі пружинні планки з обох боків нижньої шухляди.
3. Витягніть нижню шухляду.

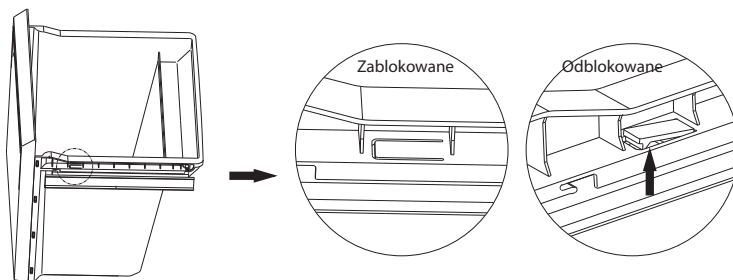

КОРИСНІ ПОРАДИ ТА РЕКОМЕНДАЦІЇ

Ось кілька важливих порад, які допоможуть максимізувати ефективність процесу заморожування:

- максимальна кількість продуктів, яку можна заморозити за 24 години, вказана на таблиці з технічними даними,
- процес заморожування триває 24 години. Протягом цього часу не слід додавати жодних інших продуктів для заморожування,
- Заморожуйте лише свіжі та ретельно очищені продукти найвищої якості,
- готуйте невеликі порції їжі, щоб її можна було швидко і ретельно заморозити, а потім розморозити лише необхідну кількість.
- щільно загорніть продукти в алюмінієву або поліетиленову плівку,
- свіжі, незаморожені продукти не повинні контактувати з уже замороженими, щоб уникнути підвищення температури останніх,
- нежирні продукти краще зберігаються і довше залишаються свіжими, ніж жирні, а сіль зменшує термін придатності під час зберігання;
- морозиво на воді, яке споживають одразу після того, як його дістали з морозильної камери, може спричинити обмороження,
- ми рекомендуємо вказувати дату заморожування на кожній партії продуктів, щоб полегшити їх виймання з морозильної камери,
- ми рекомендуємо вказувати дату заморожування на кожній партії продуктів, щоб полегшити їх виймання з морозильної камери,

ПОРАДИ ЩОДО ЗБЕРІГАННЯ ЗАМОРОЖЕНИХ ПРОДУКТІВ

Щоб отримати максимальну продуктивність від пристрою, ви повинні:

- переконайтеся, що заморожені продукти, які ви купуєте, зберігалися продавцем належним чином,
- якнайшвидше перенести заморожені продукти з магазину в морозильну камеру,
- не відчиняйте двері занадто часто і не залишайте їх відчиненими довше, ніж це необхідно.

Після розморожування їжа дуже швидко псується і не підлягає повторному заморожуванню.

Не перевищувати термін зберігання, вказаний виробником.

ЧИЩЕННЯ

З гігієнічних міркувань слід регулярно чистити внутрішню частину приладу, включаючи аксесуари.

УВАГА! Під час чищення пристрій не можна підключати до електромережі. Небезпека ураження електричним струмом! Перед чищенням вимкніть прилад і вийміть штепсельну вилку з розетки, вимкніть за допомогою вимикача або монтажного вимикача, або вийміть запобіжник. Ніколи не чистіть прилад за допомогою пароочисника. Волога може накопичуватися на електричних компонентах і створювати небезпеку ураження електричним струмом! Гарячі випари можуть призвести до пошкодження пластикових деталей. Перед реставрацією пристрій повинен ретельно просохнути.

ЦЕ ВАЖЛИВО! Ефірні олії та органічні розчинники можуть пошкодити пластикові деталі, наприклад, лимонний або апельсиновий сік, масляна кислота, оцтовий очищувач.

- Такі речовини не повинні контактувати з частинами приладу,
- Не використовуйте агресивні миючі засоби.
- Вийміть продукти з морозильної камери. Зберігайте їх у прохолодному місці, добре накритими.
- Вимийте прилад і внутрішні аксесуари прохолодною водою. Після очищення промийте чистою водою і витріть насухо.
- Коли все висохне, пристрій можна знову ввімкнути і використовувати.

ЗАМІНА СВІТЛА

Внутрішнє освітлення - світлодіодне. Для заміни лампи зверніться до кваліфікованого фахівця.

Цей виріб містить джерело світла з класом енергоефективності G.

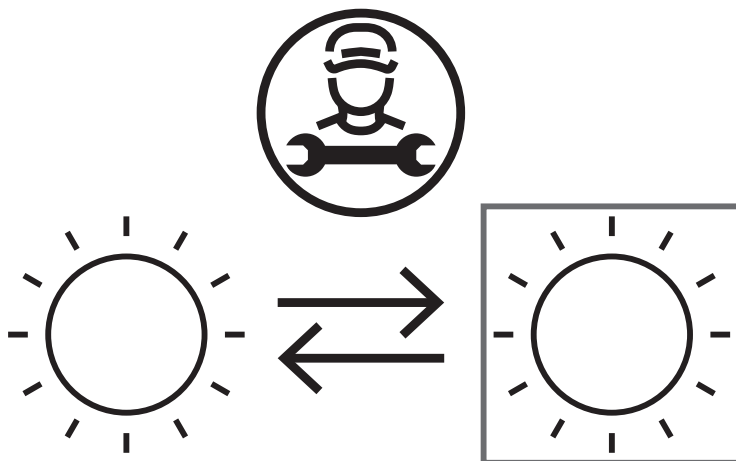

Заміна джерела світла в цьому виробі повинна виконуватися тільки професіоналом. Для цього зверніться до кваліфікованого фахівця або до сервісного центру виробника.

ВИРІШЕННЯ ПРОБЛЕМ

УВАГА! Перед проведенням ремонтних робіт необхідно вимкнути живлення. Ремонтні роботи, не описані в цьому посібнику, може виконувати лише кваліфікований електрик або інша компетентна особа.

ЦЕ ВАЖЛИВО! Під час правильної роботи пристрій може видавати різні шуми (компресор, циркуляція охолоджувальної рідини).



<i>Проблема</i>	<i>Можлива причина</i>	<i>Вирішення</i>
<i>Пристрій не працює</i>	<i>Штепсельна вилка або не підключена, або ослаблена.</i>	<i>Вставте вилку в розетку.</i>
	<i>Запобіжник перегорів або несправний</i>	<i>Перевірте запобіжник і за потреби замініть його.</i>
	<i>Розетка не працює</i>	<i>Несправності в електромережі повинен усувати електрик.</i>
<i>Їжа занадто тепла.</i>	<i>Неправильно встановлена температура.</i>	<i>Перевірте інформацію в розділі "Налаштування температури".</i>
	<i>Двері були відчинені занадто довго.</i>	<i>Відчиняйте двері лише настільки, наскільки це необхідно.</i>
	<i>За останні 24 години в прилад було поміщено велику кількість теплих продуктів.</i>	<i>Тимчасово встановіть нижче значення регулятора температури.</i>
	<i>Прилад стоїть біля джерела тепла.</i>	<i>Перевірте інформацію в розділі "Місце встановлення".</i>
<i>Прилад занадто сильно охолоджує</i>	<i>Встановлено занадто низьку температуру або прилад працює в режимі SUPER.</i>	<i>Тимчасово встановіть регулятор температури на більш високе значення.</i>
<i>Незвичайні звуки</i>	<i>Блок не є рівним.</i>	<i>Відрегулюйте ноги.</i>
	<i>Пристрій торкається задньої стінки або інших предметів.</i>	<i>Злегка перемістіть пристрій.</i>
	<i>Якийсь компонент на задній панелі пристрою, наприклад, трубка, торкається іншого компонента або стіни.</i>	<i>За необхідності акуратно зігніть цю частину в інший бік.</i>
<i>Іній на дверях</i>	<i>Ущільнення дверей нещільне.</i>	<i>Обережно прогрійте негерметичні ділянки дверного ущільнювача феном. Паралельно формуємо ущільнювач для дверей з ручним підігрівом.</i>

Якщо збій повториться, зверніться до сервісного центру.



ТЕХНІЧНІ ХАРАКТЕРИСТИКИ:

Технічні параметри наведено на заводській таблиці виробу.

УВАГА! Фірма MPM agd S.A. залишає за собою право вносити технічні зміни.

MPM Інформація про модель → (*)

Ви можете отримати доступ до інформації про моделі, що зберігається в базі даних продукту, відвідавши наведені нижче сайти та ввівши пошук за ідентифікатором моделі (*), який можна знайти на етикетці енергоспоживання
<https://eprel.ec.europa.eu/>

Правильна утилізація продукту (відходи електричного та електронного обладнання)

Польща



Маркування, розміщене на виробі, вказує на те, що виріб не слід викидати разом з іншими побутовими відходами після закінчення терміну його експлуатації. Використане обладнання може мати негативний вплив на навколишнє середовище та здоров'я людей через потенційний вміст небезпечних речовин, сумішей та компонентів. Змішування електричних відходів з іншими відходами або їх непрофесійне розбирання може призвести до виділення речовин, шкідливих для здоров'я та навколишнього середовища. Використаний пристрій необхідно здати на пункт збору відходів електричного та електронного обладнання. Щоб отримати детальну інформацію про місце повернення електричних та електронних відходів, користувачеві необхідно звернутися до пункту збору комунального обладнання або заводу з перероблення відходів.

OŚWIADCZENIE GWARANCYJNE

1. W przypadku braku zgodności rzeczy sprzedanej z umową kupującemu z mocy prawa przysługują środki ochrony prawnej ze strony i na koszt sprzedawcy. Gwarancja, której warunki określa niniejsze oświadczenie gwarancyjne nie ma wpływu na te środki ochrony prawnej.
2. Gwarancji określonej w niniejszym oświadczeniu gwarancyjnym udziela gwarant – MPM AGD Spółka Akcyjna (KRS nr 0000399132, ul. Brzozowa 3, 05-822 Milanówek).
3. Gwarancja dotyczy produktu, do którego niniejsze oświadczenie jest dołączone (nazwa, typ i model produktu widnieją obok).
4. **GWARANCJĄ NIE SĄ OBJĘTE:**
 - a) sznury połączeniowe, wtyki, gniazda, węże ssące, baterie, akumulatory, nożyki itp.;
 - b) uszkodzenia mechaniczne, termiczne, chemiczne i wszystkie inne spowodowane działaniem bądź zaniechaniem użytkownika albo działaniem siły zewnętrznej (przepięcia w sieci, przekroczone temperatury otoczenia, wyładowania atmosferyczne, używanie niezgodnych z instrukcją obsługi środków eksploatacyjnych lub czyszczących, uszkodzenia spowodowane przez obce przedmioty, które dostały się do wnętrza, np.: wilgoć, korozja, pył, itp.);
 - c) uszkodzenia powstałe wskutek naturalnego częściowego lub całkowitego zużycia zgodnie z właściwościami albo przeznaczeniem produktu; żarówki;
 - d) uszkodzenia wynikłe na skutek:
 - przeróbek i zmian konstrukcyjnych dokonywanych przez użytkownika lub osoby trzecie;
 - okoliczności, za które nie odpowiada ani wytwórca, ani sprzedawca, a w szczególności na skutek niewłaściwej lub niezgodnej z instrukcją instalacji, użytkowania albo innych przyczyn leżących po stronie użytkownika lub osób trzecich (używania NIEORYGINALNYCH materiałów lub akcesoriów),
 - nieprawidłowego transportu;
 - e) celowe uszkodzenie sprzętu;
 - f) uszkodzenia elementów ze szkła, ceramiki;
 - g) czynności konserwacyjne;
 - h) gwarancja nie obejmuje dokonywania czynności przewidzianych w instrukcji obsługi, do wykonania których zobowiązany jest użytkownik we własnym zakresie i na własny koszt, np.: zainstalowanie, sprawdzenie działania, itp.
5. Gwarancji udziela się na okres 24 miesięcy od daty zakupu. Okres gwarancyjny przedłuża się o czas trwania naprawy. Gwarancja jest ważna na terytorium Polski.
6. Objęty gwarancją produkt, którego wada ujawni się w okresie gwarancji podlega, w terminie 30 dni, bezpłatnej naprawie lub wymianie na nowy, wolny od wad. Reklamujący ma prawo żądania wymiany produktu na nowy, w przypadku gdy:
 - a) naprawa nie zostanie wykonana w terminie 30 dni od dnia udostępnienia gwarantowi wadliwego produktu lub innym terminie, uzgodnionym z reklamującym,
 - b) w produkcie ujawni się wada uniemożliwiająca jego używanie zgodnie z przeznaczeniem, w sytuacji, gdy uprzednio produkt już pięciokrotnie podlegał naprawie przez gwaranta.
7. Uprawnienia z tytułu gwarancji mogą być realizowane jedynie po przedstawieniu przez reklamującego ważnej karty gwarancyjnej wraz z dowodem zakupu. Samowolne zmiany wpisów w karcie gwarancyjnej lub dokonywanie napraw we własnym zakresie powoduje utratę gwarancji. Karta gwarancyjna bez wpisanej nazwy urządzenia, typu, modelu, daty sprzedaży, czytelnego stempla sklepu, (w przypadku kuchni gazowej lub elektrycznej, gwarancja musi posiadać adnotację o podłączeniu do instalacji przez osobę o odpowiednich uprawnieniach) a także bez czytelnego podpisu kupującego jest nieważna.
8. Urządzenia firmy MPM przeznaczone są do używania wyłącznie w gospodarstwie domowym do celów niezwiązanych z działalnością gospodarczą. Używanie produktu niezgodnie z takim przeznaczeniem powoduje utratę gwarancji.
9. Uszkodzenie lub usunięcie tabliczki znamionowej z produktu powoduje utratę gwarancji.
10. Procedura korzystania z gwarancji jest następująca: W razie ujawnienia się wady produktu reklamujący może – jeżeli nie generuje to dla niego kosztów – dostarczyć produkt do autoryzowanego punktu serwisowego MPM (wykaz punktów serwisowych znajduje się na stronie www.mpm.pl) przekazując przy tym dane kontaktowe umożliwiające komunikację z reklamującym. Ewentualnie reklamujący może skontaktować się z Serwisem Centralnym MPM w Szczytnie (12-100 Szczytno, Korpele 71) w pod numerem telefonu: +48 (22) 380 52 42 w godzinach 7.00–15.00 (numer dostępny od poniedziałku do piątku z wyjątkiem dni ustawowo wolnych od pracy) lub mailowo: serwisdagd@mpm.pl, celem uzgodnienia sposobu odebrania produktu od reklamującego (na koszt gwaranta) – to rozwiązanie jest szczególnie zalecane w przypadku, gdy produkt wymaga fachowego demontażu. Produkt przekazywany gwarantowi powinien być czysty. Gwarant może odmówić przyjęcia do naprawy sprzętu brudnego lub oczyścić go na koszt reklamującego.
11. Gwarant poświadcza w karcie gwarancyjnej datę naprawy gwarancyjnej.

WYKAZ AUTORYZOWANYCH PUNKTÓW SERWISOWYCH		
MIEJSCOWOŚĆ	ADRES	TELEFON
Bartoszyce	Warszawska 10	22/ 380-52-42
Bartoszyce	Bema 5	690-313-233
Białe Błota	Ziarnista 13	22/ 380-52-42
Białystok	Sienkiewicza 55a	85/ 664-22-05
Bierutów	Konopnickiej 38/6	22/ 380-52-42
Bydgoszcz	Pucka 7	22/ 380-52-42
Chełm	Zawadówka 74a	22/ 380-52-42
Chrzanów	Berka Joselewicza 5a	22/ 380-52-42
Ciechanów	Głowackiego 12	23/ 672-48-34
Częstochowa	Paderewskiego 2	22/ 380-52-42
Częstochowa	Sikorskiego 4/6	22/ 380-52-42
Częstochowa	Niepodległości 30	22/ 380-52-43
Ćwiklice	Orzechowa 4e	22/ 380-52-42
Dzierżoniów	Bohaterów Getta 20	22/ 380-52-42
Elbląg	Ogólna 53	55/ 232-19-61
Gdańsk	Trakt Sw. Wojciecha 223/225	22/ 380-52-42
Gdańsk	Kołobrzeska 69/4	22/380-52-43
Gdynia	Wójta Radtkego 34	58/ 661-62-08
Golczewo	Zwycięstwa 20	22/ 380-52-42
Gorzów Wlkp.	Mościckiego 14	22/ 380-52-42
Grajewo	os. Młodych 22	86/ 272-45-51
Grodzisk Mazowiecki	Działkowa 5	22/ 755-58-72
Grudziądz	Sudecka 16	22/ 380-52-42
Grudziądz	Al. 23-go Stycznia 56	56/ 462-07-41
Jelenia Góra	Forteczna 2A	22/ 380-52-42
Kalisz	Górnośląska 44-46	62/ 753-43-02
Katowice	Ulańska 16	32/ 254-72-28
Kielce	Jana Nowaka Jeziorańskiego 73	22/ 380-52-42
Kielce	Mielczarskiego 51	
Kielczów	Wiosenna 29	22/ 380-52-42
Koniaków	Koniaków 1060	501-216-408
Konin	3 Maja 33	22/ 380-52-42
Komorniki	Żabikowska 89	
Koszalin	Małopolska 1C	22/ 380-52-42
Kraków	Kościuszki 56	22/ 380-52-42
Kraków	Lotnicza 4	22/ 380-52-42
Kraków	Krakusa 9	22/ 380-52-42
Kraków	Al.Pokoju 20	22/ 380-52-42
Krosno	Legionów 2a	22/ 380-52-42
Kwidzyn	Staszica 22	55/ 613-10-13
Legnica	Cniewomirowice 614	22/ 380-52-42
Lubawa	Zamkowa 23	22/ 380-52-42
Lubin	Magnoliowa 9	22/ 380-52-42
Lublin	Betonowa 6	22/ 380-52-42
Łomża	Nowogrodzka 73	22/ 380-52-42
Łowicz	os. Bratkowice 24-27	46/ 830-23-27
Łódź	Marynarska 42	22/ 380-52-42
Łódź	Lutomska 69 lok. 3U	22/ 380-52-42
Łódź	Kasprzaka 3	22/ 380-52-42
Mierzyn	Welecka 50	91/ 482-66-63
Międzyrzec P.	Partyzantów 4a	83/ 371-40-06

WYKAZ AUTORYZOWANYCH PUNKTÓW SERWISOWYCH		
MIEJSCOWOŚĆ	ADRES	TELEFON
Mława	Plk. Franciszka Dudzińskiego 14	22/ 380-52-42
Munina	Długa 19	22/ 380-52-42
Nowy Sącz	Barska 2	22/ 380-52-42
Nysa	pl. Staromiejski 7	22/ 380-52-42
Olsztyn	Błękitna 9	22/ 380-52-42
Opole	Szarych Szeregów 11	77/ 457-80-87
Ostrowiec Świętokrzyski	Samsonowicza 18K	22/ 380-52-42
Piła	Jana Styki 3	22/ 380-52-42
Piotrków Trybunalski	Słowackiego 70a	22/ 380-52-42
Płock	Walczyńskich 9a paw.4	22/ 380-52-42
Puławy	Olszewskiego 10	22/ 380-52-42
Racibórz	Wojska Polskiego 6a/3	32/ 415-26-04
Radom	Chrobrego 48	22/ 380-52-42
Reda	Wodniaków 2/8	22/ 380-52-42
Ruda Śląska	Piastowska 8	22/ 380-52-42
Ruda Śląska	1 maja 318 B	32/ 771-73-12
Rybnik	Skłodowskiej-Curie 7	32/ 422-52-97
Rzeszów	Krzyżanowskiego 12a	22/ 380-52-42
Rzeszów	Stonieczna 1	17/ 853-38-63
Siedlce	Partyzantów 27a	22/ 380-52-42
Sieradz	Al. Pokoju 7	43/ 822-71-11
Słupsk	3-go Maja 77/5	22/ 380-52-42
Słupsk	Al. 3 Maja 82/25	59/ 843 60 83
Sokolniki	Sokolniki 8/1	22/ 380-52-42
Suwałki	Kowalskiego 19	87/ 565 56 90
Szczecin	Al.Piastów 28a	22/ 380-52-42
Szczecin	Chmielewskiego 18	22/ 380-52-42
Tarnobrzeg	Kościuszki 24	15/ 822-35-74
Tarnów	Graniczna 8a	22/ 380-52-42
Toruń	Łyskowskiego 29/35	56/ 648-01-73
Toruń Grębocin	Łąkowa 5	22/ 380-52-42
Trzebieatów	II Pułku Ułanów 1c	22/ 380-52-42
Wadowice	Pl. Bohaterów Getta 1	33/ 823-34-27
Wałbrzych	Długa 39	22/ 380-52-42
Wałbrzych	Armii Krajowej 48	74/ 846-34-54
Warszawa	Płocka 15a	22/ 380-52-42
Warszawa	Uniejowska 6	22/ 380-52-42
Warszawa	Chmielna 106b/lok.57	501-162-992
Wągrowiec	Rogosińska 29e	67/ 268-53-98
Węgrów	Strażacka 2	22/ 380-52-42
Wrocław	Okrzei 46	22/ 380-52-42
Wrocław	Okrzei 46	54/ 231-22-75
Wrocław	Bora Komorowskiego 18	22/ 380-52-42
Zakopane	Kamieniec 21	18/ 206-36-54
Zamość	Reja 2	22/ 380-52-42
Zbąszynek	Plac Dworcowy 4/1	68/ 384-92-10
Zgierz	Parzęczewska 21	22/ 380-52-42
Zielona Góra	Wyszynskiego 34c	22/ 380-52-42
Zabnica	Graniczna 25	33/ 864-25-10

PL Życzymy zadowolenia z użytkowania naszego wyrobu i zapraszamy do skorzystania z szerokiej oferty handlowej firmy **MPM**

EN We hope you will be satisfied with our product and would like to recommend other products from our extensive portfolio **MPM**

UA Бажаємо Вам отримати задоволення від використання нашого продукту та запрошуємо скористатися широкою комерційною пропозицією компанії **MPM**

MPM agd S.A.
ul. Brzozowa 3, 05-822 Milanówek, Polska
biuro tel.: (22) 3805200, serwis tel.: (22) 3805242, BDO: 000027599

WWW.MPM.PL