

ViLgrand



V5021-15BR
БЛЕНДЕР

КЕРІВНИЦТВО З ЕКСПЛУАТАЦІЇ
РУКОВОДСТВО ПО ЭКСПЛУАТАЦИИ

Шановний покупець! Дякуємо Вам за придбання товару Торгової Марки «ViLgrand». Наші вироби - вірні і надійні помічники у Вашому домашньому господарстві. Дякуємо за Ваш вибір!

Для правильного користування та уникнення непорозумінь уважно ознайомтеся з даною Інструкцією з експлуатації. Вона містить важливу інформацію з техніки безпеки і користування приладом. Невиконання правил та рекомендацій, викладених в даній інструкції, може призвести до пожежі, вибуху, удару електричним струмом, опіків або інших серйозних травм. Зберігайте це керівництво з експлуатації, щоб мати можливість звернутися до нього в майбутньому або передати його, якщо знадобиться, наступному власникові разом з приладом.

При дотриманні правил експлуатації та техніки безпеки термін експлуатації приладу складає 5 років.

При покупці приладу переконайтеся в наявності дати продажу, підпису і штампу продавця.

Вимагайте від продавця перевірки у Вашій присутності справності і комплектності приладу.

ТЕХНІЧНІ ХАРАКТЕРИСТИКИ

МОДЕЛЬ	V5021-15BR
ПОТУЖНІСТЬ	500 Вт
НОМІНАЛЬНА НАПРУГА	220-240 В
НОМІНАЛЬНА ЧАСТОТА	50 Гц
ТИП УПРАВЛІННЯ	МЕХАНІЧНЕ
КІЛЬКІСТЬ ШВИДКОСТЕЙ	2
ІМПУЛЬСНИЙ РЕЖИМ	+
МАТЕРІАЛ КОРПУСУ	ПЛАСТИК
МАТЕРІАЛ ЧАШІ	ХАРЧОВИЙ ПЛАСТИК
МАТЕРІАЛ НОЖІВ	НЕРЖАВІЮЧА СТАЛЬ
НЕКОВЗАЮЧІ НІЖКИ	+
ГАБАРИТНІ РОЗМІРИ	20x17,8x38,5 см
МАСА НЕТО	1,38 кг

КОМПЛЕКТНІСТЬ

БЛЕНДЕР З ЧАШЕЮ	1
КЕРІВНИЦТВО З ЕКСПЛУАТАЦІЇ	1
ГАРАНТІЙНИЙ ТАЛОН	1
УПАКОВКА	1

ОПИС

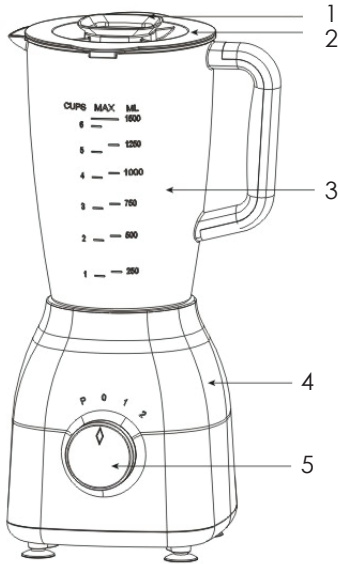

1. Знімна пластикова пробка
2. Кришка блендера
3. Кувшин
4. Моторний блок
5. Перемикач режимів роботи

** фактичний вигляд виробу може незначно відрізнятися від зображеного на рисунку*

ВИКОРИСТАННЯ ЗА ПРИЗНАЧЕННЯМ

Цей прилад призначений виключно для застосування в домашніх умовах для подрібнення невеликої кількості продуктів, змішування різноманітних інгредієнтів, приготування коктейлів. Не для комерційного використання!

Застосування приладу з іншою метою небезпечно і повністю виключено. Виробник / продавець не несуть відповідальності за шкоду, спричинену користувачем в результаті використання ним приладу не за призначенням або неправильного його обслуговування. Дозволяється використовувати прилад тільки згідно з пунктами, наведеними в цій інструкції. Тому суворо дотримуйтеся наступних вказівок.

1. ТЕХНІКА БЕЗПЕКИ

1.1 Перед використанням перевірте прилад (корпус, мережевий шнур, штепсель та інші комплектуючі) на наявність видимих пошкоджень. Не намагайтеся вмикати і використовувати прилад при наявності пошкоджень, а також не намагайтеся самостійно ремонтувати прилад! Зверніться до авторизованого сервісного центру.

1.2 Перед вмиканням даного пристрою переконайтеся, що характеристики мережі відповідають характеристикам приладу. Вмикайте прилад тільки розетку із заземленням.

1.3 Цей пристрій не призначений для використання дітьми або особами з обмеженими можливостями, окрім тих випадків, коли за ними здійснюється контроль відповідальною особою, щоб забезпечити безпеку використання пристрою.

1.4 Дітям віком до 12 років забороняється вмикати/вимикати/користуватись приладом. Діти віком до 12 років не повинні під'єднувати прилад до мережі електроживлення (штепсельної розетки), регулювати і чистити прилад чи виконувати роботи з технічного обслуговування.

1.5 Не залишайте прилад під відкритим небом, охороняйте від прямого впливу вологи і не

занурюйте до рідини моторний блок.

1.6 Не піддавайте прилад дії високих температур і хімічно агресивних рідин. Ніколи не кладіть до чаші блендера інгредієнти з температурою вище 80°C.

1.7 Не допускайте звисання мережевого шнура з краю столу, стежте, щоб шнур не торкався поверхонь, що нагріваються, гострих предметів, не допускайте заплутування шнура.

1.8 Виймайте вилку з розетки електромережі, беручись не за шнур, а за вилку. Не беріть-ся за штепсель мокрими / вологими руками.

1.9 Прилад категорично забороняється вмикати, якщо:

- пошкоджено мережевий з'єднувальний шнур / штепсельну вилку,
- на приладі є видимі пошкодження,
- перед цим прилад впав.

Зверніться до авторизованого сервісного центру для діагностики або ремонту.

1.10 Ніколи не залишайте пристрій працювати без нагляду. Після закінчення роботи, перед очищенням, доглядом, наповненням, спорожненням, а також при виникненні несправностей слід вимкнути всі вимикачі на приладі і вийняти вилку з розетки електромережі.

1.11 Встановлюйте прилад тільки на суху рівну поверхню.

1.12 Перед початком роботи переконайтеся в тому, що прилад правильно зібраний. Не використовуйте деталі, що не входять до комплекту постачання.

1.13 Ніколи не вмикайте блендер без правильно встановленої чаші! Не знімайте чашу до вимкнення і повної зупинки мотора! Не вмикайте прилад з порожньою чашею блендера!

1.14 Ножі блендера є гострими, будьте обережні при поводженні з ними.

1.15 Не опускайте руки або будь-які предмети до чаші працюючого блендера. Не допускайте попадання волосся або країв одягу до зони обертання ножів.

1.16 Не наповнюйте чашу блендера вище максимальної позначки.

1.17 При ускладненні обертання ножів від'єднайте блендер від мережі та обережно видаліть продукти, що заважають обертанню ножів.

1.18 Виймайте продукти та виливайте рідини з чаші блендера лише після повної зупинки ножів.

1.19 Не використовуйте прилад поблизу гарячих поверхонь (газова або електрична плита, духовка шафа).

1.20 Якщо прилад впав у воду:

- не торкайтеся води;
- негайно від'єднайте його від мережі, тільки після цього можна дістати прилад із води;
- зверніться до авторизованого сервісного центру для його огляду або ремонту.

1.21 Даний прилад обладнаний вбудованим запобіжником. Якщо мотор перегріється, то прилад автоматично вимкнеться та увімкнеться після охолодження мотора до кімнатної температури. Для оптимальної роботи мотора час безперервної роботи блендера не повинен перевищувати 3 хв. Якщо необхідно, щоб блендер працював довше, зробіть перерву 3-4 хвилини і дайте мотору охолонути, потім увімкніть блендер знову.

1.22 Ніколи не використовуйте прилад у приміщеннях, де зберігаються легкозаймисті матеріали або утворюються вибухонебезпечні гази.

1.23 З метою безпеки всі роботи з ремонту та обслуговування приладу, крім очищення, мають виконуватися лише представниками авторизованих сервісних центрів «ViLgrand».

2. ЕКСПЛУАТАЦІЯ

- 2.1 Витягніть блендер з упаковки.
- 2.2 Перед першим використанням промийте всі знімні частини теплою водою з м'яким миючим засобом і ретельно просушіть.
- 2.3 Моторний блок протріть м'якою злегка вологою тканиною. Ніколи не занурюйте моторний блок до будь-якої рідини та не мийте його водою.
- 2.4 Встановіть моторний блок на рівну, стійку поверхню так, щоб перемикач режимів роботи був розташований у напрямку до Вас.
- 2.5 Встановіть перемикач режимів роботи в положення «0».
- 2.6 Встановіть чашу блендера на моторний блок, поверніть її проти годинникової стрілки до фіксації.
- 2.7 Покладіть інгредієнти в чашу. Для кращого результату не наповнюйте чашу більше ніж на 1000 мл.
- 2.8 М'ясо та тверді продукти краще порізати на невеликі шматочки, та переробляти кілька разів меншими порціями.
- 2.9 Встановіть кришку на чашу і поверніть кришку до фіксації, притримуючи за ручку чашу блендера.
- 2.10 Вставте знімну пробку до отвору кришки.
- 2.11 Переконайтеся, що чашу блендера встановлено правильно та зафіксовано.
- 2.12 Вставте штепсель в розетку.
- 2.13 Перемикачем режимів роботи встановіть необхідний режим:
 - 0 - блендер вимкнений;
 - I (низька швидкість) - для змішування рідких продуктів;
 - II (висока швидкість) - для рідких і твердих продуктів;
 - P - імпульсний режим роботи; застосовується, якщо потрібно часто зупиняти блендер для контролю змішування / подрібнення або для змішування за короткий час на максимальній швидкості.
- 2.14 Щоб додати інгредієнти до чаші блендера в процесі змішування, вимкніть мотор, вийміть із кришки знімну пробку, додавайте інгредієнти поступово, невеликими порціями, закрийте знімну пробку і знов увімкніть блендер.
- 2.15 Якщо продукти прилипають до стінок блендера, вимкніть блендер і шпателем акуратно зберіть продукти зі стінки.
- 2.16 По завершенні роботи, перш ніж виймати продукти, вимкніть прилад, встановивши перемикач в положення «0» і вийміть вилку з розетки. Зніміть чашу з моторного блоку, злегка повернувши її за годинниковою стрілкою, зніміть кришку з чаші, витягніть перероблені продукти з чаші блендера.

ДОГЛЯД ТА ОЧИЩЕННЯ

1. Після закінчення роботи вимкніть пристрій і від'єднайте його від електромережі.
2. Промийте всі знімні частини теплою водою з м'яким миючим засобом і просушіть. Не призначено для миття в посудомийній машині.
3. Моторний блок протріть м'якою вологою тканиною.
4. Не використовуйте жорсткі губки та абразивні чистячі засоби.
5. **Увага: Ріжучі кромки ножів є гострими. Поводьтеся з ними вкрай обережно!**

ЗБЕРІГАННЯ

Перед тим, як прибрати прилад на зберігання, вимкніть його від електромережі та виконайте вимоги розділу ДОГЛЯД ТА ОЧИЩЕННЯ. Зберігайте прилад в чистому і сухому місці, недоступному для дітей.

ВАШ ВНЕСОК НА ЗАХИСТ НАВКОЛИШНЬОГО СЕРЕДОВИЩА

Утилізація транспортної упаковки

Просимо Вас по можливості здати упаковку в пункт прийому вторсировини.

Утилізація приладу

Електричні та електронні прилади, що відпрацювали, часто містять необхідні для їх роботи і безпеки шкідливі речовини. При неправильній утилізації відслужилих приладів та їх потраплянні в побутове сміття такі речовини можуть завдати шкоди здоров'ю людини і навколишньому середовищу. Тому не рекомендується викидати відслужилі прилади разом зі звичайним побутовим сміттям.

Рекомендуємо Вам здати відслужилий прилад до пункту прийому та утилізації електричних та електронних приладів.

До моменту відправлення на утилізацію відслужилий прилад повинен зберігатися в безпечному місці.

Уважаемый покупатель! Благодарим Вас за покупку изделия Торговой Марки «ViLgrand». Наши изделия - верные и надежные помощники в Вашем домашнем хозяйстве. Спасибо за Ваш выбор!

Для правильной эксплуатации и во избежание недоразумений, внимательно ознакомьтесь с данным Руководством по эксплуатации. В нем содержатся важные указания по технике безопасности и пользованию прибором.

Невыполнение правил, изложенных в данном руководстве по эксплуатации, может привести к пожару, взрыву, удару электрическим током, ожогам или другим серьезным травмам.

Сохраняйте данное руководство по эксплуатации, чтобы иметь возможность обратиться к нему в будущем или передать его, если понадобится, следующему владельцу вместе с прибором.

При соблюдении правил эксплуатации и техники безопасности срок службы прибора составляет 5 лет.

При покупке прибора убедитесь в наличии даты продажи, подписи продавца и штампа магазина.

Требуйте от продавца проверки в Вашем присутствии исправности и комплектности прибора.

ТЕХНИЧЕСКИЕ ХАРАКТЕРИСТИКИ

МОДЕЛЬ	V5021-15BR
МОЩНОСТЬ	500 Вт
НОМИНАЛЬНОЕ НАПРЯЖЕНИЕ	220-240 В
НОМИНАЛЬНАЯ ЧАСТОТА	50 Гц
ТИП УПРАВЛЕНИЯ	МЕХАНИЧЕСКОЕ
КОЛИЧЕСТВО СКОРОСТЕЙ	2
ИМПУЛЬСНЫЙ РЕЖИМ	+
МАТЕРИАЛ КОРПУСА	ПЛАСТИК
МАТЕРИАЛ ЧАШИ	ПИЩЕВОЙ ПЛАСТИК
МАТЕРИАЛ НОЖЕЙ	НЕРЖАВЕЮЩАЯ СТАЛЬ
НЕСКОЛЬЗЯЩИЕ НОЖКИ	+
ГАБАРИТНЫЕ РАЗМЕРЫ	20x17,8x38,5 см
МАССА НЕТТО	1,38 кг

КОМПЛЕКТНОСТЬ

БЛЕНДЕР С ЧАШЕЙ	1
РУКОВОДСТВО ПО ЭКСПЛУАТАЦИИ	1
ГАРАНТИЙНЫЙ ТАЛОН	1
УПАКОВКА	1

ОПИСАНИЕ

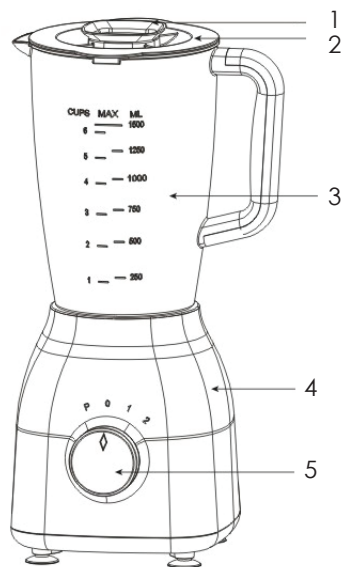

1. Съёмная пластиковая пробка
2. Крышка блендера
3. Кувшин
4. Моторный блок
5. Переключатель режимов работы

** фактический вид изделия может незначительно отличаться от изображенного на рисунке*

ИСПОЛЬЗОВАНИЕ ПО НАЗНАЧЕНИЮ

Этот прибор предназначен исключительно для применения в домашних условиях для измельчения небольшого количества продуктов, смешивания разнообразных ингредиентов, приготовления коктейлей. Не для коммерческого использования!

Применение для других целей опасно и полностью исключено. Производитель/продавец не несет ответственности за ущерб, причиненный пользователю в результате использования им прибора не по назначению или неправильного обслуживания. Разрешается использовать прибор только согласно пунктам, приведенным в данном руководстве по эксплуатации. Поэтому строго соблюдайте приведенные ниже указания.

1. ТЕХНИКА БЕЗОПАСНОСТИ

1.1 Перед использованием проверьте прибор (корпус, сетевой шнур, штепсельную вилку и другие комплектующие) на наличие видимых повреждений. Не пытайтесь включать и использовать прибор при наличии повреждений, а также не пытайтесь самостоятельно ремонтировать прибор! Обратитесь в авторизованный сервисный центр.

1.2 Перед включением данного устройства убедитесь, что характеристики сети соответствуют характеристикам прибора.

1.3 Данное устройство не предназначено для использования детьми или лицами с ограниченными возможностями, кроме тех случаев, когда за ними осуществляется контроль ответственным лицом, чтобы обеспечить безопасность использования устройства.

1.4 Детям в возрасте до 12 лет запрещается включать/выключать/пользоваться устройством. Дети в возрасте до 12 лет не должны подсоединять прибор к сети электропитания (штепсельной розетки), регулировать и чистить прибор или выполнять работы по техническому обслуживанию.

1.5 Не оставляйте прибор под открытым небом, предохраняйте от прямого воздействия

влаги и не погружайте в жидкости моторный блок.

1.6 Не подвержайте прибор действию высоких температур и химически агрессивных жидкостей. Не помещайте в кувшин блендера ингредиенты с температурой выше 80°C.

1.7 Не допускайте свисания сетевого шнура с края стола, следите, чтобы шнур не касался нагреваемых поверхностей, острых предметов, не допускайте запутывания шнура.

1.8 Вынимайте вилку из розетки электросети, берясь не за шнур, а за вилку. Не беритесь за сетевую вилку мокрыми/ влажными руками.

1.9 Прибор категорически запрещается включать, если:

- поврежден сетевой соединительный шнур/штепсельная вилка,
- на приборе имеются видимые повреждения,
- перед этим прибор упал.

Обратитесь в авторизованный сервисный центр для диагностики или ремонта.

1.10 Никогда не оставляйте включенный прибор без присмотра. По окончании работы, перед очисткой, уходом, наполнением, опорожнением, а также при возникновении неисправностей следует выключить все выключатели на приборе и вынуть вилку из розетки электросети.

1.11 Устанавливайте прибор только на сухую ровную поверхность.

1.12 Перед началом работы убедитесь в том, что прибор правильно собран. Не используйте детали, не входящие в комплект поставки.

1.13 Никогда не включайте блендер без правильно установленного кувшина! Не снимайте кувшин до выключения и полной остановки мотора! Не включайте прибор с пустой чашей блендера!

1.14 Ножи блендера острые, будьте осторожны при обращении с ними.

1.15 Не опускайте руки или какие-либо предметы в чашу работающего блендера. Не допускайте попадания волос или краев одежды в зону вращения ножей.

1.16 Не наполняйте чашу блендера выше максимальной отметки.

1.17 В случае затруднения вращения ножей отключите блендер от сети и осторожно удалите продукты, мешающие вращению ножей.

1.18 Извлекайте продукты и сливайте жидкости из чаши блендера только после полной остановки ножей.

1.19 Не используйте прибор вблизи горячих поверхностей (газовая или электрическая плита, духовой шкаф).

1.20 Если прибор упал в воду:

- не касайтесь воды;
- немедленно отсоедините его от сети, только после этого можно достать прибор из воды;
- обратитесь в авторизованный сервисный центр для его осмотра или ремонта.

1.21 Данный прибор оборудован встроенным предохранителем. Если мотор перегреется, то прибор автоматически отключится и включится после охлаждения мотора до комнатной температуры. Для оптимальной работы мотора время непрерывной работы блендера не должно превышать 3 мин. Если необходимо, чтобы блендер работал дольше, сделайте перерыв 3-4 минуты и дайте мотору остыть, затем включите блендер снова.

1.22 Никогда не эксплуатируйте прибор в помещениях, где хранятся легковоспламеня-

ющиеся материалы или образуются взрывоопасные газы.

1.23 В целях безопасности все работы по ремонту и обслуживанию прибора, кроме чистки, должны выполняться только представителями авторизованных сервисных центров компании «ViLgrand».

2.ЭКСПЛУАТАЦИЯ

2.1 Извлеките блендер из упаковки.

2.2 Перед первым использованием промойте все съемные части теплой водой с мягким моющим средством и тщательно просушите.

2.3 Моторный блок протрите мягкой слегка влажной тканью. Запрещается погружать моторный блок в любые жидкости и мыть его водой.

2.4 Установите моторный блок на ровную, устойчивую поверхность так, чтобы переключатель режимов работы был расположен по направлению к Вам.

2.5 Установите переключатель режимов работы в положение «0».

2.6 Установите чашу блендера на моторный блок, поверните ее против часовой стрелки до фиксации.

2.7 Поместите ингредиенты в чашу. Для лучшего результата не наполняйте чашу больше чем на 1000 мл.

2.8 Мясо и твердые продукты лучше порезать на небольшие кусочки, и перерабатывать несколько раз меньшими порциями.

2.9 Установите крышку на чашу и поверните крышку до фиксации, придерживая за ручку чашу блендера.

2.10 Вставьте съемную пробку в отверстие крышки.

2.11 Убедитесь, что чаша блендера установлена правильно и зафиксирована.

2.12 Вставьте вилку сетевого шнура в розетку.

2.13 Переключателем режимов работы установите необходимый режим:

- 0 - блендер выключен;

- I (низкая скорость) - для смешивания жидких продуктов;

- II (высокая скорость) - для жидких и твердых продуктов;

- R - импульсный режим работы; применяется, если нужно часто останавливать блендер для контроля смешивания/ измельчения либо для смешивания за короткое время на максимальной скорости.

2.14 Чтобы добавить ингредиенты в чашу блендера в процессе смешивания, выключите мотор, выньте из крышки съемную пробку, добавляйте ингредиенты постепенно, небольшими порциями, закройте съемную пробку и снова включите блендер.

2.15 Если продукты прилипают к стенкам блендера, выключите блендер, и шпателем аккуратно снимите продукты со стенки.

2.16 По завершении работы, прежде чем извлекать продукты, отключите прибор, установив переключатель в положение «0», и выньте вилку сетевого шнура из розетки. Снимите чашу с моторного блока, слегка повернув её по часовой стрелке, снимите крышку с чаши, извлеките переработанные продукты из чаши блендера.

УХОД И ЧИСТКА

1. По окончании работы выключите прибор и отключите его от электросети.
 2. Промойте все съемные части теплой водой с мягким моющим средством и просушите. Не предназначено для мойки в посудомоечной машине.
 3. Моторный блок протрите мягкой, влажной тканью.
 4. Не используйте жесткие губки и абразивные чистящие средства.
- 5. Внимание: Режущие кромки ножей острые. Обращайтесь с ними крайне осторожно!**

ХРАНЕНИЕ

Перед тем, как убрать прибор на хранение, отключите его от электросети и выполните требования раздела УХОД И ЧИСТКА. Храните прибор в чистом и сухом месте, недоступном для детей.

ВАШ ВКЛАД В ЗАЩИТУ ОКРУЖАЮЩЕЙ СРЕДЫ

Утилизация транспортной упаковки

Просим Вас по возможности сдать упаковку в пункт приёма вторсырья.

Утилизация отслужившего прибора

Отслужившие электрические и электронные приборы часто содержат необходимые для их работы и безопасности вредные вещества. При неправильном обращении с отслужившими приборами и их попадании в бытовой мусор такие вещества могут нанести вред здоровью человека и окружающей среде. Поэтому не рекомендуется выбрасывать отслужившие приборы вместе с обычным бытовым мусором.

Рекомендуем Вам сдать отслуживший прибор в пункт приёма и утилизации электрических и электронных приборов.

До момента отправления на утилизацию отслуживший прибор должен храниться в безопасном месте.

ViLgrand

