

# tineco

Розумний пилосос серії

PURE ONE S15

Інструкція з експлуатації



\*Зовнішній вигляд продукту може відрізнятися від зображеного на ілюстрації.

**TINECO ЗАВЖДИ ПОРУЧ, ЩОБ ДОПОМОГТИ  
ВАМ.**

**Ми зв'яжемося з вами протягом 1 робочого дня.**



[www.tineco.com](http://www.tineco.com)

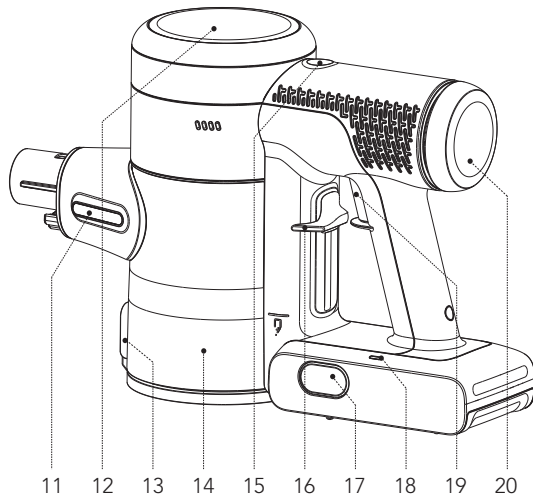
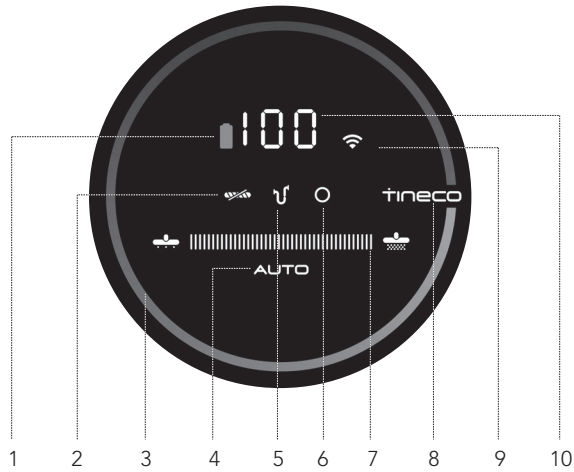

**A****B**

\*Під час отримання приладу завжди перевіряйте комплект постачання та наявність аксесуарів.

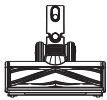

1



2



3



4



5



6



7



8

C-1

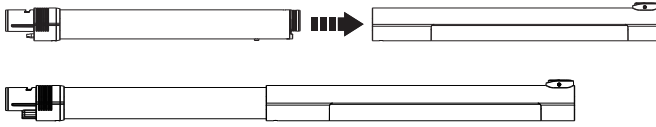

C-2

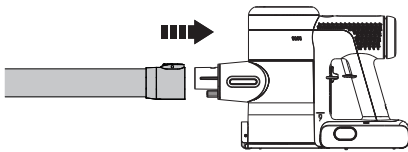

C-3

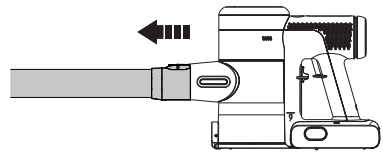

C-4

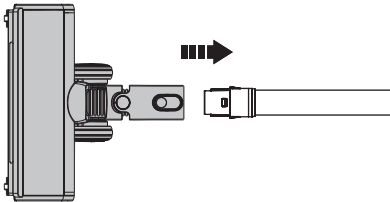

C-5

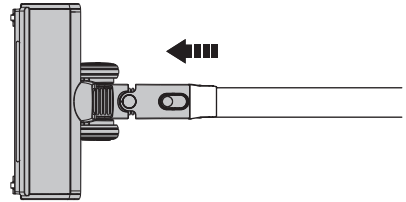

C-6

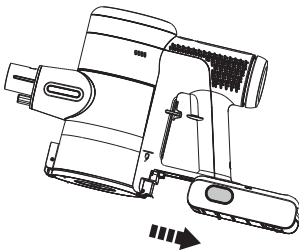

C-7

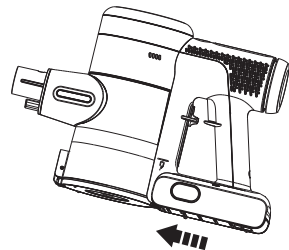



C-8

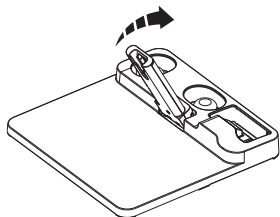

C-9

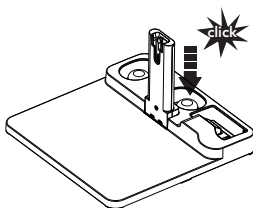

C-10

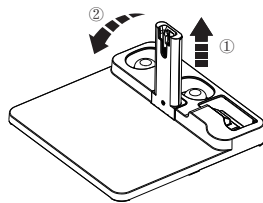

D-1

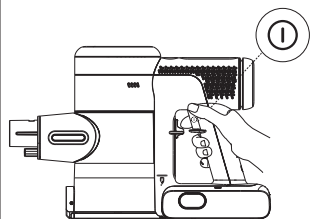

D-2



D-3

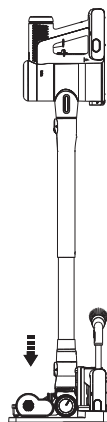

D-4



D-5

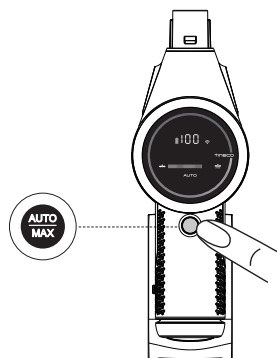

D-6

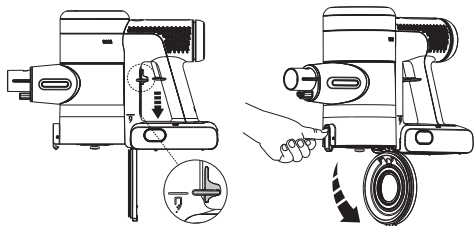

D-7

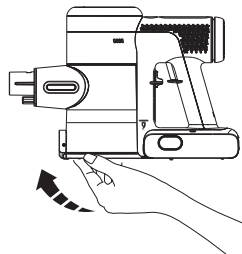

D-8

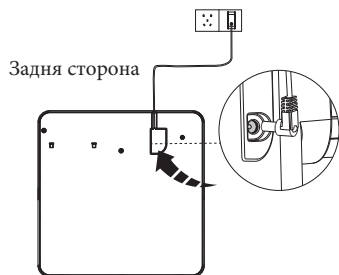

D-9

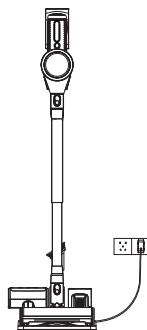

E-1

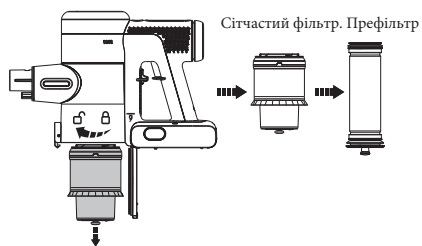

E-2

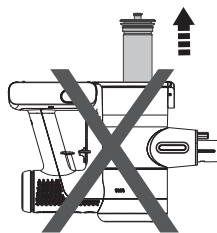

E-3

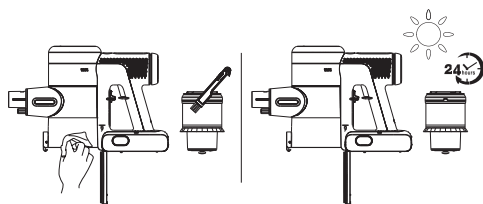

E-4

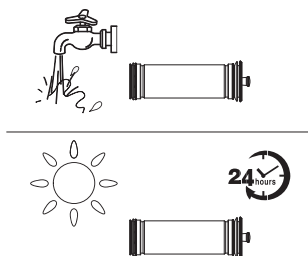

E-5

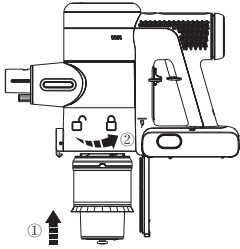

E-6

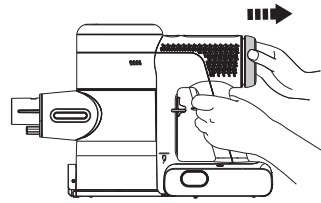

E-7

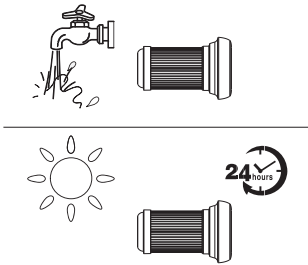

E-8

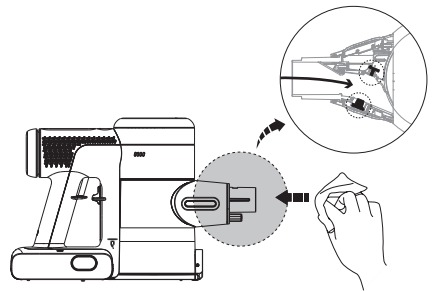

E-9

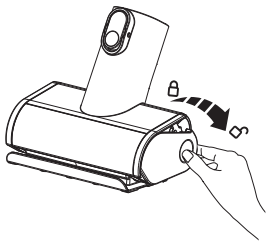

E-10

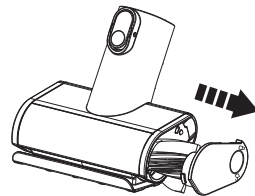

E-11

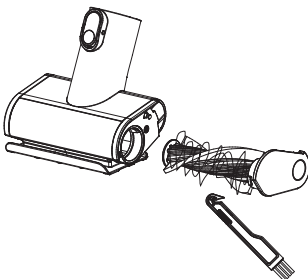

E-12

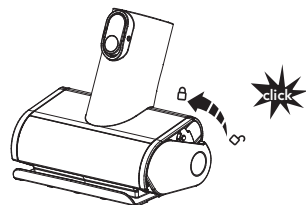

E-13

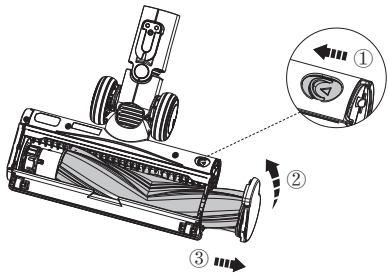

E-14

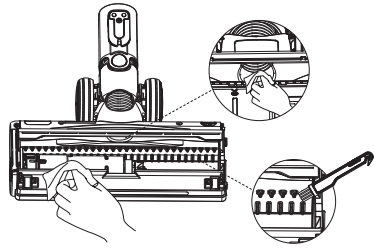

E-15

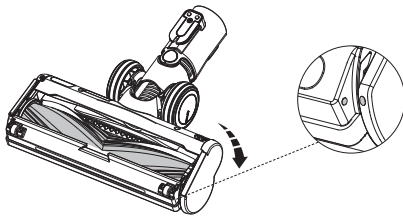

F-1

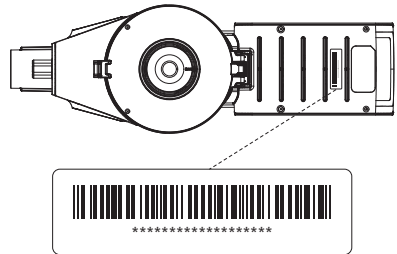

# ЗМІСТ

Важливі вказівки з техніки безпеки.....	7
Технічні характеристики.....	10
Компоненти приладу.....	10
Акcesуари.....	10
Збірка пристрою.....	11
Експлуатація.....	11
Технічне обслуговування.....	14
Усунення несправностей .....	15
Гарантія.....	16

## Важливі інструкції з техніки безпеки

### ЗБЕРЕЖІТЬ ДАНУ ІНСТРУКЦІЮ

Тільки для домашнього використання.

При використанні електроприладу необхідно завжди дотримуватись основних заходів безпеки, включаючи викладені нижче.

#### **ПЕРЕД ВИКОРИСТАННЯМ ДАНОГО ПРИЛАДУ ОЗНАЙОМТЕСЬ З УСІМА ІНСТРУКЦІЯМИ.**

**ПОПЕРЕДЖЕННЯ** - Щоб знизити ризики виникнення пожежі, ураження електричним струмом або отримання травм, дотримуйтесь наступних інструкцій.

- Діти у віці від 8 років та старше, особи з обмеженими фізичними, сенсорними або розумовими здібностями, а також особи, що не володіють достатнім досвідом та знаннями, можуть використовувати даний прилад, тільки якщо вони знаходяться під належним наглядом, або були проінструктовані щодо безпечного використання даного приладу та усвідомлюють можливі ризики, пов'язані з його експлуатацією. Слідкуйте за тим, щоб діти не гралися з приладом. Очищення та обслуговування приладу не повинно проводитися дітьми без нагляду.
- Прилад не призначений для використання особами (в тому числі дітьми) з обмеженими фізичними, сенсорними або розумовими здібностями, а також особами, що не володіють

достатнім досвідом та знаннями, за винятком випадків, коли дані особи перебувають під наглядом або пройшли інструктаж.

- **ТІЛЬКИ** для використання в приміщеннях. Не використовуйте прилад на відкритому повітрі, а також у комерційних або промислових приміщеннях. Не використовуйте прилад на вологих поверхнях або поверхнях зі стоячою водою.
- Не допускайте використання приладу в якості іграшки, необхідно здійснювати пильний нагляд при використанні приладу дітьми, а також поряд з ними, домашніми тваринами або рослинами.
- Використовуйте даний прилад тільки у відповідності до даного керівництва з експлуатації. Використовуйте тільки рекомендовані виробником акcesуари.
- Не використовуйте прилад з пошкодженим кабелем живлення або вилокю. У випадках, якщо прилад впав, вами виявлено пошкодження приладу, прилад знаходився на вулиці протягом тривалого часу, падав у воду або не працює належним чином, його слід передати у сервісний центр.
- Заборонено торкатися вологими руками до зарядного пристрою, в тому числі до вилки та контактів.
- Заборонено вставляти будь-які предмети в отвори приладу. Не використовуйте пристрій, якщо будь-який його отвір заблоковано. Не допускайте накопичення пилу, ворсу, волосся та інших матеріалів, які можуть зменшити потік повітря.
- Не допускайте потрапляння волосся, одягу, пальців та інших частин тіла в отвори приладу та уникайте їх контакту з рухомими деталями приладу.
- Будьте особливо обережні під час прибирання сходів.
- Не використовуйте прилад для збору легкозаймистих або горючих рідин, наприклад бензину, або в місцях їх можливої наявності.
- Не використовуйте прилад для збору палаючих або тліючих предметів, наприклад сигарет, сірників або гарячого попелу.
- Не використовуйте пристрій без фільтра.
- Не допускайте ненавмисного увімкнення приладу. Перед підняттям або перенесенням приладу переконайтесь, що перемикач знаходиться у вимкненому положенні. Не торкайтесь до перемикача під час перенесення пристрою та стежте за тим, щоб при зарядці пристрою перемикач знаходився в вимкненому положенні, оскільки це може призвести до нещасного випадку.

- Завжди відключайте акумуляторну батарею перед регулюванням, заміною аксесуарів або зберіганням приладу. Такі профілактичні заходи безпеки знижують ризик випадкового увімкнення пристрою.
- Заряджайте пристрій тільки за допомогою вказаного компанією Tineso зарядного пристрою. При використанні зарядного пристрою, який підходить для одного типу акумуляторів, з акумулятором іншого типу може виникнути небезпека загорання.
- Використовуйте пристрій тільки зі спеціальним акумуляторним блоком Tineso. Використання будь-яких інших акумуляторних блоків може призвести до травм та займання.
- Коли акумуляторна батарея не використовується протягом тривалого часу, тримайте її подалі від інших металевих предметів, таких як скріпки, монети, ключі, цвяхи, гвинти чи інші невеликі металеві предмети, які можуть пошкодити акумулятор. Замикання клем акумулятора може призвести до опіків або пожежі.
- У агресивних умовах з акумулятора може виділятися рідина. Уникайте контакту з нею. При випадковому контакті з рідиною промийте місце контакту водою. При потрапленні рідини в очі невідкладно зверніться за медичною допомогою. Витікаючи з акумулятора рідина може викликати роздратування шкіри або опіків.
- Не використовуйте пошкоджений або модифікований акумуляторний блок або пристрій. Пошкоджені або модифіковані акумулятори можуть працювати непередбачувано та стати причиною загорання, вибуху або отримання травм.
- Не піддавайте акумулятор або пристрій дії вогню або надмірно високих температур. Вплив вогню або температур вище 130° C можуть призвести до вибуху.
- Дотримуйтеся всіх інструкцій по зарядці, не заряджайте акумуляторний блок або пристрій за межами температурного діапазону, зазначеного в інструкції. Неправильна зарядка або зарядка при температурах за межами вказаного діапазону може призвести до пошкодження акумулятора та підвищення ризику загорання.
- Обслуговування пристрою повинно виконуватись виключно кваліфікованим фахівцем з ремонту з використанням тільки ідентичних запасних деталей. Такі дії сприяють безпечній експлуатації пристрою
- Даний прилад містить незмінні елементи живлення. Не змінюйте і не намагайтеся відремонтувати прилад або акумулятор, за винятком випадків, зазначених в інструкції з експлуатації та догляду.
- Завжди вимикайте прилад перед підключенням або від'єднанням моторизованої насадки-щітки.
- Щітка може почати рухатись автоматично. Перед очищенням або обслуговуванням приладу завжди від'єднуйте акумуляторну батарею.
- Не заряджайте та не зберігайте прилад на вулиці або всередині автомобіля. Заряджайте, зберігайте та використовуйте батарею лише в сухому приміщенні, де температура вища за 4°C (39,2°F), але нижче 40°C (104°F). Зарядний пристрій призначений лише для використання в приміщенні.
- Не відключайте вилку, тягнучи за шнур. Щоб від'єднати вилку від джерела живлення, тягніть за зарядний пристрій, а не за шнур.

## Вказівки щодо утилізації акумуляторних батарей.



Акумулятор містить шкідливі для навколишнього середовища матеріали, тому його необхідно витягти з приладу перед утилізацією. Перед вийманням акумулятора необхідно вимкнути прилад. Не викидайте елементи живлення та акумулятори в побутові відходи! Кожен споживач зобов'язаний здавати всі батареї та акумулятори, незалежно від наявності шкідливих речовин, в пункт збору в відповідному муніципалітеті / районі або у рітейлера в цілях їх утилізації екологічно-безпечним способом. Повернення батарей та акумуляторів повинно здійснюватися тільки після їх розрядки. З цієї причини батареї та акумулятори позначаються символом зліва.

## Вказівки щодо утилізації відходів електротехнічного та електронного обладнання (WEEE)



Не викидайте відходи електротехнічного та електронного обладнання у побутові відходи! Кожен споживач зобов'язаний здавати всі побутові прилади після закінчення терміну їх служби в

пункт збору в відповідному муніципалітеті / районі або у рітейлера в цілях їх утилізації екологічно безпечним способом. На малюнку зліва відображено символ сміттового баку, що вказує на роздільний збір відходів електротехнічного та електронного обладнання (WEEE).

### Для країн ЄС:

Щоб отримати інформацію про декларацію відповідності ЄС, відвідайте веб-сайт [www.tineco.com](http://www.tineco.com).

### Символи:

	Ознайомтесь з керівництвом з експлуатації
	Клас II
	Захисний роздільний трансформатор, стійкий до короткого замикання
	Імпульсне джерело живлення
	Для використання тільки всередині приміщень
	Постійний струм
	Змінний струм
	Увімкнення/вимкнення живлення
	Кнопка режимів AUTO/MAX

## Технічні характеристики

Виріб	PURE ONE S15
Модель	VS15xxyyz
Напруга	21,6 В
Номінальна потужність	500 Вт
Ємність контейнера для сміття	0,47 л.
Час зарядки	3-4 години для однієї батареї
Вхід змінного струму	100-240 В~
Діапазон частот WiFi	2,4G
Максимальна вихідна потужність WiFi	17 дБ

- Використовуйте виключно акумулятор VS15-02, що входить до комплекту постачання.

## Компоненти приладу

1. Значок акумулятора
2. Роликів щітка забруднена
3. Індикатор наявності пилу (підсвічується кольорами від синього до червоного відповідно до кількості пилу)
4. Режим AUTO
5. Повітряний канал заблоковано
6. Несправність датчика пилу
7. Індикатор живлення
8. Логотип Tineco
9. Індикатор WiFi
10. Індикатор рівня заряду батареї
11. Датчик пилу
12. Цифровий дисплей
13. Кнопка зняття пилу
14. Смітник
15. Режим AUTO/MAX
16. Кнопка розблокування контейнера для пилу
17. Кнопка від'єднання акумуляторів
18. Світловий індикатор батареї
19. Увімкнення/вимкнення живлення
20. HEPA- фільтр

Мал. А

## АКСЕСУАРИ

### Примітка:

- Перевіряйте аксесуари на невеликій непомітній ділянці поверхні перед використанням на чутливих поверхнях.
- Щоб дізнатись комплектацію товару, зверніться до розділу «Аксесуари», на упаковці товару.
- З даною моделлю сумісно безліч аксесуарів (перелік аксесуарів вказано нижче). Якщо вам потрібні додаткові аксесуари придбайте їх у ретейлера.

### 1. Турбощітка з LED-підсвіткою та механізмом проти сплутування

Ідеально підходить для прибирання твердих підлогових покриттів та килимів. Очищує забруднення без сплутування волосся.

### 2. Міні турбощітка

Для прибирання м'яких меблів, матраців тощо. Пилюситься шерсть домашніх тварин та видаляє старі забруднення.

### 3. Щітка для пилу 2-в-1

Перемикається між широкою та м'якою щіткою натисканням кнопки спуску. М'яка щітка найефективніша для меблів з твердою поверхнею, а широка щітка ефективна для м'яких меблів, штор, тощо.

### 4. М'яка щітка для прибирання пилу

Скошені щетинки на тонкому на овальній насадці забезпечують антистатичний та м'який контакт. Підходить для протирання полиць, освітлення, делікатних поверхонь, електроніки та багато чого іншого.

### 5. Гнучка довга щілинна насадка

Аксесуар легко згинається, за його допомогою легко дістатися до вузьких місць. Підходить для очищення від пилу позаду та під меблями, навколо холодильників та багатьох важкодоступних місць.

### 6. Трубка, що складається під різними кутами

Аксесуар з регульованим шарнірним механізмом, для ідеального прибирання як на високих так і на низьких поверхнях.

### 7. Гнучкий подовжувальний шланг

Відмінне розширення та гнучкість для доступу до важкодоступних місць, що ідеально підходять для використання в умовах повсякденного прибирання. Сумісний з усіма безмоторними аксесуарами Tineco.

### 8. Інструмент для очищення від волосся

Використовуйте наконечник з невеликим лезом, щоб видалити волосся та сміття, що накопичилися навколо ролика. Використовуйте наконечник зі щіткою, щоб за необхідності очистити контейнер для пилу та віконце на корпусі основної щітки.

Мал.В

## МОНТАЖ ПРИЛАДУ

### Монтаж трубки

- Вставте трубку.

Рис.С-1

- Вставте трубку в основний корпус.

Рис.С-2

- Натисніть кнопку розблокування, щоб вийняти трубку з пристрою.

Рис.С-3

### Установка щітки

- Вставте електрощітку.

Рис.С-4

- Натисніть кнопку розблокування, щоб зняти електрощітку.

Рис.С-5

### Установка батареї

- Натисніть кнопку розблокування акумулятора та вийміть акумулятор.

Рис.С-6

- Під час повторного встановлення вставте акумулятор в отвір на нижній частині основного корпусу пристрою. При правильному встановленні пролунає клацання.

Рис.С-7



## Монтаж док-станції

- Помістіть док-станцію у вертикальне положення.

Рис.С-8

- Сильно натисніть, щоб міцно зафіксувати зарядний штифт на док-станції.

Рис.С-9

- Для зручності зберігання потягніть за зарядний штифт, а потім складіть його на док-станцію.

Мал.С-10

## ЕКСПЛУАТАЦІЯ

### Підготовка до використання

#### Примітка.

- Перед першим використанням зарядіть пристрій (див. розділ «Зарядження акумулятора») протягом 3-4 годин у приміщенні з температурою від 4 до 40 °С.
- Виберіть аксесуар та встановіть його на пристрій перед використанням (див. «Аксесуари»).

1. Натисніть кнопку  щоб розпочати прибирання. Натисніть кнопку живлення ще раз, щоб вимкнути прилад.

Рис.D-1

2. За замовчуванням прилад запускається в режимі AUTO. Натисніть кнопку  AUTO /MAX, щоб переключитися між режимами AUTO і MAX.

Рис.D-2

3. Розмістіть прилад і насадки на зарядній станції для зручного зберігання після використання.

Рис.D-3

### Вибір режиму очищення

#### Режим AUTO

- У режимі AUTO колір індикатора датчика виявлення пилу змінюється залежно від кількості та наявності пилу.
- Червоний колір індикатора означає, що виявлено більшу кількість пилу, синій колір – меншу кількість пилу. Цей режим автоматично забезпечує найкраще рішення для підтримання чистоти.

Рис.D-4

#### Режим MAX

- У режимі AUTO натисніть кнопку AUTO/MAX, щоб перейти в режим MAX.
- У режимі MAX датчик iLoop відображає лише кількість бруду, а потужність всмоктування залишається максимальною.

#### Примітка:

Тримайте гострі предмети подалі від екрана цифрового дисплея, щоб уникнути його пошкодження і подряпин.

#### Застосунок

- Виконання всіх функцій можливо через застосунок Tineco. Завантажте застосунок Tineco з App Store, Google Play або офіційного сайту Tineco.



### Увімкнення/вимкнення WiFi

- Увімкніть WiFi: натисніть і утримуйте кнопку  AUTO MAX протягом 3 секунд і підключіться до мережі.



- Вимкніть WiFi: натисніть і утримуйте кнопку  AUTO MAX протягом 20 секунд, щоб вимкнути.



### Очищення контейнера для пилу

1. Коли живлення вимкнено, натисніть кнопку очищення контейнеру для пилу, щоб очистити його від пилу. Якщо пилу занадто багато, натисніть кнопку розблокування контейнеру для пилу та очистіть його.

Рис.D-6

2. Закрийте кришку контейнера до характерного кліку.

Рис.D-7

## Зарядка батареї

1. Підключіть адаптер до зарядного порту в нижній частині док-станції.  
Рис.D-8
2. Встановіть пристрій на зарядну станцію та підключіть адаптер до настінної розетки. Спочатку заряджатиметься акумулятор, прикріплений до основного корпусу, а потім запасний акумулятор.  
Рис.D-9

## ⚠ Попередження :

- Для заряджання акумулятора використовуйте лише адаптер, що входить до комплекту постачання Tineso.
- Якщо літєвий акумулятор не використовується протягом тривалого часу, зберігайте його у сухому прохолодному місці. Кожні три місяці перевіряйте, чи заряджений акумулятор наполовину (горять дві смужки індикатора).
- Зберігайте акумулятор у сухому місці. Не піддавайте пристрій впливу сонячного світла чи температури замерзання. Рекомендований температурний діапазон: 4 °C ~ 40 °C.

## Час роботи

- В режимі AUTO час роботи складає близько 40 хвилин. У режимі MAX час роботи складає близько 10 хвилин.
- Розрахункові дані про час роботи отримані лабораторією Tineso за допомогою одного акумулятора та неелектричних аксесуарів.

## Час зарядки

- Повна зарядка триває близько 3-4 год.
- Розрахункові дані отримані лабораторією Tineso при температурі навколишнього середовища від 4° C до 40° C.

## Індикатори

В разі виявлення будь-якого з наведених нижче повідомлень зверніться до розділу «Усунення несправностей» цього посібника.

## Під час використання приладу:



Рівень заряду батареї > 20%:  
зелене світло.



Рівень заряду батареї ≤ 20%:  
постійно світиться червоне світло.



Блимає червоне світло:  
несправність.



Блимає: роликів щітка  
засмічена.



Блимає: засмічено фільтр або  
контейнер для пилу.



Блимає: датчик всередині  
контейнера для пилу  
засмічений, або контейнер для  
пилу встановлено  
неправильно.



Блимає: несправність двигуна.



Світиться: Wi-Fi успішно  
підключився.



Блимає: Wi-Fi підключається.



Вимкнено: Wi-Fi не  
підключено, підключіться ще  
раз.

## Під час зарядки



Зарядка (батарея 0-99%)  
Значок батареї: постійно зелений.  
Індикатор батареї: блимає зеленим.  
Індикатор Tineso: блимає.



Повністю заряджений прилад (акумулятор 100%)  
За 5 хв:

Значок батареї та індикатор батареї: постійно світиться зеленим кольором.  
Індикатор Тінесо: підсвічується.  
Через 5 хвилин: усі індикатори гаснуть.



Значок батареї блимає зеленим: Немає акумулятора або акумулятор встановлено неправильно.



Обидва блимають червоним: несправність.

## ОБСЛУГОВУВАННЯ

### Примітка.

- Очищуйте контейнер для пилу та фільтри щоразу після використання.
- Для підтримки високої продуктивності щомісяця мийте та сушіть попередній фільтр. Змінюйте попередній фільтр кожні 6 місяців. Мийте та сушіть НЕРА-фільтр кожні 3 місяці, замінюючи його кожні 12 місяців.

### Контейнер для сміття та фільтри (сітчастий фільтр, попередній фільтр та НЕРА-фільтр)

#### Префільтр

1. Для зняття фільтрів поверніть їх проти годинникової стрілки.  
Рис.Е-1
2. Не перевертайте прилад догори дном, коли знімаєте або встановлюєте фільтр, щоб запобігти потраплянню пилу в двигун.  
Мал. Е-2
3. Очистіть контейнер для пилу та сітчастий фільтр вологою тканиною. Повністю висушіть їх на повітрі перед його повторним встановленням.  
Рис. Е-3
4. Префільтр можна мити під холодною проточною водою, і він повинен повністю висохнути перед повторним встановленням.  
Мал. Е-4
5. Після очищення вставте чистий попередній фільтр належним чином у сітчастий фільтр. При успішному встановленні пролунає характерний звук.

Встановіть чистий фільтр та контейнер для пилу назад в основний корпус пристрою, потім закрийте кришку контейнера для пилу.  
Мал. Е-5

### НЕРА-фільтр

1. Витягніть НЕРА-фільтр (у магнітній конструкції) для очищення. Не використовуйте прилад, попередньо не встановивши в нього НЕРА- фільтр.  
Мал. Е-6
2. За необхідності НЕРА-фільтр можна промити проточною водою. Перед повторним встановленням на місце його слід повністю висушити.  
Мал. Е-7

### Датчик пилу

- Щоб запобігти скупчення пилу, яке може знизити ефективність очищення, протріть всмоктуючий отвір вологою тканиною.

Мал. Е-8

### Міні турбощітка

1. Натисніть на край кришки щітки.  
Мал. Е-9
2. Витягніть роликіву щітку.  
Рис.Е-10
3. Видаліть сміття, що накопичилось навколо ролика, за допомогою спеціального інструменту Тінесо.  
Рис. Е-11
4. Вставте роликіву щітку під кутом та рухайте нею вгору до характерного клацання.  
Рис. Е-12

### Головка щітки

1. Вимкнувши живлення, посуňte перемикач, щоб відкрити торцеву кришку роликіву щітки, і поверніть його проти годинникової стрілки, щоб витягнути роликіву щітку.  
Рис. Е-13
2. Після зняття головки щітки обережно очистіть віконце щітки, всмоктувальний отвір і ряд пластикових зубців.  
Мал. Е-14
3. Повністю вставте роликіву щітку у вікно щітки, та обертайте кришку за годинниковою стрілкою, доки вона не зафіксується на місці.  
Мал. Е-15

## ⚠️ Попередження.

- Турбощітка містить електричні компоненти, які не можна мочити або мити водою.
- Вимкніть живлення та вийміть акумулятор перед технічним обслуговуванням роликів щітки.
- Щоб уникнути травм, не торкайтеся роликів щітки, коли пристрій знаходиться в робочому стані.

## Усунення несправностей

ПРОБЛЕМА	РІШЕННЯ
Прилад не вмикається	Зарядіть пристрій
	Перезапустіть після охолодження
	Перевірте можливі засмічення та видаліть їх
Слабке всмоктування	Очистіть контейнер для сміття та фільтри
	Встановіть попередній фільтр
	Перевірте можливі засмічення
	Очистіть роликів щітку
Нехарактерні звуки або застрявання зубчиків у щітці	Зніміть роликів щітку та усуньте забруднення
Всмоктувальний отвір засмічений	Зніміть сітчастий фільтр, очистіть всмоктувальний отвір та контейнер для пилу
Прилад не заряджається	Встановіть адаптер правильно
	Використовуйте оригінальний адаптер
	Перевірте правильність встановлення основного корпусу пристрою та акумулятора
Блимає індикатор засмічення роликів щітки	Усуньте засмічення
Блимає індикатор живлення	Приберіть предмети, які блокують отвір, або перезапустіть пристрій

ПРОБЛЕМА	РІШЕННЯ
Блимає індикатор блокування повітряного каналу	Заберіть предмети, блокуючі отвір, очистіть контейнер для пилу та фільтри
Блимає індикатор збою датчика пилу	Очистіть пил на внутрішньому датчику
Індикатор Wi-Fi вимкнений	Дотримуйтесь інструкцій у додатку по підключенню до Wi-Fi
Індикатор акумулятора блимає червоним під час роботи приладу	Вийміть акумулятор та охолодіть його
Індикатор акумулятора та значок блимають червоним світлом під час заряджання	Скористайтеся оригінальним адаптером
Значок акумулятора на екрані блимає зеленим світлом під час заряджання	Правильно встановіть акумулятор на основний корпус пристрою
Незвичайний звук під час роботи двигуна	Усуньте засмічення

Примітка. Якщо в наведених вище інструкціях відсутнє рішення для усунення проблеми, відвідайте наш сайт [www.tineco.com](http://www.tineco.com), щоб отримати подальшу допомогу.

## ГАРАНТІЯ

### ОБМЕЖЕНА ГАРАНТІЯ НА 2 РОКИ

- Поширюється тільки на ті пристрої, які купуються у авторизованих роздрібних продавців Tineco.
- Обов'язкове дотримання вимог, викладених в цьому посібнику з експлуатації, та додаткових умов, викладених нижче.

### ЩО ПОКРИВАЄ ГАРАНТІЯ?

- На ваш прилад Tineco поширюється гарантія терміном 2 роки на оригінальні дефекти матеріалу та виготовлення, виявлені при використанні приладу в особистих побутових цілях згідно керівництва з експлуатації Tineco. На електричні аксесуари та окремо придбаний акумулятор гарантія становить 1 рік.

- В рамках даної гарантії ми надаємо вам без будь-яких додаткових витрат всі деталі та роботу фахівців, необхідні для забезпечення належного експлуатаційного стану вашого приладу протягом гарантійного терміну.
- Дана гарантія діє лише в тому випадку, якщо прилад використовується в тій країні, в якій він був проданий.

## ЩО НЕ ПОКРИВАЄ ГАРАНТІЯ?

Tinesco не несе відповідальності за витрати, збитки або ремонт за таких умов:

- придбання приладів у не авторизованого дилера;
- недбала експлуатація або поводження, неправильне використання, порушення режиму експлуатації та / або відсутність технічного обслуговування, використання приладу без дотримання інструкцій, викладених в керівництві з експлуатації Tinesco;
- використання приладу за рамками звичайних побутових цілей (наприклад, в комерційних приміщеннях або в цілях оренди);
- використання деталей без дотримання інструкцій, викладених у керівництві з експлуатації Tinesco;
- використання деталей та аксесуарів, які не були виготовлені або рекомендовані Tinesco;
- зовнішні чинники, не пов'язані з якістю виробу та його використанням, такі як погода, модифікації, аварії, перебої в електропостачанні, скачки напруги або стихійні лиха;
- ремонт або модифікація, виконані неавторизованими особами або співробітниками;
- невиконання очищення приладу від засмічення та інших небезпечних матеріалів;
- звичайний знос, в тому числі деталей, зазвичай схильних до зносу (наприклад, прозорий контейнер, ремінь, фільтр, HEPA-фільтр, роликівка щітка та кабель живлення) (або в разі діагностики зовнішніх пошкоджень або порушення режиму експлуатації), пошкодження килимового або підлогового покриття через використання приладу без дотримання інструкцій виробника або продовження роботи з роликівкою щіткою в випадках, коли потрібно її відключення;
- скорочення часу розряду акумулятора в зв'язку з терміном його служби або використанням.

## ОБМЕЖЕННЯ ДІЇ ГАРАНТІЇ

- Будь-які можливі гарантії щодо вашого приладу, в тому числі включаючи гарантію товарної придатності та гарантію придатності для певної мети, обмежені терміном дії даної гарантії.
- Дія гарантії поширюється тільки на початкового власника та оригінальний акумулятор, вона не підлягає передачі третім особам.
- Дана обмежена гарантія дає вам певні юридичні права. В залежності від регіону у вас також можуть виникати інші права.
- Гарантії виробника можуть застосовуватися не у всіх випадках з урахуванням таких факторів, як використання виробу, місце придбання виробу або продавець виробу. Уважно ознайомтеся з гарантією та зверніться до виробника, якщо у вас є будь-які питання.

## ГАРАНТІЙНЕ ОБСЛУГОВУВАННЯ

### Реєстрація:

- Ми наполегливо рекомендуємо після покупки зареєструвати свій прилад на офіційному веб-сайті Tinesco ([www.tinesco.com](http://www.tinesco.com)) і користуватися ексклюзивними перевагами. Щоб зареєструватися, будь ласка, введіть повний серійний номер (знаходиться на основі пілососа).

Рис. F-1

- Неможливість зареєструвати ваш продукт не зменшує ваші права на гарантію.

### Подача претензій.

- Збережіть документи, що підтверджують придбання товару. Щоб подати претензію по нашій обмеженій гарантії, вам необхідно надати серійний номер та оригінал квитанції про придбання із зазначенням дати придбання та номера замовлення.
- Всі роботи будуть виконуватися компанією Tinesco або її авторизованим агентом.
- Будь-які замінені дефектні частини стануть власністю Tinesco.
- Обслуговування за цією гарантією не продовжує термін дії цієї гарантії.

Зверніться до нашої служби підтримки клієнтів  
Гаряча лінія: 0808-1969-728 або  
відвідайте веб-сайт Tinesco  
[www.tinesco.com](http://www.tinesco.com) для професійного  
обслуговування клієнтів.

tineco

Живи легко.  
Насолоджуйся  
життям.



[www.tineco.com](http://www.tineco.com)

Зв'яжіться з нами – ми надамо вам відповідь протягом 1 робочого дня.

